

brother®

GUIDE DE L'UTILISATEUR

MFC-230C

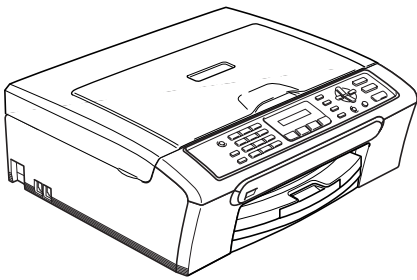

Si vous avez besoin d'appeler le Service à la clientèle

Nous vous prions de nous donner les informations suivantes, à titre de référence :

Numéro de modèle : MFC-230C

Numéro de série : ¹ _____

Date d'achat : _____

Lieu d'achat : _____

¹ Le numéro de série se trouve à l'arrière de l'appareil. Gardez ce Guide de l'utilisateur avec votre coupon de caisse à titre de preuve d'achat en cas de vol, d'incendie ou de service de garantie.

Enregistrez votre produit en ligne à

<http://www.brother.com/registration/>

Si vous enregistrez votre produit avec Brother, vous serez inscrit en tant que propriétaire d'origine. Votre enregistrement avec Brother :

- peut servir à confirmer la date d'achat du produit dans l'éventualité où vous perdriez votre coupon de caisse;
- peut aider en cas de réclamation d'assurance en cas de perte du produit couvert par votre assurance; et,
- nous permettra de vous informer de nos promotions et des mises à jour pour votre produit.

La manière la plus pratique et la plus efficace d'enregistrer votre nouveau produit est de le faire en ligne à <http://www.brother.com/registration/>

La langue d'utilisation de votre appareil

Cet appareil est un modèle bilingue; vous pouvez donc le faire fonctionner en français ou en anglais. L'anglais est réglé en usine. Pour le faire fonctionner en français, procédez comme suit :

- 1 Veuillez coller les étiquettes incluses dans la boîte sur les noms correspondants du panneau de contrôle.

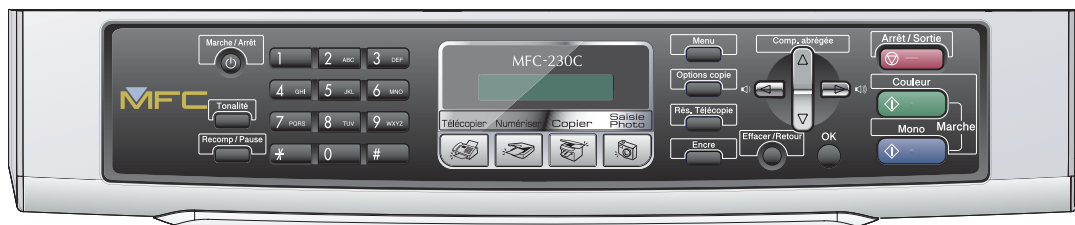

- 2 Les messages de l'écran ACL peuvent apparaître en français. Pour changer de langue :

- 1 Appuyez sur **Menu**, **0**, **0**.
L'écran affiche.

0. Local language

- 2 Appuyez sur ▲ ou ▼ pour sélectionner **French**.
- 3 Appuyez sur **OK**.
- 4 Appuyez sur **Arrêt/Sortie**.

Numéros de Brother

IMPORTANT

Pour obtenir une aide technique, veuillez appeler le pays où vous avez acheté votre appareil. Tous les appels doivent être effectués **dans** ce pays.

Enregistrement de votre produit

Si vous enregistrez votre produit auprès de la Corporation Internationale Brother, vous serez inscrit en tant que propriétaire d'origine. Votre enregistrement avec Brother :

- peut servir à confirmer la date d'achat du produit dans l'éventualité où vous perdriez votre coupon de caisse;
- peut aider en cas de réclamation d'assurance en cas de perte du produit couvert par votre assurance;
- nous permettra de vous informer de nos promotions et des mises à jour pour votre produit.

Veuillez remplir et télécopier votre fiche de garantie Brother et la feuille d'essai. Pour plus de facilité, enregistrez votre nouveau produit en ligne à

<http://www.brother.com/registration/>

FAQ (foire aux questions)

Le Centre de solutions Brother (Brother Solutions Center) est votre guichet unique pour tous vos besoins concernant le télécopieur et le centre multifonction. Vous pouvez télécharger les logiciels, les documents et les utilitaires les plus récents, consulter la foire aux questions (FAQ) et les conseils de dépistage des pannes, et apprendre à tirer le meilleur parti de votre produit Brother.

<http://solutions.brother.com>



Remarque

- Vous pouvez également télécharger les mises à jour de pilotes Brother dont vous avez besoin.
- Pour une mise à jour de la performance de votre appareil, consultez notre site pour obtenir la plus récente version de microprogramme (pour Windows® uniquement).

Pour le Service à la clientèle

Aux États-Unis : 1-800-284-4329
1-901-379-1215 (télécopieur)
1-800-284-3238 (service de télécommunication pour malentendants)

Au Canada : 1-877-BROTHER
(514) 685-4898 (télécopieur)

Locateur de centre de service (États-Unis uniquement)

Pour connaître l'adresse du centre de service autorisé de Brother le plus près de chez vous, composez le 1-800-284-4357.

Centres de service (Canada seulement)

Pour connaître l'adresse du centre de service autorisé de Brother le plus près de chez vous, composez le 1-877-BROTHER.

Système de renvoi de télécopie par Brother (États-Unis uniquement)

Brother a installé un système de renvoi de télécopie facile d'utilisation pour vous fournir des réponses rapides aux questions fréquemment posées, ainsi que des renseignements sur tous les autres produits de marque Brother. Ce système est disponible à toute heure de la journée, toute l'année. Vous pouvez utiliser le système pour recevoir les instructions télécopiées et un index des sujets de renvoi de télécopie.

Aux États-Unis seulement : 1-800-521-2846

Commande d'accessoires et de consommables

Pour obtenir les meilleurs résultats possibles, n'utilisez que des accessoires de marque Brother en vente chez la plupart des revendeurs agréés. Si vous ne trouvez pas l'accessoire recherché, nous vous invitons à le commander directement chez Brother, si vous disposez d'une carte de crédit Visa, MasterCard, Discover ou American Express. (Vous pouvez visiter notre site Web pour consulter la gamme complète des accessoires et consommables de marque Brother.)

Aux États-Unis : 1-877-552-MALL (6255)
1-800-947-1445 (télécopieur)

<http://www.brothermall.com>

Au Canada : 1-877-BROTHER

<http://www.brother.ca>

Description	Article
Cartouche d'encre standard <noir>	LC51BK (imprime environ 500 pages)
Cartouche d'encre <jaune>	LC51Y (imprime environ 400 pages)
Cartouche d'encre <cyan> (bleu)	LC51C (imprime environ 400 pages)
Cartouche d'encre <magenta> (rouge)	LC51M (imprime environ 400 pages)
Papier photo lustré supérieur (format lettre / 20 feuilles)	BP61GLL
(4 po × 6 po / 20 feuilles)	BP61GLP

Avis d'exonération de garanties (États-Unis et Canada)

LE OU LES BAILLEURS DE LICENCES DE BROTHER NI LEURS DIRECTEURS, REPRÉSENTANTS, EMPLOYÉS OU AGENTS (COLLECTIVEMENT DÉSIGNÉS "BAILLEURS DE LICENCES DE BROTHER") N'ASSURENT AUCUNE GARANTIE, EXPRESSE OU TACITE, Y COMPRIS MAIS NON DE FAÇON LIMITATIVE, LES GARANTIES TACITES DE QUALITÉ MARCHANDE ET D'APTITUDE À UN USAGE DONNÉ, À L'ÉGARD DU LOGICIEL. LE OU LES BAILLEURS DE LICENCES DE BROTHER N'ASSURENT AUCUNE GARANTIE NI NE FONT AUCUNE DÉCLARATION CONCERNANT L'UTILISATION OU LES RÉSULTATS DE L'UTILISATION DU LOGICIEL PAR RAPPORT À SON EXACTITUDE, SA FIABILITÉ, SA MISE À NIVEAU OU AUTRE. TOUT RISQUE LIÉ AUX RÉSULTATS ET AUX PERFORMANCES DU LOGICIEL EST INTÉGRALEMENT ASSUMÉ PAR VOUS. L'EXCLUSION DES GARANTIES TACITES N'EST PAS AUTORISÉE DANS CERTAINS ÉTATS DES ÉTATS-UNIS OU DANS CERTAINES PROVINCES DU CANADA. L'EXCLUSION CI-DESSUS PEUT NE PAS S'APPLIQUER À VOTRE CAS.

EN AUCUN CAS, LE OU LES BAILLEURS DE LICENCES DE BROTHER NE SAURAIENT ÊTRE TENUS RESPONSABLES DES DOMMAGES ACCESSOIRES, ACCIDENTELS OU INDIRECTS (Y COMPRIS LES DOMMAGES-INTÉRÊTS POUR LA PERTE DE BÉNÉFICES, L'INTERRUPTION DES AFFAIRES, LA PERTE D'INFORMATIONS COMMERCIALES OU AUTRE) DÉCOULANT DE L'UTILISATION OU DE L'IMPOSSIBILITÉ D'UTILISATION DE CE LOGICIEL, MÊME SI LES BAILLEURS DE LICENCES DE BROTHER ONT ÉTÉ AVISÉS DE LA POSSIBILITÉ DE TELS DOMMAGES. CERTAINS ÉTATS DES ÉTATS-UNIS OU CERTAINES PROVINCES DU CANADA N'AUTORISANT PAS L'EXCLUSION OU LA LIMITATION DES RESPONSABILITÉS POUR LES DOMMAGES ACCESSOIRES OU ACCIDENTELS, LES LIMITATIONS CI-DESSUS PEUVENT NE PAS S'APPLIQUER À VOTRE CAS. DANS TOUS LES CAS, LA RESPONSABILITÉ DES BAILLEURS DE LICENCES DE BROTHER ENVERS VOUS À L'ÉGARD DES DOMMAGES RÉELS, QUELLE QU'EN SOIT L'ORIGINE, QU'IL S'AGISSE D'UNE INEXÉCUTION DE CONTRAT, D'UNE ACTION DÉLICTEUELLE (Y COMPRIS LA NÉGLIGENCE), DE LA RESPONSABILITÉ DU FAIT DU PRODUIT OU AUTRE, SE LIMITE À 50 \$.

Avis de rédaction et de publication

Le présent guide décrivant le produit et ses spécifications les plus récentes a été rédigé et publié sous la supervision de Brother Industries, Ltd.

Le contenu du guide et les caractéristiques du produit peuvent faire l'objet de modifications sans préavis.

La société Brother se réserve le droit d'apporter des modifications sans préavis aux caractéristiques et aux informations contenues dans les présentes. Elle ne saurait être tenue responsable de quelque dommage que ce soit (y compris des dommages consécutifs) résultant de la confiance accordée aux informations présentées, y compris, mais sans limitation, aux erreurs typographiques ou autres, par rapport à la publication.

GARANTIE LIMITÉE D'UN CENTRE MULTIFONCTION BROTHER (Canada seulement)

Dans le cadre de la présente garantie limitée de 1 (un) an à compter de la date d'achat pour la main-d'oeuvre et les pièces détachées, La Corporation Internationale Brother (Canada) Ltée (" Brother "), ou un de ses centres de service autorisés, réparera ou remplacera (à la discrétion de Brother) le centre multifonction sans frais s'il présente des défauts de matériaux ou de fabrication. Cette garantie s'applique seulement aux produits achetés et utilisés au Canada.

Cette garantie limitée exclut le nettoyage, les produits consommables (y compris, à titre non limitatif, cartouche d'encre, cartouche de toner, les tambours, les courroies OPC, le bloc de fixation, les têtes d'impressions, les rouleaux d'alimentation du papier, les rouleaux de transfert, les rouleaux de nettoyage, les contenants de toner usé, les bouteilles d'huile) ou les dommages provoqués par suite d'accidents, de négligence, de mauvaise utilisation, d'installation ou de fonctionnement non conforme, ainsi que les dommages résultant de réparations, de l'entretien, de modifications ou de tentatives de réparations effectuées par toute personne non agréée par Brother ou si l'appareil est expédié hors du pays.

L'utilisation de fournitures et de produits consommables autres que des produits Brother peut annuler votre garantie. La garantie s'annule aussitôt que l'appareil est loué, vendu ou mis hors service. L'utilisation de le centre multifonction de façon non conforme à ses spécifications ou le retrait du numéro de série ou de la fiche signalétique sera considéré comme abusif et la responsabilité de toutes les réparations qui s'ensuivront incombera entièrement à l'acheteur/utilisateur final.

Pour les réparations sous garantie, le centre multifonction doit être livré ou expédié, port payé par l'acheteur/ utilisateur, à un centre de service Brother autorisé, accompagné de la preuve d'achat canadienne (coupon de caisse).

Avant d'expédier ou de transporter le centre multifonction, veuillez vous référer au Guide de l'utilisateur pour connaître le mode d'emballage approprié. Les dommages causés à la machine attribuables à un mauvais emballage, annuleront la garantie.

Pour les machines laser : À défaut de retirer la cartouche de toner (le tambour, les contenants de toner usé ou les bouteilles d'huile sur certains modèles) lors de l'expédition ou du transport, causera des dommages au centre multifonction et annuleront la garantie.

Pour les machines à jet d'encre: Lors de l'expédition du centre multifonction à jet d'encre, retirez les cartouches d'encre et remplacez-les par les pièces protectrices originales. Si ces dernières ne sont pas disponibles, laissez les cartouches d'encre en place. Évitez d'expédier un appareil sans pièces protectrices ni cartouches d'encre. Les dommages causés à la tête d'impression attribuables à l'emballage sans cartouche d'encre annuleront la garantie.

BROTHER N'ACCORDE AUCUNE AUTRE GARANTIE EXPRESSE OU IMPLICITE Y COMPRIS, À TITRE NON LIMITATIF, AUCUNE GARANTIE DE QUALITÉ MARCHANDE OU D'ADAPTATION À UN USAGE PARTICULIER, SAUF DANS LES CAS OU DE TELLES GARANTIES IMPLICITES NE PEUVENT ÊTRE EXCLUES EN RAISON DE LA LÉGISLATION EN VIGUEUR.

Aucune information, directive ou représentation verbale ou écrite de Brother, ses centres de service autorisés, distributeurs, concessionnaires, agents ou employés ne pourra modifier la présente garantie ou en créer une différente. Dans le cas d'une défaillance quelconque de le centre multifonction, la société Brother n'a pas d'autre obligation et le client n'a pas d'autres recours que ceux stipulés dans la présente garantie.

Brother, ni personne d'autre impliqué dans la mise au point, la production ou la livraison de le centre multifonction ne sera tenue responsable pour dommages directs, indirects, fortuits, particuliers, ou exemplaires, y compris tout manque à gagner résultant de l'utilisation ou de l'impossibilité d'utiliser le produit, même si l'acheteur/utilisateur informe Brother de la possibilité de tels dommages. Certaines provinces ne reconnaissant pas l'exclusion de tels dommages, celle-ci pourrait ne pas s'appliquer à votre cas particulier.

La présente garantie limitée vous accorde des droits légaux spécifiques : il se peut que vous jouissiez également d'autres droits qui varient d'une province à l'autre.

Les réparations sous garantie peuvent être effectuées dans les centres de service autorisés Brother n'importe où au Canada.

Pour obtenir du support technique ou le nom et les coordonnées du centre de service autorisé le plus proche, appelez le 1-877-BROTHER.

Support internet : support@brother.ca ou visitez le site web de Brother au www.brother.ca.

At your side.
brother®

Table des matières

Section I Généralités

1	Informations générales	2
	Comment utiliser la documentation	2
	Symboles et convenances utilisés dans cette documentation	2
	Comment accéder au Guide utilisateur - Logiciel	2
	Comment visualiser la documentation	2
	Comment accéder au soutien de Brother (pour Windows®)	4
	Description du panneau de commande	6
2	Chargement des documents et du papier	8
	Chargement des documents	8
	Utilisation de la vitre du scanner	8
	Zone de numérisation	9
	Papier et autres supports acceptables	9
	Supports recommandés	10
	Manipulation et utilisation des supports	10
	Comment choisir le bon support	11
	Comment charger le papier et autres supports	13
	Comment charger les enveloppes et les cartes postales	15
	Comment retirer de l'appareil des impressions de petit format	16
	Zone imprimable	17
3	Programmation générale	18
	Touche Marche/Arrêt	18
	Désactivation de l'appareil	18
	Activation de l'appareil	18
	Réglage Marche/Arrêt	18
	Temporisation de mode	19
	Réglages du papier	19
	Type de papier	19
	Format du papier	19
	Réglages du volume	20
	Volume de la sonnerie	20
	Volume de l'avertisseur sonore	20
	Volume du haut-parleur	20
	Heure d'été automatique	21
	Écran ACL	21
	Contraste de l'écran ACL	21
4	Fonctions de sécurité	22
	Verrouillage TX	22
	Configuration et modification du mot de passe pour Verrouillage TX	22
	Activation/désactivation de Verrouillage TX	23

Section II Télécopie

5 Envoi de télécopie 26

Activer le mode télécopie.....	26
Envoi de télécopie à partir de la vitre du scanner.....	26
Envoi de télécopies de format A4 à même la vitre du scanner	27
Envoi de télécopie couleur	27
Annulation d'une télécopie en cours d'exécution	27
Diffusion (noir et blanc uniquement).....	27
Annulation d'une diffusion en cours d'exécution	28
Opérations d'envoi supplémentaires	28
Envoi de télécopies en utilisant des paramètres multiples	28
Contraste	29
Modification de la résolution du télécopieur	29
Accès simultané (noir et blanc uniquement).....	30
Envoi en temps réel.....	30
Mode Outre-mer	31
Vérification et annulation des tâches en attente.....	31
Envoi manuel d'une télécopie.....	31
Envoi d'une télécopie à la fin d'une conversation téléphonique	32
Message de mémoire saturée	32

6 Réception d'une télécopie 33

Modes de réception	33
Sélection du mode de réception	33
Utilisation des modes de réception.....	34
Télécopieur seulement	34
Fax/Tél.....	34
Manuel.....	34
Répondeur externe	34
Configurations du mode de réception.....	35
Longueur de sonnerie.....	35
Durée sonnerie F/T (mode Fax/Tél seulement).....	35
Réception facile	35
Opérations de réception supplémentaires	36
Impression réduite d'une télécopie entrante.....	36
Réception d'une télécopie à la fin d'une conversation téléphonique	36

7 Services téléphoniques et appareils externes 37

Fonctionnement en vocal.....	37
Tonalité ou impulsion (Canada uniquement).....	37
Mode Fax/Tél quand la touche d'alimentation est sur Marche	37
Mode Fax/Tél quand la touche d'alimentation est sur Arrêt	37
Services téléphoniques.....	38
Sonnerie spéciale	38
Identification de la ligne appelante	40

Branchement d'un RÉP externe (Répondeur téléphonique)	41
Branchements	42
Enregistrement du message sortant sur un répondeur externe	42
Considérations à propos des lignes téléphoniques spéciales	43
Branchements multilignes (PBX).....	44
Téléphones externes et supplémentaires.....	45
Branchement d'un téléphone externe ou supplémentaire	45
Utilisation de téléphones externes et supplémentaires	45
Utilisation d'un téléphone externe sans fil d'un autre fabricant que Brother	46
Utilisation des codes à distance	46

8 Composition et enregistrement des numéros 47

Comment composer un numéro	47
Composition manuelle	47
Composition de numéros abrégés.....	47
Recherche	47
Recomposition d'un numéro de télécopieur	48
Enregistrement de numéros	48
Enregistrement d'une pause.....	48
Enregistrement des numéros abrégés	48
Modification des numéros abrégés.....	49
Configuration de groupes pour la diffusion.....	49
Composition de codes d'accès et de numéros de carte de crédit	50

9 Impression de rapports 51

Rapports des télécopies	51
Rapport de vérification de l'envoi.....	51
Journal des télécopies (rapport d'activité)	51
Rapports	52
Imprimer un rapport.....	52

Section III Copie

10 Fonction de copie 54

Comment faire des copies	54
Activation du mode copie	54
Tirage d'une photocopie simple.....	54
Tirage de copies multiples	54
Arrêter de photocopier.....	54
Options de copie.....	55
Changer la qualité des copies	55
Agrandissement ou réduction de l'image copiée	56
Copie N en 1 ou affiche	57
Réglage de la luminosité, du contraste et des couleurs	58
Options de papier	59

Section IV Impression de photos autonome

11 PhotoCapture Center® : impression à partir d'un lecteur USB de mémoire Flash 62

Opérations du PhotoCapture Center® (Centre saisie photo).....	62
Impression à partir d'un lecteur USB de mémoire Flash sans PC.....	62
Utilisation du PhotoCapture Center® (Centre saisie photo) à partir de votre ordinateur	62
Utilisation d'un lecteur USB de mémoire Flash	62
Structure de dossier un lecteur USB de mémoire Flash	62
Démarrage.....	63
Comment imprimer à partir d'un lecteur USB de mémoire Flash	63
Impression de l'index (miniatures).....	64
Impression d'images.....	64
Impression en mode DPOF	66
Réglages d'impression du PhotoCapture Center® (Centre saisie photo).....	67
Qualité d'impression	67
Options de papier	67
Réglage de la luminosité et du contraste	67
Tronçage	68
Impression sans marge	68
Comprendre les messages d'erreur.....	68

12 Impression de photos à partir d'un appareil photo 69

Impression de photos directement à partir d'un appareil photo PictBridge.....	69
Conditions de fonctionnement de PictBridge.....	69
Configuration de votre appareil photo numérique	69
Impression d'images.....	70
Impression en mode DPOF	70
Impression de photos directement à partir d'un appareil photo numérique (sans PictBridge)	71
Impression d'images.....	71
Comprendre les messages d'erreur.....	72

Section V Logiciel

13 Fonctions du logiciel 74

Section VI Annexes

A	Sécurité et consignes légales	76
	Choix de l'emplacement	76
	Pour utiliser l'appareil en toute sécurité	77
	Consignes de sécurité importantes	81
	Avis de téléphone et du standard (Ces avis sont en vigueur pour les modèles vendus et utilisés aux États-Unis uniquement.)	82
	Énoncé de conformité FCC (Federal Communications Commission, États-Unis seulement)	84
	Avis de conformité d'Industrie Canada (s'adresse uniquement aux résidents du Canada)	84
	Restrictions juridiques pour la copie	85
	Marques de commerce	86
B	Dépistage des pannes et entretien régulier	87
	Dépistage des pannes	87
	Si votre appareil présente des problèmes de fonctionnement	87
	Messages d'erreur	93
	Transfert des télécopies ou rapport du journal de télécopies	96
	Bourrage d'imprimante ou de papier	96
	Tonalité de composition	99
	Interférence sur la ligne téléphonique	99
	Entretien régulier	99
	Remplacement des cartouches d'encre	99
	Nettoyage de l'extérieur de l'appareil	102
	Nettoyage du scanner	102
	Nettoyage du cylindre de l'imprimante	103
	Nettoyage du rouleau d'entraînement du papier	103
	Nettoyage de la tête d'impression	104
	Vérification de la qualité d'impression	104
	Vérification de l'alignement d'impression	106
	Vérification du volume d'encre	106
	Informations à propos de l'appareil	107
	Vérification du numéro de série	107
	Emballage et transport de l'appareil	107
C	Menus et caractéristiques	109
	Programmation à l'écran	109
	Tableau des menus	109
	Stockage de mémoire	109
	Touches menu	109
	Tableau des menus	111
	Saisie de texte	117

D	Caractéristiques techniques	118
	GÉNÉRALITÉS.....	118
	Support d'impression.....	120
	Télécopie.....	121
	Copie.....	122
	PhotoCapture Center® (Centre saisie photo).....	123
	PictBridge.....	124
	Numérisation.....	125
	Imprimante.....	126
	Interfaces.....	126
	Configuration de l'ordinateur.....	127
	Consommables.....	128
E	Glossaire	129
F	Index	133



Généralités

Informations générales	2
Chargement des documents et du papier	8
Programmation générale	18
Fonctions de sécurité	22

Comment utiliser la documentation

Nous vous remercions d'avoir acheté ce produit Brother. La lecture de la documentation vous permettra de profiter pleinement de votre appareil.

Symboles et convenances utilisés dans cette documentation

Les symboles et convenances suivants ont été utilisés tout au long de cette documentation.

Caractères gras	Les caractères gras identifient les touches spécifiques du panneau de commande de l'appareil.
<i>Caractères en italique</i>	Les caractères en italique mettent en valeur un point important ou signalent un sujet connexe.
Courier New	Le texte en police Courier New sert à identifier les messages à l'écran ACL de l'appareil.



Les avertissements vous informent des mesures à prendre pour éviter tout risque de blessure corporelle.



Des icônes de danger électrique vous avertissent d'un danger de décharges électriques.



Les avertissements «Attention» signalent les procédures à suivre ou à éviter pour ne pas endommager l'appareil ou d'autres objets.



Les remarques indiquent la marche à suivre dans une situation donnée et offrent des conseils sur l'opération en combinaison avec d'autres fonctions.



Les icônes de configuration incorrecte vous signalent les appareils et les opérations incompatibles avec l'appareil.

Comment accéder au Guide utilisateur - Logiciel

Ce présent Guide de l'utilisateur ne contient pas d'informations exhaustives sur l'appareil et n'aborde notamment pas la manière d'utiliser l'imprimante, le scanner et le télécopieur PC. Lorsque vous aurez besoin d'informations détaillées sur ces opérations, lisez le **Guide utilisateur - Logiciel** sur le CD-ROM.

Comment visualiser la documentation

Comment visualiser la documentation (pour Windows®)

Pour visualiser la documentation à partir du menu **Démarrer**, indiquez **Brother**, **MFC-XXXX** (où XXXX est le nom de votre modèle) à partir du groupe de programmes, puis choisissez **Guides de l'utilisateur en format HTML**.

Si vous n'avez pas installé le logiciel, vous pouvez trouver la documentation en suivant les instructions ci-dessous :

- 1 Mettez votre PC sous tension. Insérez le CD-ROM de Brother dans votre lecteur CD-ROM.
- 2 Si la fenêtre du nom du modèle apparaît, cliquez sur le nom de votre modèle.

- 3 Si l'écran de sélection des langues apparaît, cliquez sur la langue de votre choix. Le menu principal du CD-ROM s'affiche.



Remarque

Si cette fenêtre n'apparaît pas, utilisez l'Explorateur Windows® pour exécuter le programme setup.exe à partir du répertoire racine du CD-ROM fourni par Brother.

- 4 Cliquez sur **Documentation**.
- 5 Cliquez sur la documentation que vous souhaitez lire.

- **Documents HTML : Guide utilisateur - Logiciel** en format HTML.

Ce format est recommandé pour une visualisation sur l'écran de votre ordinateur.

- **Documents PDF : Guide de l'utilisateur** pour les opérations autonomes, **Guide utilisateur - Logiciel** en format PDF.

Ce format est recommandé pour l'impression de manuels. Cliquez pour accéder au Brother Solution Center où vous pouvez visualiser ou télécharger les documents PDF. (Vous devez disposer d'un accès à Internet et d'un logiciel de lecture des documents PDF.)

Comment trouver les instructions de numérisation

Il y a plusieurs façons de numériser des documents. Vous pouvez trouver les instructions comme suit :

Guide utilisateur - Logiciel

- **Numérisation** (pour Windows® 2000 Professional/Windows® XP et Windows Vista™)
- **ControlCenter3** (pour Windows® 2000 Professional/Windows® XP et Windows Vista™)

Scansoft™ PaperPort™ 11SE avec fonction ROC - "How-to-Guides"

- Le "How-to-Guide" complet de ScanSoft™ PaperPort™ 11SE avec fonction ROC peut être affiché à partir de la sélection Aide dans l'application ScanSoft™ PaperPort™ 11SE avec reconnaissance optique de caractères.

Comment visualiser la documentation (pour Macintosh®)

- 1 Mettez votre Macintosh® sous tension. Insérez le CD-ROM de Brother dans votre lecteur CD-ROM. La fenêtre suivante s'affiche.



- 2 Double-cliquez sur l'icône **Documentation**.
- 3 Double-cliquez sur le dossier de votre langue.

- 4 Double-cliquez sur le fichier en haut de la page pour visualiser le **Guide utilisateur - Logiciel** en format HTML.
- 5 Cliquez sur la documentation que vous souhaitez lire.
 - **Guide utilisateur - Logiciel**

Comment trouver les instructions de numérisation

Il y a plusieurs façons de numériser des documents. Vous pouvez trouver les instructions comme suit :

Guide utilisateur - Logiciel

- *Numérisation* (pour Mac OS® X 10.2.4 ou une version supérieure)
- *ControlCenter2* (pour Mac OS® X 10.2.4 ou une version supérieure)

Guide de l'utilisateur de Presto!® PageManager®

- Le guide complet de l'utilisateur de Presto!® PageManager® peut être affiché à partir de la sélection Aide dans l'application Presto!® PageManager®.

Comment accéder au soutien de Brother (pour Windows®)

Cette option vous permet de trouver toutes les ressources nécessaires, comme le soutien technique en ligne (Brother Solutions Center), le Service à la clientèle et les centres de service autorisés de Brother. Voir *Pour le Service à la clientèle* à la page ii et sur le CD-ROM de Brother.

- Cliquez sur **Soutien Brother** dans le menu principal. La fenêtre suivante s'affiche :

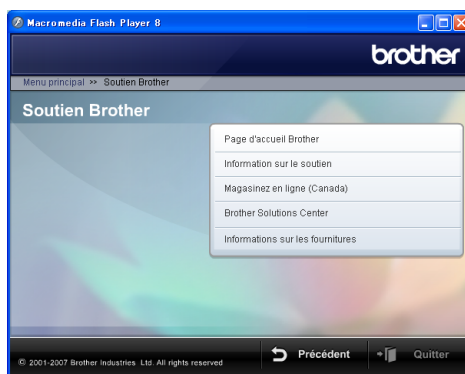

- Pour accéder à notre site Web (www.brother.com), cliquez sur **Page d'accueil Brother**.
- Pour consulter tous les numéros de Brother, y compris les numéros du Service à la clientèle aux États-Unis et au Canada, cliquez sur **Information sur le soutien**.
- Pour obtenir les données les plus récentes et des informations de soutien de produit (<http://solutions.brother.com>), cliquez sur **Brother Solutions Center**.
- Pour accéder au service de magasinage en ligne de Brother au Canada (www.brother.ca) pour des produits supplémentaires et des informations des services, cliquez sur **Magasin en ligne (Canada)**.

- Pour visiter notre site Web et obtenir des informations sur les consommables originaux/authentiques Brother (<http://www.brother.com/original/>), cliquez sur **Information sur les consommables**.
- Pour revenir à la page principale, cliquez sur **Précédent** ou si vous avez terminé, cliquez sur **Quitter**.

Description du panneau de commande



1 Touches de télécopie

■ Recomp/Pause

Recompose le dernier numéro appelé. Insère également une pause pour la programmation des numéros abrégés.

■ Tonalité

Appuyez sur cette touche avant la numérotation si vous voulez qu'un télécopieur réponde, puis appuyez sur **Mono Marche** ou **Couleur Marche**.

Ensuite, appuyez sur cette touche après avoir décroché le combiné d'un téléphone externe pendant la pseudo-sonnerie double du télécopieur/téléphone.

2 Pavé numérique

Ces touches servent à composer les numéros de téléphone et de télécopieur et tiennent lieu de clavier pour taper des informations dans l'appareil.

(Canada uniquement) La touche # (dièse) vous permet de passer provisoirement de la numérotation par impulsion à la numérotation par tonalité au cours d'un appel téléphonique.

3 Touches Mode :



■ Télécopier

Permet d'accéder au mode télécopie.



■ Numériser

Permet d'accéder au mode numérisation.



■ Copier

Permet d'accéder au mode copie.



■ SaisiePhoto

Permet d'accéder au mode PhotoCapture Center® (Centre saisie photo).

4 Rés. Télécopie

Sert à modifier temporairement la résolution d'une télécopie à envoyer.

5 Encre

Permet de nettoyer la tête d'impression, de vérifier la qualité d'impression et le niveau d'encre disponible.

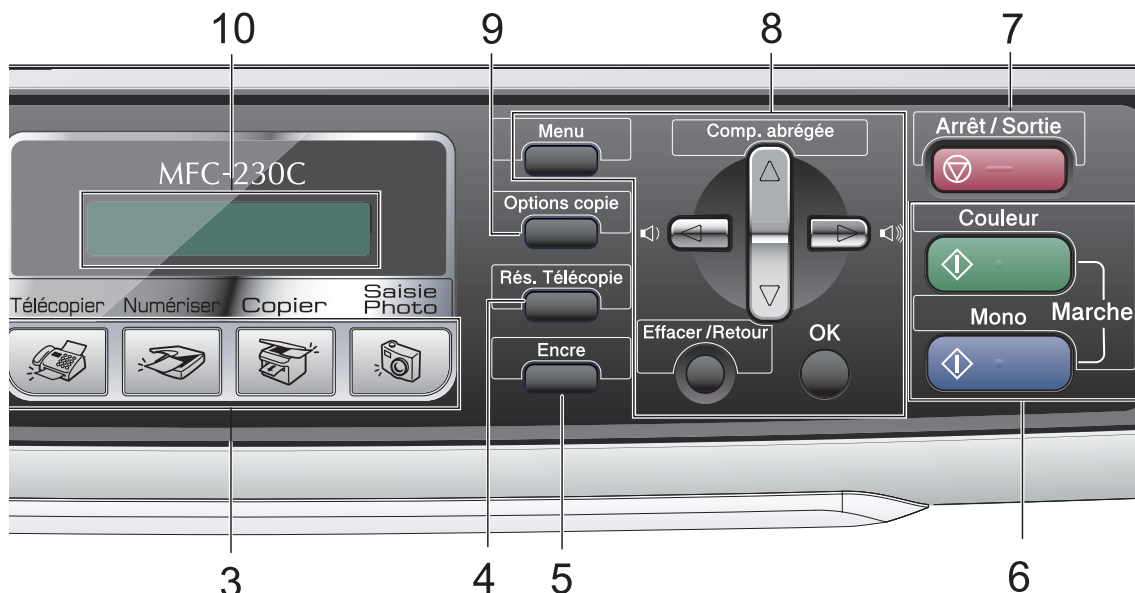

6 Touches Marche :

■ **Couleur Marche**

Vous permet de commencer à envoyer des télécopies ou à effectuer des photocopies en couleur. Vous permet aussi de commencer une opération de numérisation (en couleur ou en noir et blanc selon le réglage de numérisation sur le logiciel du ControlCenter).

■ **Mono Marche**

Permet d'effectuer des télécopies ou des photocopies en noir et blanc. Vous permet aussi de commencer une opération de numérisation (en couleur ou en noir et blanc selon le réglage de numérisation sur le logiciel du ControlCenter).

7 **Arrêt/Sortie**

Permet d'annuler une opération ou de quitter un menu.

8 Touches menu :

■ **Menu**

Permet d'accéder au menu principal pour programmer l'appareil.

■ **▲ Comp.abrégée**

Permet de stocker, consulter et composer des numéros enregistrés dans la mémoire.

■ Touches de volume



En mode télécopie, vous pouvez appuyer sur ces touches pour rajuster le volume de sonnerie.

■ **◀**

Appuyez sur ces touches pour vous déplacer vers l'arrière afin de sélectionner un menu.

■ **▲ ou ▼**

Appuyez pour faire défiler les menus et les options.

■ **Effacer/Retour**

Appuyez pour annuler le réglage en cours.

■ **OK**

Permet de sélectionner un réglage.

9 **Options copie**

Sert à modifier temporairement les paramètres de copie lorsque vous êtes en mode copie.

10 **ACL (affichage à cristaux liquides)**

Affiche des messages à l'écran pour vous aider à régler et à utiliser votre appareil.

11 **Marche/Arrêt**

Permet d'activer et de désactiver l'appareil.

2

Chargement des documents et du papier

Chargement des documents

Utilisation de la vitre du scanner

Vous pouvez utiliser la vitre du scanner pour télécopier, photocopier ou numériser des pages individuelles ou les pages d'un livre, une à la fois.

Formats de documents pris en charge

Longueur :	Jusqu'à 11,7 po (297 mm)
Largeur :	Jusqu'à 8,5 po (215,9 mm)
Poids :	Jusqu'à 4,4 lb (2 kg)

Comment charger les documents

- 1 Soulevez le couvercle document.
- 2 À l'aide des lignes repères situées sur la gauche, centrez le document, face imprimée vers le bas, sur la vitre du scanner.

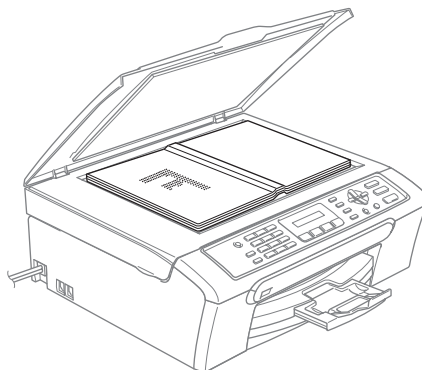
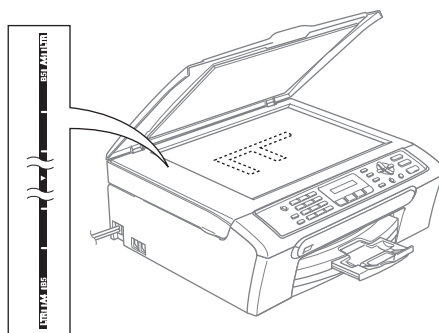

- 3 Refermez le couvercle document.

! ATTENTION

Si le document original est trop épais ou s'il s'agit d'un livre, NE rabattez PAS violemment le couvercle et n'appuyez pas dessus.

Zone de numérisation

La zone de numérisation dépend des paramètres dans l'application en cours. Les chiffres ci-dessous présentent les zones que vous ne pouvez pas numériser sur du papier de format Lettre ou A4.

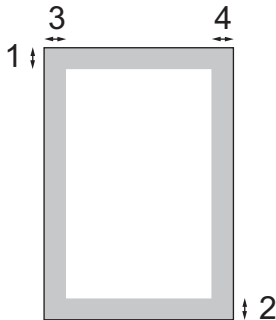

Utilisation	Format du document	Haut (1) Bas (2)	Gauche (3) Droite (4)
Télécopie	Lettre	0,12 po (3 mm)	0,16 po (4 mm)
	A4	0,12 po (3 mm)	0,04 po (1 mm)
COPIE	Lettre	0,12 po (3 mm)	0,12 po (3 mm)
	A4	0,12 po (3 mm)	0,12 po (3 mm)
Numérisation	Lettre	0,12 po (3 mm)	0,12 po (3 mm)
	A4	0,12 po (3 mm)	0 po (0 mm)

Papier et autres supports acceptables

La qualité d'impression peut dépendre du type de papier utilisé dans l'appareil.

Pour obtenir la meilleure qualité d'impression pour les réglages choisis, réglez toujours le type de papier afin qu'il corresponde au papier chargé.

Vous pouvez utiliser du papier ordinaire, du papier à jet d'encre (papier couché), du papier lustré, des transparents et des enveloppes.

Nous vous conseillons d'essayer divers types de papier avant d'en acheter en grande quantité.

Pour de meilleurs résultats, utilisez du papier Brother.

- Lorsque vous imprimez sur du papier à jet d'encre (papier couché), des transparents et du papier photo, n'oubliez pas de sélectionner le support convenable dans l'onglet '**Élémentaire**' du pilote d'imprimante ou dans le paramètre Type de papier du menu (voir *Type de papier* à la page 19).
- Lorsque vous imprimez sur le papier photo de Brother, chargez la feuille d'instruction fournie avec le papier photo dans le bac à papier en premier, et puis placez le papier photo sur la feuille d'instructions.
- Si vous imprimez des transparents ou du papier photo, enlevez chaque feuille immédiatement pour éviter tout bourrage ou maculage.
- Évitez de toucher la surface imprimée du papier immédiatement après l'impression car il se peut que la surface ne soit pas tout à fait sèche et qu'elle salisse vos doigts.

Supports recommandés

Pour obtenir la meilleure qualité d'impression, nous vous conseillons d'utiliser du papier Brother. (voir le tableau ci-dessous.)

Nous recommandons l'emploi de support 'Acétate 3M' lorsque vous imprimez sur des transparents.

Papier Brother

Type de papier	Article
Lettre ordinaire	BP60PL (États-Unis uniquement)
Papier photo lustré format lettre	BP61GLL
Lettre à jet d'encre (mat)	BP60ML (États-Unis uniquement)
Papier photo lustré 4 × 6 po	BP61GLP

Manipulation et utilisation des supports

- Entreposez le papier dans son emballage d'origine bien fermé. Conservez-le à plat, à l'abri de l'humidité, de la lumière directe du soleil et de la chaleur.
- Le côté couché du papier photo est doté d'une finition brillante. Évitez de toucher le côté brillant (couché). Chargez le papier photo face brillante dessous.
- Ne touchez pas à aucun côté des transparents qui absorbent facilement l'eau ou la transpiration, ce qui pourrait dégrader la qualité des impressions. Les transparents conçus pour un usage avec des imprimantes/télécopieurs laser peuvent salir le document en question. N'utilisez que les transparents recommandés pour l'impression à jet d'encre.

⊘ Mauvaise configuration

N'utilisez PAS les types de papier suivants :

- Papier endommagé, gondolé, froissé ou de forme irrégulière

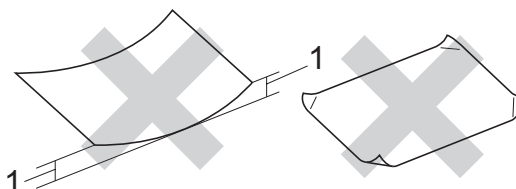

1 0,08 po (2 mm) ou plus long

- Papier de surface extrêmement brillante ou de texture épaisse
- Papier déjà imprimé par une imprimante
- Papier qui est impossible à empiler uniformément
- Papier constitué de grain fin (papier sens travers)

Capacité du bac de sortie papier

Jusqu'à 50 feuilles de 20 lb de papier lettre ou de 80 g/m² de papier A4.

- Les transparents et le papier photo doivent être retirés du bac de sortie une page à la fois pour éviter tout risque de maculage.

Comment choisir le bon support

Type et format de papier pour chaque opération

Type de papier	Format du papier		Utilisation			
			Télécopie	Copie	Saisie Photo	Imprimante
Feuille découpée	Lettre	8 1/2 × 11 po (216 × 279 mm)	Oui	Oui	Oui	Oui
	A4	8,3 × 11,7 po (210 × 297 mm)	Oui	Oui	Oui	Oui
	Légal	8 1/2 × 14 po (216 × 356 mm)	Oui	Oui	–	Oui
	Exécutif	7 1/4 × 10 1/2 po (184 × 267 mm)	–	–	–	Oui
	JIS B5	7,2 × 10,1 po (182 × 257 mm)	–	–	–	Oui
	A5	5,8 × 8,3 po (148 × 210 mm)	–	Oui	–	Oui
	A6	4,1 × 5,8 po (105 × 148 mm)	–	–	–	Oui
Cartes	Photo	4 × 6 po (10 × 15 cm)	–	Oui	Oui	Oui
	Photo 2L	5 × 7 po (13 × 18 cm)	–	–	Oui	Oui
	Fiches	5 × 8 po (127 × 203 mm)	–	–	–	Oui
	Carte postale ¹	3,9 × 5,8 po (100 × 148 mm)	–	–	–	Oui
	Carte postale ¹ (double)	5,8 × 7,9 po (148 × 200 mm)	–	–	–	Oui
Enveloppes	Enveloppe C5	6,4 × 9 po (162 × 229 mm)	–	–	–	Oui
	Enveloppe DL	4,3 × 8,7 po (110 × 220 mm)	–	–	–	Oui
	COM-10	4 1/8 × 9 1/2 po (105 × 241 mm)	–	–	–	Oui
	Monarch	3 7/8 × 7 1/2 po (98 × 191 mm)	–	–	–	Oui
	Enveloppe JE4	4,1 × 9,3 po (105 × 235 mm)	–	–	–	Oui
Transparents	Lettre	8 1/2 × 11 po (216 × 279 mm)	–	Oui	–	Oui
	A4	8,3 × 11,7 po (210 × 297 mm)	–	Oui	–	Oui

Poids, épaisseur et capacité du papier

Type de papier		Poids	Épaisseur	Nb copies
Feuille découpée	Papier ordinaire	17 à 32 lb (64 à 120 g/m ²)	0,003 à 0,006 po (0,08 à 0,15 mm)	100 ¹
	Papier à jet d'encre	17 à 53 lb (64 à 200 g/m ²)	0,003 à 0,01 po (0,08 à 0,25 mm)	20
	Papier lustré	Jusqu'à 58 lb (jusqu'à 220 g/m ²)	Jusqu'à 0,01 po (jusqu'à 0,25 mm)	20
Cartes	Photo 4 po × 6 po	Jusqu'à 64 lb (jusqu'à 240 g/m ²)	Jusqu'à 0,01 po (jusqu'à 0,28 mm)	20
	Fiches	Jusqu'à 32 lb (jusqu'à 120 g/m ²)	Jusqu'à 0,006 po (jusqu'à 0,15 mm)	30
	Carte postale	Jusqu'à 53 lb (jusqu'à 200 g/m ²)	Jusqu'à 0,01 po (jusqu'à 0,23 mm)	30
Enveloppes		20 à 25 lb (75 à 95 g/m ²)	Jusqu'à 0,02 po (jusqu'à 0,52 mm)	10
Transparents		–	–	10

¹ Jusqu'à 50 feuilles de papier de format légal de 20 lb (80 g/m²).
Jusqu'à 100 feuilles de papier de 20 lb (80 g/m²).

Comment charger le papier et autres supports

- 1 Si le volet du support papier est ouvert, fermez-le puis retirez le bac de sortie entièrement de l'appareil. Soulevez le couvercle du bac de sortie (1).

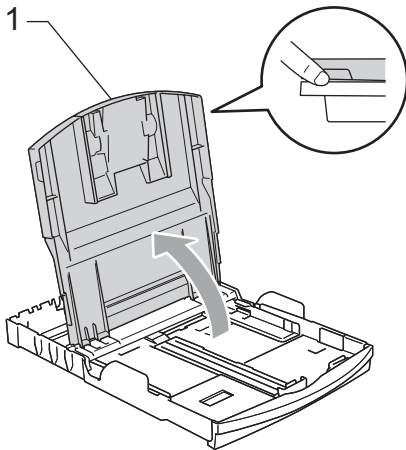
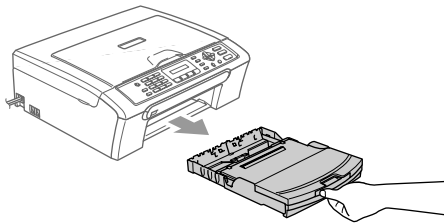

- 2 Poussez et glissez les guides-papier latéraux (1) et le guide de longueur papier (2) en fonction du format du papier.

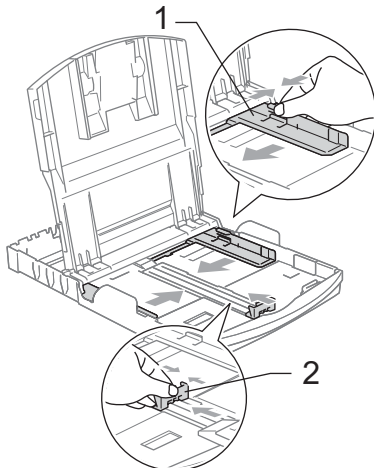

- 3 Ventilez bien les feuilles afin d'éviter les bourrages et les défauts d'alimentation.

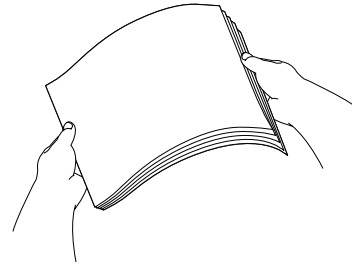

Remarque

Veillez toujours à ne pas utiliser du papier gondolé.

- 4 Sans forcer, insérez le papier dans le bac à papier avec le côté imprimé vers le bas et le haut de la page en premier. Assurez-vous que les feuilles sont posées bien à plat dans le bac.

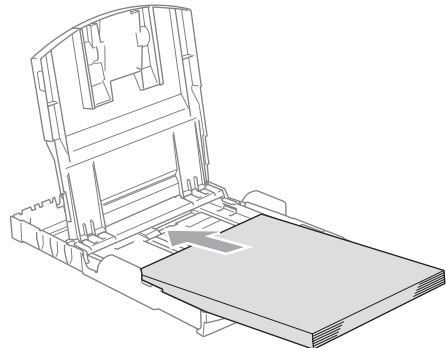

 **Remarque**

Lorsque vous utilisez le papier de format Légal, appuyez sur le bouton de déverrouillage universel des guides-papier et maintenez-le enfoncé pour faire coulisser l'avant du bac à papier vers l'extérieur.

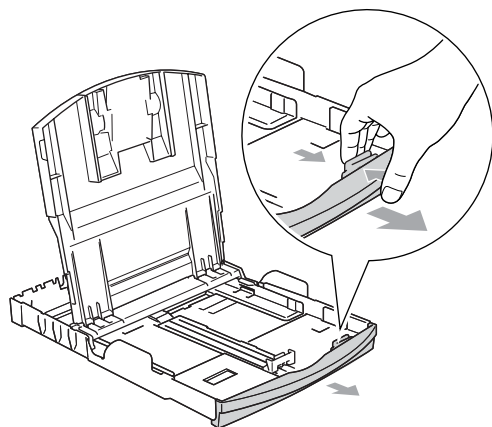

- 5 Sans forcer, ajustez avec les deux mains les guides-papier en fonction du papier. Assurez-vous que les guides-papier latéraux touchent les côtés du papier.

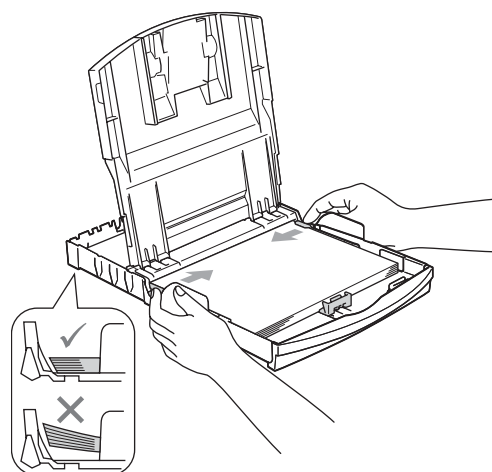

 **Remarque**

Prenez soin de ne pas pousser le papier trop loin ; il peut soulever à l'arrière du bac et occasionner des problèmes d'alimentation.

- 6 Fermez le couvercle du bac de sortie.
- 7 Poussez lentement le bac à papier tout à fait dans l'appareil.

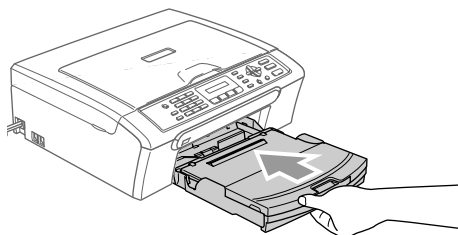

- 8 Tout en retenant le bac à papier, tirez sur le support papier (1) jusqu'à encliquetage et déployez le rabat du support papier (2).

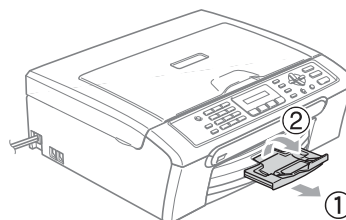

 **Remarque**

N'utilisez pas le volet du support papier pour le papier de format Légal.

Comment charger les enveloppes et les cartes postales

Comment charger des enveloppes

- Utilisez des enveloppes dont le poids est compris entre 20 et 25 lb (75 à 95 g/m²).
- Certaines enveloppes nécessitent des réglages de la marge dans l'application. Assurez-vous de faire d'abord un essai d'impression.

! ATTENTION

N'utilisez pas les types d'enveloppes suivants car ils risquent de causer des problèmes d'alimentation de papier :

- De type gonflé.
- Qui est gravé en relief (écriture soulevée).
- Qui comporte des pinces ou des agrafes.
- Qui est déjà imprimé à l'intérieur.

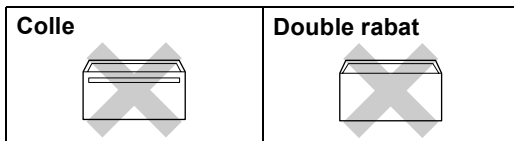

De temps en temps vous risquez d'avoir des problèmes d'alimentation du papier entraînés par l'épaisseur, le format et la forme du rabat des enveloppes que vous utilisez.

Comment charger les enveloppes et les cartes postales

- 1 Avant de charger, aplatissez autant que possible les coins et les côtés des enveloppes ou des cartes postales.



Remarque

Pour éviter que la machine n'entraîne deux enveloppes ou cartes postales en même temps, placez une enveloppe ou une carte à la fois dans le bac.

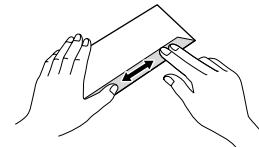
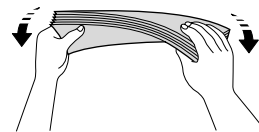
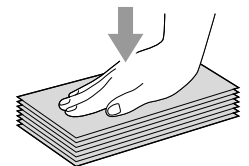

- 2 Mettez les enveloppes ou les cartes postales dans le bac d'alimentation, côté adresse vers le bas et le bord avant (haut de l'enveloppe) en premier comme indiqué ci-dessous. Glissez les guides-papier latéraux (1) et le guide de longueur papier (2) en fonction du format des enveloppes ou des cartes postales.

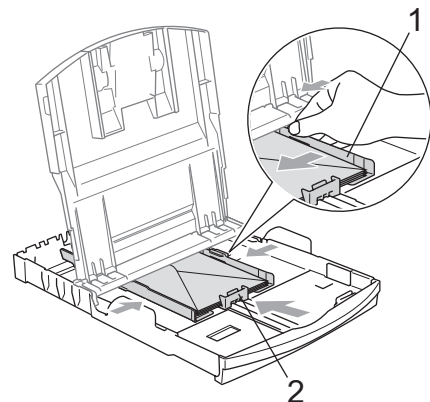

Si vous avez des problèmes lors de l'impression sur des enveloppes, essayez les suggestions suivantes :

- 1 Ouvrez le rabat de l'enveloppe.
- 2 Assurez-vous que le rabat ouvert est sur le côté de l'enveloppe ou sur l'arrière de l'enveloppe lors de l'impression.
- 3 Ajustez le format et la marge dans votre application.

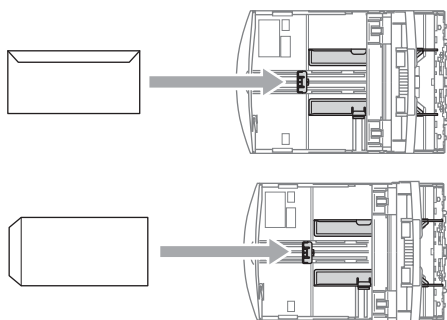

Comment retirer de l'appareil des impressions de petit format

Lorsque l'appareil éjecte du petit papier dans le bac de sortie, il se peut que vous ne puissiez pas l'atteindre. Assurez-vous que l'impression est bien terminée avant de retirer complètement le bac de l'appareil.

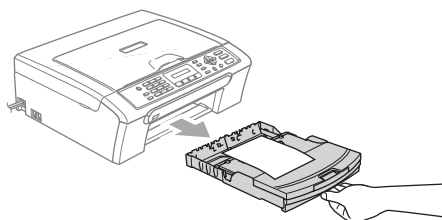

Zone imprimable

La zone imprimable dépend des paramètres du logiciel en cours. Les chiffres ci-dessous présentent les zones non imprimables sur les enveloppes et les feuilles découpées. L'appareil peut seulement imprimer dans les parties grises lorsque la fonction d'impression Sans marge est disponible et a été activée.

Feuille découpée

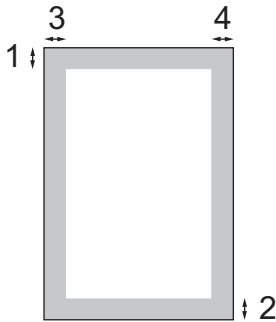

Enveloppes

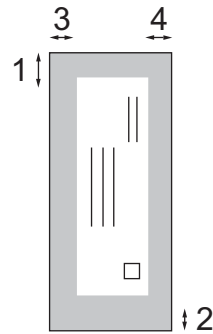

	Haut (1)	Bas (2)	Gauche (3)	Droite (4)
Feuille découpée	0,12 po (3 mm)	0,12 po (3 mm)	0,12 po (3 mm)	0,12 po (3 mm)
Enveloppes	0,47 po (12 mm)	0,95 po (24 mm)	0,12 po (3 mm)	0,12 po (3 mm)



Remarque

La fonction Sans marge n'est pas disponible pour les enveloppes.

3

Programmation générale

Touche Marche/Arrêt

Lorsque l'appareil est en état de repos (inactif), il est possible de l'activer ou de le désactiver en appuyant sur la touche **Marche/Arrêt**.



Remarque

Si vous avez raccordé un téléphone externe ou un répondeur téléphonique externe (TAD), celui-ci est toujours disponible.

Désactivation de l'appareil

- 1 Appuyez sur la touche **Marche/Arrêt** et maintenez-la enfoncée. L'écran ACL présente le message *Fermer*. L'écran ACL reste allumé quelques secondes avant de s'éteindre.

Activation de l'appareil

- 1 Appuyez sur la touche **Marche/Arrêt**.

Réglage Marche/Arrêt

Vous pouvez personnaliser la touche **Marche/Arrêt** de l'appareil. Le réglage par défaut est *Recept*
fax:Off. Si la touche est réglée sur *Arrêt*, l'appareil n'effectuera aucune opération, sauf le nettoyage régulier de la tête d'impression. Le répondeur ou le téléphone externe est toujours disponible. Mais si la touche est réglée sur *Recept*
fax:On, vous recevrez des appels et des télécopies même si l'appareil est désactivé. (Voir *Touche Marche/Arrêt* à la page 18.)

- 1 Appuyez sur **Menu, 1, 6**.
- 2 Appuyez sur **▲** ou sur **▼** pour choisir *Recept*
fax:On **OU** *Recept*
fax:Off.
Appuyez sur **OK**.
- 3 Appuyez sur **Arrêt/Sortie**.

Réglage Marche/Arrêt	Mode de réception (Mode réponse)	Opérations disponibles
<i>Recept</i> <i>fax:Off</i> (réglage d'usine)	—	L'appareil ne pourra effectuer aucune opération.
<i>Recept</i> <i>fax:On</i> ¹	<i>Fax</i> <i>seulement</i>	Réception de télécopies
	<i>Tél ext/rép</i>	Réception facile
	<i>Manuel</i> <i>Fax/Tél</i> ²	Réception facile

¹ Vous ne pouvez pas recevoir de télécopie avec **Mono Marche** ou **Couleur Marche**.

² Vous ne pouvez pas recevoir de télécopie automatiquement si vous avez réglé le mode de réception sur *Fax/Tél*.

Temporisation de mode

L'appareil comprend quatre touches de mode temporaire sur le panneau de commande : **Télécopier**, **Numériser**, **Copier** et **SaisiePhoto**. Vous pouvez modifier la quantité de temps pendant lequel l'appareil reste dans la dernière opération de numérisation, de copie ou de Saisie Photo avant de basculer sur le mode télécopie. Si vous sélectionnez **Off**, l'appareil conserve le dernier mode utilisé.



- 1 Appuyez sur **Menu**, **1**, **1**.
- 2 Appuyez sur **▲** ou **▼** pour sélectionner **0 Sec**, **30 Sec**, **1 Min**, **2 Min**, **5 Min** ou **Off**. Appuyez sur **OK**.
- 3 Appuyez sur **Arrêt/Sortie**.

Réglages du papier

Type de papier

Pour obtenir la meilleure qualité d'impression possible, réglez l'appareil pour le type de papier que vous utilisez.

- 1 Appuyez sur **Menu**, **1**, **2**.
- 2 Appuyez sur **▲** ou **▼** pour sélectionner **Papi. Ordinaire**, **Papi. jet encre**, **Photo Brother**, **Autre photo** ou **Transparent**. Appuyez sur **OK**.
- 3 Appuyez sur **Arrêt/Sortie**.



Remarque

L'appareil éjecte le papier, face imprimée dessus, sur le bac à papier à l'avant de l'appareil. Si vous imprimez des transparents ou du papier lustré, enlevez chaque feuille immédiatement pour éviter tout bourrage ou maculage.

Format du papier



Vous pouvez utiliser cinq formats de papier pour les copies d'impression : Lettre, Légal, A4, A5 et 4 × 6 po (10 × 15 cm) et trois formats pour imprimer les télécopies : Lettre, Légal et A4. Lorsque vous introduisez des feuilles d'un autre format dans le bac à papier de l'appareil, vous devez sélectionner le format d'impression correspondant à celui des feuilles du bac. Ainsi, l'appareil reconnaîtra le format utilisé et imprimera correctement les télécopies entrantes.

- 1 Appuyez sur **Menu**, **1**, **3**.
- 2 Appuyez sur **▲** ou **▼** pour sélectionner **Lettre**, **Légal**, **A4**, **A5** ou **4po×6po**. Appuyez sur **OK**.
- 3 Appuyez sur **Arrêt/Sortie**.

Réglages du volume

Volume de la sonnerie

Vous pouvez choisir une gamme de niveaux de volume de sonnerie de **Haut** à **Off**.

En mode télécopie , appuyez sur  ◀ ou sur ▶  pour rajuster le niveau du volume. L'écran ACL indique le réglage actuel et le volume change à chaque appui de touche. L'appareil garde le nouveau réglage jusqu'à ce que vous le changiez.

Vous pouvez aussi changer le volume par l'intermédiaire du menu, en suivant les instructions ci-dessous :

Réglage du volume de la sonnerie à partir du menu

- 1 Appuyez sur **Menu, 1, 4, 1**.
- 2 Appuyez sur ▲ ou ▼ pour sélectionner **Bas, Moyen, Haut** ou **Off**. Appuyez sur **OK**.
- 3 Appuyez sur **Arrêt/Sortie**.

Volume de l'avertisseur sonore

L'avertisseur sonore étant activé, l'appareil émet un signal sonore quand vous appuyez sur une touche, en cas d'erreur ou après l'envoi ou la réception de télécopies.

Vous pouvez choisir une gamme de niveaux de volume de **Haut** à **Off**.



- 1 Appuyez sur **Menu, 1, 4, 2**.
- 2 Appuyez sur ▲ ou ▼ pour sélectionner **Bas, Moyen, Haut** ou **Off**. Appuyez sur **OK**.
- 3 Appuyez sur **Arrêt/Sortie**.

Volume du haut-parleur

Vous pouvez choisir une gamme de niveaux de volume du haut-parleur de **Haut** à **Off**.

- 1 Appuyez sur **Menu, 1, 4, 3**.
- 2 Appuyez sur ▲ ou ▼ pour sélectionner **Bas, Moyen, Haut** ou **Off**. Appuyez sur **OK**.
- 3 Appuyez sur **Arrêt/Sortie**.

Vous pouvez aussi ajuster le volume du haut-parleur en appuyant sur **Tonalité**.

- 1 Appuyez sur **Tonalité**.
- 2 Appuyez sur  ◀ ou sur ▶ . Ce réglage restera jusqu'à ce que vous le modifiez de nouveau.
- 3 Appuyez sur **Tonalité**.

Heure d'été automatique

Vous avez la possibilité de configurer l'appareil de sorte qu'il passe automatiquement à l'heure d'été. Son horloge sera réinitialisée automatiquement de façon à avancer d'une heure au printemps et à revenir en arrière d'une heure en automne. Assurez-vous que la date et l'heure ont bien été réglées dans le réglage

Date et heure.

- 1 Appuyez sur **Menu**, 1, 5.
- 2 Appuyez sur ▲ ou ▼ pour sélectionner **On** ou **Off**. Appuyez sur **OK**.
- 3 Appuyez sur **Arrêt/Sortie**.

Écran ACL

Contraste de l'écran ACL

Le contraste de l'écran ACL peut être réglé pour un affichage plus net et percutant. Si vous avez des difficultés à lire l'écran ACL, essayez de changer le réglage du contraste.

- 1 Appuyez sur **Menu**, 1, 7.
- 2 Appuyez sur ▲ ou ▼ pour sélectionner **Clair** ou **Foncé**. Appuyez sur **OK**.
- 3 Appuyez sur **Arrêt/Sortie**.

Verrouillage TX

La fonction Verrouillage TX vous aide à empêcher tout accès non autorisé à l'appareil.

Lorsque Verrouillage TX est sur On, les opérations suivantes sont disponibles :

- Réception de télécopies

Lorsque Verrouillage TX est sur On, les opérations suivantes NE sont PAS disponibles :

- Envoi de télécopies
- Copie
- Impression à partir du PC
- Numérisation
- Saisie Photo
- Opération à partir du panneau de commande



Remarque

Si vous oubliez le mot de passe pour Verrouillage TX, veuillez contacter le Service à la clientèle de Brother.

Configuration et modification du mot de passe pour Verrouillage TX



Remarque

Si vous avez déjà réglé le mot de passe, vous ne devez pas le régler de nouveau.

Configuration du mot de passe

- 1 Appuyez sur **Menu, 2, 0, 1**.
- 2 Saisissez un nombre à quatre chiffres pour le mot de passe. Appuyez sur **OK**.
- 3 Si l'écran ACL indique *Vérif:*, entrez de nouveau le mot de passe. Appuyez sur **OK**.
- 4 Appuyez sur **Arrêt/Sortie**.

Modification du mot de passe de Verrouillage TX

- 1 Appuyez sur **Menu, 2, 0, 1**.
- 2 Appuyez sur **▲** ou sur **▼** pour sélectionner *Mot de passe*. Appuyez sur **OK**.
- 3 Saisissez un nombre à quatre chiffres pour le mot de passe actuel. Appuyez sur **OK**.
- 4 Saisissez un nombre à quatre chiffres pour le nouveau mot de passe. Appuyez sur **OK**.
- 5 Si l'écran ACL indique *Vérif:*, entrez de nouveau le mot de passe. Appuyez sur **OK**.
- 6 Appuyez sur **Arrêt/Sortie**.

Activation/désactivation de Verrouillage TX

Activation de Verrouillage TX

- 1 Appuyez sur **Menu**, **2**, **0**, **1**.
- 2 Appuyez sur ▲ ou sur ▼ pour sélectionner `Rég touche verr.`
Appuyez sur **OK**.
- 3 Saisissez le mot de passe à quatre chiffres enregistré.
Appuyez sur **OK**.
L'appareil est mis hors ligne et l'écran ACL affiche `Mode touche verr.`

Désactivation de Verrouillage TX

- 1 Appuyez sur **Menu**.
- 2 Saisissez le mot de passe à quatre chiffres enregistré.
Appuyez sur **OK**.
Verrouillage TX est automatiquement désactivé.



Remarque

Si vous entrez un mot de passe erroné, l'écran ACL affiche `Erreur m.passe` et reste hors ligne. L'appareil restera en mode Verrouillage TX jusqu'à la saisie du mot de passe enregistré.



Télécopie

Envoi de télécopie	26
Réception d'une télécopie	33
Services téléphoniques et appareils externes	37
Composition et enregistrement des numéros	47
Impression de rapports	51

Activer le mode télécopie

Pour activer le mode télécopie, appuyez sur



(**Télécopier**), et la touche s'allume en vert.

L'écran ACL indiquera le nouveau numéro de tâche et la mémoire disponible. Le nombre de pages pouvant être numérisées dans la mémoire varie selon les données qui sont imprimées sur ces pages.

Envoi de télécopie à partir de la vitre du scanner

Vous pouvez utiliser la vitre du scanner pour télécopier des pages individuelles d'un livre une à la fois. Les documents peuvent avoir le format lettre ou A4.

Vous ne pouvez pas envoyer de pages multiples pour les télécopies couleur.

- 1 Assurez-vous que vous êtes en mode télécopie .
- 2 Placez votre document sur la vitre du scanner.
- 3 Composez le numéro du télécopieur.
- 4 Appuyez sur **Mono Marche** ou **Couleur Marche**.
 - Si vous appuyez sur **Mono Marche**, l'appareil commence à numériser la première page. Passez à l'étape 5.
 - Si vous appuyez sur **Couleur Marche**, l'appareil débute l'envoi.

- 5 Effectuez l'une des actions suivantes :
 - Pour envoyer une page unique, appuyez sur **2** pour sélectionner **Non** (ou appuyez à nouveau sur **Mono Marche**).
L'appareil débute l'envoi du document.
 - Pour envoyer plus d'une page, appuyez sur **1** pour sélectionner **Oui** et passez à l'étape 6.
- 6 Mettez la feuille suivante sur la vitre du scanner.
Appuyez sur **OK**.
L'appareil se met à numériser la page. (Répétez les étapes 5 et 6 pour chacune des pages à numériser.)

Envoi de télécopies de format A4 à même la vitre du scanner

Lorsque les documents sont de format A4, il vous faut régler le format de numérisation sur A4. Sinon, la partie inférieure des télécopies sera manquante.

- 1 Assurez-vous que vous êtes en mode télécopie .
- 2 Appuyez sur **Menu, 2, 2, 0**.
- 3 Appuyez sur ▲ ou sur ▼ pour sélectionner A4. Appuyez sur **OK**.
- 4 Appuyez sur **Arrêt/Sortie**.

Envoi de télécopie couleur

Votre appareil vous permet d'envoyer des télécopies couleur aux appareils prenant en charge l'impression couleur.

Les télécopies couleur ne peuvent pas être mémorisées. Lorsque vous envoyez une télécopie couleur, l'appareil le fait en temps réel (même si la fonction TX Immédiat est réglée sur Off).

Annulation d'une télécopie en cours d'exécution

Si vous voulez annuler une télécopie alors que l'appareil est en train de la numériser, de numéroter ou de transmettre, appuyez sur **Arrêt/Sortie**.

Diffusion (noir et blanc uniquement)

La diffusion est un procédé qui consiste en l'envoi automatique d'un même message à plusieurs destinataires. Vous pouvez inclure dans la même diffusion des groupes, des numéros abrégés et jusqu'à 50 numéros composés manuellement.

Une fois la diffusion achevée, l'appareil imprime un rapport de diffusion.

- 1 Assurez-vous que vous êtes en mode télécopie .
- 2 Chargez votre document.
- 3 Entrez un numéro. Appuyez sur **OK**. Vous pouvez utiliser un numéro abrégé, un groupe ou un numéro saisi manuellement à l'aide du pavé numérique.
- 4 Répétez l'étape 3 jusqu'à ce que vous ayez entré tous les numéros de télécopieur que vous voulez diffuser.
- 5 Appuyez sur **Mono Marche**.



Remarque

- Si vous n'avez pas utilisé de numéros de groupe, vous pouvez 'diffuser' des télécopies jusqu'à 90 numéros.
- La mémoire disponible varie selon le type de tâches enregistrées et le nombre de numéros affectés à la diffusion. Si vous effectuez une diffusion au nombre maximum de numéros disponibles, vous ne pourrez plus accéder au mode d'accès simultané.
- Si la mémoire est saturée, appuyez sur **Arrêt/Sortie** pour annuler la tâche. Si plus d'une page a été numérisée, appuyez sur **Mono Marche** pour envoyer la partie déjà enregistrée dans la mémoire.

Annulation d'une diffusion en cours d'exécution

- 1 Appuyez sur **Menu, 2, 4**.
L'écran ACL affiche le numéro de télécopie composé.
- 2 Appuyez sur **OK**.
L'écran ACL indiquera le numéro de la tâche :

```
XXXXXXXX
```



```
1. Annul 2. Quitte
```
- 3 Appuyez sur **1** pour effacer la tâche.
L'écran ACL affichera alors le numéro de la tâche de diffusion et

```
1. Annul 2. Quitte
```

.
- 4 Pour annuler la diffusion, appuyez sur **1**.
- 5 Appuyez sur **Arrêt/Sortie**.

Opérations d'envoi supplémentaires

Envoi de télécopies en utilisant des paramètres multiples

Avant d'envoyer une télécopie, vous pouvez choisir n'importe quelle combinaison de paramètres suivants : résolution, contraste, mode Outre-mer et envoi en temps réel.

- 1 Assurez-vous que vous êtes en mode télécopie .
- 2 Chargez votre document.
- 3 Sélectionnez le réglage que vous voulez changer dans le menu Réglage envoi (**Menu, 2, 2**).
Appuyez sur **OK**.
- 4 Sélectionnez l'option que vous voulez configurer.
Appuyez sur **OK**.
- 5 Effectuez l'une des actions suivantes :

```
Autres réglages
```



```
1. Oui 2. Non
```

 - Appuyez sur **1** pour changer un autre réglage.
 - Appuyez sur **2** si vous avez fini de sélectionner vos réglages.
- 6 Envoyez la télécopie de façon normale.

Contraste

Si votre document est trop pâle ou trop sombre, ajustez le contraste en conséquence.

Utilisez **Clair** pour envoyer un document clair.

Utilisez **Foncé** pour envoyer un document sombre.

- 1 Assurez-vous que vous êtes en mode télécopie .
- 2 Chargez votre document.
- 3 Appuyez sur **Menu, 2, 2, 1**.
- 4 Appuyez sur **▲** ou **▼** pour sélectionner **Auto, Clair** ou **Foncé**. Appuyez sur **OK**.



Remarque

Même si vous choisissez **Clair** ou **Foncé**, l'appareil transmettra la télécopie à l'aide du réglage **Auto** sous les conditions suivantes :

- Lorsque vous envoyez une télécopie couleur.
- Lorsque vous choisissez **Photo** comme résolution de télécopie.

Modification de la résolution du télécopieur

Vous pouvez améliorer la qualité d'une télécopie en changeant la résolution du télécopieur. Vous pouvez changer la résolution pour la télécopie suivante *ou* pour toutes les télécopies.

Pour changer la résolution du télécopieur pour la télécopie suivante

- 1 Assurez-vous que vous êtes en mode télécopie .
- 2 Chargez votre document.
- 3 Appuyez sur **Rés. Télécopie**, puis sur **▲** ou **▼** pour sélectionner la résolution. Appuyez sur **OK**.

Pour modifier la résolution par défaut du télécopieur

- 1 Assurez-vous que vous êtes en mode télécopie .
- 2 Appuyez sur **Menu, 2, 2, 2**.
- 3 Appuyez sur **▲** ou sur **▼** pour choisir la résolution désirée. Appuyez sur **OK**.



Remarque

Vous pouvez choisir quatre réglages de résolution différents pour les télécopies en noir et blanc et deux pour les télécopies couleur.

Noir et blanc	
Standard	Convient à la plupart des documents dactylographiés.
Fine	Bon pour les petits caractères et transmet un peu plus lentement que pour la résolution Standard.
S. Fine	Bon pour les petits caractères ou les dessins et transmet plus lentement que pour la résolution fine.
Photo	À utiliser pour les documents comportant différents niveaux de gris ou pour des photos. Ceci est la vitesse de transmission la plus lente.

Couleur	
Standard	Convient à la plupart des documents dactylographiés.
Fine	À utiliser lorsque le document est une photo. Le temps de transmission est plus lent que pour la résolution Standard.

Si vous sélectionnez **S. Fine** ou **Photo** puis utilisez la touche **Couleur Marche** pour envoyer une télécopie, l'appareil envoie la télécopie à l'aide du paramètre **Fine**.

Accès simultané (noir et blanc uniquement)

Vous pouvez composer un numéro, et numériser la télécopie dans la mémoire—même si l'appareil est en train d'envoyer à partir de la mémoire, de recevoir des télécopies ou d'imprimer des données en provenance du PC. L'écran ACL indique le nouveau numéro de tâche et l'espace mémoire disponible.

Le nombre de pages pouvant être numérisées et mises en mémoire varie en fonction des données qu'elles contiennent.



Remarque

Si le message *Mémoire épuisée* s'affiche pendant la numérisation des documents, appuyez sur **Arrêt/Sortie** pour annuler ou sur **Mono Marche** pour envoyer les pages numérisées.

Envoi en temps réel

En règle générale, à chaque envoi d'une télécopie, l'appareil numérise le document et le met en mémoire avant de le transmettre au destinataire. Ensuite, dès que la ligne téléphonique est libre, l'appareil compose le numéro pour amorcer la transmission.

Si la mémoire est saturée ou si vous envoyez une télécopie couleur, l'appareil enverra le document en temps réel (même si la fonction `TX Immédiat` est réglée sur `Off`).

Il se peut parfois que vous souhaitiez envoyer un document important immédiatement sans avoir à attendre la numérisation et la transmission à partir de la mémoire. Vous pouvez régler `TX Immédiat` sur `On` pour tous les documents ou sur

`Fax suivant uniq` pour la télécopie suivante uniquement.



Remarque

En mode envoi en temps réel, la fonction de recomposition automatique ne fonctionne pas lorsque vous utilisez la vitre du scanner.

Envoi en temps pour toutes les télécopies

- 1 Assurez-vous que vous êtes en mode télécopie .
- 2 Appuyez sur **Menu, 2, 2, 3**.

3.TX Immédiat

TX Immédiat:On
- 3 Appuyez sur **▲** ou **▼** pour sélectionner `TX Immédiat:On` ou `TX Immédiat:Off`. Appuyez sur **OK**.

Envoi en temps réel pour la télécopie suivante uniquement

- 1 Assurez-vous que vous êtes en mode télécopie .
- 2 Appuyez sur **Menu, 2, 2, 3**.
- 3 Appuyez sur **▲** ou sur **▼** pour sélectionner `Fax suivant uniq`. Appuyez sur **OK**.
- 4 Appuyez sur **▲** ou **▼** pour sélectionner `Fax suivant:Off` ou `Fax suivant:On`.
- 5 Appuyez sur **OK**.



Remarque

En mode envoi en temps réel, la fonction de recomposition automatique ne fonctionne pas lorsque vous utilisez la vitre du scanner.

Mode Outre-mer

Si des interférences sur la ligne téléphonique rendent difficile l'envoi de télécopies à l'étranger, nous vous conseillons d'activer le mode Outre-mer. À l'issue de chaque envoi, le mode Outre-mer se désactive automatiquement.

- 1 Assurez-vous que vous êtes en mode télécopie .
- 2 Chargez votre document.
- 3 Appuyez sur **Menu, 2, 2, 4**.
- 4 Appuyez sur ▲ ou sur ▼ pour choisir **On** ou **Off**. Appuyez sur **OK**.

Vérification et annulation des tâches en attente

Vous pouvez vérifier les tâches qui sont en attente dans la mémoire et annuler une tâche. (S'il n'y a aucune tâche en attente, l'écran ACL indique **Auc trav attente.**)

- 1 Appuyez sur **Menu, 2, 4**. Toutes les tâches en attente s'affichent à l'écran ACL.
- 2 Effectuez l'une des actions suivantes :
 - Appuyez sur ▲ ou sur ▼ pour faire défiler les tâches et sélectionner celle que vous voulez annuler. Appuyez sur **OK** pour sélectionner une tâche, puis sur **1** pour l'annuler.
 - Appuyez sur **2** pour quitter cette fonction sans faire d'annulation.
- 3 Lorsque vous avez terminé, appuyez sur **Arrêt/Sortie**.

Envoi manuel d'une télécopie

L'envoi manuel vous permet d'entendre les tonalités de composition, de la sonnerie et de télécopie lors de l'envoi des télécopies.

- 1 Assurez-vous que vous êtes en mode télécopie .
- 2 Chargez votre document.
- 3 décrochez le combiné d'un téléphone externe ou appuyez sur **Tonalité** et écoutez la tonalité.
- 4 Composez le numéro de télécopieur que vous souhaitez appeler.
- 5 Lorsque vous entendez la tonalité du télécopieur, appuyez sur **Mono Marche** ou sur **Couleur Marche**.
 - Si vous chargez le document sur la vitre du scanner, appuyez sur **1** pour envoyer la télécopie.

1.Env 2.Recevoir

- 6 Si vous avez décroché le combiné d'un téléphone externe, raccrochez-le.

Envoi d'une télécopie à la fin d'une conversation téléphonique

À la fin d'une conversation, vous avez la possibilité d'envoyer une télécopie à votre correspondant avant de raccrocher.

- 1 Demandez à votre correspondant d'attendre la tonalité de télécopie (signaux sonores), puis d'appuyer sur **Marche** ou **Envoi** avant de raccrocher.
- 2 Assurez-vous que vous êtes en mode télécopie .
- 3 Chargez votre document.
- 4 Appuyez sur **Mono Marche** ou **Couleur Marche**.
 - Si vous chargez le document sur la vitre du scanner, appuyez sur **1** pour envoyer la télécopie.

1.Env 2.Recevoir

- 5 Raccrochez le combiné du téléphone externe.

Message de mémoire saturée

Si un message **Mémoire épuisée** s'affiche pendant la numérisation de la première page d'une télécopie, appuyez sur **Arrêt/Sortie** pour annuler la télécopie.

Si un message **Mémoire épuisée** s'affiche au cours de la numérisation d'une page ultérieure, vous pouvez soit appuyer sur **Marche** pour envoyer les pages déjà numérisées, soit appuyer sur **Arrêt/Sortie** pour annuler l'opération.



Remarque

Si vous recevez un message **Mémoire épuisée** pendant la télécopie et que vous ne souhaitez pas supprimer vos télécopies stockées pour nettoyer la mémoire, vous pouvez envoyer la télécopie en temps réel. (Voir *Envoi en temps réel* à la page 30.)

Modes de réception

Vous devez choisir un mode de réception en fonction des appareils externes et des services d'abonné téléphoniques sur votre ligne.

Sélection du mode de réception

Le schéma suivant vous aidera à choisir le mode approprié. Pour plus d'informations concernant les modes de réception, voir *Utilisation des modes de réception* à la page 34 et *Configurations du mode de réception* à la page 35.

Si vous utilisez le service d'abonné de sonnerie spéciale, voir *Sonnerie spéciale* à la page 38.

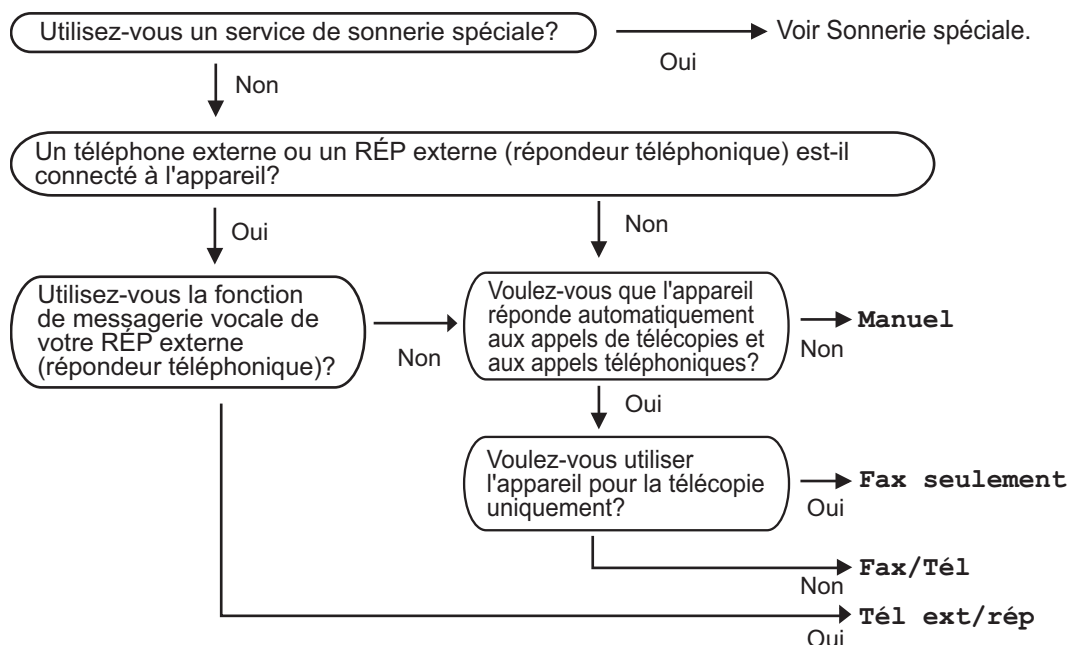

Suivez les instructions ci-dessous pour configurer le mode de réception.

- 1 Appuyez sur **Menu, 0, 1**.
- 2 Appuyez sur **▲** ou **▼** pour sélectionner **Fax seulement**, **Fax/Tél**, **Tél ext/rép** ou **Manuel**.
Appuyez sur **OK**.
- 3 Appuyez sur **Arrêt/Sortie**.

L'écran ACL affiche le mode de réception actuel.

12/10 11:53 Fax

1

1 Mode de réception actuel

Fax : Télécopieur seulement

Utilisation des modes de réception

Certains modes de réception répondent automatiquement (*Fax seulement* et *Fax/Tél*). Si vous voulez changer la longueur de sonnerie avant d'utiliser ces modes, voir *Longueur de sonnerie* à la page 35.

Télécopieur seulement

En mode télécopie uniquement, l'appareil répondra automatiquement à chaque appel. S'il s'agit d'une télécopie, il accepte la télécopie.

Fax/Tél

Le mode Fax/Tél vous permet de gérer automatiquement les appels entrants, en reconnaissant lequel est un appel de télécopie et lequel est un appel vocal et en traitant chacun des appels de la façon suivante :

- Les télécopies seront reçues automatiquement.
- Les appels vocaux commencent par la sonnerie du télécopieur/téléphone pour que vous répondiez à l'appel. La sonnerie du télécopieur/téléphone est une pseudo sonnerie/sonnerie double rapide émise par votre appareil.

Voir aussi *Durée sonnerie F/T (mode Fax/Tél seulement)* à la page 35 et *Longueur de sonnerie* à la page 35.

Manuel

Le mode Manuel sert à désactiver toutes les fonctions de réponse automatiques sauf si vous utilisez la fonction Réception sonnerie spéciale.

Pour recevoir une télécopie en mode manuel, décrochez le combiné d'un téléphone externe ou appuyez sur **Tonalité**. Lorsque vous entendez les tonalités du télécopieur (signaux sonores courts répétés), appuyez sur **Mono Marche** ou **Couleur Marche**. Vous pouvez aussi utiliser la fonction Réception facile pour recevoir des télécopies en décrochant un combiné sur la même ligne que l'appareil.

Voir aussi *Réception facile* à la page 35.

Répondeur externe

Le mode Répondeur externe permet à un répondeur externe de gérer tous vos appels entrants. Les appels entrants seront traités de l'une des façons suivantes :

- Les télécopies seront reçues automatiquement.
- Les appelants vocaux peuvent enregistrer un message sur le répondeur externe.

Pour plus d'informations, voir *Branchement d'un RÉP externe (Répondeur téléphonique)* à la page 41.

Configurations du mode de réception

Longueur de sonnerie

La Longueur de sonnerie détermine le nombre de sonneries qu'émettra l'appareil avant que celui-ci ne réponde à l'appel dans le mode **Fax seulement** ou **Fax/Tél**. Si des téléphones externes ou supplémentaires partagent la même ligne que l'appareil ou si vous êtes abonné au service Sonnerie spéciale, laissez le réglage de la Longueur de sonnerie sur 4.

(Voir *Utilisation de téléphones externes et supplémentaires* à la page 45 et *Réception facile* à la page 35.)

- 1 Appuyez sur **Menu, 2, 1, 1**.
- 2 Appuyez sur ▲ ou sur ▼ pour choisir le nombre de sonneries qu'émettra l'appareil avant de répondre (00-04). Appuyez sur **OK**.
Si vous choisissez 00, la ligne ne sonnera pas du tout.
- 3 Appuyez sur **Arrêt/Sortie**.

Durée sonnerie F/T (mode Fax/Tél seulement)

Avant de régler le mode de réception sur **Fax/Tél**, il vous faudra décider du délai durant lequel l'appareil émettra la pseudo sonnerie/sonnerie double pour annoncer un appel vocal. S'il s'agit d'une télécopie, l'appareil reçoit la télécopie.

La pseudo sonnerie/sonnerie double retentit après la sonnerie traditionnelle du téléphone. Seul l'appareil sonnera ; aucun autre appareil sur la même ligne n'émettra cette pseudo sonnerie/sonnerie double. Néanmoins, vous pouvez intercepter l'appel à partir de n'importe quel téléphone sur la même ligne que l'appareil. (Voir *Utilisation de téléphones externes et supplémentaires* à la page 45.)

- 1 Appuyez sur **Menu, 2, 1, 2**.
- 2 Appuyez sur ▲ ou sur ▼ pour choisir le nombre de sonneries que devra émettre l'appareil pour vous signaler l'arrivée d'appel vocal (20, 30, 40 ou 70 secondes). Appuyez sur **OK**.

- 3 Appuyez sur **Arrêt/Sortie**.

Remarque

Même si l'appelant raccroche au cours de la pseudo sonnerie/double sonnerie, le télécopieur continuera de sonner tout au long de la durée spécifiée.

Réception facile

Si la fonction Réception facile est réglée sur **On** :

L'appareil recevra automatiquement les télécopies entrantes même si vous répondez à un appel téléphonique. Lorsque l'écran ACL affiche le message **Réception** ou que des sons 'stridents' se font entendre dans le combiné que vous utilisez, raccrochez le combiné. L'appareil prend la relève.

Si la fonction Réception facile est réglée sur **Off** :

Si vous êtes à proximité de l'appareil et que vous décrochez le combiné en premier pour prendre un appel, appuyez sur **Mono Marche** ou sur **Couleur Marche** puis appuyez sur **2** pour recevoir la télécopie.

Si vous avez utilisé un téléphone supplémentaire pour répondre, appuyez sur ***5 1**. (Voir *Utilisation de téléphones externes et supplémentaires* à la page 45.)

Remarque

- Si cette fonction est réglée sur **On**, mais que votre appareil ne connecte pas un appel de télécopie lorsque vous décrochez le combiné d'un téléphone supplémentaire ou d'un téléphone externe, composez le code de réception de télécopie ***5 1**.
- Si vous envoyez des télécopies à partir d'un ordinateur qui partage la ligne téléphonique avec l'appareil et que ce dernier intercepte vos télécopies, réglez la fonction Réception facile sur **Off**.

- 1 Appuyez sur **Menu, 2, 1, 3**.
- 2 Appuyez sur ▲ ou sur ▼ pour choisir **On** (ou **Off**). Appuyez sur **OK**.
- 3 Appuyez sur **Arrêt/Sortie**.

Opérations de réception supplémentaires

Impression réduite d'une télécopie entrante

Si vous sélectionnez l'option **On**, l'appareil réduit automatiquement chaque page d'une télécopie entrante pour que celle-ci puisse tenir sur une feuille de format A4, Lettre ou Légal.

L'appareil calcule le taux de réduction en se servant du format de page et de votre réglage du format papier de la télécopie (voir **Menu, 1, 3**).

- 1 Assurez-vous que vous êtes en mode télécopie .
- 2 Appuyez sur **Menu, 2, 1, 5**.
`5.Auto-réduction`
- 3 Appuyez ▲ ou ▼ pour sélectionner **On** ou **Off**.
Appuyez sur **OK**.
- 4 Appuyez sur **Arrêt/Sortie**.

Réception d'une télécopie à la fin d'une conversation téléphonique

À la fin d'une conversation, vous pouvez demander à votre correspondant de vous envoyer une télécopie avant que vous ne raccrochiez tous les deux.

- 1 Demandez à votre correspondant de placer le document dans son appareil et d'appuyer sur la touche **Marche** ou **Envoi**.
- 2 Lorsque vous entendez les bips CNG (signaux répétés lents), appuyez sur **Mono Marche** or **Couleur Marche**.
- 3 Appuyez sur **2** pour recevoir une télécopie.

`1.Env 2.Recevoir`

Raccrochez le combiné externe.

Fonctionnement en vocal

Tonalité ou impulsion (Canada uniquement)

Si vous utilisez un téléphone externe et que votre système téléphonique utilise un mode signalisation par impulsions, mais que vous avez besoin d'envoyer des signaux de type tonalité (pour donner des instructions bancaires par téléphone par exemple), suivez les instructions ci-dessous. Si vous utilisez un service Touch-Tone, ces instructions ne s'appliquent pas à vous.

- 1 Décrochez le combiné du téléphone externe.
- 2 Appuyez sur # sur le panneau de commande de votre appareil. Tous les chiffres composés ultérieurement émettront des signaux de type tonalité. Quand vous raccrochez, l'appareil revient au mode de signalisation par impulsions.

Mode Fax/Tél quand la touche d'alimentation est sur Marche

Lorsque l'appareil est en mode Fax/Tél, il émet la pseudo sonnerie/double sonnerie (durée de sonnerie du télécopieur/téléphone) pour vous inviter à répondre à un appel vocal.

Si vous répondez à partir d'un téléphone externe, décrochez le combiné du téléphone externe, puis appuyez sur **Tonalité** pour répondre.

Si vous répondez à partir d'un téléphone supplémentaire, vous devrez décrocher le combiné durant la pseudo sonnerie/double sonnerie et appuyer sur **# 5 1** entre deux coups de la pseudo sonnerie/double sonnerie. Si personne ne vous répond, ou si quelqu'un veut vous envoyer une télécopie, renvoyez l'appel au télécopieur en appuyant sur * **5 1**.

Mode Fax/Tél quand la touche d'alimentation est sur Arrêt

Vous pouvez changer le réglage par défaut de la touche **Marche/Arrêt** en

Recept fax: On afin de pouvoir recevoir des télécopies quand la touche d'alimentation est sur Arrêt. (Voir *Réglage Marche/Arrêt* à la page 18.) Le mode Fax/Tél fonctionne de la façon suivante.

Le mode Fax/Tél ne fonctionne pas quand la touche d'alimentation est sur Arrêt. L'appareil ne répondra pas aux appels de téléphone ou de télécopieur et continuera à sonner. Si vous êtes à côté d'un téléphone externe ou supplémentaire, décrochez le combiné et parlez. Si vous entendez des tonalités de télécopieur, gardez le combiné jusqu'à ce que la fonction Réception facile active votre appareil. Si le correspondant dit qu'il veut vous envoyer une télécopie, activez l'appareil en appuyant sur * **5 1**.

Services téléphoniques

Votre appareil peut prendre en charge les services d'identification de la ligne appelante et de sonnerie spéciale offerts par certaines compagnies de téléphone.

Les fonctions Messagerie vocale, Appel en attente, Appel en attente/Identification de la ligne appelante, service « RingMaster », permanence téléphonique, système d'alarme ou autres fonctions personnalisées qui partagent la même ligne peuvent affecter le fonctionnement de votre appareil. Si vous êtes abonné à un service de messagerie vocale, lisez attentivement les instructions suivantes.

Sonnerie spéciale

Brother se sert du terme 'Sonnerie spéciale', mais différentes compagnies de téléphone utilisent d'autres noms pour ce service tels RingMaster, Smart Ring, Teen Ring, Indent-A-Call, Data Ident-A-Call, Ident-A-Ring, SimpleBiz Fax & Alternate Number Ringing.

Quels sont les avantages de la «Sonnerie spéciale» de votre compagnie de téléphone ?

Le service de sonnerie spéciale vous permet d'utiliser plusieurs numéros de téléphone sur une même ligne. **Si vous avez besoin de plus d'un numéro de téléphone, ce service est plus économique que de payer une ligne supplémentaire.** Chaque numéro de téléphone possède sa propre sonnerie spéciale, ce qui vous permet d'identifier le numéro qui sonne. C'est aussi le moyen le plus pratique d'affecter un numéro distinct à votre appareil.



Remarque

Communiquez avec votre compagnie de téléphone pour connaître les tarifs et la disponibilité de ce service.

Quels sont les avantages de la «Sonnerie spéciale» offerte par Brother ?

L'appareil de Brother possède une fonctionnalité de sonnerie spéciale afin que vous puissiez pleinement bénéficier du service de la sonnerie spéciale offert par votre compagnie de téléphone. Le nouveau numéro assigné à votre ligne téléphonique existante est réservé exclusivement à la réception de télécopies.



Remarque

Avant de pouvoir configurer la sonnerie spéciale sur votre appareil, vous devez d'abord vous abonner au service de sonnerie spéciale offert par votre compagnie de téléphone.

Utilisez-vous le service de messagerie vocale ?

Si la ligne téléphonique sur laquelle vous désirez installer votre nouvel appareil est munie d'une messagerie vocale, *il y a de fortes chances que celle-ci et l'appareil entrent en conflit lors de la réception d'appels.* **Comme la sonnerie spéciale vous permet d'utiliser plus d'un numéro sur votre ligne téléphonique, vous pouvez utiliser la messagerie vocale ensemble avec l'appareil sans aucun problème d'interférence.** Chacun d'eux étant doté de son propre numéro de téléphone, ni l'un ni l'autre ne pourra se disputer les appels.

Si vous optez pour le service de sonnerie spéciale de votre compagnie téléphonique, vous devrez suivre les étapes à la page suivante pour enregistrer le type de sonnerie associé au nouveau numéro qui vous aura été attribué. Ainsi, votre appareil sera capable de distinguer les appels téléphoniques des télécopies.







Remarque

Vous pouvez modifier ou annuler le type de sonnerie spéciale à tout moment. Vous pouvez également le désactiver temporairement pour le réactiver ultérieurement. Lorsque vous changez de numéro de télécopieur, n'oubliez pas de réinitialiser cette fonction.

Avant de choisir le type de sonnerie à enregistrer

Vous ne pouvez enregistrer qu'un seul type de sonnerie spéciale sur votre appareil. Certains types de sonnerie ne peuvent pas être enregistrés. Les types de sonnerie spéciale illustrés dans le tableau ci-dessous sont pris en charge par l'appareil Brother. Enregistrez le type de sonnerie que votre compagnie de téléphone vous a attribué.

Type de sonnerie	Description	
1	long-long	
2	court-long-court	
3	court-court-long	
4	très long (type usuel)	



Remarque

Si le type de sonnerie de votre nouveau numéro ne figure pas dans ce tableau, **prenez contact avec votre compagnie de téléphone et demandez-lui de vous attribuer un type qui convienne à votre appareil.**

- L'appareil ne répondra qu'aux appels destinés au numéro qui lui a été assigné.
- Les deux premiers coups de sonneries sur l'appareil sont silencieux. C'est que le télécopieur cherche à identifier le type de sonnerie (en le comparant au type enregistré). (Les autres téléphones reliés à la même ligne émettent une sonnerie.)
- Si vous programmez l'appareil correctement, celui-ci reconnaîtra le type de sonnerie de son 'numéro de télécopieur' après deux coups de sonnerie spéciale et répondra par la tonalité de télécopie. Si l'appareil découvre qu'il s'agit d'un 'numéro vocal', il ne répondra pas.

Enregistrement du type de sonnerie spéciale

Très important !

Lorsque vous réglez la fonction de sonnerie spéciale sur Marche, le mode de réception bascule automatiquement sur Manuel. Vous ne pouvez pas changer de mode de réception en un autre mode lorsque la sonnerie spéciale est activée.

- 1 Appuyez sur **Menu, 2, 0, 3.**

0.Divers

3.Spéciale

- 2 Appuyez sur ▲ ou sur ▼ pour sélectionner Régler. Appuyez sur **OK.**
- 3 Appuyez sur ▲ ou sur ▼ afin de sélectionner dans la mémoire le type de sonnerie souhaité. Appuyez sur **OK.** (Vous entendez tour à tour chacun des quatre types de sonnerie à mesure que vous les faites défiler. Assurez-vous de choisir le type que votre compagnie de téléphone vous a attribué.)
- 4 Appuyez sur **Arrêt/Sortie.** La fonction de sonnerie spéciale est maintenant activée.

Désactivation de la sonnerie spéciale

- 1 Appuyez sur **Menu, 2, 0, 3.**
- 2 Appuyez sur ▲ ou sur ▼ pour sélectionner Off. Appuyez sur **OK.**
- 3 Appuyez sur **Arrêt/Sortie.**



Remarque

Lorsque vous désactivez la sonnerie spéciale, l'appareil reste en mode de réception Manuel. Vous devez donc configurer de nouveau le mode de réception souhaité. (Voir *Sélection du mode de réception* à la page 33.)

Identification de la ligne appelante

La fonction d'identification de la ligne appelante vous permet d'utiliser le service d'abonné d'identification de la ligne appelante offert par un grand nombre de compagnies de téléphone. Contactez votre compagnie de téléphone pour obtenir de plus amples détails. Ce service affiche le numéro de téléphone, ou le cas échéant, le nom de votre appelant quand la ligne sonne.

Après un ou deux coups de sonnerie, l'écran ACL présente le numéro de téléphone de votre appelant ou son nom, le cas échéant. Dès que vous répondez à un appel, les informations d'identification de la ligne appelante disparaissent de l'écran ACL, mais restent stockées dans la mémoire d'identification de la ligne appelante.

- Les 16 premiers caractères du numéro (et du nom) seront présentés.
- Le message # Non dispo s'affiche si l'appel a été émis en dehors de la zone de service de votre identification de la ligne appelante.
- Le message Appel privé signifie que l'appelant a bloqué de façon intentionnelle toute transmission d'information.

Vous pouvez imprimer une liste contenant les informations d'identification de la ligne appelante reçues par votre appareil. (Voir *Impression de la liste d'identification de la ligne appelante* à la page 40.)



Remarque

Le service d'identification de la ligne appelante varie selon les différents fournisseurs de télécommunications. Contactez votre compagnie locale de téléphone pour connaître le type de service disponible.

Consultation de la liste d'identification de la ligne appelante

Votre appareil conserve les données des trente derniers appels dans la liste d'identification de la ligne appelante. Vous pouvez afficher ou imprimer cette liste. Lorsque le trente et unième appel parvient sur l'appareil, les données du premier appel sont effacées.

- 1 Appuyez sur **Menu, 2, 0, 4**.
- 2 Appuyez sur ▲ ou sur ▼ pour sélectionner **Afficher no.** Appuyez sur **OK**.
L'identification de la ligne appelante du dernier appel apparaîtra sur l'écran. Si aucune identification de la ligne appelante n'est enregistrée, le signal sonore retentira et le message **Pas ID appelant** apparaîtra sur l'écran.
- 3 Appuyez sur ▲ ou ▼ pour parcourir la mémoire contenant l'identification des lignes appelantes pour sélectionner celle qui vous intéresse, puis appuyez sur **OK**.
L'écran ACL indique le numéro ou le nom de l'appelant et la date et l'heure de l'appel.
- 4 Pour interrompre la consultation, appuyez sur **Arrêt/Sortie**.

Impression de la liste d'identification de la ligne appelante

- 1 Appuyez sur **Menu, 2, 0, 4**.
- 2 Appuyez sur ▲ ou sur ▼ pour sélectionner **Imp. rapport.** Appuyez sur **OK**.
Si aucune identification de la ligne appelante n'est enregistrée, le signal sonore retentira et les message "Pas ID appelant" apparaîtra à l'écran ACL.
- 3 Appuyez sur **Mono Marche** ou **Couleur Marche**.
- 4 Une fois l'impression terminée, appuyez sur **Arrêt/Sortie**.

Branchement d'un RÉP externe (Répondeur téléphonique)

Vous pouvez choisir de brancher un répondeur externe. Cependant, lorsque l'appareil partage la ligne téléphonique avec un répondeur **externe**, ce dernier répond à tous les appels tandis que l'appareil scrute la ligne pour détecter la tonalité CNG d'une télécopie entrante. S'il s'agit d'une télécopie, l'appareil prend la relève pour recevoir la télécopie. Dans le cas contraire, il permet au répondeur (RÉP) de continuer à passer votre message sortant pour que l'appelant puisse laisser un message.

Le RÉP doit répondre aux appels dans un délai maximum de quatre sonneries (la configuration recommandée est de deux sonneries). L'appareil ne peut capter la tonalité d'appel CNG qu'une fois que le répondeur téléphonique a répondu à l'appel. Si elle est réglée sur quatre sonneries, il ne reste qu'un délai de huit à dix secondes d'émission de tonalité CNG durant lesquelles la mise en communication des télécopieurs doit avoir lieu. Veuillez à bien suivre les consignes de ce présent guide concernant l'enregistrement de votre message sortant. Nous ne recommandons pas d'utiliser la fonction d'économie de coûts sur votre répondeur externe s'il y a plus de cinq sonneries.

Remarque

- Si vous ne recevez pas toutes vos télécopies, réduisez la Longueur de sonnerie sur votre répondeur externe.

- Si vous êtes abonné au service de sonnerie spéciale offert par votre compagnie de téléphone :

Vous pouvez brancher un répondeur externe sur une prise murale distincte. Pour ce faire, il faut que vous soyez abonné au service de sonnerie spéciale offert par votre compagnie de téléphone et que vous ayez enregistré le type de sonnerie spéciale dans votre appareil. De plus, vous devez assigner le numéro associé à la sonnerie spéciale à votre télécopieur. Il est recommandé de régler le répondeur externe sur au moins quatre sonneries lorsque vous êtes abonné au service de sonnerie spéciale. Vous ne pouvez pas utiliser le réglage d'économie de coûts.

- Si vous n'êtes pas abonné au service de sonnerie spéciale :

Vous devez brancher votre répondeur externe sur la prise EXT. de votre appareil. Si votre répondeur est branché sur une prise murale, ce dernier et l'appareil essaieront tous deux de contrôler la ligne téléphonique. (Voir l'illustration ci-dessous.)

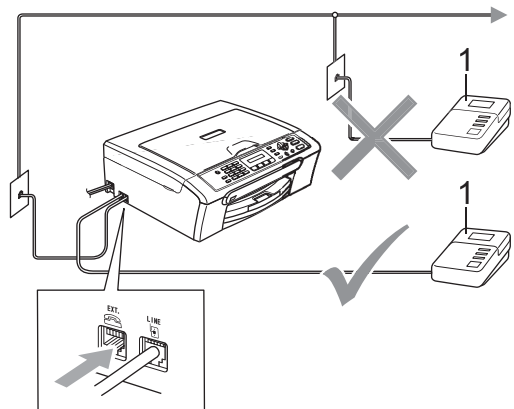

1 RÉP

Lorsque le RÉP répond à un appel, l'écran ACL affiche Téléphone.

Branchements

Le répondeur externe doit être branché sur la prise téléphonique marquée EXT. Si vous branchez le répondeur externe sur une prise murale, votre appareil ne pourra fonctionner correctement (à moins que vous n'utilisiez la sonnerie spéciale).

- 1 Branchez le cordon de ligne téléphonique de la prise téléphonique murale dans la prise marquée LINE.
- 2 Branchez le cordon de ligne téléphonique du répondeur externe sur la prise marquée EXT. (Assurez-vous que ce cordon est branché sur le RÉP à la prise de la ligne téléphonique pour RÉP et non à la prise du combiné.)
- 3 Réglez le répondeur externe sur quatre sonneries ou moins. (La configuration de la Longueur de sonnerie de l'appareil n'est pas prise en compte.)
- 4 Enregistrez le message sortant sur votre répondeur externe.
- 5 Mettez le RÉP en mode pour répondre aux appels.
- 6 Réglez le mode de réception sur Tél ext/rép. (Voir *Sélection du mode de réception* à la page 33.)

Enregistrement du message sortant sur un répondeur externe

Les contraintes de durée sont un facteur important pour l'enregistrement réussi du message. Le message détermine les modes de réception manuelle et automatique de télécopies.

- 1 Enregistrez un silence de 5 secondes au début du message. (Ce délai permet à votre appareil de capter la tonalité CNG des transmissions automatiques avant que celle-ci ne s'arrête.)
- 2 Assurez-vous que le message ne dépasse pas 20 secondes.
- 3 À la fin de votre message d'une durée maximale de 20 secondes, indiquez votre code de réception de télécopie à l'intention des correspondants qui souhaitent vous envoyer une télécopie manuellement. Par exemple : «Après le signal sonore, laissez un message ou envoyez une télécopie en composant le * 5 1 et en appuyant sur Marche.»



Remarque

Votre appareil ne pouvant pas déceler la tonalité de télécopie en présence de voix fortes ou résonnantes, nous vous recommandons de commencer votre message sortant par un silence de cinq secondes. Vous pouvez, si vous préférez, ne pas enregistrer cette pause. Cependant, si votre appareil ne reçoit pas bien les télécopies, réenregistrez le message sortant en commençant par cette pause.

Considérations à propos des lignes téléphoniques spéciales

Lignes téléphoniques de substitution

Un système téléphonique de substitution consiste en un groupe de deux lignes téléphoniques distinctes ou plus, capable de passer l'appel entrant à l'autre ligne si la première est occupée. En règle générale, les appels sont transmis de façon descendante à la ligne la plus proche qui n'est pas occupée, dans un ordre préétabli.

Votre appareil a été conçu pour fonctionner avec un système de substitution, à condition que le dernier numéro de la séquence de numéros lui ait été assigné de sorte qu'il soit impossible de descendre, c'est-à-dire transférer l'appel à une ligne inférieure. Voilà pourquoi il est important de ne pas configurer l'appareil sur le numéro d'une ligne autre que la dernière, car si la ligne à laquelle le télécopieur est relié était occupée et qu'une deuxième télécopie arrivait, cette télécopie serait transférée vers une ligne téléphonique ne pouvant recevoir de fax. **Pour optimiser le fonctionnement de votre appareil, branchez-le sur une ligne distincte.**

Système téléphonique à deux lignes

Un système téléphonique à deux lignes consiste en deux numéros de téléphone distincts qui partagent la même prise murale. Chacun des deux numéros peut posséder sa propre prise téléphonique (RJ11) ou être relié à une seule prise (RJ14). Votre appareil, quant à lui, doit être branché sur une prise téléphonique RJ11. Il se peut que les deux types de prises (RJ11 et RJ14) aient les mêmes taille et apparence et qu'elles soient toutes les deux pourvues de quatre fils (noir, rouge, vert, jaune). Pour savoir de quelle prise il s'agit, branchez un téléphone à deux lignes sur l'une d'elles et vérifiez s'il est possible d'accéder à l'une et à l'autre des deux lignes. Si c'est le cas, vous devez séparer la ligne pour votre appareil. (Voir *Réception facile* à la page 35.)

Conversion d'une prise téléphonique murale

Il existe trois méthodes de conversion en prise RJ11. Les deux premières méthodes nécessitent fort probablement l'intervention de votre compagnie de téléphone. Vous pouvez transformer une prise murale unique RJ14 en prise murale double RJ11. Ou bien vous pouvez faire poser une prise murale de type RJ11 et y associer un des numéros de téléphone.

La troisième méthode est la plus simple : achetez un adaptateur triplex. Vous pouvez brancher un adaptateur triplex sur une prise RJ14. L'adaptateur triplex sépare les fils en trois prises distinctes : deux prises de type RJ11 (ligne 1, ligne 2) et une prise de type RJ14 (lignes 1 et 2). Si votre appareil est relié à la ligne 1, branchez-le sur L1 de l'adaptateur triplex. Si votre appareil est sur la ligne 2, branchez-le sur L2 de l'adaptateur triplex.

Adaptateur triplex

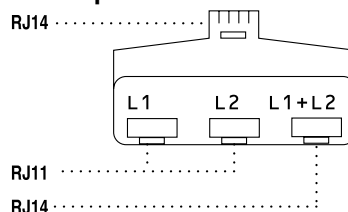

Installation de l'appareil, d'un répondeur externe à deux lignes et d'un téléphone à deux lignes

Lorsque vous installez un répondeur téléphonique externe (RÉP) à deux lignes et un téléphone à deux lignes, veillez à ce que votre appareil soit relié à une ligne isolée sur la prise murale et sur le répondeur. La connexion la plus courante, dont vous trouverez la description ci-dessous, est de raccorder l'appareil à la ligne 2. Le panneau arrière du répondeur à deux lignes doit être doté de deux prises téléphoniques : l'une étiquetée L1 ou L1/L2, et l'autre L2. Vous devez avoir au moins trois cordons téléphoniques : le cordon livré avec votre appareil et deux autres cordons pour votre répondeur externe à deux lignes. Si vous ajoutez un téléphone à deux lignes, il vous en faudra un quatrième.

- 1 Placez le répondeur à deux lignes et le téléphone à deux lignes à deux lignes à côté de votre appareil.
- 2 Branchez une extrémité du cordon téléphonique de votre appareil dans la prise L2 de l'adaptateur triplex et l'autre extrémité dans la prise LINE située à l'arrière de l'appareil.
- 3 Branchez une extrémité du premier cordon téléphonique du répondeur dans la prise L1 de l'adaptateur triplex et l'autre extrémité dans la prise L1 ou L1/L2 du répondeur à deux lignes.
- 4 Branchez une extrémité du second cordon téléphonique du répondeur dans la prise L2 du répondeur à deux lignes et l'autre extrémité dans la prise EXT. située sur le côté gauche de l'appareil.

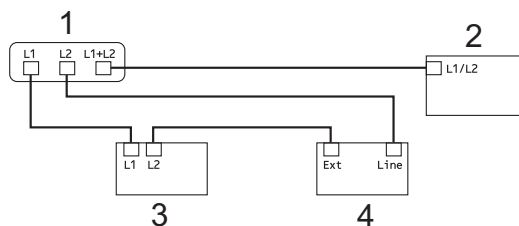

- 1 Adaptateur triplex
- 2 Téléphone à deux lignes
- 3 Répondeur externe à deux lignes
- 4 Appareil

Vous pouvez continuer à utiliser les autres téléphones à deux lignes branchés sur les autres prises murales. Il existe deux méthodes pour ajouter un téléphone à deux lignes à la prise murale de l'appareil. Vous pouvez brancher le cordon de ligne téléphonique du téléphone à deux lignes sur la prise L1+L2 de l'adaptateur triplex. Ou, vous pouvez brancher le téléphone à deux lignes sur la prise TEL du répondeur à deux lignes.

Branchements multilignes (PBX)

Nous vous conseillons de demander à la compagnie qui a installé votre PBX de brancher votre appareil. Si vous avez un système multilignes, nous vous conseillons de demander à l'installateur de brancher l'unité sur la dernière ligne du système. Cela permettra d'éviter que l'appareil ne s'enclenche chaque fois que le système reçoit des appels téléphoniques. Si tous les appels entrants sont pris en charge par un standardiste, il est conseillé de régler le mode de réception sur Manuel.

Nous ne pouvons pas garantir le bon fonctionnement de votre appareil dans toutes les circonstances s'il est relié à un PBX. Si vous rencontrez des problèmes lors de l'envoi ou de la réception de télécopies, prenez d'abord contact avec la compagnie gestionnaire de votre PBX.

Téléphones externes et supplémentaires

Branchement d'un téléphone externe ou supplémentaire

Vous pouvez brancher un autre téléphone directement sur votre appareil comme indiqué dans le schéma ci-dessous.

Branchez le cordon téléphonique dans la prise marquée EXT.

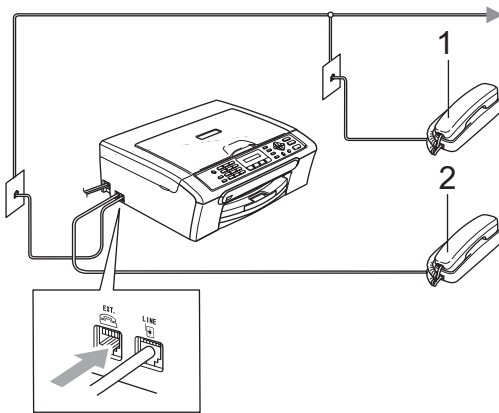

- 1 Téléphone supplémentaire
- 2 Téléphone externe

Lorsque vous utilisez un téléphone externe, l'écran ACL indique Téléphone.

Utilisation de téléphones externes et supplémentaires

Si vous interceptez une télécopie sur un téléphone supplémentaire ou externe branché sur la prise EXT. de l'appareil, vous pouvez faire basculer la télécopie sur ce dernier à l'aide du code de réception de télécopie. Dès que vous aurez composé le code de réception de télécopie * 5 1, l'appareil s'enclenchera pour recevoir la télécopie.

Si l'appareil reçoit un appel vocal et émet la pseudo sonnerie/double sonnerie pour vous demander d'y répondre, composez le code de réponse de téléphone # 5 1 pour basculer l'appel sur un téléphone supplémentaire. (Voir *Durée sonnerie F/T (mode Fax/Tél seulement)* à la page 35.)

Si vous répondez à un appel et personne n'est en ligne :

Il s'agit sans doute d'une télécopie que vous êtes en train de recevoir manuellement.

Appuyez sur * 5 1 et attendez la tonalité de réception de télécopies (sons stridents) ou le message Réception sur l'écran ACL, puis raccrochez.

Remarque

Vous pouvez également utiliser la fonction Réception facile pour que votre appareil réponde automatiquement à l'appel. (Voir *Réception facile* à la page 35.)

Utilisation d'un téléphone externe sans fil d'un autre fabricant que Brother

Si votre téléphone sans fil d'un fabricant autre que Brother est connecté à la prise EXT. de l'appareil et que vous vous déplacez souvent avec le combiné sans fil, il vous serait plus facile de répondre aux appels durant la Longueur de sonnerie.

Si vous laissez l'appareil répondre en premier, vous serez obligé de vous déplacer jusqu'à l'appareil afin de pouvoir appuyer sur **Tonalité** pour transférer l'appel vers le combiné sans fil.

Utilisation des codes à distance

Code de réception de télécopie

Si vous répondez à un appel de télécopie sur un téléphone supplémentaire ou externe, vous pouvez laisser l'appareil prendre l'appel en composant le code de réception de télécopie * **5 1**. Attendez les sons stridents, puis raccrochez le combiné. Voir *Réception facile* à la page 35. Le correspondant devra appuyer sur **Marche** pour envoyer la télécopie.

Code de réponse de téléphone

Si vous recevez un appel vocal et que l'appareil se trouve en mode F/T, il laissera retentir la pseudo sonnerie/double sonnerie du télécopieur/téléphone après la longueur de sonnerie initiale. Si vous répondez à l'appel sur un téléphone supplémentaire, vous pouvez désactiver la sonnerie du télécopieur/téléphone en appuyant sur **# 5 1** (n'oubliez pas d'appuyer sur ces touches *entre* les sonneries).

Modification des codes d'accès à distance

Le code de réception de télécopie préprogrammé est le * **5 1**. Le code de réponse de téléphone préprogrammé est le **# 5 1**. Si vous le souhaitez, vous pouvez les remplacer par vos propres codes.

- 1 Appuyez sur **Menu, 2, 1, 4**.
- 2 Appuyez sur ▲ ou ▼ pour sélectionner **On** (ou **Off**).
Appuyez sur **OK**.
- 3 Saisissez le nouveau code de réception de télécopie.
Appuyez sur **OK**.
- 4 Saisissez le nouveau code de réponse de téléphone.
Appuyez sur **OK**.
- 5 Appuyez sur **Arrêt/Sortie**.



Remarque

- Si vous n'arrivez pas à établir une connexion à distance pour votre répondeur automatique externe, modifiez le code de réception de télécopie et le code de réponse de téléphone en un autre numéro à trois chiffres (tel que **###** et **999**).
- Il se peut que certains appareils téléphoniques ne prennent pas en charge les codes d'accès à distance.

Comment composer un numéro

Composition manuelle

Appuyez sur tous les chiffres qui forment le numéro de télécopieur.



Composition de numéros abrégés

- 1 Appuyez sur **Comp.abrégée**.



Appuyez sur **OK** et sur la touche **#** (dièse), puis sur le numéro abrégé à deux chiffres.



Remarque

Si l'écran ACL indique **Non assigné** lorsque vous entrez un numéro abrégé, cette touche ne correspond à aucun numéro enregistré.

Recherche

La fonction Recherche vous permet de chercher des noms enregistrés dans la mémoire des numéros abrégés.

Appuyez sur **Comp.abrégée**. Appuyez sur **OK** et sur les touches de menu pour effectuer la recherche par numéro, ou utilisez le pavé numérique pour effectuer une recherche alphabétique.

Comp. abrégée



OK



Comp. abrégée

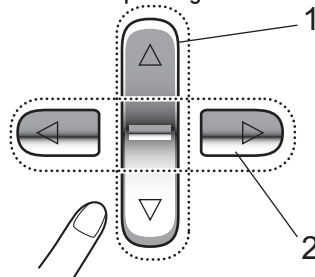

Couleur

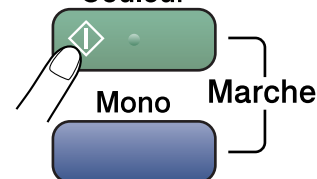

- 1 Recherche par numéro.
- 2 Pour effectuer une recherche alphabétique, vous pouvez utiliser le pavé numérique pour entrer la première lettre du nom à rechercher.

Recomposition d'un numéro de télécopieur

Si vous envoyez manuellement une télécopie et que la ligne est occupée **Recomp/Pause**, appuyez sur **Mono Marche** ou sur **Couleur Marche** pour réessayer. Si vous souhaitez rappeler le dernier numéro composé, appuyez sur **Recomp/Pause** et **Mono Marche** ou **Couleur Marche** pour économiser du temps.

Recomp/Pause ne fonctionne que si vous avez composé le numéro sur le panneau de commande.

Si vous envoyez automatiquement une télécopie et que la ligne est occupée, l'appareil recomposera automatiquement le numéro une fois au bout de cinq minutes.



Remarque

Dans le mode Envoi en temps réel, la fonction de recomposition automatique ne fonctionne pas lors de l'utilisation de la vitre du scanner.

Enregistrement de numéros

Vous pouvez programmer votre appareil pour les types suivants de numérotation facile : la composition de numéros abrégés et les groupes pour la diffusion de télécopie. Quand vous composez un numéro abrégé, l'écran ACL présente le nom (le cas échéant) ou le numéro de votre correspondant.



Remarque

En cas de coupure de courant, les numéros abrégés enregistrés dans la mémoire sont conservés.

Enregistrement d'une pause

Appuyez sur **Recomp/Pause** pour insérer une pause de 3,5 secondes entre les numéros. Si vous composez un numéro outre-mer, appuyez sur **Recomp/Pause** autant de fois qu'il est nécessaire pour augmenter la longueur de la pause.

Enregistrement des numéros abrégés

Vous pouvez enregistrer jusqu'à 40 emplacements de numéros abrégés à 2 chiffres avec un nom. Pour composer, il vous faudra appuyer uniquement sur quelques touches (par exemple : **Comp.abrégée**, **OK**, **#**, le numéro à deux chiffres et **Mono Marche** ou **Couleur Marche**).

- 1 Appuyez sur **Comp.abrégée** et ▲ ou ▼ pour sélectionner **Groupe**. Appuyez sur **OK**.
- 2 À l'aide du pavé numérique, entrez un numéro abrégé à deux chiffres (01-40). Appuyez sur **OK**.
- 3 Entrez le numéro de téléphone ou de télécopieur (max 20 chiffres). Appuyez sur **OK**.
- 4 Effectuez l'une des actions suivantes :
 - Entrez le nom à l'aide du pavé numérique (max 16 caractères). Appuyez sur **OK**. (Pour vous aider à saisir les lettres, voir *Saisie de texte* à la page 117.)
 - Appuyez sur **OK** pour enregistrer le numéro sans nom.
- 5 Effectuez l'une des actions suivantes :
 - Pour enregistrer un autre numéro abrégé, allez à l'étape 2.
 - Pour terminer la configuration, appuyez sur **Arrêt/Sortie**.

Modification des numéros abrégés

Si vous tentez d'enregistrer un numéro abrégé dans un emplacement de mémoire contenant déjà un numéro, l'écran ACL affiche le nom ou le numéro actuellement enregistré à cet emplacement et vous invite à effectuer l'une des opérations suivantes :

- Appuyez sur **1** pour modifier le numéro enregistré.

#05:MIKE

1.Chang 2.Quitt

- Appuyez sur **2** pour quitter sans apporter de modifications.

Si vous avez choisi **1**, vous pourrez modifier le numéro et le nom enregistrés ou en saisir de nouveaux. Suivez les instructions ci-dessous :

- 1 Entrez un nouveau numéro. Appuyez sur **OK**.
 - 2 Entrez un nouveau nom. Appuyez sur **OK**.
- Pour modifier un caractère, utilisez ◀ ou ▶ pour placer le curseur sous le caractère à modifier, puis appuyez sur **Effacer/Retour**. Entrez une nouvelle fois le caractère.

Configuration de groupes pour la diffusion

Si vous envoyez périodiquement la même télécopie à plusieurs numéros de télécopieurs, vous pouvez configurer un groupe. Les groupes sont stockés dans un emplacement de numéro abrégé. Chaque groupe utilise son propre emplacement de numéro abrégé. Vous pouvez alors envoyer le message de télécopie à tous les numéros enregistrés dans un groupe juste en saisissant un numéro abrégé, puis en appuyant sur **Mono Marche**.

Avant d'ajouter des numéros à un groupe, vous devez tout d'abord les enregistrer sous forme de numéros abrégés. Vous avez la possibilité de créer jusqu'à six petits groupes ou d'assigner un maximum de 39 numéros à un seul grand groupe.

- 1 Appuyez sur **Comp.abrégée** et ▲ ou ▼ pour sélectionner **Groupe**. Appuyez sur **OK**.
- 2 Utilisez le pavé numérique pour saisir le numéro abrégé à deux chiffres qui sera affecté à votre groupe. Appuyez sur **OK**.
- 3 Utilisez le pavé numérique pour saisir un numéro du groupe (1 à 6). Appuyez sur **OK**.

No groupe:G0_

- 4 Pour ajouter des numéros abrégés, suivez les instructions ci-dessous : Par exemple, pour les numéros abrégés 05 et 09. Appuyez sur **Comp.abrégée**, 05, **Comp.abrégée**, 09. L'écran ACL affiche : #05#09.

G01:#05#09

- 5 Appuyez sur **OK** lorsque vous avez terminé d'ajouter les numéros.
- 6 Utilisez le pavé numérique pour entrer un nom pour le groupe. Appuyez sur **OK**.



Remarque

Vous pouvez imprimer la liste complète de tous les numéros abrégés. Les numéros qui font partie d'un groupe seront marqués dans la colonne GROUPE. (Voir *Imprimer un rapport* à la page 52.)

Composition de codes d'accès et de numéros de carte de crédit

Vous pouvez combiner plusieurs numéros abrégés lors de la composition. Cette fonction peut être utile quand vous devez composer un code d'accès pour un appel interurbain à tarif réduit.

Par exemple, vous avez enregistré '555' sous le numéro abrégé #03 et '7000' sous le numéro abrégé #02. Vous pouvez combiner les deux pour composer le '555-7000' en appuyant sur les touches suivantes :

Comp.abrégée, OK, #03, Comp.abrégée, #02 et Marche.

Les numéros peuvent être ajoutés manuellement à l'aide du pavé numérique :

Comp.abrégée, OK, #03, 7, 0, 0, 1 (sur le pavé numérique), et **Marche.**

Vous composeriez ainsi '555-7001'. Vous pouvez également ajouter une pause en appuyant sur la touche **Recomp/Pause**.

Rapports des télécopies

Vous devez configurer le rapport de vérification de l'envoi et la périodicité du journal avec la touche **Menu**.

Rapport de vérification de l'envoi

Le rapport de vérification de l'envoi sert de preuve d'émission des télécopies. Il indique la date et l'heure de la transmission, ainsi que le résultat de la transmission (OK). Si vous sélectionnez **On** ou **On+Image**, le rapport sera généré pour chaque télécopie que vous enverrez.

Pour les transmissions à fort volume au même destinataire, vous aurez sûrement besoin d'autres éléments, à part les numéros de tâche, pour identifier les télécopies à envoyer de nouveau. Sélectionnez

On+Image ou **Off+Image** pour imprimer une partie de la première page de la télécopie sur le rapport comme aide-mémoire.

Quand le rapport de vérification de l'envoi est réglé sur **Off** ou **Off+Image**, le rapport ne s'imprime qu'en cas d'erreur de transmission. La mention NG (télécopie non générée) figurera alors dans la colonne RÉSULTATS.

- 1 Appuyez sur **Menu, 2, 3, 1**.
- 2 Appuyez sur **▲** ou **▼** pour sélectionner **Off+Image, On, On+Image** ou **Off**. Appuyez sur **OK**.
- 3 Appuyez sur **Arrêt/Sortie**.

Journal des télécopies (rapport d'activité)

Vous avez la possibilité de configurer l'appareil de sorte qu'il imprime un journal selon des intervalles spécifiques (après chaque lot de 50 télécopies; toutes les 6, 12 ou 24 heures; tous les 2 ou 7 jours). Si vous réglez l'intervalle sur **Off**, vous pouvez toujours imprimer le rapport en suivant les étapes décrites dans la section *Rapports* à la page 52. Le réglage par défaut est **Ch 50 télécop.**

- 1 Appuyez sur **Menu, 2, 3, 2**.
- 2 Appuyez sur **▲** ou sur **▼** pour choisir un intervalle.
Appuyez sur **OK**.
(Si vous sélectionnez 7 jours, l'écran ACL vous invite à choisir le premier jour du décompte des 7 jours.)
 - 6, 12, 24 heures, 2 ou 7 jours
L'appareil imprimera le rapport à l'heure sélectionnée puis supprimera toutes les tâches de sa mémoire. Si la mémoire de l'appareil s'épuise (contient plus de 200 tâches) avant la date spécifiée, celui-ci imprimera le journal plus tôt, puis supprimera toutes les tâches de la mémoire. Si vous voulez un rapport supplémentaire avant qu'il soit prêt pour imprimer, vous pouvez l'imprimer sans effacer les tâches de la mémoire.
 - Ch 50 télécop
L'appareil imprimera le journal dès qu'il aura enregistré la 50ème tâche dans sa mémoire.
- 3 Saisissez l'heure (au format 24 heures) de l'impression du rapport.
Appuyez sur **OK**.
(Par exemple, entrez 19:45 pour 7 h 45 du soir.)

- 4 Appuyez sur **Arrêt/Sortie**.

Rapports

Les rapports suivants sont disponibles :

1. Transmission

Imprime un rapport de vérification de l'envoi à l'issue de chaque télécopie envoyée.

2. Liste d'aide

Une liste d'aide afin que vous puissiez programmer rapidement votre appareil.

3. Comp abrégée

Donne la liste des noms et des numéros enregistrés dans la mémoire de composition abrégée, dans l'ordre numérique.

4. Journal fax

Donne des détails sur les dernières télécopies entrantes et sortantes.
(TX : Transmettre.) (RX : Recevoir.)

5. Réglages util

Dresse la liste de vos réglages.

Imprimer un rapport

- 1 Appuyez sur **Menu**, **5**.
- 2 Effectuez l'une des actions suivantes :
 - Appuyez sur ▲ ou ▼ afin de choisir le rapport souhaité. Appuyez sur **OK**.
 - Entrez le numéro du rapport que vous souhaitez imprimer. Par exemple, appuyez sur **2** pour imprimer la liste d'aide.
- 3 Appuyez sur **Mono Marche**.
- 4 Appuyez sur **Arrêt/Sortie**.



Copie

Fonction de copie

54

Comment faire des copies

Activation du mode copie

Appuyez sur  (**Copier**) pour activer le mode copie. Le réglage par défaut est Télécopieur. Vous avez la possibilité de modifier le délai (secondes ou minutes) durant lequel le machine reste en mode copie. (*Temporisation de mode* à la page 19.)

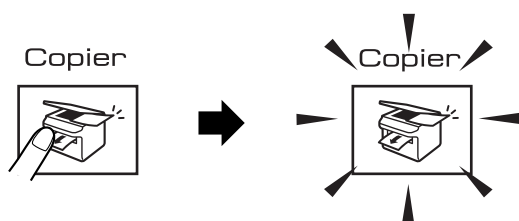

L'écran ACL indique la configuration du photocopieur par défaut :

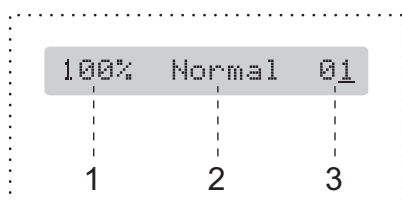

- 1 Taux de copie
- 2 Qualité
- 3 Nombre de copies

Tirage d'une photocopie simple

- 1 Assurez-vous que vous êtes en mode copie .
- 2 Chargez votre document.
- 3 Appuyez sur **Mono Marche** ou **Couleur Marche**.

Tirage de copies multiples

Vous pouvez effectuer jusqu'à 99 copies.

- 1 Assurez-vous que vous êtes en mode copie .
- 2 Chargez votre document.
- 3 Utilisez le pavé numérique pour entrer le nombre de copies (jusqu'à 99).
- 4 Appuyez sur **Mono Marche** ou **Couleur Marche**.

Arrêter de photocopier

Pour arrêter de photocopier, appuyez sur **Arrêt/Sortie**.

Options de copie

Quand vous souhaitez changer rapidement les réglages *provisoires* pour la copie suivante, utilisez la touche **Options copie**.

Options copie



L'appareil reprend ses valeurs par défaut 1 minute après la fin de son opération de copie ou si la temporisation de mode revient au mode télécopie.

Appuyez sur	Sélection du menu/	Options	Page
Appuyez sur Options copie 	Qualité	Normal Rapide Meilleur	55
	Agrandir Réduire	50%/69%/78%/ 83%/93%/97%/ 100%/104%/142%/ 186%/198%/200%/ Person (25-400%)	56
	Type papier	Papi. Ordinaire Papi. jet encre Photo Brother Autre photo Transparent	59
	Taille papier	Lettre Légal A4 A5 4po (L) x 6po (H)	60
	Luminosité	- □□■□□ +	58
	Visualis page	Off (1 en 1) 2 en 1 (P) 2 en 1 (H) 4 en 1 (P) 4 en 1 (H) Bannière (3x3)	57
	Nb copies	Nb copies: 01 (01 - 99)	

Remarque

Vous pouvez sauvegarder les réglages de copie utilisés le plus souvent en les réglant par défaut. Vous pouvez trouver les instructions respectives dans cette section pour chaque fonction.

Changer la qualité des copies

Vous pouvez choisir parmi un nombre de réglages de la qualité. Le réglage par défaut est Normal.

Pour changer *provisoirement* le réglage de la qualité, suivez les instructions ci-dessous :

Appuyez sur Options copie 	Normal	Le mode Normal est recommandé pour les impressions normales. Il produit des copies de bonne qualité à une bonne vitesse.
	Rapide	La vitesse de copie est élevée et la consommation d'encre est la plus faible. Recourez à cette option pour économiser du temps lors de l'impression des tâches du type documents à réviser, documents à fort volume ou grand nombre de copies.
	Meilleur	Ce mode est recommandé pour les reproductions d'images précises, telles que des photographies. Il utilise la résolution la plus élevée et la vitesse la plus faible.

- 1 Assurez-vous que vous êtes en mode copie .
- 2 Chargez votre document.
- 3 Utilisez le pavé numérique pour entrer le nombre de copies (jusqu'à 99).
- 4 Appuyez sur **Options copie** et **▲** ou **▼** pour sélectionner *Qualité*. Appuyez sur **OK**.
- 5 Appuyez sur **▲** ou **▼** pour sélectionner *Normal*, *Meilleur* ou *Rapide*. Appuyez sur **OK**.
- 6 Appuyez sur **Mono Marche** ou **Couleur Marche**.

Pour changer le réglage par défaut, suivez les instructions ci-dessous :

- 1 Appuyez sur **Menu, 3, 1**.
- 2 Appuyez sur **▲** ou **▼** pour sélectionner *Normal*, *Meilleur* ou *Rapide*. Appuyez sur **OK**.
- 3 Appuyez sur **Arrêt/Sortie**.

Agrandissement ou réduction de l'image copiée

Vous pouvez choisir les taux d'agrandissement ou de réduction suivants :

Person (25-400%) vous permet d'entrer un taux compris entre 25% et 400%.

En mode Auto, l'appareil calcule automatiquement le taux de réduction qui convient le mieux au format de papier.

Appuyez sur	Person (25-400%)
Options copie	200%
	198% 4X6po→A4
puis sur ▲ ou ▼ pour sélectionner	186% 4x6po→LTR
AgrandirRéduire	142% A5→A4
	104% EXE→LTR
	100%
	97% LTR→A4
	93% A4→LTR
	83%
	78%
	69% A4→A5
	50%

Pour agrandir ou réduire la copie suivante, suivez les instructions ci-dessous :

- 1 Assurez-vous que vous êtes en mode copie .
- 2 Chargez votre document.
- 3 Utilisez le pavé numérique pour entrer le nombre de copies (jusqu'à 99).
- 4 Appuyez sur **Options copie** et **▲** ou **▼** pour sélectionner *AgrandirRéduire*. Appuyez sur **OK**.
- 5 Effectuez l'une des actions suivantes :
 - Appuyez **▲** ou **▼** afin de sélectionner le taux d'agrandissement ou de réduction souhaité. Appuyez sur **OK**.
 - Appuyez **▲** ou **▼** pour sélectionner *Person (25-400%)*. Appuyez sur **OK**. Utilisez le pavé numérique pour entrer un taux d'agrandissement ou de réduction compris entre 25% et 400%. (Par exemple, appuyez sur **5 3** pour saisir 53%.) Appuyez sur **OK**.
- 6 Appuyez sur **Mono Marche** ou **Couleur Marche**.



Remarque

Les options de mise en page 2 en 1(P), 2 en 1(L), 4 en 1(P), 4 en 1(L) ou Affiche ne sont *pas* disponibles avec le réglage Agrandir/Réduire.

Copie N en 1 ou affiche

La fonction de copie N en 1 vous permet de copier deux ou quatre pages sur une seule page imprimée pour économiser du papier.

Vous pouvez aussi créer une affiche. Quand vous utilisez la fonction Affiche, votre appareil divise votre document en sections puis les agrandit pour que vous puissiez les assembler en une affiche.

Important

- Assurez-vous que le format du papier est réglé sur *Lettre*, *Légal* ou *A4*.
- Vous ne pouvez pas utiliser le réglage *Agrandir/Réduire* avec les fonctions N en 1 et affiche.
- Les copies couleur N in 1 ne sont pas disponibles.
- (P) signifie Portrait et (H) signifie Paysage.
- Vous ne pouvez faire qu'une copie d'affiche à la fois.

- 1 Assurez-vous que vous êtes en mode copie .
- 2 Chargez votre document.
- 3 Utilisez le pavé numérique pour entrer le nombre de copies (jusqu'à 99).
- 4 Appuyez sur **Options copie** et ▲ ou ▼ pour sélectionner *Visualis page*. Appuyez sur **OK**.
- 5 Appuyez sur ▲ ou ▼ pour sélectionner *Off (1 en 1)*, *2 en 1 (P)*, *2 en 1 (H)*, *4 en 1 (P)*, *4 en 1 (H)* ou *Bannière (3x3)*. Appuyez sur **OK**.
- 6 Appuyez sur **Mono Marche** pour numériser le document. Vous pouvez également appuyer sur **Couleur Marche** si vous utilisez une mise en page Affiche.

- 7 Une fois que l'appareil a numérisé la page, appuyez sur 1 pour numériser la page suivante.

Page suivante?

1.Oui 2.Non

- 8 Placez le document suivant sur la vitre du scanner. Appuyez sur **OK**. Répétez 7 et 8 pour chacune des pages du document.

Régler page suiv

Ensuite appuy OK

- 9 Une fois que toutes les pages ont été numérisées, appuyez sur 2 dans 7 pour terminer.



Remarque

Si vous avez choisi le papier photo comme réglage du type de papier pour des copies N en 1, les images seront imprimées comme si vous aviez sélectionné le papier ordinaire.

Placez le document, face vers le bas, dans la direction indiquée ci-dessous :

■ 2 en 1 (P)



■ 2 en 1 (H)

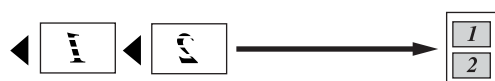

■ 4 en 1 (P)



■ 4 en 1 (H)

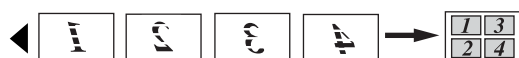

■ Affiche (3x3)

Votre appareil vous permet de créer des copies en format d'affiche d'une photographie.

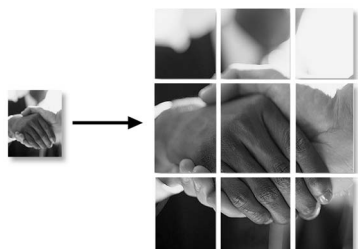

Réglage de la luminosité, du contraste et des couleurs

Luminosité

Pour changer provisoirement le réglage de la luminosité, suivez les instructions ci-dessous :

1 Assurez-vous que vous êtes en mode copie .

2 Chargez votre document.

3 Utilisez le pavé numérique pour entrer le nombre de copies (jusqu'à 99).

4 Appuyez sur **Options copie** et ▲ ou ▼ pour sélectionner **Luminosité**. Appuyez sur **OK**.

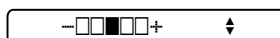

5 Appuyez sur ▲ pour éclaircir la photocopie ou appuyez sur ▼ pour assombrir la photocopie. Appuyez sur **OK**.

6 Appuyez sur **Mono Marche** ou **Couleur Marche**.

Pour changer le réglage par défaut, suivez les instructions ci-dessous :

1 Appuyez sur **Menu**, **3**, **2**.

2 Appuyez sur ▲ pour éclaircir la photocopie ou sur ▼ pour l'assombrir. Appuyez sur **OK**.

3 Appuyez sur **Arrêt/Sortie**.

Contraste

Les réglages de contraste vous permettent d'augmenter la netteté et la vivacité de vos images.

Le contraste ne peut être changé qu'à l'aide du réglage par défaut.

- 1 Appuyez sur **Menu, 3, 3**.

3. Contraste

- 2 Appuyez sur ▲ ou ▼ pour changer le contraste. Appuyez sur **OK**.
- 3 Appuyez sur **Arrêt/Sortie**.

Couleur saturation

La saturation des couleurs ne peut être changée qu'à l'aide du réglage par défaut.

- 1 Appuyez sur **Menu, 3, 4**.

4. Réglage coul

- 2 Appuyez sur ▲ ou ▼ pour choisir
1. Rouge, 2. Vert ou 3. Bleu.
Appuyez sur **OK**.
- 3 Appuyez sur ▲ afin d'augmenter la saturation des couleurs, ou appuyez sur ▼ afin de diminuer la saturation des couleurs. Appuyez sur **OK**.
- 4 Effectuez l'une des actions suivantes :
 - Retournez à ② pour sélectionner la couleur suivante.
 - Appuyez sur **Arrêt/Sortie**.

Options de papier

Type de papier

Si vous faites des photocopies sur du papier spécial, réglez l'appareil pour le type de papier utilisé afin d'obtenir la meilleure qualité d'impression.

- 1 Assurez-vous que vous êtes en mode copie .
- 2 Chargez votre document.
- 3 Utilisez le pavé numérique pour entrer le nombre de copies (jusqu'à 99).
- 4 Appuyez sur **Options copie** et ▲ ou ▼ pour sélectionner **Type papier**. Appuyez sur **OK**.
- 5 Appuyez sur ▲ ou ▼ pour sélectionner le type de papier que vous utilisez (Papi. Ordinaire, Papi. jet encre, Photo Brother, Autre photo ou Transparent). Appuyez sur **OK**.
- 6 Appuyez sur **Mono Marche** ou **Couleur Marche**.



Remarque

Pour changer le réglage par défaut du type de papier, voir *Type de papier* à la page 19.

Format de papier

Si vous photocopiez sur du papier autre que de format Lettre, vous devez changer le réglage du format de papier. Vous pouvez effectuer des photocopies sur du papier de format Lettre, Légal, A4, A5 ou Photo [4 po (L) × 6 po. (H) ou 10 cm (L) × 15 cm (H)].

- 1 Assurez-vous que vous êtes en mode copie .
- 2 Chargez votre document.
- 3 Utilisez le pavé numérique pour entrer le nombre de copies (jusqu'à 99).
- 4 Appuyez sur **Options copie** et ▲ ou ▼ pour sélectionner *Taille papier*. Appuyez sur **OK**.
- 5 Appuyez sur ▲ ou ▼ pour sélectionner le format de papier que vous utilisez Lettre, Légal, A4, A5 ou 4po (L) × 6po (H). Appuyez sur **OK**.
- 6 Appuyez sur **Mono Marche** ou **Couleur Marche**.



Remarque

Pour changer le réglage par défaut du format de papier, voir *Format du papier* à la page 19.



Impression de photos autonome

PhotoCapture Center® : impression à partir d'un lecteur USB de mémoire Flash	62
Impression de photos à partir d'un appareil photo	69

PhotoCapture Center[®] : impression à partir d'un lecteur USB de mémoire Flash

Opérations du PhotoCapture Center[®] (Centre saisie photo)

Impression à partir d'un lecteur USB de mémoire Flash sans PC

Même si votre appareil n'est pas raccordé à votre ordinateur, vous pouvez imprimer des photographies directement à partir d'un appareil photo numérique ou d'un lecteur USB de mémoire Flash. (Voir *Comment imprimer à partir d'un lecteur USB de mémoire Flash* à la page 63.)

Utilisation du PhotoCapture Center[®] (Centre saisie photo) à partir de votre ordinateur

Vous pouvez accéder au lecteur USB de mémoire Flash qui est inséré à l'avant de l'appareil à partir de votre PC.

(Voir *PhotoCapture Center[®] pour Windows[®]* ou *Configuration à distance & PhotoCapture Center[®] pour Macintosh[®]* dans le Guide de l'utilisateur - Logiciel sur le CD-ROM.)

Utilisation d'un lecteur USB de mémoire Flash

Votre appareil Brother comporte une interface USB directe à utiliser avec un lecteur USB de mémoire Flash.

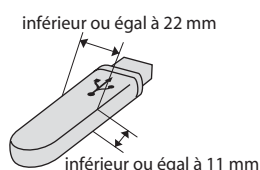

Lecteur USB de mémoire Flash

- Les adaptateurs ne sont pas inclus avec l'appareil. Contactez un fournisseur pour les obtenir.

Le PhotoCapture Center[®] vous permet de réaliser des tirages de qualité photo à haute résolution de photographies numériques à partir de votre appareil photo numérique.

Structure de dossier un lecteur USB de mémoire Flash

Afin d'éviter tout genre de problèmes, rappelez-vous que :

- Les fichiers d'images doivent porter l'extension .JPG (les autres extensions, comme .JPEG, .TIF ou .GIF, ne sont pas prises en charge).
- Les opérations d'impression autonome du PhotoCapture Center[®] doivent se dérouler indépendamment des opérations PhotoCapture Center[®] (Centre saisie photo) lesquelles ont recours à l'ordinateur. (Impression simultanée non disponible.)
- L'appareil peut lire un maximum de 999 fichiers (y compris le dossier dans la mémoire) sur un lecteur USB de mémoire Flash.
- Le format du fichier DPOF sur les USB de mémoire Flash doit être valide. (Voir *Impression en mode DPOF* à la page 66.)

Rappelez-vous que :

Lors de l'impression des IMAGES ou de l'INDEX, le PhotoCapture Center[®] imprime toutes les images valides, même si une ou plusieurs images ont été endommagées. L'image endommagée ne sera pas imprimée.

- Cet appareil prend en charge les lecteurs USB de mémoire Flash qui ont été formatés par Windows[®].

Démarrage

Insérez fermement un lecteur USB de mémoire Flash dans l'interface USB directe.

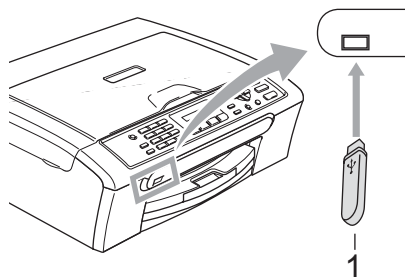

1 Lecteur USB de mémoire Flash

! ATTENTION

L'interface USB directe ne prend en charge qu'un lecteur USB de mémoire Flash, un appareil photo compatible avec PictBridge ou un appareil photo numérique utilisant la norme de stockage de masse USB. Aucun autre périphérique USB n'est pris en charge.

La touche **SaisiePhoto** s'allume



- Le voyant **SaisiePhoto** est allumé, le lecteur USB de mémoire Flash a été correctement introduit(e).
- Le voyant **SaisiePhoto** est éteint, le lecteur USB de mémoire Flash a été mal introduit(e).
- Le voyant **SaisiePhoto** clignote, le lecteur USB de mémoire Flash est en lecture ou en écriture.

! ATTENTION

NE débranchez PAS le cordon d'alimentation et NE retirez PAS le lecteur USB de mémoire Flash de l'interface USB directe pendant que l'appareil lit ou écrit sur le lecteur USB de mémoire Flash.

Comment imprimer à partir d'un lecteur USB de mémoire Flash

Avant d'imprimer une photo, vous devez d'abord imprimer un index de miniatures pour choisir le numéro de la photo que vous souhaitez imprimer. Suivez les instructions ci-dessous pour commencer à imprimer directement à partir de votre d'un lecteur USB de mémoire Flash :

- 1 Assurez-vous que vous avez introduit le lecteur USB de mémoire Flash dans l'interface USB directe. L'écran ACL affiche le message suivant :

- 2 Appuyez sur **SaisiePhoto**. Pour imprimer en mode DPOF, voir *Impression en mode DPOF* à la page 66.
- 3 Appuyez sur ▲ ou sur ▼ pour choisir *Imprimer index*. Appuyez sur **OK**.
- 4 Appuyez sur **Couleur Marche** pour commencer à imprimer la feuille d'index. Notez le numéro de l'image que vous souhaitez imprimer. Voir *Impression de l'index (miniatures)* à la page 64.

- 5 Appuyez sur ▲ ou ▼ pour sélectionner *Imprimer images* puis appuyez sur **OK**. Voir *Impression d'images* à la page 64.
- 6 Entrez le numéro de l'image et appuyez sur **OK**.
- 7 Appuyez sur **Couleur Marche** pour démarrer l'impression.

Impression de l'index (miniatures)

Le PhotoCapture Center® affecte des numéros aux images (n° 1, n° 2, n° 3 etc.).



→ No. 1
DEI.JPG 01. 01. 2006
100KB

PhotoCapture Center® ne reconnaît pas d'autres systèmes de numérotation ni les noms de fichiers utilisés par votre appareil photo numérique ou votre PC pour identifier les photos. Vous pouvez imprimer une page de miniatures (page d'index avec 5 images par ligne). Vous pouvez ainsi visualiser toutes les images qui se trouvent sur le lecteur USB de mémoire Flash.



- 1 Assurez-vous que vous avez introduit le lecteur USB de mémoire Flash dans la fente appropriée.
Appuyez sur  (**SaisiePhoto**).

- 2 Appuyez sur ▲ ou sur ▼ pour sélectionner *Imprimer index*. Appuyez sur **OK**.
- 3 Appuyez sur ▲ ou ▼ pour choisir le type de papier que vous utilisez, *Papi. Ordinaire*, *Papi. jet encre*, *Photo Brother* ou *Autre photo*. Appuyez sur **OK**.
- 4 Appuyez sur ▲ ou ▼ pour choisir le format de papier que vous utilisez, *Lettre* ou *A4*. Appuyez sur **OK**.
- 5 Appuyez sur **Couleur Marche** pour imprimer.

Impression d'images

Avant de passer à l'impression d'une image individuelle, il vous faudra connaître son numéro d'image.

- 1 Assurez-vous que vous avez introduit le lecteur USB de mémoire Flash dans la fente appropriée.
- 2 Imprimez d'abord l'index. (Voir *Impression de l'index (miniatures)* à la page 64.)
Appuyez sur  (**SaisiePhoto**).
- 3 Appuyez sur ▲ ou ▼ pour sélectionner *Imprimer images*. Appuyez sur **OK**.



Remarque

Si votre lecteur USB de mémoire Flash contient des informations DPOF valides, l'écran ACL affiche *Impres dpof:Oui*. Voir *Impression en mode DPOF* à la page 66.

- 4 Entrez le numéro d'image à imprimer à partir de la page d'index (miniatures). Appuyez sur **OK**.

No. : 1, 3, 6

Vous pouvez saisir des numéros multiples à l'aide de la touche **OK** pour séparer les différents numéros. Par exemple, la séquence **1, OK, 3, OK, 6** imprimera les images 1, 3 et 6. Utilisez la touche **#** pour imprimer une plage de numéros : par exemple la séquence **1, #, 5** imprimera toutes les images de 1 à 5.

- 5 Une fois que vous avez choisi toutes les images que vous voulez imprimer, appuyez sur **OK** pour sélectionner vos paramètres. Si vous avez terminé de choisir vos paramètres, appuyez sur **Couleur Marche**.

- 6 Appuyez sur **▲** ou **▼** pour choisir le type de papier que vous utilisez, Papi. Ordinaire, Papi. jet encre, Photo Brother ou Autre photo. Appuyez sur **OK**.

- 7 Appuyez sur **▲** ou **▼** pour choisir le format de papier que vous utilisez, Lettre, A4, 4pox6po ou 5pox7po.
- Si vous choisissez le format Lettre ou A4, passez à l'étape 8.
 - Si vous choisissez un autre format, passez à l'étape 9.
 - Si vous avez terminé de choisir vos paramètres, appuyez sur **Couleur Marche**.

- 8 Appuyez sur **▲** ou **▼** pour choisir le format d'impression (4pox3po, 5pox3.5po, 6pox4po, 7pox5po ou 8pox6po). Appuyez sur **OK**.

- 9 Effectuez l'une des actions suivantes :
- Pour choisir le nombre de copies, passez à l'étape 10.
 - Si vous avez terminé de choisir vos paramètres, appuyez sur **Couleur Marche**.

- 10 Entrez le nombre de copies souhaité. Appuyez sur **OK**.

- 11 Appuyez sur **Couleur Marche** pour imprimer.

Les positions d'impression lorsque vous utilisez le format Lettre sont indiquées ci-dessous.

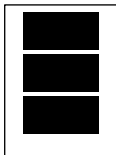
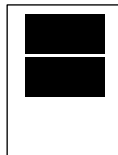
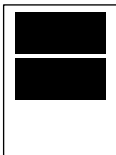
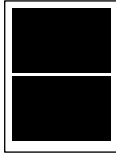
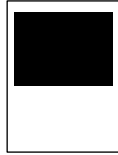
1 4pox3po	2 5pox3.5po	3 6pox4po
		
4 7pox5po	5 8pox6po	
		

Impression en mode DPOF

L'abréviation DPOF signifie Digital Print Order Format.

Les grands fabricants d'appareils photo numériques (Canon Inc., Eastman Kodak Company, Fuji Photo Film Co., Ltd., Matsushita Electric Industrial Co., Ltd. et Sony Corporation) ont mis au point la norme DPOF en vue de simplifier l'impression des images numériques.

Si votre appareil photo numérique est compatible avec DPOF, sélectionnez, à l'aide de son écran, les images et le nombre de copies souhaitées.

Pour imprimer directement à partir d'une USB de mémoire Flash contenant des informations DPOF, suivez les instructions ci-dessous :

- 1 Insérez fermement le lecteur USB de mémoire Flash dans l'interface USB directe.

Mém USB activée.

Appuyez sur  (**Saisie Photo**).

- 2 Appuyez sur ▲ ou sur ▼ pour sélectionner **Imprimer images**. Appuyez sur **OK**.
- 3 Si le lecteur USB de mémoire Flash renferme un fichier DPOF, l'écran ACL indique ce qui suit :

Impres dpof:Oui
- 4 Appuyez sur ▲ ou sur ▼ pour sélectionner **Impres dpof:Oui**. Appuyez sur **OK**.
- 5 Appuyez sur ▲ ou ▼ pour choisir le type de papier que vous utilisez, Papi. Ordinaire, Papi. jet encre, Photo Brother ou Autre photo. Appuyez sur **OK**.

- 6 Appuyez sur ▲ ou ▼ pour choisir le format de papier que vous utilisez, Lettre, A4, 4pox6po ou 5pox7po.
 - Si vous avez choisi le format Lettre ou A4, passez à l'étape 7.
 - Si vous avez choisi un autre format, passez à l'étape 8.
 - Si vous avez terminé de choisir vos paramètres, appuyez sur **Couleur Marche**.
- 7 Appuyez sur ▲ ou ▼ pour choisir le format d'impression (4pox3po, 5pox3.5po, 6pox4po, 7pox5po ou 8pox6po). Appuyez sur **OK**.
- 8 Appuyez sur **Couleur Marche** pour imprimer.



Remarque

Lorsque vous utilisez imprimer en mode DPOF les réglages de qualité d'impression, de luminosité, de contraste, de tronquage et sans marge ne sont pas disponibles.

Réglages d'impression du PhotoCapture Center® (Centre saisie photo)

Les nouveaux paramètres seront conservés en mémoire jusqu'à ce que vous les modifiez de nouveau.

Qualité d'impression

- 1 Appuyez sur **Menu, 4, 1.**
- 2 Appuyez sur ▲ ou ▼ pour sélectionner **Normal** ou **Photo**. Appuyez sur **OK**.
- 3 Appuyez sur **Arrêt/Sortie**.

Options de papier

Type de papier

- 1 Appuyez sur **Menu, 4, 2.**
- 2 Appuyez sur ▲ ou ▼ pour sélectionner **Papi. Ordinaire**, **Papi. jet encre**, **Photo Brother** ou **Autre photo**. Appuyez sur **OK**.
- 3 Appuyez sur **Arrêt/Sortie**.

Format du papier

- 1 Appuyez sur **Menu, 4, 3.**
- 2 Appuyez sur ▲ ou ▼ pour choisir le format de papier que vous utilisez, **Lettre**, **A4**, **4pox6po** ou **5pox7po**. Appuyez sur **OK**.
- 3 Appuyez sur **Arrêt/Sortie**.

Format d'impression

Ce paramètre n'est disponible que si vous choisissez le format **Lettre** ou **A4** comme paramètre de format du papier.

- 1 Appuyez sur **Menu, 4, 4.**
- 2 Appuyez sur ▲ ou ▼ pour choisir le format d'impression que vous utilisez, **4pox3po**, **5pox3.5po**, **6pox4po**, **7pox5po** ou **8pox6po**. Appuyez sur **OK**.
- 3 Appuyez sur **Arrêt/Sortie**.

Réglage de la luminosité et du contraste

Luminosité

- 1 Appuyez sur **Menu, 4, 5.**
- 2 Appuyez sur ▲ ou ▼ pour éclaircir ou assombrir une impression. Appuyez sur **OK**.
- 3 Appuyez sur **Arrêt/Sortie**.

Contraste

Vous avez la possibilité de définir le niveau de contraste. Plus le niveau est élevé, plus les contours d'images sont nets et percutants.

- 1 Appuyez sur **Menu, 4, 6.**
- 2 Appuyez sur ▲ ou ▼ pour augmenter ou diminuer le contraste. Appuyez sur **OK**.
- 3 Appuyez sur **Arrêt/Sortie**.

Tronquage

Si votre photo est trop longue ou trop large pour rentrer dans l'espace disponible de la mise en page que vous avez sélectionnée, une partie de l'image sera automatiquement tronquée.

Le réglage par défaut est **On**. Si vous voulez imprimer toute l'image, réglez ce paramètre sur **Off**.

- 1 Appuyez sur **Menu**, 4, 7.
- 2 Appuyez sur ▲ ou sur ▼ pour choisir **Off** (ou **On**). Appuyez sur **OK**.
- 3 Appuyez sur **Arrêt/Sortie**.

Couper: On

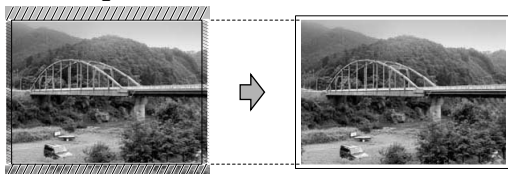

Couper: Off

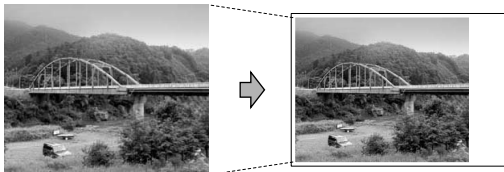

Impression sans marge

Cette fonction vous permet d'agrandir la zone imprimable en fonction des bords du papier. La durée d'impression sera légèrement plus longue.

- 1 Appuyez sur **Menu**, 4, 8.
- 2 Appuyez sur ▲ ou sur ▼ pour choisir **Off** (ou **On**). Appuyez sur **OK**.
- 3 Appuyez sur **Arrêt/Sortie**.

Comprendre les messages d'erreur

Une fois familiarisé avec les types d'erreurs pouvant survenir dans le PhotoCapture Center[®], vous serez en mesure de les identifier et de choisir l'action appropriée pour les corriger.

■ Concen non util.

Ce message s'affiche si un concentrateur ou un lecteur USB de mémoire Flash avec concentrateur a été placé dans l'interface USB directe.

■ Aucun fichier

Ce message s'affiche si vous tentez d'accéder au lecteur USB de mémoire Flash dans l'interface USB directe ne contenant aucun fichier .JPG.

■ Mémoire épuisée

Ce message survient si la taille de vos fichiers d'images dépasse la capacité de stockage de la mémoire de l'appareil.

■ Disposi non util.

Ce message s'affiche si un périphérique USB ou un lecteur USB de mémoire Flash non pris en charge a été connecté à l'interface USB directe. (Pour plus d'informations, visitez notre site Web <http://solutions.brother.com>.) Ce message s'affiche également si vous connectez un périphérique endommagé dans l'interface USB directe.

Impression de photos directement à partir d'un appareil photo PictBridge



Votre appareil Brother prend en charge la norme PictBridge qui vous permet de brancher directement tout appareil photo numérique compatible avec PictBridge et d'en imprimer les photos.

Si votre appareil photo utilise la norme de stockage de masse USB, vous pouvez également imprimer des photos à partir d'un appareil photo sans PictBridge. Voir *Impression de photos directement à partir d'un appareil photo numérique (sans PictBridge)* à la page 71.

Conditions de fonctionnement de PictBridge

Afin d'éviter tout genre de problèmes, rappelez-vous que :

- L'appareil et l'appareil photo numérique doivent être raccordés à l'aide d'un câble USB approprié.
- Les fichiers d'images doivent porter l'extension .JPG (les autres extensions, comme .JPEG, .TIF ou .GIF, ne sont pas prises en charge).
- Les opérations du PhotoCapture Center® ne sont pas disponibles lorsque la fonction PictBridge est utilisée.

Configuration de votre appareil photo numérique

Assurez-vous que votre appareil photo est réglé sur le mode PictBridge. Il se peut que les réglages PictBridge suivants soient disponibles à partir de l'écran ACL de votre appareil photo compatible avec PictBridge.

Suivant votre appareil photo, il se peut que certains de ces réglages ne soient pas disponibles.

Sélections de menu de l'appareil photo	Options
Format du papier	Lettre, A4, 4 po × 6 po, paramètres d'imprimante (réglage par défaut) ²
Type de papier	Papier ordinaire, papier lustré, papier à jet d'encre, paramètres d'imprimante (réglage par défaut) ²
Mise en page	Sans marge : Allumé, Sans marge : Eteint, paramètres d'imprimante (réglage par défaut) ²
Paramètre DPOF ¹	-
Qualité d'impression	Normal, Fine, paramètres d'imprimante (réglage par défaut) ²

¹ Voir *Impression en mode DPOF* à la page 70 pour plus d'informations.

² Si votre appareil photo est réglé sur Paramètres d'imprimante (réglage par défaut), l'appareil imprimera votre photo à l'aide des paramètres suivants.

Paramètres	Options
Format du papier	4 po × 6 po
Type de papier	Papier lustré
Mise en page	Sans marge : Allumé
Qualité d'impression	Fine

- Ce paramètre est également utilisé lorsque votre appareil photo ne propose aucune sélection de menu.
- Les noms et la disponibilité de chaque paramètre varient selon les spécifications de votre appareil photo.

Pour en savoir plus sur le changement des paramètres PictBridge, consultez la documentation fournie avec votre appareil photo.

Impression d'images



Remarque

Retirez d'un lecteur USB de mémoire Flash de l'appareil avant de brancher un appareil photo numérique.

- 1 Assurez-vous que votre appareil photo est éteint. Connectez votre appareil photo à l'interface USB directe (1) de l'appareil en utilisant le câble USB.

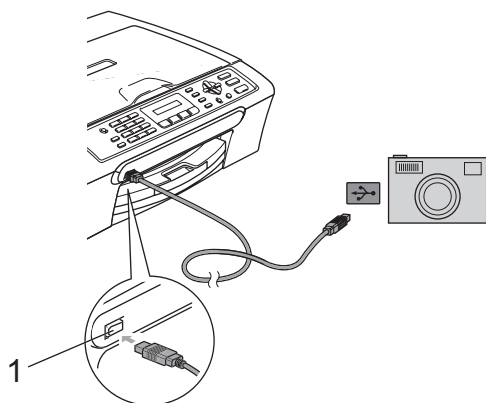

1 Interface USB directe

- 2 Allumez l'appareil photo. Une fois que l'appareil a reconnu l'appareil photo, l'écran ACL affiche le message suivant :

Camera connectée

- 3 Choisissez la photo que vous souhaitez imprimer en suivant les instructions de votre appareil photo. Pendant que l'appareil lance le tirage d'une photo, l'écran ACL indique Imp. en cours.



AVERTISSEMENT

Pour éviter d'endommager votre appareil, ne branchez pas un périphérique autre qu'un appareil photo ou un lecteur USB de mémoire Flash sur l'interface USB directe.

Impression en mode DPOF

L'abréviation DPOF signifie Digital Print Order Format.

Les grands fabricants d'appareils photo numériques (Canon Inc., Eastman Kodak Company, Fuji Photo Film Co., Ltd., Matsushita Electric Industrial Co., Ltd. et Sony Corporation) ont mis au point la norme DPOF en vue de simplifier l'impression des images numériques.

Si votre appareil photo numérique est compatible avec DPOF, sélectionnez, à l'aide de son écran, les images et le nombre de copies souhaitées.

Impression de photos directement à partir d'un appareil photo numérique (sans PictBridge)

Si votre appareil photo prend en charge la norme de stockage de masse USB, vous pouvez le brancher en mode stockage. Vous pouvez ainsi imprimer des photos à partir de votre appareil photo.

Si vous souhaitez imprimer des photos en mode PictBridge, voir *Impression de photos directement à partir d'un appareil photo PictBridge* à la page 69.



Remarque

Le nom, la disponibilité et le fonctionnement varient selon les appareils photo numériques. Veuillez vous reporter à la documentation fournie avec votre appareil photo pour des informations détaillées, par exemple pour savoir comment passer du mode PictBridge au mode de stockage de masse USB.

Impression d'images



Remarque

Retirez d'un lecteur USB de mémoire Flash de l'appareil avant de brancher un appareil photo numérique.

- 1 Assurez-vous que votre appareil photo est éteint. Connectez votre appareil photo sur l'interface USB directe (1) sur l'appareil à l'aide du câble USB.

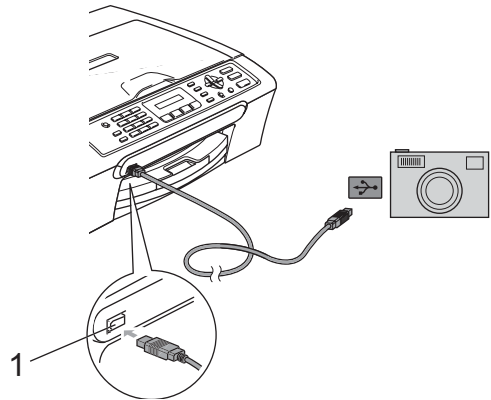

1 Interface USB directe

- 2 Allumez l'appareil photo.
- 3 Suivez les étapes décrites dans la section *Impression d'images* à la page 64.



AVERTISSEMENT

Pour éviter d'endommager votre appareil, ne branchez pas un périphérique autre qu'un appareil photo ou un lecteur USB de mémoire Flash sur l'interface USB directe.

Comprendre les messages d'erreur

Une fois familiarisé avec les types d'erreurs pouvant survenir dans PictBridge, vous serez en mesure de les identifier et de choisir l'action appropriée pour les corriger.

■ Mémoire épuisée

Ce message survient si la taille de vos fichiers d'images dépasse la capacité de stockage de la mémoire de l'appareil.

■ Dispositif non utilis.

Ce message s'affiche si vous branchez un appareil photo qui n'est pas en mode PictBridge ou qui n'utilise pas la norme de stockage de masse USB. Ce message s'affiche également si vous connectez un périphérique endommagé dans l'interface USB directe.

Pour des solutions plus détaillées, consultez *Messages d'erreur* à la page 93.



Logiciel

Fonctions du logiciel

74

Le CD-ROM comprend le Guide utilisateur - Logiciel pour les fonctions disponibles lors du raccordement à un ordinateur (par exemple, l'impression et la numérisation). Les liens de ce guide sont faciles à utiliser et vous amènent directement à une section particulière lorsque vous cliquez dessus. Vous y trouverez des informations sur les fonctions suivantes :

- Impression
- Numérisation
- ControlCenter3 (pour Windows®)
- ControlCenter2 (pour Macintosh®)
- Télécopie à partir de votre ordinateur
- PhotoCapture Center® (Centre saisie photo)

Comment lire le Guide de l'utilisateur HTML

Sert de référence rapide pour utiliser le Guide de l'utilisateur HTML.

(Pour Windows®)



Remarque

Si vous n'avez pas installé le logiciel, consultez *Comment visualiser la documentation* à la page 2.

1 À partir du menu **Démarrer**, indiquez **Brother**, **MFC-XXXX** (où **XXXX** est le numéro de votre modèle) dans le groupe de programmes, puis cliquez sur **Guides de l'utilisateur en format HTML**.

2 Cliquez sur **GUIDE UTILISATEUR - LOGICIEL** à partir du menu du haut.

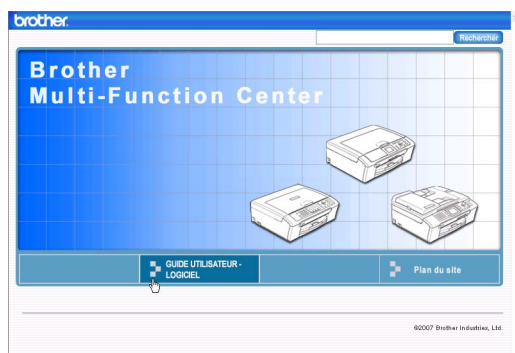

3 Cliquez sur l'en-tête que vous voulez afficher à partir de la liste sur le côté gauche de la fenêtre.



(pour Macintosh®)

1 Assurez-vous que votre Macintosh® est mis sous tension. Insérez le CD-ROM de Brother dans votre lecteur CD-ROM.

2 Double-cliquez sur l'icône **Documentation**.

3 Double-cliquez sur le dossier de votre langue, puis double-cliquez sur le fichier de la page supérieure.

4 Cliquez sur **GUIDE UTILISATEUR - LOGICIEL** dans le menu supérieur et cliquez sur l'en-tête que vous voulez lire à partir de la liste sur le côté gauche de la fenêtre.





Annexes

Sécurité et consignes légales	76
Dépistage des pannes et entretien régulier	87
Menus et caractéristiques	109
Caractéristiques techniques	118
Glossaire	129

Choix de l'emplacement

Mettez votre appareil sur une surface plane et stable, non soumise aux vibrations ni aux chocs, telle qu'un bureau. Placez l'appareil près d'une prise murale téléphonique et d'une prise de courant c.a. standard. Choisissez un emplacement où la température se situe entre 50 °F et 95 °F (10 °C et 35 °C).

! ATTENTION

- Ne placez jamais l'appareil dans un endroit où il y a beaucoup de circulation.
- Évitez de placer votre appareil sur la moquette ou sur un tapis.
- ÉLOIGNEZ l'appareil des appareils de chauffage, des climatiseurs, des réfrigérateurs, des équipements médicaux, des produits chimiques et de l'eau.
- N'exposez pas l'appareil à la lumière directe du soleil, à la chaleur intense, à l'humidité ou à la poussière.
- NE branchez PAS l'appareil sur une prise électrique commandée par interrupteur mural ni à un système de minuterie automatique.
- Une coupure du courant peut effacer toutes les données enregistrées dans la mémoire de l'appareil.
- Ne branchez jamais votre appareil sur une prise électrique reliée au même circuit que les prises électriques d'appareils de forte puissance ou d'autres équipements susceptibles de perturber l'alimentation.
- Évitez toute source d'interférence, comme les haut-parleurs ou les socles de téléphones sans fil d'autres fabricants que Brother.

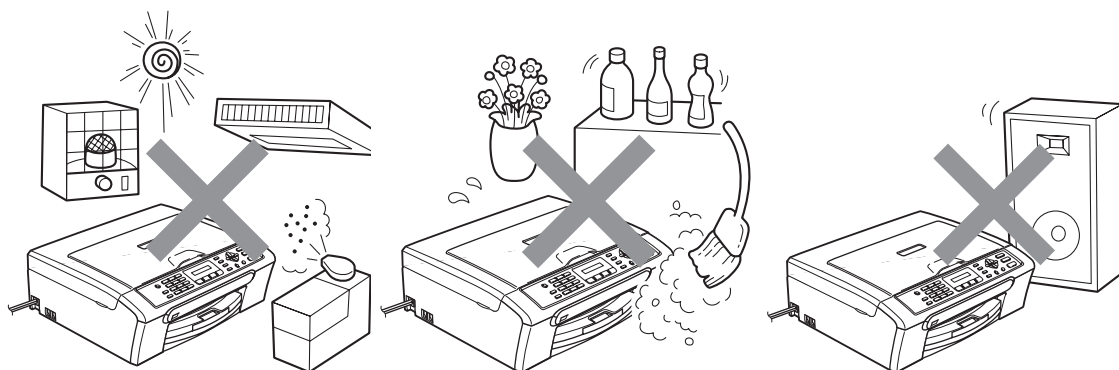

Pour utiliser l'appareil en toute sécurité

Nous vous recommandons de garder ces consignes à titre de référence ultérieure et de vous y reporter avant l'entretien de votre appareil.



AVERTISSEMENT



L'appareil renferme des électrodes soumises à une haute tension. Avant de nettoyer l'intérieur de l'appareil, n'oubliez pas de débrancher le cordon de ligne téléphonique d'abord, puis le cordon d'alimentation de la prise de courant c.a. Cela vous évitera d'être exposé à des décharges électriques.

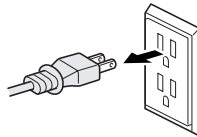

NE manipulez PAS la fiche avec des mains mouillées. Cela pourrait vous exposer à des décharges électriques.

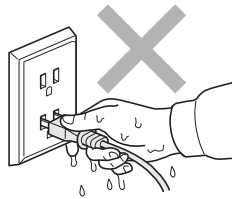

Assurez-vous que la prise est toujours bien insérée.



Veillez à NE PAS tirer au milieu du cordon de l'alimentation c.a. Cela pourrait vous exposer à des décharges électriques.



NE mettez PAS la main sur le rebord de l'appareil, lequel se trouve sous le couvercle document ou le couvercle du scanner. Vous risquez de vous blesser.

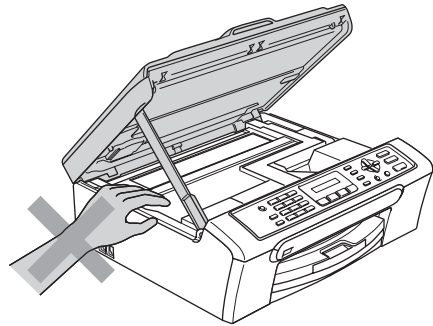
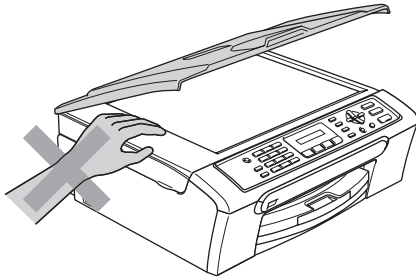

Prenez soin de NE PAS placer vos mains sur le bord du bac d'alimentation sous le couvercle du bac de sortie papier. Vous risquez de vous blesser.

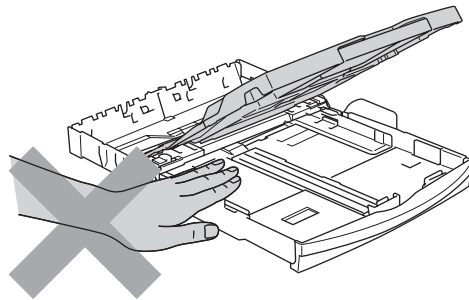

Veillez à NE PAS toucher le rouleau d'alimentation papier. Vous risquez de vous blesser.

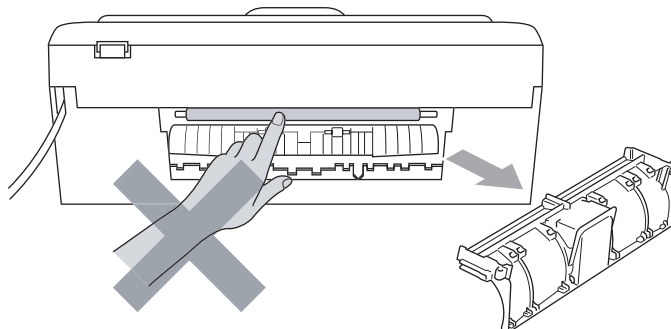



NE touchez PAS la zone en gris présentée dans l'illustration. Vous risquez de vous blesser.

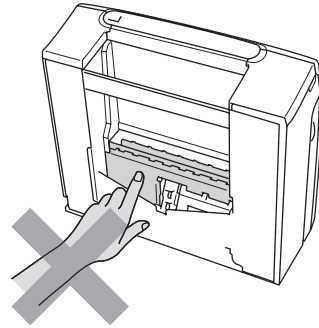
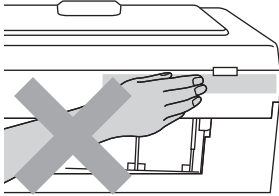

Lorsque vous déplacez l'appareil, vous devez le soulever à la base en plaçant une main de chaque côté de l'unité, comme indiqué sur l'illustration. Ne transportez pas l'appareil en tenant le couvercle du scanner.

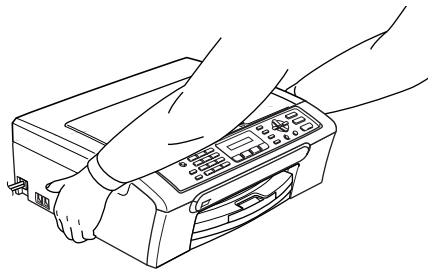

N'utilisez PAS de substances inflammables ou tout autre type de vaporisateur pour nettoyer l'intérieur et l'extérieur de l'appareil. Vous risqueriez de provoquer un incendie ou de vous exposer à des décharges électriques.

Si l'appareil devient chaud, fume, ou produit une mauvaise odeur, coupez immédiatement l'interrupteur d'alimentation et débranchez l'appareil de la prise de courant c.a. Appelez ensuite le Service à la clientèle de Brother. (Voir *Numéros de Brother* à la page ii.)

Si des objets métalliques, de l'eau ou d'autres liquides pénètrent dans l'appareil, coupez immédiatement l'interrupteur d'alimentation et débranchez l'appareil de la prise de courant c.a. Appelez ensuite le Service à la clientèle de Brother. (Voir *Numéros de Brother* à la page ii.)

AVERTISSEMENT

- Faites attention lors de l'installation ou de la modification des lignes téléphoniques. Ne touchez jamais des fils téléphoniques et des bornes non isolés, à moins que le cordon téléphonique n'ait été débranché de la prise murale. N'installez jamais de fils téléphoniques pendant un orage. N'installez jamais une prise murale téléphonique dans un endroit humide.
- Installez ce produit près d'une prise de courant c.a. facilement accessible. En cas d'urgence, il faut que vous débranchiez le cordon d'alimentation de la prise de courant c.a. pour couper complètement le courant.
- Assurez-vous que la prise est toujours bien insérée.
- Pour limiter les risques d'électrocution ou d'incendie, veillez à utiliser uniquement un cordon de ligne téléphonique de calibre 26 (AWG) ou supérieur.

ATTENTION

La foudre et les surtensions peuvent endommager ce produit ! Nous vous conseillons d'utiliser un dispositif de protection de qualité contre les surtensions pour le cordon d'alimentation c.a. et le cordon téléphonique. Sinon, débranchez les cordons pendant un orage.

AVERTISSEMENT

CONSIGNES DE SÉCURITÉ IMPORTANTES

Lors de l'utilisation du matériel téléphonique, assurez-vous de suivre les consignes de sécurité essentielles afin de réduire les risques d'incendie, de décharges électriques et de blessures corporelles. Évitez d'utiliser un téléphone notamment dans les circonstances suivantes :

- 1 N'utilisez PAS cet appareil près de l'eau, par exemple, près d'une baignoire, d'un bassin à lessive, d'un évier de cuisine ou d'une machine à laver, dans un sous-sol humide ou près d'une piscine.
- 2 Évitez d'utiliser ce produit pendant un orage. Il y a une possibilité d'électrocution à distance par la foudre.
- 3 N'utilisez PAS cet appareil pour rapporter une fuite de gaz à proximité de la fuite.
- 4 Utilisez uniquement le cordon d'alimentation fourni avec l'appareil.

Consignes de sécurité importantes

- 1 Lisez attentivement chacune des consignes énumérées ci-dessous.
- 2 Conservez ces consignes dans un lieu sûr à des fins de consultation ultérieure.
- 3 Respectez toutes les consignes et tous les avertissements inscrits sur l'appareil.
- 4 Débranchez ce produit de la prise murale avant de nettoyer l'intérieur de l'appareil. N'utilisez pas de produits nettoyants liquides ou en aérosol. Utilisez plutôt un chiffon humide.
- 5 N'utilisez pas cet appareil près de l'eau.
- 6 Ne placez pas cet appareil sur un chariot, un socle ou une table instable. Le produit risque de tomber; ce qui pourrait causer des dégâts considérables.
- 7 Des fentes et des ouvertures situées à l'intérieur du boîtier, à l'arrière et dans le fond servent à l'aération de l'appareil. Pour assurer le bon fonctionnement de l'appareil et pour le protéger contre toute surchauffe, veillez à ne jamais obstruer ou couvrir ces ouvertures. Ces dernières ne doivent jamais être bloquées par le positionnement de l'appareil sur un lit, un divan, un tapis ou toute autre surface comparable. Ne le placez jamais au-dessus ni à proximité d'une source de chaleur, comme un radiateur ou un appareil de chauffage. Ne l'encastrez pas dans un cabinet sans prévoir tout d'abord une aération suffisante.
- 8 L'appareil doit être mis en service uniquement à l'aide d'une source d'alimentation dont les caractéristiques électriques correspondent aux indications reprises sur la fiche signalétique des caractéristiques de l'appareil. En cas de doute, consultez le revendeur ou votre compagnie d'électricité locale.
- 9 Utilisez uniquement le cordon d'alimentation fourni avec cet appareil.
- 10 Ne placez pas d'objets sur le cordon d'alimentation et n'installez pas ce produit dans un endroit où des personnes pourraient marcher sur le cordon.
- 11 Si vous utilisez une rallonge électrique, assurez-vous que l'ampérage total des appareils qui y sont branchés ne dépasse pas l'ampérage nominal de la rallonge. De plus, vérifiez que la charge totale de tous les appareils branchés sur la prise murale de courant c.a. ne dépasse pas 15 ampères (États-Unis seulement).
- 12 Ne placez pas d'objets devant l'appareil afin d'éviter de bloquer la réception de télécopies. Ne déposez rien sur le plateau d'éjection des télécopies reçues.
- 13 Attendez que toutes les pages soient entièrement sorties avant de les retirer de l'appareil.
- 14 N'introduisez aucun objet dans les ouvertures du châssis, lequel pourrait entrer en contact avec des points de tension dangereux ou provoquer un court-circuit : cause possible d'un incendie ou de décharges électriques. Ne répandez jamais de liquide sur l'appareil. Ne tentez pas de réparer vous-même l'appareil. En ouvrant l'appareil ou en retirant les couvercles, vous vous exposez non seulement à des tensions dangereuses et à d'autres risques, mais vous annulez également la garantie. Confiez les réparations à un technicien qualifié d'un des centres du service autorisés de Brother. Pour connaître l'emplacement du centre de service autorisé Brother le plus près de chez vous, veuillez appeler :

Aux États-Unis : 1-800-284-4357

Au Canada : 1-877-BROTHER

(Voir *Numéros de Brother* à la page ii.)

15 Débranchez l'appareil de la prise de courant c.a. et confiez les réparations à un technicien du service autorisé de Brother dans les circonstances suivantes :

- Le cordon d'alimentation est endommagé ou usé.
- Un liquide a été répandu sur l'appareil.
- L'appareil a été exposé à la pluie ou à de l'eau.
- Si l'appareil ne fonctionne pas normalement alors que vous suivez les instructions, limitez-vous aux réglages expliqués dans le présent guide. D'autres réglages incorrects risquent d'endommager l'appareil; ce qui nécessite souvent une réparation laborieuse par un technicien qualifié pour ramener le produit en fonction de marche normale;
- L'appareil est tombé ou le châssis est endommagé.
- Le comportement de l'appareil s'est sensiblement modifié; ce qui indique la nécessité d'une révision.

16 Pour protéger votre produit contre les surtensions, il est recommandé d'utiliser un dispositif de protection (parasurtenseur).

17 Pour réduire le risque d'incendie, de choc électrique et de blessures corporelles, veuillez noter ce qui suit :

- N'utilisez jamais ce produit près d'installations utilisant de l'eau, dans un sous-sol humide ou près d'une piscine.
- N'utilisez pas l'appareil durant un orage électrique (il existe alors un risque de choc électrique à distance) ou si une fuite de gaz a été rapportée à proximité.

18 Attention - Pour réduire le risque d'incendie, utilisez uniquement un cordon de ligne téléphonique de calibre 26 (AWG) ou supérieur.

Avis de téléphone et du standard (Ces avis sont en vigueur pour les modèles vendus et utilisés aux États-Unis uniquement.)

Pour la programmation des numéros d'urgence et les essais d'appel aux numéros d'urgence :

- Ne raccrochez pas et expliquez brièvement au répartiteur la raison de votre appel.
- Effectuez les essais d'appel aux heures creuses; par exemple, tôt le matin ou tard le soir.

Cet appareil est conforme aux dispositions de la section 68 des règles de la FCC et des normes adoptées par l'ACTA (America's Carrier Telecommunications Association, association des fournisseurs de télécommunications aux États-Unis). Le panneau arrière comporte une étiquette indiquant, entre autres, une identification du produit sous le format É-U : AAAEQ##TXXXX. Vous devez, le cas échéant, fournir ce numéro à votre compagnie de téléphone.

Cet appareil peut être raccordé en toute sécurité au réseau téléphonique à l'aide d'une prise modulaire standard, USOC RJ11C.

La fiche et la prise utilisées pour brancher cet appareil au réseau téléphonique et au circuit de câblage doivent être conformes aux dispositions de la section 68 des règles de la FCC et aux normes adoptées par l'ACTA. Un cordon téléphonique muni d'une fiche modulaire et conforme aux réglementations des deux organismes susmentionnés est livré avec ce produit. Le cordon a été conçu pour être branché sur une prise modulaire compatible et homologuée. Pour plus de détails à ce sujet, consultez les instructions d'installation.

L'indice d'équivalence de la sonnerie (REN) sert à déterminer le nombre de périphériques pouvant être connectés à une ligne téléphonique. Des indices trop élevés peuvent causer des problèmes techniques, comme l'impossibilité des appareils d'émettre une sonnerie lors d'un appel entrant. Dans la plupart des régions, la somme des indices d'équivalence de la sonnerie (REN) de tous les appareils raccordés à une ligne ne doit pas dépasser cinq (5,0). Pour connaître le nombre d'appareils pouvant être connectés à une seule ligne, suivant la somme totale des indices d'équivalence de la sonnerie de tous les appareils, contactez votre compagnie de téléphone locale. L'indice d'équivalence de la sonnerie pour les produits homologués après le 23 juillet 2001 correspond à une section de l'identification du produit présentée sous le format É-U : AAAEQ##TXXXX. Les chiffres indiqués par ## représentent le REN sans la décimale (par exemple, 06 est le REN de 0,6). Pour les produits moins récents, le REN est indiqué séparément sur l'étiquette.

Si cet appareil nuit au bon fonctionnement du réseau téléphonique, la compagnie de téléphone vous avisera de la possibilité d'une interruption temporaire du service. Mais si un préavis n'est pas possible, la compagnie de téléphone avertira le client le plus tôt possible. Vous serez également informé de votre droit de déposer, au besoin, une plainte auprès de la FCC.

Votre compagnie de téléphone peut modifier ses installations, ses équipements, ses opérations et ses procédures; ce qui pourrait affecter le bon fonctionnement de votre appareil. Si tel est le cas, elle vous en préviendra pour que vous puissiez prendre des mesures afin d'éviter toute interruption de service.

Si cet appareil venait à présenter des problèmes techniques, veuillez communiquer avec le Service à la clientèle de Brother pour obtenir des informations relatives à la garantie et aux prestations de réparation. (Voir *Numéros de Brother* à la page ii.) Si cet équipement endommage le réseau téléphonique, la compagnie de téléphone pourra vous indiquer à l'avance de la nécessité d'une interruption temporaire du service.

L'abonnement à un service de ligne partagée est tarifé selon le barème des tarifs des provinces ou des états. Contactez la commission des services publics ou des services d'entreprise pour obtenir plus d'informations.

Si votre domicile dispose d'un système d'alarme particulier connecté à votre ligne téléphonique, assurez-vous que l'installation de cet appareil ne désactive pas le système d'alarme. Si vous avez des questions sur ce qui peut causer la désactivation inopinée de votre système d'alarme, appelez la compagnie de téléphone ou un installateur qualifié.

Si vous n'arrivez pas à résoudre un quelconque problème concernant votre appareil, appelez le Service à la clientèle de Brother. (Voir *Numéros de Brother* à la page ii.)



AVERTISSEMENT

Pour éviter tout risque d'électrocution, débranchez toujours tous les cordons des prises murales avant de réparer, de modifier ou d'installer cet appareil.

Cet appareil ne doit pas être utilisé sur une ligne publique ni branché sur une ligne partagée.

Brother n'assume aucune responsabilité financière ou autre pouvant découler de l'utilisation de ces informations, ni les dommages directs, spéciaux ou consécutifs. Le présent document n'accorde ni n'assure aucune garantie.

Cet appareil a été certifié conforme aux règles de la FCC applicables aux États-Unis uniquement.

Énoncé de conformité FCC (Federal Communications Commission, États-Unis seulement)

Partie responsable : Brother International Corporation
100 Somerset Corporate Boulevard
Bridgewater, NJ 08807-0911
États-Unis
TÉL : (908) 704-1700

affirme que les produits

Nom du produit : MFC-230C

est conforme aux dispositions de la section 15 des règles de la FCC. Son fonctionnement est soumis aux deux conditions suivantes : (1) cet appareil ne doit pas provoquer d'interférences gênantes; (2) cet appareil doit tolérer les interférences reçues, notamment celles susceptibles d'en perturber le bon fonctionnement.

Cet appareil a été soumis à des essais et s'est révélé conforme aux tolérances d'un dispositif numérique de classe B, conformément à la section 15 des règles de la FCC. Ces tolérances sont destinées à assurer un niveau de protection adéquate contre les interférences gênantes dans un milieu résidentiel. Cet appareil produit, utilise et peut émettre de l'énergie sous forme de radiofréquences et, s'il n'est pas installé ou utilisé conformément aux instructions, peut provoquer des interférences susceptibles de perturber les télécommunications radio. Aucune garantie n'est cependant faite quant à l'absence de toute interférence dans un milieu donné. Si l'appareil provoque des interférences nuisibles à la réception radio ou télévision, ce qui peut être déterminé par sa mise hors et sous tension, l'utilisateur est invité à y remédier en prenant une ou plusieurs des mesures suivantes :

- Réorienter ou déplacer l'antenne de réception;
- Éloigner l'appareil du poste récepteur;
- Brancher l'appareil sur une prise indépendante du circuit d'alimentation du récepteur;
- Consulter le revendeur ou un technicien de radio/télévision expérimenté.

IMPORTANT

Tout changement ou toute modification qui n'est pas approuvée expressément par Brother Industries, Ltd. peut rendre nulle l'autorité de l'utilisateur à exploiter cet appareil.

Avis de conformité d'Industrie Canada (s'adresse uniquement aux résidents du Canada)

Cet appareil numérique de classe B répond à la norme ICES-003 du Canada.

Cet appareil numérique de la classe B est conforme à la norme NMB-003 du Canada.

Restrictions juridiques pour la copie

Les reproductions en couleur de certains documents sont illégales et peuvent donner à des poursuites pénales ou civiles. Le présent avertissement tient lieu de référence et ne représente aucunement une liste exhaustive des interdictions possibles. En cas de doute, veuillez demander l'avis d'un conseiller juridique.

Il est strictement interdit par la loi de reproduire les documents suivants, qu'ils soient émis par le gouvernement des États-Unis, le gouvernement du Canada ou une de leurs agences :

- Billets de banque
- Obligations ou autres titres d'emprunt
- Certificats de dépôt
- Timbres fiscaux (oblitérés ou non)
- Documents relatifs au service militaire
- Passeports
- Timbres-poste du Canada et des États-Unis (oblitérés ou non)
- Timbres alimentaires
- Documents d'immigration
- Chèques ou épreuves tirés par des organismes gouvernementaux
- Insignes ou documents d'identification

Il est interdit de reproduire les œuvres protégées par la loi sur le droit d'auteur. Toutefois, il est permis d'en reproduire des sections à des fins de traitement équitable. Leur reproduction à grand volume constitue un usage abusif.

Les œuvres d'art sont considérées comme étant des ouvrages protégés par le droit d'auteur.

La législation de certaines provinces et de certains états interdit strictement la reproduction de permis de conduire et de titres de propriété d'un véhicule motorisé.

Marques de commerce

Le logo Brother est une marque déposée de Brother Industries, Ltd.

Brother est une marque déposée de Brother Industries, Ltd.

Multi-Function Link est une marque déposée de Brother International Corporation.

© 2007 Brother Industries, Ltd. Tous droits réservés.

Windows et Microsoft sont des marques déposées de Microsoft aux États-Unis et dans d'autres pays.

Macintosh et TrueType sont des marques déposées d'Apple Inc.

Nuance, le logo Nuance, PaperPort et ScanSoft sont des marques de commerce ou des marques déposées de Nuance Communications, Inc. ou de ses sociétés affiliées aux États-Unis et/ou dans d'autres pays.

Presto! PageManager est une marque déposée de NewSoft Technology Corporation.

Microdrive est une marque de commerce d'International Business Machine Corporation.

PictBridge est une marque de commerce.

FaceFilter Studio est une marque de commerce de Reallusion, Inc.

Toutes les sociétés dont le logiciel est cité dans ce présent guide disposent d'un accord de licence de logiciel spécifique à leurs programmes propriétaires.

Tous les autres noms de marques et de produits mentionnés dans le présent Guide de l'utilisateur et le Guide utilisateur - Logiciel sont des marques déposées de leurs sociétés respectives.

Dépistage des pannes

IMPORTANT

Pour obtenir une aide technique, veuillez appeler le pays où vous avez acheté votre appareil. Tous les appels doivent être effectués **dans** ce pays.

Si vous pensez que votre appareil a un problème, consultez le tableau ci-dessous et suivez les suggestions de dépistage des pannes.

Vous pouvez résoudre la plupart des problèmes vous-même. Si vous avez besoin d'aide supplémentaire, le site Brother Solutions Center vous offre les FAQ (foire aux questions) et les conseils de dépistage des pannes les plus fréquentes. Visitez-nous au site <http://solutions.brother.com>.

Si votre appareil présente des problèmes de fonctionnement

Impression

Problème	Suggestions
Pas d'impression	Vérifiez la connexion du câble d'interface à la fois sur l'appareil et sur votre ordinateur. (Reportez-vous au <i>Guide d'installation rapide</i> .)
	Vérifiez que l'appareil est branché et que la touche Marche/Arrêt est activée.
	Une ou plusieurs cartouches d'encre sont vides. (Voir <i>Remplacement des cartouches d'encre</i> à la page 99.)
	Vérifiez si l'écran ACL indique un message d'erreur. (Voir <i>Messages d'erreur</i> à la page 93.)
	Vérifiez que le bon pilote d'imprimante a été installé et sélectionné.
	Assurez-vous que l'appareil est en ligne. Cliquez sur Démarrer puis sur Imprimantes et télécopieurs . Faites un clic droit et sélectionnez ' Brother MFC-XXXX (XXXX étant le nom de votre modèle)', puis assurez-vous que 'Utiliser l'imprimante hors ligne' n'est pas coché.

Impression (Suite)

Problème	Suggestions
La qualité d'impression est médiocre	Vérifiez la qualité d'impression. (Voir <i>Vérification de la qualité d'impression</i> à la page 104.)
	Assurez-vous que le pilote d'imprimante ou le réglage du type de papier dans le menu correspond au type de papier utilisé. (Consultez la section Impression dans le Guide utilisateur - Logiciel sur le CD-ROM ainsi que <i>Type de papier</i> à la page 19.)
	Assurez-vous que les cartouches d'encre sont récentes. L'encre risque de coaguler dans les situations suivantes : <ul style="list-style-type: none"> ■ La date d'expiration figurant sur l'emballage de la cartouche a passé. (Les cartouches ont une durée de vie utile de deux ans si elles sont maintenues dans leur emballage d'origine.) ■ La cartouche d'encre est restée dans votre appareil pendant plus de six mois. ■ Il se peut également que l'encre ait été mal entreposée avant son utilisation.
	Essayez d'utiliser les types de papier recommandés. (Voir <i>Papier et autres supports acceptables</i> à la page 9.)
	La température ambiante recommandée pour votre appareil est comprise entre 68 °F et 91 °F (entre 20 °C et 33 °C).
Traits blancs horizontaux dans le texte ou les graphiques.	Nettoyez la tête d'impression. (Voir <i>Nettoyage de la tête d'impression</i> à la page 104.)
	Essayez d'utiliser les types de papier recommandés. (Voir <i>Papier et autres supports acceptables</i> à la page 9.)
L'appareil imprime des pages blanches.	Nettoyez la tête d'impression. (Voir <i>Nettoyage de la tête d'impression</i> à la page 104.)
Caractères et lignes empilées.	Vérifiez l'alignement d'impression. (Voir <i>Vérification de l'alignement d'impression</i> à la page 106.)
Texte ou images imprimées en biais.	Assurez-vous que le papier est chargé correctement dans le bac à papier et que le guide-papier latéral est ajusté correctement. (Voir <i>Comment charger le papier et autres supports</i> à la page 13.)
	Vérifiez que le couvercle d'élimination du bourrage est placé correctement.
Des taches ont coulé au centre supérieur de la page imprimée.	Assurez-vous que le papier n'est pas trop épais ni gondolé. (Voir <i>Papier et autres supports acceptables</i> à la page 9.)
L'impression semble maculée ou l'encre semble couler.	Assurez-vous que vous utilisez les types de papier appropriés. (Voir <i>Papier et autres supports acceptables</i> à la page 9.) Ne manipulez pas le papier tant que l'encre n'est pas sèche.
Des taches apparaissent au verso ou au bas de la page.	Assurez-vous que le cylindre de l'imprimante n'est pas maculé d'encre. (Voir <i>Nettoyage du cylindre de l'imprimante</i> à la page 103.)
	Assurez-vous d'utiliser le volet du support papier. (Voir <i>Comment charger le papier et autres supports</i> à la page 13.)
L'appareil imprime des lignes denses sur la page.	Cochez Ordre inversé dans l'onglet Élémentaire du pilote d'imprimante.
Les impressions sont froissées.	Dans l'onglet Élémentaire du pilote d'imprimante, cliquez sur Paramètres , puis décochez Impression bidirectionnelle .
L'impression '2 en 1 ou 4 en 1' n'est pas possible.	Vérifiez que le paramètre du format de papier dans l'application utilisée correspond à celui du pilote d'imprimante.
La vitesse d'impression est trop lente.	Essayez de changer le réglage du pilote d'imprimante. La résolution la plus haute nécessite un temps plus long pour le traitement et le transfert de données ainsi que pour l'impression. Essayez les autres paramètres de qualité dans l'onglet Élémentaire du pilote d'imprimante. En outre, cliquez sur l'onglet Paramètres et assurez-vous que vous avez décoché le module Ajustement des couleurs (True2Life®) .
	Désactivez la fonction Sans marge. L'impression sans marge est plus lente que l'impression normale. (Voir <i>Impression sous Windows®</i> ou <i>Impression et envoi de télécopies sous Macintosh®</i> dans le Guide utilisateur - Logiciel sur le CD-ROM.)

Impression (Suite)

Problème	Suggestions
Le module True2Life® fonctionne mal.	Si les données d'images dans votre application ne sont pas tout en couleurs (par exemple, 256 couleurs), True2Life® ne fonctionnera pas. Pour assurer le bon fonctionnement de True2Life®, veuillez utiliser au moins une valeur de couleur de 24 bits.
L'appareil alimente plusieurs pages.	Assurez-vous que le papier est chargé correctement dans le bac à papier. (Voir <i>Comment charger le papier et autres supports</i> à la page 13.) Vérifiez qu'il n'y a pas plus de deux types de papier chargés à la fois dans le bac à papier.
Des pages imprimées ne sont pas empilées uniformément.	Assurez-vous d'utiliser le volet du support papier. (Voir <i>Comment charger le papier et autres supports</i> à la page 13.)
Des pages imprimées sont entraînées en même temps et provoquent un bourrage de papier.	Vérifiez que vous retirez le support papier jusqu'à encliquetage et que vous dépliez le volet du support papier.
L'appareil n'imprime pas à partir de Paint Brush.	Essayez de régler l'affichage sur la valeur '256 couleurs.'
L'appareil n'imprime pas à partir d'Adobe Illustrator.	Essayez de réduire la résolution d'impression. (Voir <i>Impression</i> sous Windows® ou <i>Impression et envoi de télécopies</i> sous Macintosh® dans le Guide utilisateur - Logiciel sur le CD-ROM.)
L'appareil ne peut imprimer toutes les pages d'un document. Le message <i>Mémoire épuisée</i> s'affiche.	Réduisez la résolution d'impression. (Voir <i>Impression</i> sous Windows® ou <i>Impression et envoi de télécopies</i> sous Macintosh® dans le Guide utilisateur - Logiciel sur le CD-ROM.) Réduisez la complexité de votre document et essayez de nouveau. Réduisez la qualité graphique ou la quantité de tailles de polices dans votre application logicielle.

Imprimer des télécopies reçues

Problème	Suggestions
Impression condensée et stries blanches à travers la page ou le dessus et le bas des phrases sont découpés.	Il s'agit probablement d'une mauvaise connexion en raison d'interférence se trouvant sur la ligne téléphonique. Demandez au correspondant de renvoyer la télécopie.
Stries verticales noires lors de la réception de télécopies.	Le scanner de l'expéditeur est peut-être sale. Demandez à votre correspondant de faire une photocopie pour savoir si le problème provient de son télécopieur. Essayez de recevoir une télécopie provenant d'un autre télécopieur.
Les télécopies couleur reçues ne s'impriment qu'en noir et blanc.	Remplacez les cartouches d'encre couleur qui sont vides ou presque vides, puis demandez à votre correspondant de vous envoyer de nouveau la télécopie couleur. (Voir <i>Remplacement des cartouches d'encre</i> à la page 99.)
Les marges gauche et droite sont coupées ou une seule page est imprimée sur deux pages.	Activez la fonction de réduction automatique. (Voir <i>Impression réduite d'une télécopie entrante</i> à la page 36.)

Ligne ou connexion téléphonique

Problème	Suggestions
La numérotation ne fonctionne pas. (pas de tonalité de composition)	Vérifiez que l'appareil est branché et allumé.
	Vérifiez toutes les connexions téléphoniques.
	Modifiez le réglage de Tonalité/Impulsion. (Voir le <i>Guide d'installation rapide</i> .)
	Envoyez une télécopie manuelle et attendez les signaux de réception de télécopie avant d'appuyer sur Mono Marche ou Couleur Marche . (Voir <i>Envoi manuel d'une télécopie</i> à la page 31.)

Ligne ou connexion téléphonique (Suite)

Problème	Suggestions
L'appareil ne répond pas aux appels.	Assurez-vous que l'appareil est réglé sur le mode de réception approprié à la configuration utilisée. (Voir <i>Modes de réception</i> à la page 33.) Vérifiez la tonalité de composition. Si cela est possible, appelez votre appareil pour savoir s'il répond. S'il ne répond toujours pas, vérifiez la connexion du cordon de la ligne téléphonique. Si aucune sonnerie n'est émise lorsque vous appelez votre appareil, prenez contact avec votre compagnie de téléphone pour faire vérifier la ligne téléphonique.

Réception de télécopies

Problème	Suggestions
Ne peut pas recevoir une télécopie.	Assurez-vous que l'appareil est réglé sur le mode de réception approprié à la configuration utilisée. (Voir <i>Modes de réception</i> à la page 33.)
	Si vous avez souvent des interférences sur votre ligne téléphonique, essayez de changer la configuration de menu de compatibilité en <i>De base</i> . (Voir <i>Interférence sur la ligne téléphonique</i> à la page 99.)

Envoi de télécopies

Problème	Suggestions
Ne peut pas envoyer une télécopie.	Assurez-vous que la touche Télécopieur  est allumée. (Voir <i>Activer le mode télécopie</i> à la page 26.)
	Demandez à l'autre correspondant de vérifier si le télécopieur récepteur a du papier.
	Imprimez le rapport de vérification de l'envoi et vérifiez s'il y a une erreur. (Voir <i>Rapports</i> à la page 52.)
Le rapport de vérification de l'envoi indique 'Résultat:NG' ou 'Résultat:ERREUR'.	Il y a sans doute de l'interférence provisoire sur la ligne. Réessayez d'envoyer la télécopie. Si vous envoyez un message de PC-FAX et que le rapport de vérification de l'envoi indique «Résultat:NG», il est possible que l'appareil manque de mémoire. Si le problème persiste, prenez contact avec votre compagnie de téléphone pour faire vérifier la ligne téléphonique.
	Si vous éprouvez souvent des problèmes de transmission en raison de l'interférence possible sur votre ligne téléphonique, essayez de changer la configuration de menu de compatibilité à <i>De base</i> . (Voir <i>Interférence sur la ligne téléphonique</i> à la page 99.)
La qualité des télécopies envoyées est médiocre.	Essayez de changer la résolution sur <i>Fine</i> ou <i>S.Fine</i> . Faites une copie pour vérifier le bon fonctionnement du scanner de votre appareil. Si la qualité de la copie n'est pas bonne, nettoyez le scanner. (Voir <i>Nettoyage du scanner</i> à la page 102.)

Gestion des appels entrants

Problème	Suggestions
L'appareil 'interprète' une voix comme une tonalité CNG.	Si le mode Réception facile est activé, votre appareil est plus sensible aux sons. Il peut, à tort, interpréter certaines voix ou de la musique sur la ligne comme un appel de télécopieur et répondre par la tonalité de réception de télécopie. Désactivez l'appareil en appuyant sur Arrêt/Sortie . Essayez d'éviter ce problème en désactivant le mode Réception facile. (Voir <i>Réception facile</i> à la page 35.)
Envoi d'un appel de télécopie vers l'appareil.	Si vous avez répondu à l'aide de l'appareil, appuyez sur Mono Marche et raccrochez immédiatement. Si vous avez répondu à l'aide d'un téléphone externe ou supplémentaire, composez le code de réception de télécopie (la valeur par défaut est *51). Raccrochez dès que l'appareil répond à l'appel.

Gestion des appels entrants (Suite)

Problème	Suggestions
Services personnalisés sur une seule ligne.	<p>Si la ligne téléphonique, sur laquelle vous avez raccordé votre appareil, est munie d'un ou de plusieurs services personnalisés (mise en attente des appels, mise en attente des appels/identification de l'appelant, messagerie vocale, système d'alarme, etc.), il se peut que la réception et la transmission de télécopies en soient perturbées.</p> <p>Par exemple : si vous êtes abonné au service de mise en attente des appels ou à un autre service personnalisé et que vous recevez ou émettez une télécopie durant l'émission du signal à ce service, ce signal peut temporairement interrompre ou gêner la transmission des télécopies. La fonction ECM (mode de correction d'erreurs) conçue par Brother vous aide à résoudre ce problème. Ce problème est imputable au réseau téléphonique et commun à tous les périphériques émetteurs ou récepteurs d'informations sur une seule ligne partagée munie de services personnalisés. Si vos affaires ne tolèrent aucune interruption, une ligne distincte téléphonique, exempte de services personnalisés, sera tout indiquée pour vous.</p>

Difficultés de réglage des fonctions de menu

Problème	Suggestions
L'appareil émet un signal sonore lorsque vous tentez d'accéder au menu Réglage de réception.	Si la touche Télécopier  n'est pas allumée, enfoncez-la pour activer le mode télécopie. Le mode Réglage de réception n'est disponible que si l'appareil se trouve en mode télécopie.

Problèmes de photocopies

Problème	Suggestions
Ne peut pas faire de copie.	Assurez-vous que la touche Copier  est allumée. (Voir <i>Activation du mode copie</i> à la page 54.)
Des lignes verticales apparaissent sur les copies.	Si vous apercevez des lignes verticales sur les copies, nettoyez le scanner. (Voir <i>Nettoyage du scanner</i> à la page 102.)

Problèmes de numérisation

Problème	Suggestions
Des erreurs TWAIN/WIA se produisent lorsque vous commencez à numériser.	Assurez-vous que le pilote TWAIN/WIA de Brother est sélectionné comme source principale. Dans PaperPort™ 11SE avec ROC, cliquez sur Fichier, Numériser et sélectionnez le pilote TWAIN/WIA de Brother.

Problèmes liés aux logiciels

Problème	Suggestions
Ne peut pas installer le logiciel ou imprimer.	Exécutez le Programme Réparez MFL-Pro Suite fourni sur le CD-ROM. Ce programme sert à réparer et à installer de nouveau le logiciel.
'Appareil occupé'	Assurez-vous que l'appareil n'affiche pas de message d'erreur à l'écran ACL.

Difficultés liées au PhotoCapture Center® (Centre saisie photo)

Problème	Suggestions
Le disque amovible ne fonctionne pas correctement.	<ol style="list-style-type: none">1 Avez-vous installé la mise à jour Windows® 2000 ? Si non, suivez les instructions énumérées ci-dessous :<ol style="list-style-type: none">1) Débranchez le câble USB.2) Installez la mise à jour Windows® 2000 en utilisant l'une des méthodes suivantes.<ul style="list-style-type: none">■ Installez MFL-Pro Suite à partir du CD-ROM. (Voir le Guide d'installation rapide.)■ Téléchargez le Service Pack le plus récent à partir du site Web de Microsoft.3) Laissez s'écouler une minute à la suite du redémarrage, puis branchez le câble USB.2 Retirez puis réintroduisez le lecteur USB de mémoire Flash.3 Si vous avez essayé 'Ejecter' à partir de Windows®, retirez d'abord le lecteur USB de mémoire Flash avant de continuer.4 Si un message d'erreur s'affiche quand vous essayez d'éjecter le lecteur USB de mémoire Flash, c'est que la carte ou le lecteur est en cours d'utilisation. Attendez un moment, puis réessayez.5 Si le problème persiste, éteignez votre PC, puis rallumez-le. (Il faudra débrancher le cordon d'alimentation de l'appareil pour l'éteindre.)
Ne peut pas accéder au disque amovible à partir de l'icône du Bureau.	Assurez-vous que vous avez inséré correctement le lecteur USB de mémoire Flash.

Messages d'erreur

Comme pour tout appareil de bureau à la fine pointe de la technologie, il peut parfois y avoir des pannes. Dans ce cas, votre appareil identifie l'erreur et indique un message d'erreur. Le tableau ci-dessous explique les messages d'erreur les plus fréquents.

Vous serez en mesure de corriger vous-même la plupart de ces erreurs. Si vous avez besoin de plus d'aide, le site Brother Solutions Center vous offre les FAQ (foire aux questions) et les conseils de dépistage de pannes les plus fréquentes.

Visitez-nous au site <http://solutions.brother.com>.

Message d'erreur	Cause	Action
Aucun fichier	Le lecteur USB de mémoire Flash dans l'interface USB directe ne contient pas de fichier .JPG.	Insérez à nouveau le lecteur USB de mémoire Flash approprié dans l'interface USB directe.
Aucune cartouche	Une des cartouches d'encre est mal installée.	Retirez la cartouche d'encre et remettez-la en place en la positionnant correctement. (Voir <i>Remplacement des cartouches d'encre</i> à la page 99.)
Basse températ	La tête d'impression est trop froide.	Laissez votre appareil se réchauffer.
Bourrage papier	Le papier est coincé dans l'appareil.	Ouvrez le couvercle d'élimination du bourrage (à l'arrière de l'appareil) et retirez le papier coincé. Voir <i>Bourrage d'imprimante ou de papier</i> à la page 97.
Concen non util.	Un concentrateur ou un lecteur USB de mémoire Flash avec concentrateur a été connecté à l'interface USB directe.	Un concentrateur ou un lecteur USB de mémoire Flash avec concentrateur n'est pas pris en charge. Débranchez le périphérique de l'interface USB directe.
Couvercle ouvert	Le couvercle du scanner n'est pas complètement fermé.	Soulevez le couvercle du scanner et refermez-le de nouveau.
	Le couvercle de cartouche n'est pas complètement fermé.	Refermez bien le couvercle de la cartouche d'encre jusqu'à encliquetage.
Déconnecté	L'appel a été interrompu par le correspondant ou par son télécopieur.	Essayez de transmettre ou de recevoir la télécopie de nouveau.
Disposi inutilis Déconnect disp du connecteur avant. Éteind et rallum mach en appuy sur bouton Marche/Arrêt sur pannea de config	Un périphérique endommagé a été connecté à l'interface USB directe.	Débranchez le périphérique de l'interface USB directe, puis appuyez sur Marche/Arrêt pour désactiver puis réactiver l'appareil.
Disposi non util. Débrancher le dispositif USB	Un périphérique USB ou un lecteur USB de mémoire Flash non pris en charge a été connecté à l'interface USB directe. Pour plus d'informations, visitez notre site Web http://solutions.brother.com .	Débranchez le périphérique de l'interface USB directe.

Message d'erreur	Cause	Action
Données mém.	Des données d'impression sont demeurées dans la mémoire de l'appareil.	Redémarrez l'impression à partir de votre ordinateur.
	Des données d'impression sont demeurées dans la mémoire de l'appareil. Le câble USB a été débranché durant la transmission des données à partir de l'ordinateur vers l'appareil.	Appuyez sur Arrêt/Sortie . L'appareil annulera la tâche et l'effacera de la mémoire. Essayez d'imprimer de nouveau.
Encre vide	Une ou plusieurs des cartouches d'encre sont vides. Toutes les tâches d'impression seront interrompues. Les télécopies en noir et blanc sont sauvegardées dans la mémoire tant que l'espace mémoire n'est pas saturé. Si l'appareil de l'expéditeur envoie une télécopie couleur, la prise en contact de l'appareil exigera que la télécopie soit envoyée en version noir et blanc. Si le télécopieur de votre correspondant peut effectuer la conversion, votre appareil recevra la télécopie couleur qui sera sauvegardée en noir et blanc.	Remplacez les cartouches d'encre vides. (Voir <i>Remplacement des cartouches d'encre</i> à la page 99.)
Erreur comm	Erreur de communication causée par la mauvaise qualité de la ligne téléphonique.	Envoyez de nouveau la télécopie ou branchez l'appareil à l'autre ligne téléphonique. Si le problème persiste, appelez votre compagnie de téléphone locale pour faire vérifier votre ligne.
Incap. Imprim XX	L'appareil présente un problème d'ordre mécanique. —OU— Un corps étranger tel qu'un trombone ou du papier déchiré s'est logé dans l'appareil.	Ouvrez le couvercle du scanner et enlevez tout corps étranger à l'intérieur de l'appareil. Si le message d'erreur persiste, voir <i>Transfert des télécopies ou rapport du journal de télécopies</i> à la page 96 avant de débrancher l'appareil pour ne pas perdre de messages importants. Débranchez ensuite l'appareil de la source de courant pendant plusieurs minutes puis rebranchez-le.
Incap. Nettoy XX	L'appareil présente un problème d'ordre mécanique. —OU— Un corps étranger tel qu'un trombone ou du papier déchiré s'est logé dans l'appareil.	Ouvrez le couvercle du scanner et enlevez tout corps étranger à l'intérieur de l'appareil. Si le message d'erreur persiste, voir <i>Transfert des télécopies ou rapport du journal de télécopies</i> à la page 96 avant de débrancher l'appareil pour ne pas perdre de messages importants. Débranchez ensuite l'appareil de la source de courant pendant plusieurs minutes puis rebranchez-le.
Incap. Numér XX	L'appareil présente un problème d'ordre mécanique. —OU— Un corps étranger tel qu'un trombone ou du papier déchiré s'est logé dans l'appareil.	Ouvrez le couvercle du scanner et enlevez tout corps étranger à l'intérieur de l'appareil. Si le message d'erreur persiste, voir <i>Transfert des télécopies ou rapport du journal de télécopies</i> à la page 96 avant de débrancher l'appareil pour ne pas perdre de messages importants. Débranchez ensuite l'appareil de la source de courant pendant plusieurs minutes puis rebranchez-le.

Message d'erreur	Cause	Action
Incapac. Init XX	L'appareil présente un problème d'ordre mécanique. —OU— Un corps étranger tel qu'un trombone ou du papier déchiré s'est logé dans l'appareil.	Ouvrez le couvercle du scanner et enlevez tout corps étranger à l'intérieur de l'appareil. Si le message d'erreur persiste, voir <i>Transfert des télécopies ou rapport du journal de télécopies</i> à la page 96 avant de débrancher l'appareil pour ne pas perdre de messages importants. Débranchez ensuite l'appareil de la source de courant pendant plusieurs minutes puis rebranchez-le.
Mémoire épuisée	La mémoire de l'appareil est saturée.	Transmission d'une télécopie ou opération de copie en cours Appuyez sur Arrêt/Sortie et attendez la fin des autres opérations en cours puis réessayez. Opérations d'impression en cours d'exécution Réduisez la résolution d'impression. (Pour plus d'informations, voir <i>Impression</i> sous Windows® ou <i>Impression et envoi de télécopies</i> sous Macintosh® dans le Guide utilisateur - Logiciel sur le CD-ROM.)
Mode sd em march	L'appareil est réglé sur le mode Sonnerie spéciale. Vous ne pouvez pas passer du mode Réception manuelle à un autre mode.	Désactivez la sonnerie spéciale. (Voir <i>Désactivation de la sonnerie spéciale</i> à la page 39.)
Non assigné	Vous avez essayé d'accéder à un numéro abrégé non programmé.	Programmez le numéro abrégé. (Voir <i>Enregistrement des numéros abrégés</i> à la page 48.)
Pas ID appelant	Absence d'historique des appels entrants. Vous n'avez pas reçu d'appels ou vous n'êtes pas abonné au service d'identification de la ligne appelante de votre compagnie de téléphone.	Si vous souhaitez utiliser cette fonction, contactez votre compagnie de téléphone. (Voir <i>Identification de la ligne appelante</i> à la page 40.)
Pas rép/occupé	Le numéro composé ne répond pas ou est occupé.	Vérifiez le numéro et composez-le de nouveau.
Pres vide	Une ou plusieurs cartouches d'encre manquent d'encre. Si l'appareil de l'expéditeur envoie une télécopie couleur, la prise en contact de l'appareil exigera que la télécopie soit envoyée en version noir et blanc. Si le télécopieur de votre correspondant peut effectuer la conversion, votre appareil recevra la télécopie couleur dans la mémoire en version en noir et blanc.	Commandez une nouvelle cartouche d'encre. (Voir <i>Commande d'accessoires et de consommables</i> à la page iv.)
Températ élevée	La tête d'impression est trop chaude.	Laissez l'appareil refroidir.
Vérif format pap	Le format de papier n'est pas approprié.	Chargez le format de papier correct (Lettre, Légal ou A4), puis appuyez sur Mono Marche ou Couleur Marche .

Message d'erreur	Cause	Action
Vérifier papier	L'appareil n'a plus de papier ou le papier n'est pas correctement installé dans le bac à papier.	Effectuez l'une des actions suivantes : <ul style="list-style-type: none"> ■ Ajoutez du papier dans le bac à papier, puis appuyez sur Mono Marche ou Couleur Marche. ■ Enlevez le papier et réinstallez-le, puis appuyez sur Mono Marche ou Couleur Marche.
	Le papier est coincé dans l'appareil.	Voir <i>Bourrage d'imprimante ou de papier</i> à la page 97.

Transfert des télécopies ou rapport du journal de télécopies

Si l'écran ACL présente les messages suivants :

Incap. Nettoy XX
Incapac. Init XX
Incap. Imprim XX
Incap. Numér XX

nous vous conseillons de transférer vos télécopies à un autre télécopieur. (Voir *Transfert des télécopies à un autre télécopieur* à la page 96.)

Vous pouvez aussi transférer le rapport du journal de télécopie pour voir s'il y a des télécopies qui doivent être transférées. (Voir *Transfert des télécopies à un autre télécopieur* à la page 96.)



Remarque

S'il y a un message d'erreur à l'écran ACL de l'appareil après le transfert des télécopies, débranchez l'appareil de la source de courant pendant plusieurs minutes, puis rebranchez-le.

Transfert des télécopies à un autre télécopieur

Si vous n'avez pas configuré votre Identifiant de poste, vous ne pouvez pas entrer en mode de transfert de télécopies. (Voir *Définition de l'ID de station* dans le Guide d'installation rapide.)

- 1 Appuyez sur **Menu, 9, 0, 1**.
- 2 Effectuez l'une des actions suivantes :
 - Si l'écran ACL indique *Aucune donnée*, il n'y a plus aucune télécopie dans la mémoire de l'appareil. Appuyez sur **Arrêt/Sortie**.
 - Si l'écran ACL indique *Entrez num. fax*, saisissez le numéro du télécopieur auquel les télécopies seront transférées.
- 3 Appuyez sur **Mono Marche**.

Transfert du rapport du journal de télécopie à un autre télécopieur

Si vous n'avez pas configuré votre Identifiant de poste, vous ne pouvez pas entrer en mode de transfert de télécopies. (Voir *Définition de l'ID de station* dans le Guide d'installation rapide.)

- 1 Appuyez sur **Menu 9, 0, 2**.
- 2 Saisissez le numéro du télécopieur où transférer le rapport du journal de télécopie.
- 3 Appuyez sur **Mono Marche**.

Bourrage d'imprimante ou de papier

Retirez le papier à l'endroit où il est coincé dans l'appareil.

- 1 Sortez le bac à papier (1) de l'appareil.

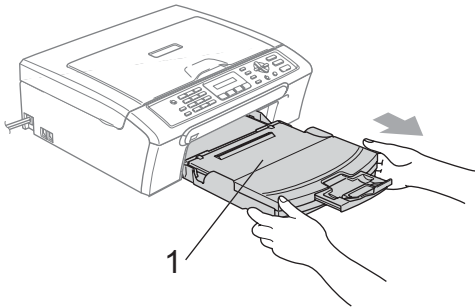

- 2 Retirez le papier coincé (1).

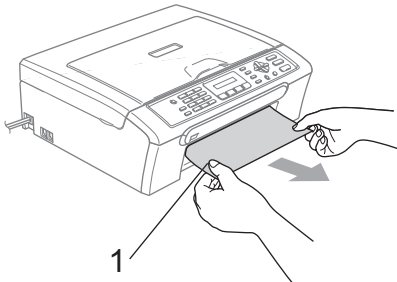

- 3 Réinitialisez l'appareil en soulevant le couvercle du scanner à l'avant de l'appareil puis en le refermant.

- Si vous ne pouvez pas retirer le papier coincé à partir de l'avant de l'appareil, ou si le message d'erreur s'affiche encore à l'écran ACL après avoir retiré le papier coincé, passez à l'étape suivante.

- 4 Retirez le couvercle d'élimination du bourrage (1) à partir de l'arrière de l'appareil. Retirez le papier coincé de l'appareil.

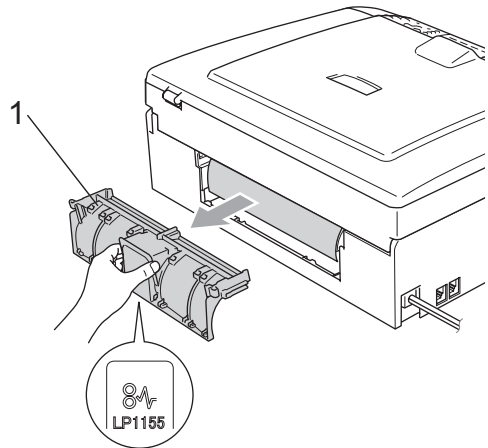

! ATTENTION

Ne placez PAS le couvercle d'élimination du bourrage à l'envers comme illustré. Vous pourriez endommager le couvercle et provoquer des bourrages de papier.

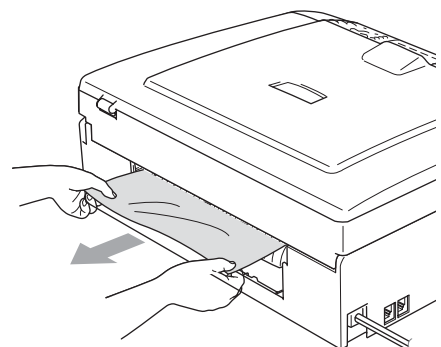
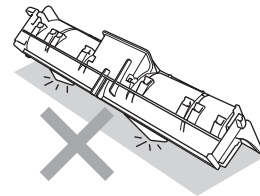

- 5 Remettez le couvercle d'élimination du bouchage.
Vérifiez que le couvercle est placé correctement.

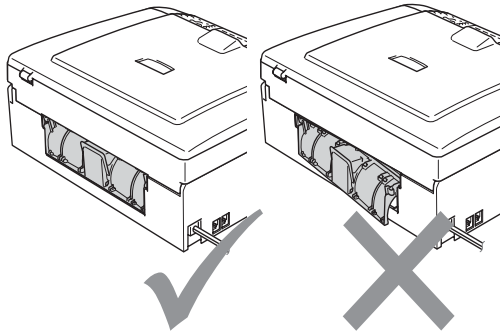

- 6 Soulevez le couvercle du scanner (1) à partir de l'avant de l'appareil jusqu'à ce qu'il soit bien verrouillé dans la position ouverte.
Assurez-vous qu'il n'y a pas de papier coincé dans les coins de l'appareil.

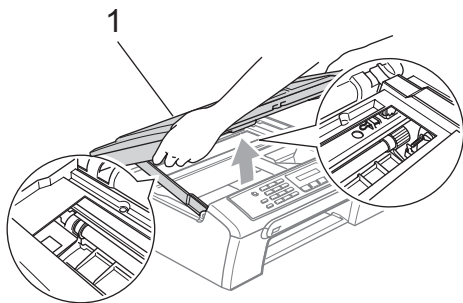

 **Remarque**

Si le papier est coincé sous la tête d'impression, débranchez l'appareil de la source de courant pour pouvoir déplacer la tête d'impression et ainsi sortir le papier.

- 7 Soulevez le couvercle du scanner pour le déverrouiller (1). Sans forcer, poussez vers le bas le support du couvercle du scanner (2) et refermez le couvercle du scanner (3).

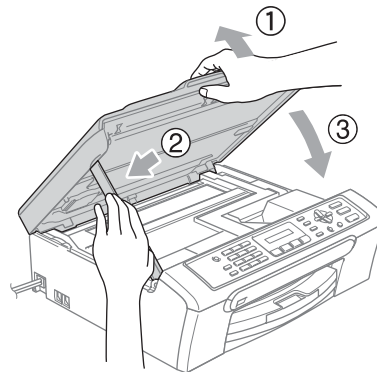

- 8 Poussez fermement le bac à papier dans l'appareil. Tout en retenant le bac à papier, tirez sur le support papier jusqu'à encliquetage et déployez le rabat du support papier.



Remarque

Ne manquez pas de retirer le support papier jusqu'à encliquetage.

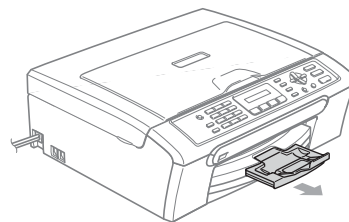

Tonalité de composition

Le réglage de la tonalité sur Détection raccourcira la pause de détection de tonalité.

- 1 Appuyez sur **Menu, 0, 5**.
- 2 Appuyez sur ▲ ou ▼ pour sélectionner `Détection` ou `Non détecté`. Appuyez sur **OK**.
- 3 Appuyez sur **Arrêt/Sortie**.

Interférence sur la ligne téléphonique

Si vous avez des difficultés à envoyer ou à recevoir une télécopie à cause d'interférences possibles sur la ligne téléphonique, nous vous conseillons de régler l'Égalisation pour la compatibilité afin de réduire la vitesse du modem pour les opérations du télécopieur.

- 1 Appuyez sur **Menu, 2, 0, 2**.
- 2 Appuyez sur ▲ ou sur ▼ pour choisir `Normal` (ou `De base`).
 - `De base` réduit la vitesse du modem à 9600 ko/s. À moins que l'interférence ne soit un problème lié à votre ligne téléphonique, vous préférerez peut-être l'utiliser seulement lorsque c'est nécessaire.
 - `Normal` règle la vitesse du modem à 14 400 ko/ps. (réglage par défaut)
 Appuyez sur **OK**.

- 3 Appuyez sur **Arrêt/Sortie**.



Remarque

Lorsque vous changez la compatibilité à `De base`, la fonction ECM n'est disponible que pour l'envoi de télécopies en couleur.

Entretien régulier

Remplacement des cartouches d'encre

Votre appareil est équipé d'un compteur de points d'encre. Le compteur de points d'encre contrôle automatiquement le niveau d'encre dans chacune des 4 cartouches. Dès que l'appareil détecte qu'il n'y a plus d'encre dans une cartouche, l'appareil vous envoie un message à l'écran ACL.

L'écran ACL vous informera quelle cartouche a un niveau d'encre bas ou a besoin d'être remplacée. Prenez soin de suivre les instructions à l'écran ACL pour remplacer les cartouches d'encre dans l'ordre correct.

Bien que l'appareil vous informe qu'une cartouche d'encre est vide, il restera une petite quantité d'encre dans la cartouche. Il est nécessaire de laisser un peu d'encre dans la cartouche pour empêcher que l'air ne dessèche ou n'endommage la tête d'impression.

- 1 Ouvrez le couvercle de la cartouche d'encre.

Si une ou plusieurs cartouches d'encre sont vides, par exemple la cartouche d'encre noire, l'écran ACL indique

```
Encre noire vide et
Remplacer encre.
```

- 2 Tirez le levier de déverrouillage vers le bas et retirez la cartouche d'encre dont la couleur correspond à celle indiquée sur l'écran ACL.

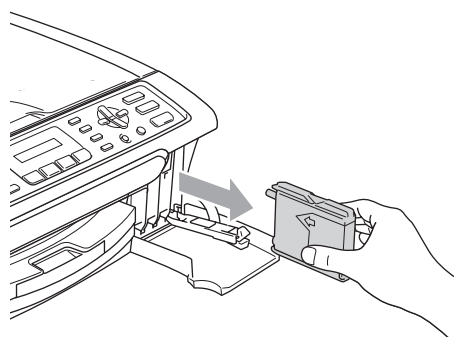
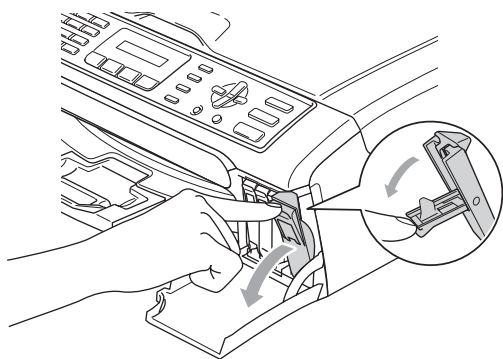

- 3 Ouvrez l'emballage de la nouvelle cartouche d'encre dont la couleur correspond à celle indiquée à l'écran ACL et retirez la cartouche.

- 4 Enlevez le capuchon de protection jaune (1).

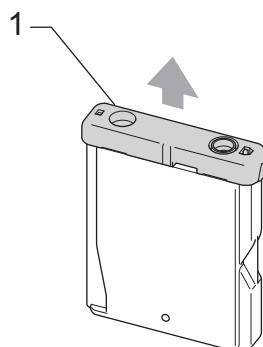

Mauvaise configuration

NE touchez PAS la zone indiquée sur l'illustration ci-dessous.

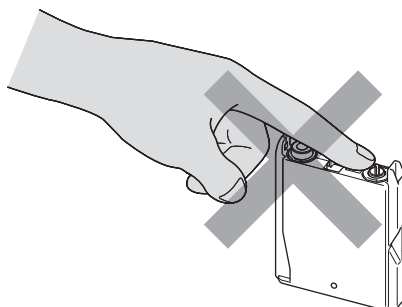

Remarque

Si le capuchon de protection jaune s'enlève lorsque vous ouvrez le sac, la cartouche ne sera pas endommagée.

- 5 Chaque couleur possède son emplacement spécifique. Insérez la cartouche d'encre dans la direction indiquée par la flèche sur l'étiquette.

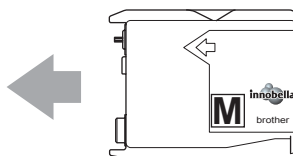

- 6 Soulevez le levier de déverrouillage et poussez-le jusqu'à encliquetage puis refermez le couvercle de la cartouche d'encre.

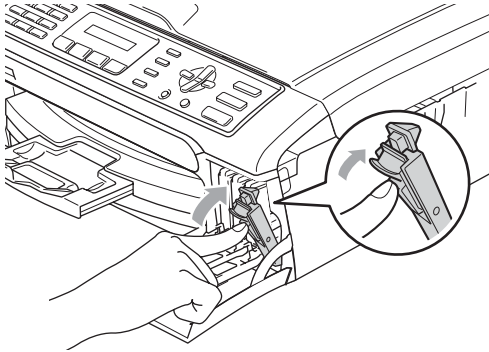

- 7 L'appareil réinitialisera automatiquement le compteur de points d'encre.



Remarque

- Si une cartouche d'encre a été remplacée alors que l'écran ACL indiquait le message *Presque vide* ou *Encre vide*, il vous est ensuite demandé de vérifier s'il s'agit bien d'une nouvelle cartouche. (Par exemple, *Avez-vous changé NoI?*) Pour chaque nouvelle cartouche que vous avez installée, appuyez sur **1** (Oui) pour réinitialiser automatiquement le compteur de points d'encre pour cette couleur. Si la cartouche d'encre installée n'est pas neuve, prenez bien soin d'appuyer sur **2** (Non).
- Si, une fois les cartouches d'encre installées, le message *Aucune cartouche* apparaît à l'écran ACL, vérifiez que celles-ci sont bien insérées.



AVERTISSEMENT

En cas de contact de l'encre avec les yeux, rincez immédiatement à l'eau. En cas d'inquiétude, consultez un médecin.

! ATTENTION

NE retirez PAS les cartouches d'encre si elles n'ont pas besoin d'être remplacées. Sinon, vous risquez de réduire la quantité d'encre disponible. De plus, l'appareil ne pourra plus détecter la quantité d'encre restante.

NE touchez PAS les fentes d'insertion de cartouche. Sinon, l'encre risque d'éclabousser votre peau.

Si l'encre venait à éclabousser votre peau ou vos vêtements, lavez-les immédiatement avec du savon ou du détergent.

Si vous mélangez les couleurs en installant une cartouche d'encre au mauvais emplacement, corrigez l'erreur en nettoyant la tête d'impression plusieurs fois.

Après avoir ouvert une cartouche d'encre, installez-la dans l'appareil et utilisez-la dans les six mois qui suivent. Les cartouches d'encre non ouvertes doivent être utilisées avant leur date d'expiration figurant sur la boîte.

NE démontez ni NE modifiez PAS la cartouche d'encre car l'encre risque de s'échapper de la cartouche.

Brother vous recommande vivement de ne pas recharger les cartouches d'encre fournies avec votre appareil. De plus, il est fortement recommandé d'utiliser uniquement les cartouches d'encre de remplacement de marque Brother. L'utilisation ou l'essai d'utilisation d'une encre et/ou d'une cartouche d'encre non compatible avec l'appareil Brother risque d'endommager ce dernier et/ou peut donner des résultats d'impression insatisfaisants. Notre garantie ne s'étend pas aux problèmes techniques découlant de l'utilisation d'une encre et/ou d'une cartouche d'encre non autorisée d'un autre fabricant. Afin de protéger votre investissement et de profiter pleinement de votre appareil Brother, nous vous conseillons vivement d'utiliser des produits authentiques de Brother.

Nettoyage de l'extérieur de l'appareil

! ATTENTION

Utilisez du détergent neutre. Nettoyer avec un liquide volatil comme du diluant ou de la benzine endommagera la surface extérieure de l'appareil.

NE JAMAIS utiliser de produits nettoyants contenant de l'ammoniac.

NE JAMAIS utiliser de l'alcool isopropylique pour nettoyer la saleté sur le panneau de commande. Cela risque de fissurer le panneau.

Nettoyez l'extérieur de l'appareil comme suit :

- 1 Retirez complètement le bac à papier (1) de l'appareil.

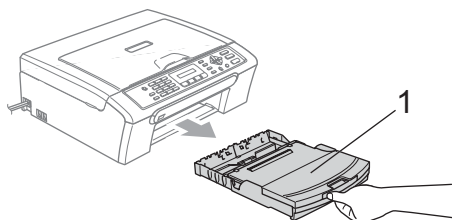

- 2 Essuyez l'extérieur de l'appareil avec un chiffon doux pour enlever la poussière.

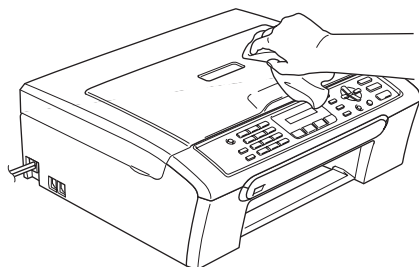

- 3 Soulevez le couvercle du bac de sortie et retirez tout ce qui pourrait être coincé à l'intérieur du bac à papier.

- 4 Essuyez l'intérieur et l'extérieur du bac à papier avec un chiffon doux pour enlever la poussière.

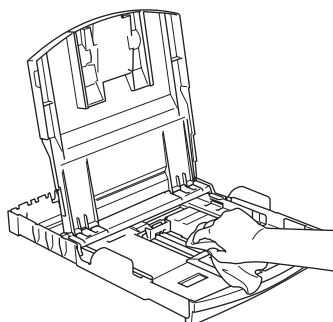

- 5 Refermez le couvercle du bac de sortie et poussez fermement le bac à papier dans l'appareil.

Nettoyage du scanner

- 1 Soulevez le couvercle document (1). Nettoyez la vitre du scanner (2) et le plastique blanc (3) à l'aide d'un chiffon doux non pelucheux humecté d'un nettoyant pour vitre non inflammable.

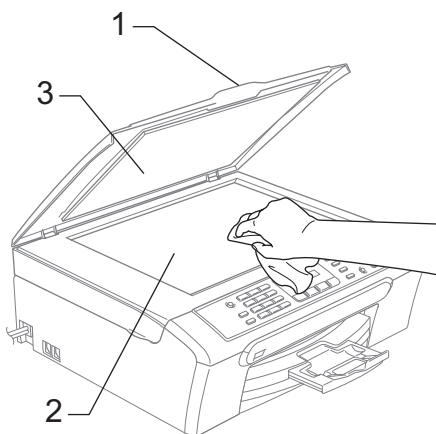

Nettoyage du cylindre de l'imprimante



AVERTISSEMENT

Débranchez l'appareil de la prise de courant c.a. avant de nettoyer le cylindre de l'imprimante (1).

Si l'encre gicle dessus ou autour du cylindre de l'imprimante, essuyez-la avec un chiffon doux non pelucheux sec.

- 1 À l'aide des deux mains, utilisez les pattes en plastique des deux côtés de l'appareil pour soulever le couvercle du scanner jusqu'à ce qu'il soit bien verrouillé dans la position ouverte.
- 2 Nettoyez le cylindre de l'imprimante (1) de l'appareil.

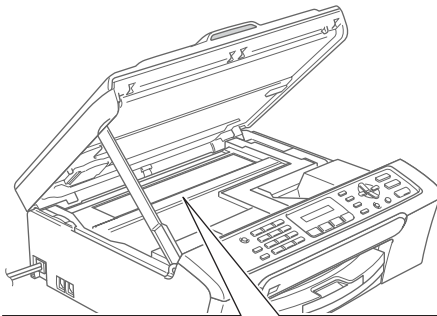

1

Nettoyage du rouleau d'entraînement du papier

- 1 Retirez complètement le bac à papier de l'appareil.
- 2 Débranchez l'appareil de la prise de courant c.a. et retirez le couvercle d'élimination de bouchage (1).

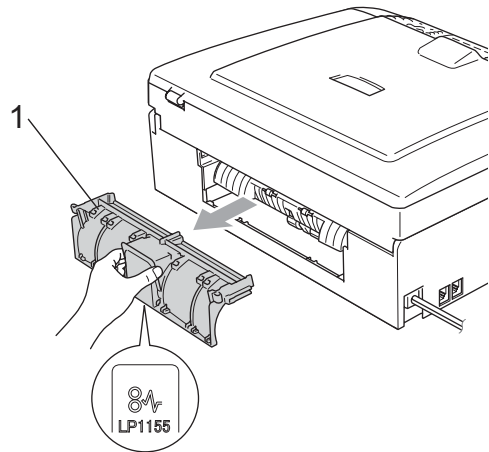

ATTENTION

Ne placez PAS le couvercle d'élimination de bouchage à l'envers comme illustré. Vous pourriez endommager le couvercle et provoquer des bouchages de papier.

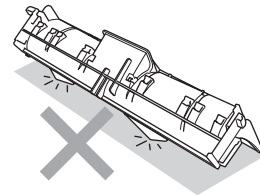

- 3 Nettoyez le rouleau d'entraînement de papier (1) avec un tampon d'ouate imbibé d'alcool isopropylique.

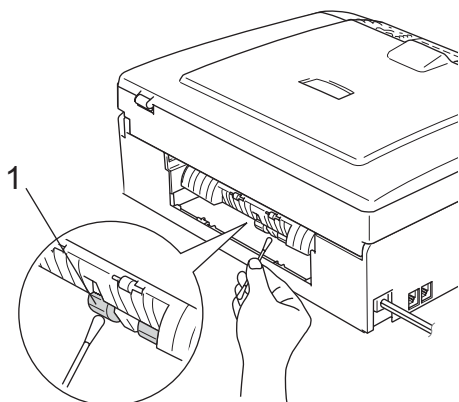

- 4 Remettez le couvercle d'élimination du bouchage. Vérifiez que le couvercle est placé correctement.
- 5 Introduisez le bac à papier fermement dans l'appareil.
- 6 Rebranchez le cordon d'alimentation.

Nettoyage de la tête d'impression

Pour garantir une qualité d'impression, l'appareil nettoie automatiquement la tête d'impression. Vous pouvez démarrer le processus de nettoyage manuellement si un problème survient au niveau de la qualité d'impression.

Nettoyez la tête d'impression et les cartouches d'encre si des lignes horizontales apparaissent dans le texte ou les graphiques de vos documents imprimés. Vous pouvez nettoyer soit seulement le noir, soit trois couleurs à la fois (jaune/cyan/magenta), soit toutes les quatre couleurs à la fois.

Le nettoyage de la tête d'impression consomme une certaine quantité d'encre. Les nettoyages trop fréquents épuisent l'encre inutilement.

! ATTENTION

NE touchez PAS à la tête d'impression sous peine de causer des dommages irréremédiables et d'annuler la garantie de la tête d'impression.

- 1 Appuyez sur **Encre**.
- 2 Appuyez sur ▲ ou sur ▼ pour sélectionner **Nettoyage**. Appuyez sur **OK**.
- 3 Appuyez sur ▲ ou ▼ pour sélectionner **Noir, Couleur ou Tout**. Appuyez sur **OK**. L'appareil nettoie la tête d'impression. Une fois le nettoyage terminé, l'appareil se remet automatiquement en mode de veille.



Remarque

Si après cinq nettoyages de la tête d'impression vous ne constatez aucune amélioration de l'impression, contactez le Service à la clientèle de Brother (voir *Numéros de Brother* à la page ii).

Vérification de la qualité d'impression

Si des couleurs et des textes décolorés ou striés apparaissent sur votre impression, il se peut que certaines buses soient colmatées. Vous pouvez le vérifier en imprimant la feuille de contrôle de la qualité d'impression et en examinant le type de contrôle de buses.

- 1 Appuyez sur **Encre**.
- 2 Appuyez sur ▲ ou sur ▼ pour sélectionner **Test imp..** Appuyez sur **OK**.
- 3 Appuyez sur ▲ ou sur ▼ pour sélectionner **Qualité impr.** Appuyez sur **OK**.

4 Appuyez sur **Couleur Marche**.
L'appareil se met à imprimer la feuille de contrôle de la qualité d'impression.

5 Vérifiez la qualité des quatre blocs de couleur sur la feuille.

Qualité ok?

1.Oui 2.Non

6 Effectuez l'une des actions suivantes :

- Si toutes les lignes sont nettes et visibles, appuyez sur **1** pour sélectionner **Oui**, et passez à l'étape 10.
- Si vous remarquez que certaines lignes courtes sont manquantes, appuyez sur **2** pour sélectionner **Non**.

OK

Médiocre

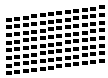

7 L'écran ACL vous demande si la qualité d'impression est satisfaisante pour le noir et pour les trois couleurs.

Noir ok?

1.Oui 2.Non

Appuyez sur **1** (Oui) ou **2** (Non).

8 L'écran ACL vous demande si vous voulez commencer le nettoyage.

Début Nettoyage

1.Oui 2.Non

Appuyez sur **1** (Oui).
L'appareil nettoie alors la tête d'impression.

9 Une fois le nettoyage terminé, appuyez sur **Couleur Marche**.

L'appareil imprime de nouveau la feuille de contrôle de la qualité d'impression, après quoi il revient à l'étape 5.

10 Appuyez sur **Arrêt/Sortie**.

Si la qualité de l'impression est encore médiocre après avoir répété au moins cinq fois ce processus, remplacez la cartouche d'encre de la couleur encrassée.

Vérifiez la qualité de l'impression après avoir remplacé la cartouche d'encre. Si le problème persiste, répétez le nettoyage et l'essai d'impression au moins cinq fois pour la nouvelle cartouche d'encre. S'il manque toujours de l'encre, contactez le Service à la clientèle de Brother (voir *Numéros de Brother* à la page ii).

! ATTENTION

NE touchez PAS à la tête d'impression sous peine de causer des dommages irréremédiables et d'annuler la garantie de la tête d'impression.

Remarque



Lorsqu'une buse de la tête d'impression est encrassée, l'échantillon ressemble à celui illustré ci-dessus.



Après le nettoyage de la buse de la tête d'impression, les lignes horizontales disparaissent.

Vérification de l'alignement d'impression

Il arrive parfois que vous deviez ajuster l'alignement d'impression après le transport de l'appareil si votre texte imprimé devient flou ou si les images sont décolorées.

- 1 Appuyez sur **Encre**.
- 2 Appuyez sur ▲ ou ▼ pour sélectionner **Test imp..**
Appuyez sur **OK**.
- 3 Appuyez sur ▲ ou ▼ pour sélectionner **Alignement**.
Appuyez sur **OK**.
- 4 Appuyez sur **Mono Marche** ou **Couleur Marche**.
L'appareil se met à imprimer la feuille de contrôle de l'alignement.

Alignement ok?

1.Oui 2.Non

- 5 Examinez les essais d'impression à 600 ppp et à 1200 ppp afin de vérifier si l'échantillon n° 5 se rapproche le plus possible de l'échantillon type n° 0.
 - Si l'échantillon n°5 correspond le mieux aux essais d'impression en résolution 600 ppp et 1 200 ppp, appuyez sur **1 (Oui)** pour terminer la vérification de l'alignement, et passez à l'étape 8.
 - Si un autre numéro de votre essai correspond mieux à la résolution 600 ppp ou 1200 ppp, appuyez sur **2 (Non)** pour sélectionner ce numéro.
- 6 Dans le cas de 600 ppp, appuyez sur le numéro de l'essai d'impression qui se rapproche le plus possible de l'échantillon type n° 0 (1 à 8).

600ppp ajust

Sél meilleur No5

- 7 Dans le cas de 1200 ppp, appuyez sur le numéro de l'essai d'impression qui se rapproche le plus possible de l'échantillon type n° 0 (1 à 8).

1200ppp ajust

Sél meilleur No5

- 8 Appuyez sur **Arrêt/Sortie**.

Vérification du volume d'encre

Il vous est possible de vérifier le niveau d'encre qui reste dans la cartouche.

- 1 Appuyez sur **Encre**.
- 2 Appuyez sur ▲ ou sur ▼ pour sélectionner **Volume encre**.
Appuyez sur **OK**.
L'écran ACL indique le volume d'encre.
- 3 Appuyez sur ▲ ou ▼ pour sélectionner la couleur à vérifier.
- 4 Appuyez sur **Arrêt/Sortie**.



Remarque

Vous pouvez vérifier le volume d'encre à partir de votre ordinateur. (Voir *Impression* sous Windows® ou *Impression et envoi de télécopies* sous Macintosh® dans le Guide utilisateur - Logiciel sur le CD-ROM.)

Informations à propos de l'appareil

Vérification du numéro de série

Vous pouvez visualiser le numéro de série de votre appareil à l'écran ACL.

- 1 Appuyez sur **Menu, 6, 1**.

1.No. série

XXXXXX

- 2 Appuyez sur **Arrêt/Sortie**.

Emballage et transport de l'appareil

Lorsque vous transportez l'appareil, assurez-vous d'utiliser l'emballage d'origine de votre appareil. Tout appareil mal emballé risque d'invalider la garantie.

! ATTENTION

Il est essentiel que l'appareil puisse 'remettre à sa position initiale' la tête d'impression après une tâche d'impression. Écoutez attentivement l'appareil avant de le déconnecter pour vous assurer que tous les bruits mécaniques se sont arrêtés. Si vous ne laissez pas l'appareil terminer ce processus, il peut se produire des problèmes d'impression et la tête d'impression risque même d'être endommagée.

- 1 Ouvrez le couvercle de la cartouche d'encre.
- 2 Tirez les leviers de déverrouillage vers le bas et retirez toutes les cartouches d'encre. (Voir *Remplacement des cartouches d'encre* à la page 99.)

- 3 Installez l'élément de protection jaune, soulevez tous les leviers de déverrouillage et poussez-les jusqu'à encliquetage puis refermez le couvercle de la cartouche d'encre.

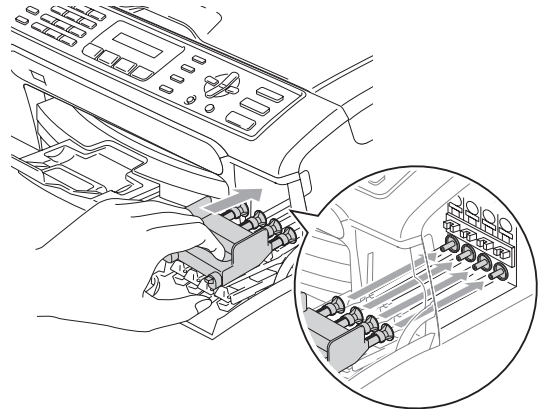

! ATTENTION

Si vous avez égaré les éléments de protection jaunes, NE retirez PAS les cartouches d'encre avant l'expédition. Il faut que soit les éléments de protection jaunes soit les cartouches d'encre se trouvent dans l'appareil durant l'expédition. Ne pas suivre ces instructions pourra endommager votre appareil et annuler la garantie.

- 4 Débranchez l'appareil de la prise téléphonique murale. Ensuite, retirez le cordon de ligne téléphonique de l'appareil.
- 5 Débranchez l'appareil de la prise de courant c.a.
- 6 À l'aide des deux mains, utilisez les pattes en plastique des deux côtés de l'appareil pour soulever le couvercle du scanner jusqu'à ce qu'il soit bien verrouillé dans la position ouverte. Ensuite, débranchez le câble d'interface de l'appareil, le cas échéant.

- 7 Soulevez le couvercle du scanner (1) pour le déverrouiller. Sans forcer, poussez vers le bas le support du couvercle du scanner (2) et refermez le couvercle du scanner (3).

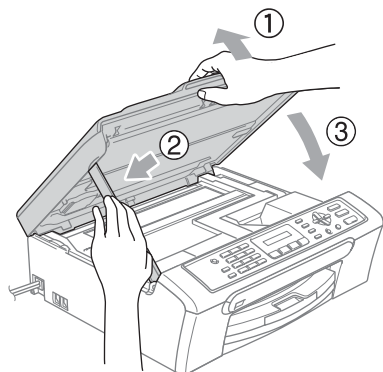

- 8 Enveloppez l'appareil dans un sac de plastique. Ensuite, placez l'appareil dans le carton d'origine en utilisant l'emballage d'origine.

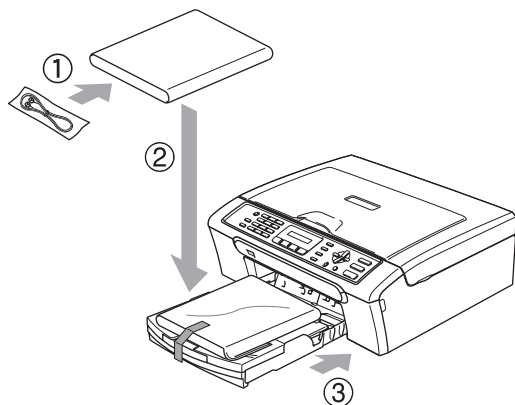

- 9 Emballez la documentation imprimée dans le carton d'origine comme illustré ci-dessous. Ne placez pas les cartouches d'encre usagées dans la boîte.



Remarque

Si vous retournez votre appareil dans le cadre du service d'échange offert par Brother, emballez *seulement* l'appareil. Conservez toutes les pièces amovibles, ainsi que la documentation imprimée, pour pouvoir les utiliser avec votre appareil de rechange.

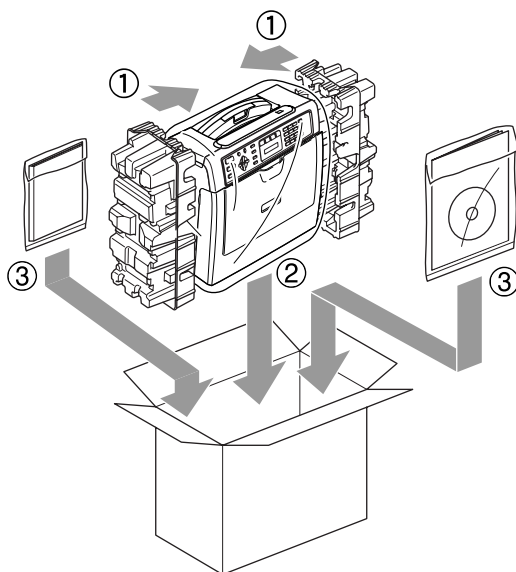

- 10 Fermez la boîte et apposez du ruban adhésif.

Programmation à l'écran

Votre appareil a été conçu pour une programmation conviviale grâce à l'interface de l'écran ACL et aux touches de menu. La programmation conviviale de votre appareil vous permettra de tirer pleinement parti de toutes les sélections de menus.

Comme la programmation s'effectue à même l'écran ACL, nous avons créé des messages d'écran pour vous aider à programmer, pas à pas, votre appareil. Il vous suffit donc de suivre les instructions à l'afficheur; elles vous guideront dans le choix des menus et des options de programmation.

Tableau des menus

Vous pouvez programmer votre appareil sans consulter le Guide de l'utilisateur si vous utilisez le tableau des menus à la page 109. Ces pages répertorient les sélections et les options des menus.

Appuyez sur **Menu** puis entrez les numéros de menus pour programmer votre appareil.







Par exemple, pour régler le volume du signal sonore sur *Bas*.

- 1 Appuyez sur **Menu**, **1**, **4**, **2**.
- 2 Appuyez sur ▲ ou sur ▼ pour sélectionner *Bas*.
- 3 Appuyez sur **OK**.
- 4 Appuyez sur **Arrêt/Sortie**.

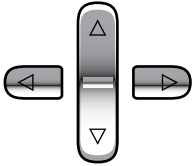
Stockage de mémoire

Même dans l'éventualité d'une panne de courant, vous ne perdrez pas vos réglages de menus parce qu'ils sont enregistrés de manière permanente. Toutefois, les réglages provisoires (tels que Contraste, mode Outremer, etc) seront perdus. Il est possible que vous ayez à régler de nouveau la date et l'heure.

Touches menu

	
 Menu	Permet d'accéder au menu.
 OK	Permet de passer au niveau du menu suivant. Permet d'accepter une option.
 Effacer / Retour	Permet de revenir au niveau du menu précédent. Efface un caractère incorrect lorsque vous devez saisir un texte sur l'appareil.
	Permet de parcourir le niveau du menu en cours.
	Permet de revenir au niveau du menu précédent.
 Arrêt / Sortie	Permet de quitter le menu.

Pour accéder au mode Menu :

- 1 Appuyez sur **Menu**.
- 2 Choisissez une option.
 - Appuyez sur **1** pour afficher le menu Param. général.
 - Appuyez sur **2** pour accéder au menu Fax.
 - Appuyez sur **3** pour accéder au menu Copie.
 - ⋮
 - Appuyez sur **0** pour accéder au Réglage init.

Vous pouvez faire défiler plus rapidement les niveaux de menu en appuyant sur ▲ ou sur ▼.

- 3 Appuyez sur **OK** lorsque l'option s'affiche sur l'écran ACL.
Le niveau de menu suivant s'affiche alors sur l'écran ACL.
- 4 Appuyez sur ▲ ou ▼ pour faire défiler l'affichage jusqu'à la sélection de menu suivante.
- 5 Appuyez sur **OK**.
Une fois le réglage d'une option terminé, l'écran ACL indique *Confirmé*.
- 6 Appuyez sur **Arrêt/Sortie**.

Tableau des menus

Dans le tableau des menus qui suit, vous trouverez une aide précieuse dans la sélection des menus et des options de programmation proposées par votre appareil. Les réglages du fabricant sont affichés en caractères gras avec un astérisque.

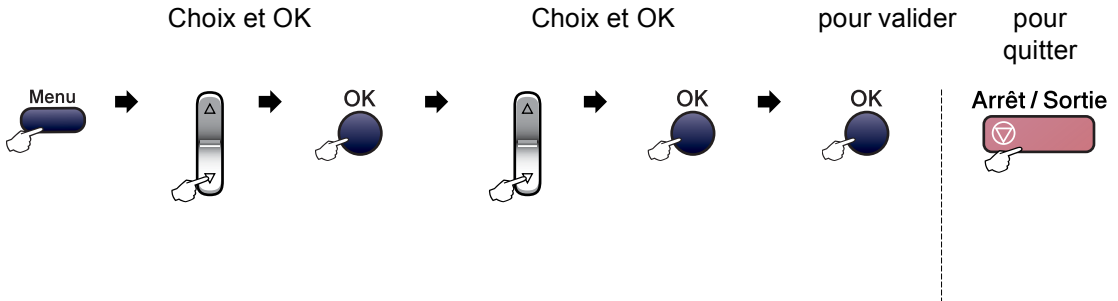

Menu principal	Sous-menu	Sélections du menu	Options	Descriptions	Page
1. Prog. Général	1. Mode Minuterie	—	0 Sec 30 Sec 1 Min 2 Min* 5 Min Off	Permet de définir le délai après lequel l'appareil revient au mode télécopie.	19
	2. Type papier	—	Papi. Ordinaire* Papi. jet encre Photo Brother Autre photo Transparent	Permet de configurer le type de papier dans le bac à papier.	19
	3. Taille papier	—	Lettre* Légal A4 A5 4pox6po	Permet de configurer le format du papier dans le bac à papier.	19
 Les réglages du fabricant sont affichés en caractères gras avec un astérisque.					

Menu principal	Sous-menu	Sélections du menu	Options	Descriptions	Page
1. Prog. Général (suite)	4. Volume	1. Sonnerie	Off Bas Moyen* Haut	Permet de régler le volume de la sonnerie.	20
		2. Signal sonore	Off Bas* Moyen Haut	Permet de régler le volume de l'avertisseur sonore.	20
		3. Haut-parleur	Off Bas Moyen* Haut	Permet de régler le volume du haut-parleur.	20
	5. H avancée auto	—	On Off*	Permet de décaler automatiquement l'heure d'été.	21
	6. Réglage On/Off	—	Recept fax:On Recept fax:Off*	Permet de personnaliser la touche Marche/Arrêt pour recevoir des télécopies même en mode désactivé.	18
	7. Contraste ACL	—	Clair Foncé*	Règle le contraste de l'écran ACL.	21
2. Fax	1. Réglage récep. (en mode télécopie uniquement)	1. Long. Sonnerie	00 01 02 03 04*	Permet de configurer le nombre de sonneries avant que l'appareil ne réponde en mode télécopie seulement ou en mode Fax/Tél.	35
		2. Durée sonn F/T	20 Sec* 30 Sec 40 Sec 70 Sec	Permet de définir la durée de la pseudo sonnerie/sonnerie double en mode Fax/Tél.	35
		3. Récep facile	On* Off	Permet de recevoir des télécopies sans avoir à appuyer sur Marche .	35
		4. Code distance	On* (*51, #51) Off	Permet de répondre aux appels sur un téléphone supplémentaire ou externe et d'utiliser des codes pour activer ou désactiver l'appareil. Vous pouvez personnaliser ces codes.	46
		5. Auto-réduction	On* Off	Permet de réduire le format des télécopies entrantes.	36





Les réglages du fabricant sont affichés en caractères gras avec un astérisque.

Menu principal	Sous-menu	Sélections du menu	Options	Descriptions	Page	
2. Fax (suite)	2. Réglage envoi (en mode télécopie uniquement)	1. Contraste	Auto* Clair Foncé	Permet de modifier la clarté ou la noirceur des télécopies envoyées.	29	
		2. Résolution Fax	Standard* Fine S. Fine Photo	Permet de régler la résolution par défaut des télécopies sortantes.	29	
		3. TX Immédiat	Fax suivant uniq Off* On	Permet d'envoyer une télécopie sans qu'il soit nécessaire de l'enregistrer dans la mémoire.	30	
		4. Mode Outre-mer	On Off*	Si vous avez des problèmes à envoyer des télécopies outre-mer, réglez cette option sur On.	31	
		0. Format numér	Lettre* A4	Ajuste la zone de numérisation de la vitre du scanner à la taille du document.	27	
	3. Réglage rapp	1. Transmission	On On+Image Off* Off+Image	Permet de définir la configuration initiale du rapport de vérification de l'envoi et du rapport du journal des télécopies.	51	
		2. Intervalle act	Off Ch 50 télécop* Toutes les 6hrs Toutes les 12hrs Toutes les 24hrs Tous les 2 jours Tous les 7 jours		51	
	4. Trav. en att.	—	—	—	Permet de vérifier quelles tâches sont enregistrées en mémoire et d'annuler des tâches particulières.	28



Les réglages du fabricant sont affichés en caractères gras avec un astérisque.

Menu principal	Sous-menu	Sélections du menu	Options	Descriptions	Page
2. Fax (suite)	0. Divers	1. Touch verrouil	—	Interdit à tout utilisateur non autorisé de changer les paramètres actuels de l'appareil.	22
		2. Compatibilité	Normal* De base	Ajuste l'égalisation en cas de problèmes de transmission.	99
		3. Spéciale	Off* Régler (On)	Utilise le service d'abonné de sonnerie spéciale de la compagnie de téléphone afin d'enregistrer le type de sonnerie sur l'appareil.	39
		4. ID Appelant	Afficher no Imp. rapport	Permet d'afficher ou d'imprimer une liste des 30 derniers numéros d'identification de la ligne appelante conservés dans la mémoire.	40
3. Copie	1. Qualité	—	Meilleur Rapide Normal*	Permet de choisir la résolution de photocopie pour le type de document.	55
	2. Luminosité	—	-□□□■+ -□□□■+ -□□■□+* -□■□□+ -■□□□+	Permet de régler la luminosité des photocopies.	58
	3. Contraste	—	-□□□■+ -□□□■+ -□□■□+* -□■□□+ -■□□□+	Permet de régler le contraste des photocopies.	59
	4. Réglage coul	1. Rouge	R: - □□□■+ R: - □□□■+ R: - □□■□+* R: - □■□□+ R: - ■□□□+	Permet de régler la quantité de rouge.	59
		2. Vert	V: - □□□■+ V: - □□□■+ V: - □□■□+* V: - □■□□+ V: - ■□□□+	Permet de régler la quantité de vert.	
		3. Bleu	B: - □□□■+ B: - □□□■+ B: - □□■□+* B: - □■□□+ B: - ■□□□+	Permet de régler la quantité de bleu.	
	 Les réglages du fabricant sont affichés en caractères gras avec un astérisque.				

Menu principal	Sous-menu	Sélections du menu	Options	Descriptions	Page
4. Saisiephoto	1. Qualité Impres	—	Normal Photo*	Vous pouvez choisir la qualité d'impression.	67
	2. Type papier	—	Papi. Ordinaire Papi. jet encre Photo Brother Autre photo*	Permet de choisir le format de papier et d'impression.	67
	3. Taille papier	—	Lettre A4 4po x 6po* 5po x 7po	Choisissez le format du papier.	67
	4. Dim. Impr.	—	4po x 3po 5po x 3.5po 6po x 4po* 7po x 5po 8po x 6po	Choisissez le format d'impression. (S'affiche quand vous choisissez A4 ou Lettre dans le menu Format du papier.)	67
	5. Luminosité	—	- □□□□■ + - □□□□■ + - □□■□□ +* - □■□□□ + - ■□□□□ +	Permet de rajuster la luminosité.	67
	6. Contraste	—	- □□□□■ + - □□□□■ + - □□■□□ +* - □■□□□ + - ■□□□□ +	Permet de rajuster le contraste.	67
	7. Couper	—	On* Off	Permet de tronquer l'image autour de la marge en fonction du format de papier ou d'impression. Désactivez cette fonction si vous voulez imprimer des images entières ou éviter un tronquage indésirable.	68
	8. Sans bordure	—	On* Off	Permet d'agrandir la zone imprimable en fonction des bords du papier.	68
 Les réglages du fabricant sont affichés en caractères gras avec un astérisque.					

Menu principal	Sous-menu	Sélections du menu	Options	Descriptions	Page
5. Imp. Rapports	1. Transmission	—	—	Imprime un rapport de vérification de l'envoi pour la dernière télécopie envoyée.	52
	2. Liste d'aide	—	—	Imprime la liste d'aide afin que vous puissiez voir, d'un seul coup d'oeil, comment programmer votre appareil rapidement.	52
	3. Comp abrégée	—	—	Dresse la liste des noms et des numéros enregistrés dans la mémoire des numéros abrégés, dans l'ordre numérique.	52
	4. Journal fax	—	—	Donne des détails sur les dernières télécopies entrantes et sortantes. TX signifie transmission et RX signifie réception.	52
	5. Réglages util	—	—	Dresse la liste de vos réglages.	52
6. Info. machine	1. No. série	—	—	Permet de vérifier le numéro de série de votre appareil.	107
0. Réglage init.	1. Mode réponse	—	Fax seulement* Fax/Tél Tél ext/rép Manuel	Permet de choisir le mode de réception qui convient le mieux à vos besoins.	33
	2. Date et heure	—	—	Permet de mettre la date et l'heure à l'écran ACL et sur l'en-tête des télécopies envoyées.	Voir le Guide d'installation rapide
	3. Id station	—	Fax: Nom:	Permet de programmer votre nom et numéro de télécopieur pour l'imprimer sur chaque page transmise.	
	4. Tonal/Impuls. (Canada seulement)	—	Tonal.* Impuls.	Permet de choisir le mode de numérotation.	Voir le Guide d'installation rapide
	5. Tonalité	—	Détection Non détecté*	Vous pouvez raccourcir la pause de détection de tonalité.	99
	0. Langue locale (Canada seulement)	—	Anglais* Français	Permet de changer la langue de l'écran ACL selon le pays de l'utilisateur.	Voir le Guide d'installation rapide
 Les réglages du fabricant sont affichés en caractères gras avec un astérisque.					

Saisie de texte

Il arrive parfois que vous deviez ajouter du texte à l'appareil lors du paramétrage de certaines fonctions, comme, par exemple, l'Identifiant du poste. La plupart des touches du pavé numérique sont dotées de trois ou quatre lettres imprimées. Quant aux touches **0**, **#** et *****, elles ne sont pas associées à des caractères alphabétiques, car elles sont réservées pour des caractères spéciaux.

En appuyant plusieurs fois sur la touche du pavé numérique appropriée, vous pouvez accéder au caractère que vous souhaitez.

Appuyez sur la touche	une fois	deux fois	trois fois	quatre fois
2	A	B	C	2
3	D	E	F	3
4	G	H	I	4
5	J	K	L	5
6	M	N	O	6
7	P	Q	R	S
8	T	U	V	8
9	W	X	Y	Z

Saisir des espaces

Pour insérer une espace dans le numéro de télécopieur, appuyez une fois sur ► entre les chiffres. Pour insérer un espace dans le nom, appuyez deux fois sur ► entre les caractères.

Corrections

Si vous avez saisi un caractère fautif et que souhaitez le corriger, appuyez sur ◀ afin de placer le curseur en dessous du premier caractère erroné. Appuyez ensuite sur **Effacer/Retour**. Une fois la suppression effectuée, insérez les bons caractères. Si vous le préférez, vous pouvez reculer et insérer les caractères.

Répétition des caractères alphabétiques

Pour entrer un caractère affecté à la même touche que le caractère précédent, appuyez sur ► afin de déplacer le curseur vers la droite avant d'appuyer de nouveau sur la touche en question.

Caractères spéciaux et symboles

Appuyez sur *****, **#** ou **0**, puis appuyez sur ◀ ou ► pour placer le curseur sous le caractère spécial ou le symbole souhaité. Appuyez ensuite sur **OK** pour le sélectionner.

Appuyez sur * pour (espace) ! " # \$ % & ' ()
sur * * + , - . / €

Appuyez sur # pour ; : < = > ? @ [] ^ _
sur #

Appuyez sur 0 pour É À È Ê Î Ç Ë Ö Ø

GÉNÉRALITÉS

Capacité mémoire	16 Mo
Bac à papier	100 feuilles [20 lb (80 g/m ²)]
Type d'imprimante	Jet d'encre
Méthode d'impression	Noir : Piezo avec buses 94 × 1 Couleur : Piezo avec buses 94 × 3
ACL (affichage à cristaux liquides)	16 caractères × 1 ligne
Source d'alimentation	c.a. 100 à 120 V 50/60 Hz
Consommation en électricité	Mode désactivé : Moyenne 4 W Attente : Moyenne 5 W Fonctionnement : Moyenne 20 W

Dimensions

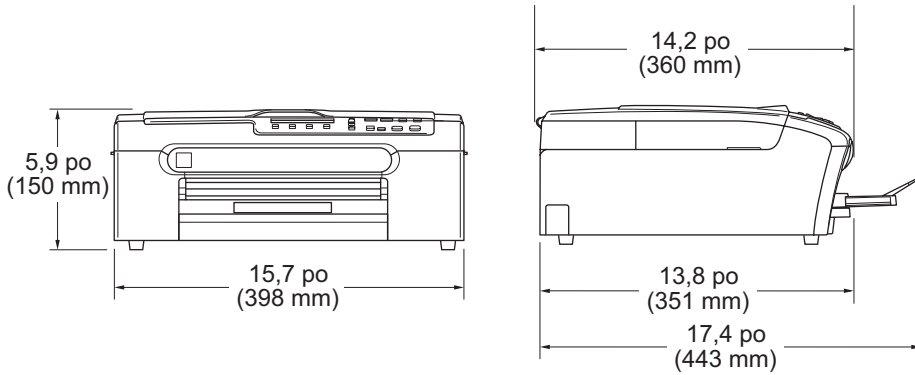

Poids 15,9 lb (7,2 kg)

Bruit Fonctionnement : 50 dB ou inférieur ¹

Température Fonctionnement : 50 °F à 95 °F (10 à 35 °C)

Meilleure qualité d'impression : 68 °F à 91 °F (20 à 33 °C)

Taux d'humidité Fonctionnement : 20 % à 80 % (sans condensation)

Meilleure qualité d'impression : 20 % à 80 % (sans condensation)

¹ dépend des conditions d'impression.

Support d'impression

Alimentation de papier

Bac à papier

■ Type de papier :

Papier ordinaire, papier à jet d'encre (papier couché), papier lustré², transparents^{1 2} et enveloppes.

■ Format du papier :

Lettre, Légal, Exécutif, A4, A5, A6, JIS_B5, enveloppes (format commercial, n° 10, DL, C5, Monarch, JE4), photo 4 po × 6 po, fiche et carte postale³.

Largeur : 3,5 po (89 mm) à 8,5 po (216 mm)

Hauteur : 5,0 po (127 mm) à 14,0 po (356 mm)

Pour plus de détails, voir *Poids, épaisseur et capacité du papier* à la page 12.

■ Capacité maximale du bac à papier : environ 100 feuilles de 20 lb (80 g/m²) de papier ordinaire

Sortie papier

Jusqu'à 50 feuilles de papier ordinaire format 20 lb (80 g/m²) (sortie de documents face imprimée dessus dans le bac de sortie papier)²

¹ N'utilisez que les transparents recommandés pour l'impression à jet d'encre.

² Pour les impressions sur du papier lustré et les impressions sur des transparents, il est conseillé de retirer les feuilles imprimées du bac de sortie papier aussitôt qu'elles sortent de l'appareil pour éviter tout risque de maculage.

³ Voir *Type et format de papier pour chaque opération* à la page 11.

Télécopie

Compatibilité	ITU-T groupe 3
Système d'encodage	MH/MR/MMR/JPEG
Vitesse du modem	Repli automatique 14 400 ko/s
Format du document	Largeur de la vitre du scanner : 8,5 po (215,9 mm) maximum Hauteur de la vitre du scanner : 11,7 po (297 mm) maximum
Largeur de numérisation	8,2 po (208 mm)
Largeur d'impression	8,03 po (204 mm)
Échelle de gris	256 niveaux
Contrôle du contraste	Automatique/Clair/Foncé (configuration manuelle)
Résolution	<ul style="list-style-type: none"> ■ Horizontale 203 points/pouce (8 points/mm) ■ Verticale <ul style="list-style-type: none"> Standard <ul style="list-style-type: none"> 98 lignes/pouce (3,85 lignes/mm) (Noir) 196 lignes/pouce (7,7 lignes/mm) (Couleur) Fine <ul style="list-style-type: none"> 196 lignes/pouce (7,7 lignes/mm) (Noir/Couleur) Photo <ul style="list-style-type: none"> 196 lignes/pouce (7,7 lignes/mm) (Noir) Super fine <ul style="list-style-type: none"> 392 lignes/pouce (15,4 lignes/mm) (Noir)
Composition abrégée	40 postes
Groupe	Jusqu'à 6
Diffusion (d'une télécopie) ¹	90 postes
Recomposition automatique	1 fois après un délai de 5 minutes
Longueur de sonnerie	0, 1, 2, 3 ou 4 sonneries
Source de communication	Réseau téléphonique public commuté.
Transmission à partir de la mémoire	Jusqu'à 200 ² /170 ³ pages
Réception sans papier	Jusqu'à 200 ² /170 ³ pages

¹ Noir et blanc uniquement

² Le terme 'pages' renvoie au 'Tableau standard de Brother n° 1' (lettre d'affaires typique, résolution standard, code MMR). Les caractéristiques techniques et la documentation peuvent être modifiées sans préavis.

³ Le terme 'Pages' renvoie au 'Tableau d'essais UIT-T n° 1' (lettre d'affaires typique, résolution standard, code MMR). Les caractéristiques techniques et la documentation peuvent être modifiées sans préavis.

Copie

Couleur/Noir	Oui/Oui
Format du document	Largeur de la vitre du scanner : 8,5 po (215,9 mm) maximum Hauteur de la vitre du scanner : 11,7 po (297 mm) maximum Largeur de la copie : 8,26 po (210 mm) maximum (format Lettre)
Vitesse de copie	Noir: jusqu'à 18 pages/minute (papier Lettre) ¹ Couleur: jusqu'à 16 pages/minute (papier Lettre) ¹
Copies multiples	Empile jusqu'à 99 pages
Agrandir/réduire	25 % à 400 % (par incréments de 1 %)
Résolution	(Noir) <ul style="list-style-type: none">■ Numérise jusqu'à 600×1200 ppp■ Imprime jusqu'à 1200×1200 ppp (Couleur) <ul style="list-style-type: none">■ Numérise jusqu'à 600×1200 ppp■ Imprime jusqu'à 600×1200 ppp

¹ Selon le schéma standard établi par Brother (Mode rapide/Copies empilées). Les vitesses de copie varient en fonction de la complexité du document.

PhotoCapture Center[®] (Centre saisie photo)

Support disponible ¹	Lecteur USB de mémoire Flash ²
Résolution	Jusqu'à 1 200×2 400 ppp
Extension des fichiers	
(Format support)	DPOF, EXIF, DCF
(Format image)	Impression Photo : JPEG ³
Nombre de fichiers	Jusqu'à 999 fichiers (Le dossier qui se trouve à l'intérieur d'un lecteur USB de mémoire Flash doit également être compté).
Dossier	Le fichier doit se trouver au troisième niveau du dossier sur le lecteur USB de mémoire Flash.
Sans marge	Lettre, A4, Photo 4 po × 6 po, Photo 5 po × 7 po ⁴

¹ Le lecteur USB de mémoire Flash n'est pas fourni.

² USB 2.0 standard
Classe de stockage de masse USB de 16 Mo à 8 Go
Format du support : FAT 12/FAT16/FAT32

³ Le format Progressive JPEG n'est pas pris en charge.

⁴ Voir *Type et format de papier pour chaque opération* à la page 11.

PictBridge

Compatibilité

Prend en charge la norme PictBridge CIPA DC-001 de la Camera & Imaging Products Association.

Pour plus d'informations, consultez le site <http://www.cipa.jp/pictbridge>

Interface

Port PictBridge (USB)

Numérisation

Couleur/Noir	Oui/Oui
Compatibilité TWAIN	Oui (Windows® 2000 Professional/XP/XP Professional x64 Edition/Windows Vista™/Windows Vista™ x64 Edition) Mac OS® X 10.2.4 ou une version supérieure
Compatibilité WIA	Oui (Windows® XP ¹ /Windows Vista™)
Profondeur de couleur	Traitement de couleur 36 bits (entrée) Traitement de couleur 24 bits (sortie) (Entrée réelle : 30 bits couleur/Sortie réelle : 24 bits couleur)
Résolution	Jusqu'à 19 200 × 19 200 ppp (résolution interpolée) ² Jusqu'à 600 × 2400 ppp (résolution optique)
Vitesse de numérisation	Noir : jusqu'à 3,59 secondes Couleur : jusqu'à 5,66 secondes (Format lettre à 100 × 100 ppp)
Format du document	Largeur de la vitre du scanner : 8,5 po (215,9 mm) maximum Hauteur de la vitre du scanner : 11,7 po (297 mm) maximum
Largeur de numérisation	8,26 po (210 mm)
Échelle de gris	256 niveaux

¹ Windows® XP dans ce Guide de l'utilisateur comprend Windows® XP Home Edition, Windows® XP Professional et Windows® XP Professional x64 Edition.

² Numérisation de 1200× 1200 ppp maximum lors de l'utilisation du pilote WIA pour Windows® XP et Windows Vista™ (la résolution jusqu'à 19 200 × 19 200 ppp peut être sélectionnée en utilisant l'utilitaire de numérisation de Brother)

Imprimante

Pilote d'imprimante	Pilote de Windows® 2000 Professional/XP/XP Professional x64 Edition/Windows Vista™/Windows Vista™ x64 Edition prenant en charge le mode de compression natif de Brother Mac OS® X 10.2.4 ou une version supérieure, pilote d'imprimante à jet d'encre Brother
Résolution	Jusqu'à 1200 × 6000 ppp 1200 × 2400 ppp 1200 × 1200 ppp 600 × 600 ppp 600 × 300 ppp 600 × 150 ppp
Vitesse d'impression	Noir : jusqu'à 25 pages/minute ¹ Couleur : jusqu'à 20 pages/minute ¹
Largeur d'impression	8,26 po [8,5 po (sans marge) ²] (format Lettre)
Polices sur disque	35 TrueType
Sans marge	Lettre, A4, A6, Photo 4 po × 6 po, Fiche, Carte postale ³

¹ Selon le schéma standard établi par Brother.
Format Lettre en mode brouillon.

² Quand la fonction Sans marge est activée.

³ Voir *Type et format de papier pour chaque opération* à la page 11.

Interfaces

USB	Un câble d'interface USB 2.0 dont la longueur ne dépasse pas 6 pi (2,0 m). ^{1 2}
------------	---

¹ Votre appareil est doté d'une interface USB 2.0 haute vitesse. Cette interface est compatible avec l'interface USB 2.0 haute vitesse; toutefois, le taux maximal de transfert de données sera de 12 Mbits/s. L'appareil peut aussi être branché à un ordinateur possédant une interface USB 1.1.

² Les ports USB d'autres fabricants ne sont pas pris en charge sous Macintosh®.

Configuration de l'ordinateur

Configuration minimale du système et fonctions des logiciels supportées par un PC						
Systèmes d'opération		Fonctions des logiciels supportées par un PC	Interface	Vitesse minimale du processeur	RAM Recommandée	Espace disque dur requis
Windows® 1 5	2000 Professional	Impression, Envoi PC-Fax 4, Numérisation, Disque amovible 3	USB	Intel® Pentium® II ou équivalent	256 Mo	480 Mo
	XP HOME XP Professional			AMD Opteron™ AMD Athlon™64 Intel® Xeon™ avec Intel® EM64T Intel® Pentium® 4 avec Intel® EM64T	512 Mo	
	XP Professional x64 Edition				Processeur 1 GHz 32-bits (x86) ou 64 -bit (x64)64T	1 Go
	Vista™					
Mac® 6	OS X 10.2.4 ou supérieur	Impression, Envoi PC-Fax 4, Numérisation, Disque amovible 3	USB 2	PowerPC G4/G5, Intel® Core™ Solo/Duo PowerPC G3 350MHz	256 Mo	480 Mo

¹ Microsoft® Internet Explorer 5.5 ou supérieur.

² Tout port USB de tierce partie n'est pas supporté.

³ Disque amovible est une fonction du centre saisie photo.

⁴ La fonction PC-FAX gère uniquement les télécopies en noir et blanc.

⁵ PaperPort™ 11SE supporte Microsoft® SP4 ou supérieur pour Windows® 2000 et SP2 ou supérieur pour XP

⁶ Le Presto!® PageManager® sur le CD-ROM supporte Mac OS X 10.3.9 ou supérieur. Pour Mac OS X 10.2.4-10.3.8 Presto! PageManager® est disponible par téléchargement sur le site Web Brother Solutions Center.

Pour obtenir les plus récents pilotes, visitez le site du Centre de Solutions Brother à <http://solutions.brother.com>

Consommables

Encre

L'appareil emploie des cartouches d'encre noir, jaune, cyan et magenta individuelles qui sont séparées de l'ensemble de tête d'impression.

Durée de vie utile des cartouches d'encre

Lorsque vous installez les cartouches d'encre pour la première fois, l'appareil consommera une quantité supplémentaire d'encre pour remplir les tubes d'alimentation d'encre. Ceci constitue un processus effectué en une seule opération et permet de réaliser des copies d'impression de haute qualité. Par la suite, le remplacement des cartouches d'encre permettra d'imprimer le nombre de pages spécifié.

Cartouches d'encre de remplacement

Noir standard - Environ 500 pages pour une couverture de 5 %

Jaune, cyan et magenta - Environ 400 pages pour une couverture de 5 %

Les chiffres ci-dessus sont basés sur les suppositions suivantes :

- Impression consécutive à une résolution de 600 × 600 ppp en mode normal après l'installation d'une nouvelle cartouche d'encre;
- La fréquence de l'impression;
- Le nombre de pages imprimées;
- Le nettoyage périodique, automatique de l'ensemble de tête d'impression (votre appareil nettoie périodiquement l'ensemble de tête d'impression. Cette procédure consomme une petite quantité d'encre); et,
- L'encre qui reste dans une cartouche soi-disant vide (il faut qu'une petite quantité d'encre reste dans la cartouche d'encre pour que l'air ne dessèche et n'endommage pas l'ensemble de tête d'impression).

Consommables de rechange

<Noir> LC51BK, <Cyan> LC51C, <Magenta> LC51M, <Jaune> LC51Y

Qu'est-ce qu'Innobella™ ?

Innobella™ est une gamme de consommables authentiques proposée par Brother. Le nom "Innobella™" est dérivé des termes "Innovation" et "Bella" (ou "Belle" en italien) et réfère à une technologie "innovante" qui vous permet d'obtenir des résultats d'impression "beaux" et "durables".

Lorsque vous imprimez des photos, Brother vous recommande d'utiliser le papier photo lustré Innobella™ (série BP61GL) pour des tirages de haute qualité. L'encre et le papier Innobella™ facilitent l'impression de tirages brillants.



Voici une liste complète des caractéristiques et des termes qui apparaissent dans les manuels Brother. La disponibilité de ces caractéristiques dépend du modèle acheté.

Accès simultané

Votre appareil peut numériser des télécopies sortantes et des tâches programmées vers la mémoire en même temps qu'il envoie une télécopie de la mémoire, en reçoit une ou imprime une télécopie entrante.

ACL (affichage à cristaux liquides)

Il s'agit de l'écran qui affiche des messages interactifs durant la programmation de l'appareil, la date et l'heure durant les périodes d'inactivité.

Code de réception de télécopie

Composez ce code (* 5 1) chaque fois que vous répondez à un appel de télécopie sur un téléphone supplémentaire ou un téléphone externe.

Code de réponse de téléphone (Pour mode Fax/Tél uniquement)

Chaque fois que l'appareil reçoit un appel vocal, il émet une pseudo sonnerie/double sonnerie. Vous pouvez répondre à l'appel à partir d'un téléphone supplémentaire en composant ce code (# 5 1).

Contraste

Réglage permettant de compenser les documents foncés ou clairs en faisant des télécopies ou des copies plus claires lorsque les documents sont foncés ou plus foncés lorsque les documents sont clairs.

Diffusion

Possibilité d'envoyer la même télécopie à plusieurs destinataires.

Durée sonnerie Fax/Tél

Durée de la sonnerie pendant laquelle l'appareil Brother sonne (le mode de réception étant réglé sur Fax/Tél) pour inviter l'utilisateur à répondre à un appel vocal reçu.

Échelle de gris

Palette des gris disponible pour la copie, la numérisation et l'envoi de photographies par télécopie.

ECM (Mode de correction des erreurs)

Détecte les erreurs survenant en cours de transmission de télécopie et retransmet les pages erronées de la télécopie.

Envoi

Processus consistant à transmettre des télécopies par ligne téléphonique à partir de l'appareil émetteur vers le télécopieur récepteur.

Envoi en temps réel

Fonction permettant d'envoyer des télécopies en temps réel lorsque la mémoire est saturée.

Erreur de communication (Erreur Comm.)

Erreur pouvant survenir lors de l'émission ou de la réception d'une télécopie, causée par de l'interférence sur la ligne.

Fax/Tél

Vous pouvez recevoir des télécopies et des appels téléphoniques. N'utilisez pas ce mode avec un répondeur téléphonique (RÉP).

Groupe de compatibilité

La capacité d'un télécopieur à communiquer avec un autre télécopieur. La compatibilité est assurée entre les groupes UIT-T (Secteur de normalisation des télécommunications de l'UIT, Union internationale des télécommunications).

Identifiant de poste

Informations enregistrées dans la mémoire et figurant au haut de chaque page télécopiée. Elles comprennent le nom et le numéro du télécopieur de l'émetteur.

Identification de la ligne appelante

Un service de la compagnie de téléphone vous permettant de voir le numéro de téléphone (ou le nom) de la personne qui vous appelle.

Impression de sauvegarde

Configuration permettant à votre appareil d'imprimer une copie de chaque télécopie reçue et enregistrée en mémoire. Cette mesure de sécurité assure la conservation des télécopies en cas de panne d'électricité.

Impulsions (Canada seulement)

Mode de composition d'un numéro de téléphone par impulsions.

Innobella™

Innobella™ est une gamme de consommables authentiques proposée par Brother. Pour des résultats d'une qualité optimale, Brother recommande l'encre et le papier Innobella™.

Journal des télécopies

Commande permettant de dresser la liste détaillée des 200 dernières télécopies reçues et envoyées. TX signifie transmission et RX signifie réception.

Liste d'aide

Une impression du tableau des menus complet que vous pouvez utiliser pour programmer votre appareil quand vous n'avez pas le Guide de l'utilisateur sous la main.

Liste des numéros à composition automatique

Liste des noms et des numéros conservés par ordre numérique dans la mémoire des numéros abrégés.

Longueur de sonnerie

Nombre de sonneries que l'appareil doit attendre avant que celui-ci réponde à l'appel en mode **Fax seulement** et **Fax/Tél.**

Luminosité

Réglage de la luminosité permettant de rendre l'image plus claire ou plus sombre.

Méthode d'encodage

Méthode de compression des données dans un document. Tous les télécopieurs doivent utiliser la norme minimale du code Huffman modifié (MH). Votre appareil étant dotée d'une capacité de compression supérieure, il prendra en charge le code de lecture modifiée (MR, Modified Read Code), le code de lecture modifiée modifiée (MMR, Modified Modified Read Code) et le code du groupe mixte d'experts en photographie (JPEG, Joint Photographic Experts Group), pourvu que le télécopieur récepteur possède la même capacité.

Mode Menu

Mode de programmation vous permettant de modifier les réglages de votre appareil.

Mode Outre-mer

Mode permettant d'apporter provisoirement des modifications à la tonalité de télécopieur pour pallier aux parasites et aux bruits de fond qui perturbent parfois les lignes téléphoniques à l'étranger.

Numérisation

Il s'agit de la transmission vers l'ordinateur d'un document papier sous forme d'image électronique.

Numéro abrégé

Un numéro préprogrammé pour faciliter la numérotation. Vous devez appuyer sur **Comp.abrégée**, **#** et le code à deux chiffres, et **Mono Marche** ou **Couleur Marche** pour commencer le processus de numérotation.

Numéro de groupe

Combinaison de numéros abrégés qui sont enregistrés dans un emplacement de numéro abrégé pour la diffusion.

Pause

Vous permet d'introduire un délai de 3,5 secondes dans les séquences de composition stockées dans la mémoire des numéros abrégés. Appuyez sur **Recomp/Pause** autant de fois que nécessaire pour augmenter la longueur des délais (pauses).

Périodicité du journal

Intervalle préprogrammé entre les impressions automatiques des rapports du journal des télécopies. Vous pouvez imprimer le journal des télécopies sur demande sans interrompre le cycle.

PhotoCapture Center®

Utilitaire permettant d'effectuer des impressions qualité photo à haute résolution de photographies numériques à partir d'un appareil photo numérique.

PictBridge

Utilitaire permettant d'effectuer des impressions qualité photo à haute résolution de photographies directement à partir de votre appareil photo numérique.

Rapport de vérification de l'envoi

Une liste de chaque télécopie envoyée qui indique la date, l'heure et le numéro.

Réception facile

Fonction permettant à votre appareil de répondre aux tonalités CNG même si vous interrompez un appel de télécopie en décrochant le téléphone.

Réception sans papier

Fonction permettant de recevoir des télécopies et de les stocker dans la mémoire de l'appareil lorsque le papier est épuisé.

Recherche

Fonction permettant de parcourir la liste électronique, numérique ou alphabétique des numéros abrégés et des numéros de groupe enregistrés.

Recomposition automatique

Fonction permettant à votre appareil de recomposer le dernier numéro de télécopieur au bout de cinq minutes si la télécopie n'est pas passée parce que la ligne était occupée.

Réduction automatique

Permet de réduire le format des télécopies entrantes.

Réglages des utilisateurs

Rapport sur papier indiquant la configuration actuelle de l'appareil.

Réglages provisoires

Vous pouvez choisir certaines options pour chaque transmission de télécopie ou chaque photocopie sans modifier les réglages par défaut.

RÉP (répondeur téléphonique)

Vous pouvez raccorder un périphérique externe ou un répondeur à la prise EXT. de votre appareil.

Résolution

Nombre de lignes verticales et horizontales par pouce. Voir : Standard, Fine, Super fine et Photo.

Résolution Fine

Résolution de 203 × 196 points par pouce (ppp). Utilisée pour les petits caractères et les graphiques.

Résolution photo (Noir et blanc uniquement)

Paramètre de résolution qui utilise différentes nuances de gris pour la meilleure représentation photographiques.

Résolution standard

203 × 97 ppp. Utilisée pour du texte de taille normale; offre la vitesse de transmission la plus rapide.

Résolution Super Fine (Noir et blanc uniquement)

392 × 203 ppp. Recommandée pour les petits caractères et les dessins au trait.

ROC (reconnaissance optique des caractères)

L'application logicielle intégrée ScanSoft™ PaperPort™ 11 SE avec application ROC ou Presto!®

PageManager® permet de convertir une image de texte en texte éditable.

Sonnerie spéciale

Service offert par les compagnies de téléphone permettant d'assigner un deuxième numéro de téléphone à une ligne téléphonique existante. Votre appareil Brother utilisera ce numéro pour simuler une ligne dédiée aux télécopies.

Tâches en attente

Fonction permettant de vérifier les tâches en attente dans la mémoire et d'annuler des tâches individuellement.

Télécopie manuelle

Lorsque vous décrochez le combiné de votre téléphone externe ou que vous appuyez sur **Tonalité** vous pouvez entendre la tonalité de réponse du télécopieur récepteur avant d'appuyer sur **Mono Marche** ou **Couleur Marche** pour commencer à envoyer.

Téléphone externe

Un téléphone branché sur la prise EXT de votre appareil.

Téléphone supplémentaire

Un téléphone utilisant la même ligne que votre télécopieur, mais branché sur une autre prise murale.

Tonalité

Forme de numérotation sur la ligne téléphonique utilisée pour les téléphones Touch Tone.

Tonalités CNG

Tonalité spéciale (signaux sonores) émise par le télécopieur pendant l'envoi automatique pour indiquer à l'appareil récepteur qu'un télécopieur appelle.

Tonalités de télécopieur

Tonalité spéciale émise par les télécopieurs expéditeurs et récepteurs durant la transmission de données.

Volume de la sonnerie

Réglage du volume de la sonnerie émise par l'appareil.

Volume de l'avertisseur sonore

Réglage du volume du signal sonore à l'appui d'une touche ou en cas d'erreur.

A

Accès simultané	30
Accessoires et consommables	iv
ACL (affichage à cristaux liquides)	109
Contraste	21
Liste d'aide	52
Aide	
messages ACL	109
utilisation des touches menu	109
Tableau des menus	109, 111
Annulation	
tâches en attente de recomposition	31
Apple® Macintosh®	
Voir le Guide utilisateur - Logiciel sur le CD-ROM.	
Automatique	
réception de télécopie	33
Réception facile	35

B

Bourrages	
papier	96
Branchement	
répondeur externe ou téléphone à deux lignes	43
Répondeur téléphonique externe	41
téléphone externe	45
Branchements multilignes (PBX)	44
Brother	
accessoires et consommables	iv
centres de service (canada)	iii
centres de service (États-Unis)	iii
FAQ (foire aux questions)	ii
garanties	v, vi
Numéros de Brother	ii
Service à la clientèle	ii
soutien produit	ii
système de renvoi de télécopie	iii

C

Cartouches d'encre	
compteur de points d'encre	99
remplacement	99
vérification du volume d'encre	106
Codes de télécopie	
Code d'activation à distance	45
Code de désactivation à distance	45, 46
Code de réception de télécopie	35, 45
Code de réponse de téléphone	45, 46
modification	46
Composition	
codes d'accès et numéros de carte de crédit	49, 50
d'une pause	48
Groupes	27
manuelle	47
Numéro abrégé	47
Composition par numéro abrégé	
codes d'accès et numéros de carte de crédit	50
Composition de groupe	
Configuration de groupes pour la diffusion	49
modification	49
Diffusion	27
à l'aide de groupes	27
Numéro abrégé	
configuration	48
modification	49
utilisation	47
Recherche	47
Consignes de sécurité	81
Consommables	128
ControlCenter	
Voir Guide utilisateur - Logiciel sur le CD-ROM.	
Copie	
activer le mode copie	54
Agrandissement/réduction	56
ajustement des couleurs	59
multiple	54
papier	59
réglages provisoires	55
simple	54
touche	55
utilisation de la vitre du scanner	8

D

Data Ident-A-Call	38
Dépistage des pannes	87
bourrage de documents	93
messages d'erreur à l'écran ACL	93
qualité d'impression	104
si vous avez des problèmes	
appels entrants	90
envoi de télécopies	90
imprimer des télécopies reçues	89
lignes ou connexions	
téléphoniques	89
logiciels	91
numérisation	91
PhotoCapture Center® (Centre saisie photo)	92
photocopie	91
pour imprimer	87
réception de télécopies	90
vérification du volume d'encre	106
Description du panneau de commande	6
Diffusion	27
configuration de groupes pour	49

E

Échelle de gris	121, 125
Emballage de l'appareil	107
Entretien, régulier	99
remplacement des cartouches d'encre	99
Enveloppes	11, 12, 15

F

Fax, à partir d'un ordinateur Voir le Guide utilisateur - Logiciel sur le CD-ROM.	
FCC	82

G

Garanties	v
Avis d'exonération de garanties	v
Canada	vi
Groupes pour la diffusion	49

I

Ident-A-Call	38
Ident-A-Ring	38
Identification de la ligne appelante	40
consulter la liste	40
impression de la liste	40
Impression	
améliorer la qualité	104
bourrages de papier	96
caractéristiques techniques	126
difficultés	87, 89
images	64
pilotes	126
rapports	52
résolution	126
sur du papier de petit format	16
Voir le Guide utilisateur - Logiciel sur le CD-ROM.	
Zone	17
Impression directe	
à partir d'un appareil photo autre que PictBridge	71
à partir d'un appareil photo PictBridge	69
Innobella™	128

L

Ligne téléphonique	
branchements	42
difficultés	89
interférence	99
lignes de substitution	43
multiligne (PBX)	44
système téléphonique à deux lignes	43
Longueur de sonnerie, réglage	35

M

Macintosh® Voir le Guide utilisateur - Logiciel sur le CD-ROM.	
Manuel	
composition	47
envoi	31
recevoir	33
Message Mémoire épuisée	30, 32, 95

Messages d'erreur à l'écran ACL	93
Encre vide	94
Erreur comm.	94
Impossible d'imprimer	94
Impossible d'initialiser	95
Impossible de numériser	94
Mémoire épuisée	30, 95
Non assigné	47
Presque vide	95
Vérifier papier	96
Mode de réception	33
Fax/Tél	33
Manuel	33
Répondeur téléphonique externe	33
Télécopieur seulement	33
Mode Fax/Tél	
Code de réception de télécopie	45, 46
Code de réponse de téléphone	45, 46
double sonnerie (appels vocaux)	35
Durée de la sonnerie F/T	35
Longueur de sonnerie	35
réponse aux téléphones supplémentaires	45, 46
Mode, activer	
Copie	54
Numérisation	6
PhotoCapture	6
Télécopie	26

N

Nettoyage	
cylindre de l'imprimante	103
rouleau d'entraînement du papier	103
scanner	102
tête d'impression	104
Numérisation	
Voir le Guide utilisateur - Logiciel sur le CD-ROM.	
Numéro abrégé	
configuration	48
modification	49
utilisation	47
Numéro de série	
comment trouver	
Voir à l'intérieur du couvercle avant	

P

Panne de courant	109
PaperPort™ 11SE avec ROC	
Voir le Guide utilisateur - Logiciel sur le CD-ROM et Aide dans l'application PaperPort™ 11SE pour accéder " How-to-Guides ".	
Papier	9, 120
capacité	12
chargement	13
format	11, 19
type	11, 19
PhotoCapture Center® (Centre saisie photo) à partir d'un ordinateur	
Voir le Guide utilisateur - Logiciel sur le CD-ROM.	
caractéristiques techniques	123
Impression en mode DPOF	66
Paramètres d'impression	
Luminosité	67
Type et format de papier	67
PictBridge	
Impression en mode DPOF	70
Prises	
conversion en prise RJ11	
adaptateur triplex	43
EXT	
Répondeur téléphonique	41
téléphone externe	41
Programmation de votre appareil	109

R

Rapports	51
comment imprimer	52
Journal des télécopies	52
Périodicité du journal	51
Liste d'aide	52
Liste d'identification de la ligne	
appelante	40
Liste des numéros à composition	
abrégée	52
Réglages des utilisateurs	52
Vérification de l'envoi	51, 52
Réception facile	35
Recomposition/Pause	48

Réduction	
copies	56
télécopies entrantes	36
Réglages de copie provisoires	55
RÉP (répondeur téléphonique),	
externe	33, 41, 43
avec prise à deux lignes	43
branchement	41, 42
enregistrement d'un message sortant ...	42
mode de réception	33
Répondeur téléphonique (RÉP)	41
branchement	42
Résolution	
copie	122
impression	126
numérisation	125
réglage pour la télécopie suivante	29
télécopie	121
RingMaster	38

S

Services personnalisés sur une seule	
ligne	91
SimpleBiz Fax & Alternative	
Number Ringing	38
Smart Ring	38
Sonnerie spéciale	
désactivation	39
distincte	38
réglage du type de sonnerie	39
Stockage de mémoire	109
Système téléphonique à deux lignes	43

T

Tableau des menus	109
Teen Ring	38
Télécopieur, autonome	
envoi	26
à la fin d'une conversation	
téléphonique	32
à partir de la mémoire	
(accès simultané)	30
à partir de la vitre du scanner	26
activer le mode télécopie	26
annulation depuis la mémoire	31
contraste	29
Diffusion	27
Envoi en temps réel	30

interférence sur la ligne	
téléphonique	99
manuel	31
outre-mer	31
Résolution	29
télécopie couleur	27
réception	33
à la fin d'une conversation	
téléphonique	34, 36
à partir d'un téléphone	
supplémentaire	45, 46
difficultés	87, 89
Durée sonnerie F/T, réglage	35
Interférence sur la ligne	
téléphonique	99
Longueur de sonnerie, réglage	35
Mode de réception, sélection	33
Réception facile	35
réduction en fonction du papier	36
Téléphone externe, branchement	45
Téléphone sans fil	46
Téléphone supplémentaire, utilisation	46
Texte, saisie	117
caractères spéciaux	117
Tonalité, utilisation	6
Touche Options de copie (copie)	
format de papier	60
type de papier	59
Transparents	9, 10, 12, 120
Transport de l'appareil	107

V

Verrouillage TX	
activation/désactivation	23
Vitre du scanner	
utilisation	8
Volume, réglage	
avertisseur sonore	20
haut-parleur	20
sonnerie	20

W

Windows®	
Voir le Guide utilisateur - Logiciel sur le	
CD-ROM.	
World Wide Web	ii

RESTRICTIONS DE RACCORDEMENT D'ÉQUIPEMENT (Canada seulement)

AVIS

Ce produit est conforme aux caractéristiques techniques appropriées d'Industrie Canada.

AVIS

L'indice d'équivalence de la sonnerie est une indication du nombre maximal d'appareils pouvant être branchés à une interface téléphonique. La fin sur une interface peut consister en n'importe quelle combinaison d'appareils soumis à la norme tant que la somme des indices d'équivalence de la sonnerie de tous les appareils ne dépasse pas cinq.

Brother International Corporation
100 Somerset Corporate Boulevard
P.O. Box 6911
Bridgewater, NJ 08807-0911 ÉTATS-UNIS
La Corporation internationale Brother (Canada) Ltée.
1, rue Hôtel de Ville,
Dollard-des-Ormeaux, Québec, Canada H9B 3H6

brother®

Visitez notre site Web mondial
<http://www.brother.com>

Ces appareils sont destinés à une utilisation aux États-unis et au Canada seulement. Nous ne pouvons les conseiller pour d'autres pays car ils pourraient enfreindre les règlements en matière de télécommunications et être incompatibles avec les conditions d'alimentation électrique.
L'utilisation des modèles destinés au États-Unis ou au Canada dans d'autres pays s'effectue à vos propres risques et elle entraîne l'annulation de votre garantie.

CAN/FRE