

NO  
FA  
SO  
FI  
SU  
D  
E  
M  
A

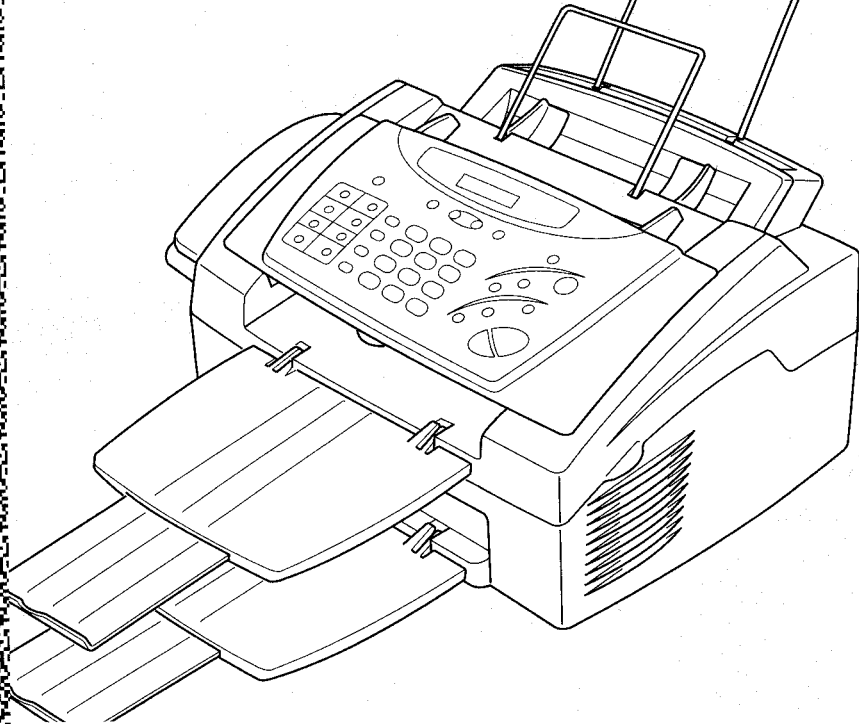

# FAX 2600 MFC 4600



brother.

## Accessoires et fournitures

Pour obtenir les meilleurs résultats, n'utilisez que des accessoires d'origine Brother en vente chez la plupart des revendeurs Brother. Si vous ne le trouvez pas, commandez-le directement chez Brother si vous disposez d'une carte de crédit Visa, MasterCard, Discover ou American Express.

Depuis le Canada : 1-800-668-2768 (vocal)

DESCRIPTION	ARTICLE
Toner télécopieur laser	TN5000PF
Tambour télécopieur laser	DR200
Cordon ligne téléphonique	UG3565001
Combiné téléphonique	UF6857010
Cordon torsadé du combiné	UL8019009
Extension métallique support papier	UL6856000
Bac papier et bac document.	UU7114001
Manuel d'utilisation	LH0492001
Manuel du MFC (Pour MFC 4600 seulement)	LH0616001
Câble bidirectionnel IEEE-1284	UG4558001
* MFL Pro, ScanSoft™ PaperPort®/TextBridge® et pilotes d'impression/numérisation sur disquettes. (Pour MFC 4600 seulement)	DSKYL231 (disquettes, Windows® 3.1x seulement)

\* Multi-Function Link® Pro, ScanSoft™ PaperPort®/TextBridge® et les pilotes d'impression/numérisation NE sont PAS disponibles sur disquettes pour Windows® 95/98/98SE/2000 Professional/ME/Windows NT® Workstation Version 4.0.

Cet appareil est un modèle bilingue; vous pourrez donc le faire fonctionner en français ou en anglais. L'anglais est réglé en usine. Pour le faire fonctionner en français, procédez comme suit :

- 1) Veuillez coller les étiquettes incluses dans la boîte sur les noms correspondants du panneau de contrôle.

<FAX 2600>

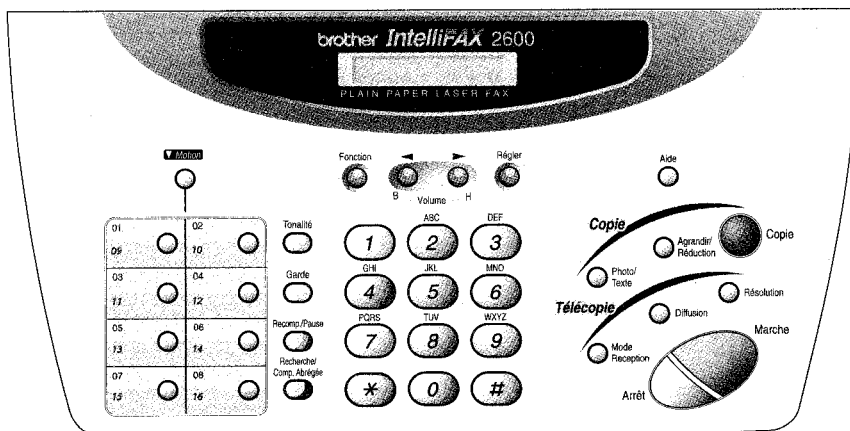

<MFC 4600>

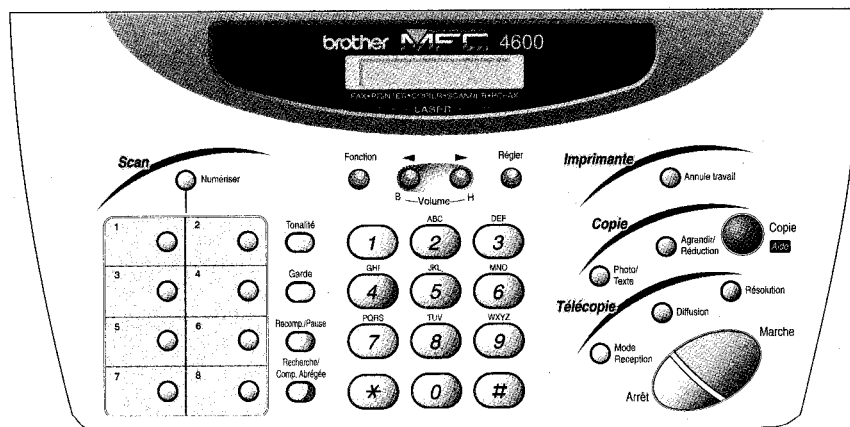

## GARANTIE LIMITÉE POUR LES CENTRES MULTIFONCTION/ TÉLÉCOPIEURS (Canada seulement)

Conformément à sa Garantie limitée d'un an à partir de la date d'achat sur les pièces et la main d'oeuvre, Brother International Corporation (Canada) Ltd. ("Brother"), ou ses Centres de réparation agréés, répareront ce MFC/Télécopieur gratuitement en cas de défaut matériel ou de conception. Cette Garantie limitée ne couvre pas le nettoyage, les consommables (notamment les cartouches, la tête d'impression, le toner et le tambour), les détériorations dues à un accident, la négligence, une mauvaise utilisation ou encore une installation ou une utilisation incorrecte, ou toute détérioration causée par l'entretien, la maintenance, des modifications ou des adaptations effectuées par une personne autre qu'un représentant agréé Brother, ou résultant de l'utilisation de consommables ou de fournitures non-Brother. L'utilisation du MFC/Télécopieur en dépassement des spécifications ou sans l'étiquette du numéro de série ou du modèle est considérée comme un abus et toutes les réparations qui en résultent s'effectuent à la charge et sous la responsabilité de l'acheteur/utilisateur final. Pour obtenir le service de garantie, le MFC/Télécopieur doit être livré ou transporté prépayé par l'acheteur/utilisateur final à un Centre de réparation agréé "Brother", ainsi qu'avec votre preuve d'achat sous la forme d'un reçu.

**Produits laser :** Le non-retrait de la cartouche du toner (et du tambour sur les modèles applicables) pendant le transport peut endommager sérieusement le MFC/Télécopieur et ANNULERA la garantie. (Voir le manuel d'utilisation pour les instructions d'emballage.)

**Produits à jet d'encre :** Ne retirez pas les cartouches d'encre pendant le transport. L'endommagement de la tête d'impression résultant d'un emballage sans les cartouches d'encre ANNULERA la garantie. (Voir le manuel d'utilisation pour les instructions d'emballage.)

**BROTHER EXCLUT TOUTE AUTRE GARANTIE EXPRESSE OU IMPLICITE, NOTAMMENT, MAIS SANS LIMITATION, TOUTE GARANTIE CONCERNANT SES CONDITIONS DE MISE SUR LE MARCHÉ ET SON ADÉQUATION À UNE UTILISATION PARTICULIÈRE, SAUF DANS LE CAS DE GARANTIES IMPLICITE QUI NE PEUVENT ÊTRE REFUSÉES.**

Aucun avis, information ou indication oral/écrit fourni par Brother, ses Centres de réparation agréés, distributeurs, revendeurs, agents ou employés ne saurait constituer une autre garantie ou modifier la présente. Cette garantie stipule toute la responsabilité de Brother et votre recours contre Brother pour tout problème concernant le fonctionnement du MFC/Télécopieur.

Ni Brother, ni quiconque impliqué dans le développement, la production ou la livraison de ce MFC/Télécopieur ne saurait être tenu responsable de toute détérioration indirecte, accidentelle, particulière, de conséquence, exemplaire ou dissuasive, notamment la perte de profits provoquée par l'utilisation ou l'incapacité à utiliser le produit, même si l'acheteur/utilisateur final a signalé la possibilité de telles détériorations. Certaines Provinces n'autorisant pas cette limitation de responsabilité, elle peut ne pas s'appliquer à votre cas.

Cette Garantie limitée vous donne des droits spécifiques. Vous pouvez également bénéficier d'autres droits pouvant varier d'une Province à l'autre.

**Le service de garantie est disponible dans tous les Centres de réparation agréés Brother du Canada. Pour bénéficier du support technique ou connaître le nom et l'adresse du Centre de réparation agréé le plus proche, appelez le 1-800-853-6660. Depuis Montréal, appelez le 685-6464. Support Internet : support@brother.ca ou consultez le site Web de Brother : [www.brother.com](http://www.brother.com)**

La Corporation Internationale Brother (Canada)

Ltée.

1 Rue Hôtel de Ville

Dollard-Des-Ormeaux, QC H9B 3H6

We're at your side.  
**brother**®

# Numéros Brother

## Système de renvoi de télécopie

Le service clientèle de Brother a mis en place un système de renvoi de télécopie simple à utiliser, qui vous permet d'obtenir des réponses immédiates aux questions techniques et aux demandes d'informations les plus courantes pour tous les produits Brother. Ce système est disponible 24 heures sur 24, 7 jours sur 7. Vous pouvez l'utiliser pour obtenir l'envoi de télécopies vers n'importe quel télécopieur, et pas seulement celui d'où vous appelez.

Si vous ne trouvez pas de solution à votre problème dans ce manuel, appelez notre système de renvoi de télécopie et suivez les instructions vocales pour obtenir des instructions sur l'utilisation du système, ainsi qu'un index de sujets.

Depuis le Canada : 1-800-681-9838

## Brother sur le Web

Vous trouverez des informations sur les produits Brother, notamment des fiches techniques et des Forums aux questions (FAQ) sur le Web.  
Adresse

<http://www.brother.com>

## Babillard Brother

Le numéro de babillard de Brother est

Depuis le Canada : 1-514-685-2040

## Service clientèle

Depuis le Canada : 1-800-853-6660 (vocal)  
1-514-685-4898 (télécopie)

Depuis Montréal : 1-514-685-6464 (vocal)

l  
s  
p  
p  
at

NUMÉROS BROTHER iii

AVIS - RESPONSABILITÉ v

## Enregistrement de numéros

### Enregistrement de numéros de composition monotouche

- 1 Pour le FAX, appuyez sur **Fonction, 6, 1**. Pour le MFC, appuyez sur **Fonction, 1, 6, 1**.
- 2 Appuyez sur la monotouche sur laquelle vous souhaitez enregistrer le numéro.
- 3 Entrez un numéro (jusqu'à 20 chiffres) et appuyez sur **Régler**.
- 4 Entrez un nom (ou omettez le nom) et appuyez sur **Régler**.
- 5 Appuyez sur ◀ ou ▶ pour choisir **FAX, TÉL** ou **F/T** et appuyez sur **Régler**.
- 6 Appuyez sur **Arrêt**.

### Enregistrement de numéros de composition abrégée

- 1 Pour le FAX, appuyez sur **Fonction, 6, 2**. Pour le MFC, appuyez sur **Fonction, 1, 6, 2**.
- 2 Entrez un numéro abrégé à deux chiffres et appuyez sur **Régler**.
- 3 Entrez un numéro (jusqu'à 20 chiffres) et appuyez sur **Régler**.
- 4 Entrez un nom (ou omettez le nom) et appuyez sur **Régler**.
- 5 Appuyez sur ◀ ou ▶ pour choisir **FAX, TÉL** ou **F/T** et appuyez sur **Régler**.
- 6 Appuyez sur **Arrêt**.

## Utilisation du téléphone

### Composition monotouche/Composition abrégée

- 1 Soulevez le combiné—OU—Appuyez sur **Tonalité** et attendez la tonalité.
- 2 Lorsque vous entendez la tonalité, appuyez sur la monotouche correspondant au numéro que vous voulez appeler—OU—Appuyez sur **Recherche/Comp. Abrégée**, appuyez sur #, puis composez le numéro abrégé à deux chiffres. (Si vous avez appuyé sur **Tonalité** avant de composer le numéro, soulevez le combiné quand l'appelé répond.)
- 3 Pour raccrocher, reposez le combiné.

## Index téléphonique/Composition abrégée

- 1 Appuyez sur **Recherche/Comp. Abrégée**, puis entrez la première lettre du nom que vous cherchez.
- 2 Appuyez sur ◀ ou ▶ pour chercher dans l'index téléphonique.
- 3 Quand le nom est affiché, soulevez le combiné—OU—Appuyez sur **Tonalité**.
- 4 Appuyez sur **Marche** pour composer le numéro. (Si vous avez appuyé sur **Tonalité** avant de composer le numéro, soulevez le combiné quand l'appelé répond.)
- 5 Pour raccrocher, reposez le combiné.

## Opérations de copie

### Copie d'une page

- 1 Insérez le document face vers le bas dans le chargeur automatique de documents.
- 2 Appuyez sur **Copie**, puis attendez cinq secondes—OU—Appuyez de nouveau sur **Copie**.

### Copies multiples

- 1 Insérez le document face vers le bas dans le chargeur automatique de documents.
- 2 Appuyez sur **Copie**.
- 3 À l'aide du clavier téléphonique, entrez le nombre de copies souhaitées (jusqu'à 99).
- 4 Attendez cinq secondes—OU—Appuyez sur **Copie**.
- 5 Appuyez sur ◀ ou ▶ pour choisir **TRIER** (ou **EMPILER**).
- 6 Appuyez sur **Copie**.

## Accessoires et consommables Brother États-Unis :

1-888-879-3232 (vocal)  
1-800-947-1445 (télécopie)  
<http://www.brothermall.com>

Depuis le Canada :  
1-800-668-2768 (vocal)

## Guide de référence rapide

### Envoi d'une télécopie

#### Transmission automatique

- 1 Insérez le document face vers le bas dans le chargeur automatique de documents.
- 2 Entrez le numéro de télécopie en utilisant la composition monotouche, la composition abrégée, l'index téléphonique ou le clavier téléphonique.
- 3 Appuyez sur **Marche**.

#### Envoi d'une page de couverture

- 1 Insérez le document face vers le bas dans le chargeur automatique de documents.
- 2 Pour le FAX, appuyez sur **Fonction, 3, 1**.  
Pour le MFC, appuyez sur **Fonction, 1, 3, 1**.
- 3 Quand **FAX SUIVANT UNIQ** apparaît, appuyez sur **Régler**.
- 4 Appuyez sur ◀ ou ▶ pour choisir **ON** (ou **OFF**) et appuyez sur **Régler**.
- 5 Appuyez sur ◀ ou ▶ pour choisir un commentaire et appuyez sur **Régler**.
- 6 Entrez deux chiffres pour indiquer le nombre de pages envoyées et appuyez sur **Régler**.
- 7 Appuyez sur **1** pour sélectionner d'autres paramètres  
—OU—Appuyez sur **2** si vous avez terminé.
- 8 Entrez le numéro du télécopieur.
- 9 Appuyez sur **Marche**.

### Transmission en temps réel

Vous pouvez envoyer des télécopies en temps réel.

- 1 Insérez le document face vers le bas dans le chargeur automatique de documents.
- 2 Pour le FAX, appuyez sur **Fonction, 3, 9**.  
Pour le MFC, appuyez sur **Fonction, 1, 3, 9**.
- 3 Appuyez sur ◀ ou ▶ pour choisir **ON** et appuyez sur **Régler—OU—**  
Uniquement pour la prochaine transmission de télécopies, appuyez sur ◀ ou ▶ pour choisir **FAX SUIVANT UNIQ**, puis sur **Régler**.
- 4 Uniquement pour la prochaine télécopie, appuyez sur ◀ ou ▶ pour choisir **ON** et appuyez sur **Régler**.
- 5 Appuyez sur **1** pour sélectionner d'autres paramètres  
—OU—Appuyez sur **2** si vous avez terminé.
- 6 Entrez le numéro du télécopieur.
- 7 Appuyez sur **Marche**.

### Réception de télécopies

#### Choix du mode de réponse

Appuyez sur **Mode Reception** pour sélectionner **FAX/TÉL, RÉP, MANUEL** ou **FAX**. Si vous sélectionnez **FAX/TÉL**, n'oubliez pas de configurer la Longueur de sonnerie et la durée de sonnerie F/T.

#### Réception manuelle

- 1 Soulevez le combiné.
- 2 Appuyez sur **Marche** quand vous entendez la tonalité de télécopie (bips).
- 3 Quand l'écran affiche **RÉCEPT.**, raccrochez.

**Système de renvoi de télécopie**  
**Brother : 1-800-521-2846**

**Site Web Brother :**  
<http://www.brother.com>

**3**

**Programmation à l'écran ..... 3-1**  
 Programmation conviviale ..... 3-1  
 Mode de fonction..... 3-1  
 Avez-vous un FAX ou un MFC ?..... 3-1  
 Affichages en alternance ..... 3-2  
 Tableau de sélection des fonctions ..... 3-2

**4**

**Configuration initiale..... 4-1**  
 Démarrage ..... 4-1  
 Configuration de la date et de l'heure ..... 4-1  
 Définition de l'ID station..... 4-1  
 Mode de composition (Tonalités/Impulsions)..... 4-2  
 Saisie de texte..... 4-2  
 Insertion d'espaces ..... 4-3  
 Corrections ..... 4-3  
 Répétition de lettres ..... 4-3  
 Caractères spéciaux et symboles..... 4-3  
 Réglage du bip sonore ..... 4-4  
 Réglage du volume du combiné ..... 4-4  
 Configuration de l'amplification du volume..... 4-5  
 Réglage du volume du haut-parleur..... 4-5  
 Réglage du volume de la sonnerie..... 4-5  
 Enregistrement en mémoire..... 4-5  
 Mode veille..... 4-6  
 Minuterie ..... 4-6

**5**

**Configuration de la réception ..... 5-1**  
 Réception de base..... 5-1  
 Choix du mode de réponse ..... 5-1  
 Pour choisir ou changer le mode de réponse..... 5-2  
 Configuration de la longueur de sonnerie..... 5-2  
 Configuration de la durée de sonnerie F/T ..... 5-3  
 Réception facile ..... 5-3  
 Impression réduite d'un document reçu ..... 5-4  
 Réductions conseillées ..... 5-4  
 Format de papier..... 5-5  
 Densité d'impression..... 5-5  
 Économie toner..... 5-5

© 2004 Samsung Electronics Co., Ltd. All rights reserved. Samsung is a registered trademark of Samsung Electronics Co., Ltd. in Korea and other countries. Samsung Fax Studio is a registered trademark of Samsung Electronics Co., Ltd. in Korea and other countries. Samsung Fax Studio is a registered trademark of Samsung Electronics Co., Ltd. in Korea and other countries. Samsung Fax Studio is a registered trademark of Samsung Electronics Co., Ltd. in Korea and other countries.



# Table des matières



<b>1</b>	<b>Introduction.....</b>	<b>1-1</b>
	Utilisation de ce manuel.....	1-1
	Recherche d'informations .....	1-1
	Conventions utilisées dans ce manuel .....	1-1
	FAX 2600 Panneau de contrôle .....	1-2
	MFC 4600 Panneau de contrôle.....	1-4
	À propos des télécopieurs .....	1-6
	Tonalités et prise de contact .....	1-6
	Mode de correction d'erreurs (MCE).....	1-6
<b>2</b>	<b>Assemblage et connexions .....</b>	<b>2-1</b>
	Éléments livrés .....	2-1
	Choix d'un emplacement .....	2-2
	Montage.....	2-3
	Installation du tambour	
	(avec cartouche d'encre).....	2-3
	Installation du FAX/MFC.....	2-5
	Chargement du papier.....	2-6
	Papier pris en charge .....	2-7
	Capacité de chargement du papier.....	2-8
	Fente de chargement manuel .....	2-8
	Chargement d'une feuille de papier.....	2-8
	Connexion d'un répondeur téléphonique externe.....	2-9
	Ordre des opérations .....	2-9
	Connexions .....	2-9
	Message de réponse (OGM) .....	2-10
	Connexion d'un téléphone externe.....	2-10
	Lignes spéciales.....	2-10
	Lignes téléphoniques de substitution .....	2-10
	Système à deux lignes.....	2-11
	Conversion des prises téléphoniques murales.....	2-11
	Installation du FAX/MFC, d'un répondeur externe à	
	2 lignes et d'un téléphone à 2 lignes .....	2-11
	Connexions multilignes (PBX).....	2-12
	Si le FAX/MFC doit fonctionner dans un PBX : .....	2-13
	Fonctions ligne téléphonique personnalisées .....	2-13

Maintien d'appel.....	6-8
Impression de l'exemple de message de rappel.....	6-8
Télécopie différée.....	6-9
Transmission à plusieurs résolutions.....	6-9
Configuration de la transmission de relevé.....	6-10
Interruption de télécopies différées et de travaux de transmission de relevé.....	6-10

## 7

<b>Numéros abrégés et options de composition.....</b>	<b>7-1</b>
Enregistrement de numéros de composition simplifiée.....	7-1
Enregistrement de numéros de composition monotouche... ..	7-1
Enregistrement de numéros abrégés.....	7-2
Modification des numéros de composition abrégée et monotouche.....	7-2
Configuration de groupes pour la diffusion.....	7-3
Options de numérotation.....	7-4
Numérotation manuelle.....	7-4
Composition monotouche.....	7-4
Composition abrégée.....	7-5
Composition de codes d'accès et de numéros de carte de crédit.....	7-5
Index téléphonique.....	7-5
Diffusion.....	7-6
Pause.....	7-7
Garde.....	7-7
Tonalité/Impulsion.....	7-7
Recomposition.....	7-7

## 8

<b>Options de télécopie à distance.....</b>	<b>8-1</b>
Téléappel/Réacheminement de télécopies.....	8-1
Programmation d'un numéro de réacheminement de télécopie.....	8-1
Programmation d'un numéro de téléappel.....	8-2
Mémorisation.....	8-2
Modification du code d'accès à distance.....	8-3
Consultation à distance.....	8-3
Utilisation du code d'accès à distance.....	8-3
Commandes à distance.....	8-4
Récupération de la liste d'état de la mémoire.....	8-5
Récupération des messages de télécopie.....	8-5

Réception avancée.....	5-6
Utilisation depuis un téléphone	
d'extension ou un téléphone externe.....	5-6
Mode FAX/TÉL seulement.....	5-6
Changement des codes à distance .....	5-6
Relevé.....	5-7
Configuration du relevé de réception.....	5-7
Configuration du relevé de réception séquentiel .....	5-7
Impression d'une télécopie en mémoire.....	5-8
Annulation d'un travail programmé .....	5-8
Services de téléphone .....	5-9
Sonnerie spéciale .....	5-9
Enregistrement de la sonnerie spéciale .....	5-10
ID appelant .....	5-11
Affichage de la liste des ID appelant .....	5-11
Impression de la liste des ID appelant .....	5-12
ID appelant appel en attente .....	5-12



<b>Configuration de l'envoi .....</b>	<b>6-1</b>
Préambule .....	6-1
Envoi de télécopies avec plusieurs réglages.....	6-1
Utilisation du chargeur automatique de documents .....	6-1
Transmission manuelle .....	6-2
Transmission automatique.....	6-2
Recomposition manuelle et automatique.....	6-2
Double accès.....	6-2
Transmission en temps réel .....	6-3
Vérification de l'état d'un travail .....	6-3
Annulation de travaux pendant la numérisation	
du document.....	6-4
Annulation de travaux présents en mémoire .....	6-4
Envoi de base .....	6-4
Réalisation d'une page de couverture électronique.....	6-4
Composition de vos propres commentaires .....	6-5
Page de couverture pour télécopie suivante seulement... ..	6-5
Envoi automatique d'une page de couverture.....	6-6
Utilisation d'une page de couverture imprimée.....	6-6
Contraste.....	6-7
Résolution.....	6-7
Opérations d'envoi avancées.....	6-7
Mode Outre-mer .....	6-7

**Informations importantes..... 12-1**  
Avis standard téléphonique et FCC  
(Modèles 120V seulement) ..... 12-1  
Ces avis s'appliquent aux modèles commercialisés  
et utilisés aux États-Unis..... 12-1  
Protection laser (Modèle 110-120V seulement) ..... 12-2  
Règlements FDA..... 12-2  
Conformité industrielle canadienne  
(Canada seulement) ..... 12-3  
Important - Concernant le câble d'interface  
(pour MFC 4600 seulement) ..... 12-3  
Instructions de sécurité importantes..... 12-4  
Avis de conformité ENERGY STAR® ..... 12-5  
Marques déposées ..... 12-6

**Spécifications ..... S-1**  
Fax ..... S-1  
Imprimante (pour MFC 4600 seulement)..... S-2  
Conditions électriques et d'environnement..... S-2

**Glossaire..... G-1**

**Index..... I-1**

**Carte d'accès à distance..... R-1**

Modification du numéro de réacheminement des télécopies à distance .....	8-6
---	-----

## 9

<b>Impression de rapports .....</b>	<b>9-1</b>
Configuration et activité du FAX/MFC .....	9-1
Impression d'un rapport .....	9-1
Rapport de transmission (Xmit) .....	9-2
Intervalle d'impression du journal d'activité .....	9-2

## 10

<b>Opérations de copie .....</b>	<b>10-1</b>
Utilisation de l'appareil comme télécopieur .....	10-1
Copie d'une page .....	10-1
Type de document .....	10-2
Copies multiples .....	10-2
Tri de copies multiples .....	10-2
Agrandissement et réduction de copies .....	10-3

## 11

<b>Dépannage et entretien .....</b>	<b>11-1</b>
Dépannage .....	11-1
Système de renvoi de télécopie .....	11-1
Brother Home Page .....	11-1
Babillard Brother .....	11-1
Messages d'erreur .....	11-2
Bourrage de documents .....	11-6
Bourrage imprimante .....	11-6
Le papier est bloqué dans le chargeur multifonction .....	11-7
Le papier est bloqué près du tambour ou du bloc fusible .....	11-7
En cas de problème avec le FAX/MFC .....	11-8
Emballage et transport du FAX/MFC .....	11-15
Entretien .....	11-17
Nettoyage du scanner .....	11-17
Nettoyage de l'imprimante .....	11-18
Nettoyage du tambour .....	11-19
Remplacement de la cartouche de toner .....	11-20
Procédure de remplacement .....	11-20
Remplacement du tambour .....	11-24
Service clientèle .....	11-27

# FAX 2600 Panneau de contrôle

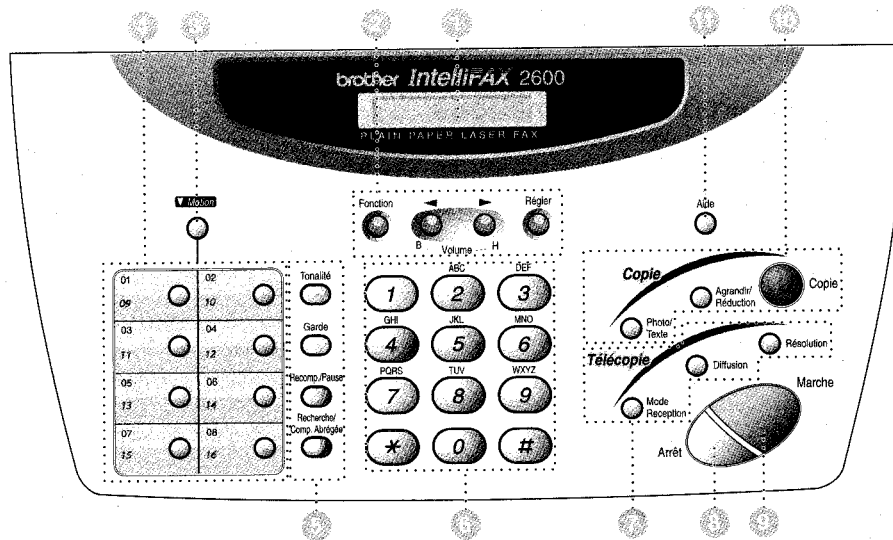

## 1-2 INTRODUCTION

# 1 Introduction

## Utilisation de ce manuel

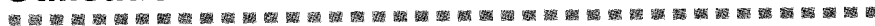

Merci d'avoir choisi un télécopieur ou centre multifonction Brother. Cet appareil a été conçu pour être simple à utiliser, grâce à des messages sur écran LCD permettant de vous guider dans les différentes fonctions. Toutefois, vous utiliserez votre appareil au mieux en consultant pendant quelques minutes ce manuel.



En outre, votre appareil dispose d'une touche Aide. Appuyez sur **Aide** ou **Copie/Aide** pour imprimer la liste des étapes et des fonctions de base.

## Recherche d'informations

Les titres et sous-titres de chapitres sont répertoriés dans la table des matières. Pour trouver des informations sur une fonction spécifique, consultez l'index situé à la fin de ce manuel. De même, vous rencontrerez des symboles spéciaux signalant des informations importantes, des références croisées et des avertissements. Certains messages écrans sont illustrés, ce qui vous aide à savoir sur quelles touches appuyer.

## Conventions utilisées dans ce manuel

Vous trouverez aussi dans ce manuel des symboles spéciaux vous signalant la présence d'informations, rappels et avertissements importants.

**caractères gras** Les caractères gras identifient une touche spécifique du panneau de contrôle du FAX/MFC.

*italiques* Les caractères en italiques identifient un chapitre ou un sujet à lire pour plus d'informations.

**bubble dot** Les caractères Bubble Dot identifient les messages de l'écran à cristaux liquides du FAX/MFC.



Avertissements indiquant les précautions à prendre pour éviter les risques de blessures.



Avertissements spécifiant les procédures à éviter ou à suivre pour ne pas endommager le FAX/MFC.



Remarques comportant des directives importantes à suivre dans une situation particulière.



Conseils et informations sur la façon dont l'opération actuelle influe sur d'autres fonctions.



Symbole de configuration incorrecte mentionnant des dispositifs et procédures incompatibles avec le FAX/MFC.

# MFC 4600 Panneau de contrôle

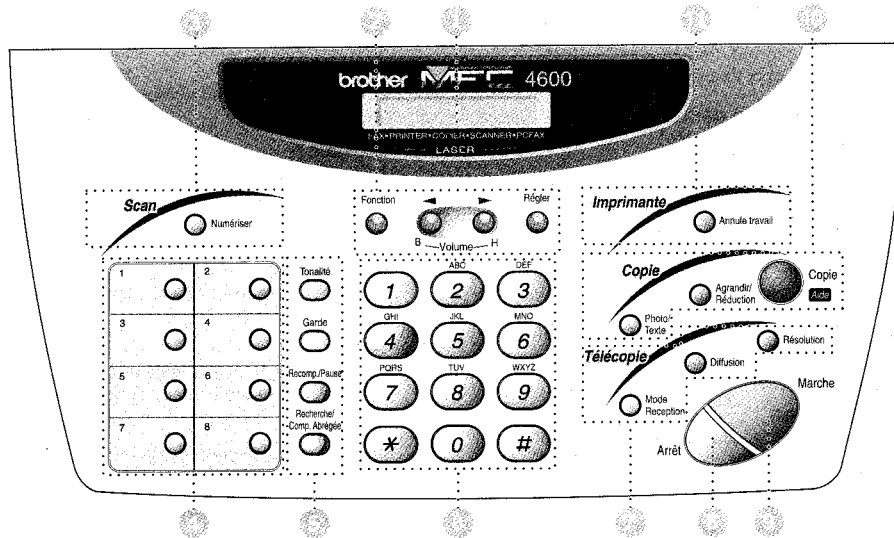

## 1-4 INTRODUCTION

brother.com



# FAX 2600 Panneau de contrôle

## Quand vous appuyez sur ces touches :

**1 Écran à cristaux liquides**  
Affiche des messages pour vous aider à configurer et utiliser votre appareil.

### 2 Touches de programmation :

#### Fonction

Vous permet d'accéder au mode de fonction et de programmation.

◀ (Flèche gauche)

▶ (Flèche droite)

B — H Volume

Déplace le curseur de l'écran vers la gauche ou la droite dans le mode de fonction pour vous permettre d'effectuer une sélection.

Vous permet aussi de régler le volume du haut-parleur, de la sonnerie et du combiné.

#### Régler

Enregistre un paramètre de fonction dans l'appareil.

### 3 Motion

Permet d'accéder au second numéro enregistré sur chaque monotouche (9-16).

### 4 Monotouche

Permettent d'accéder facilement et rapidement aux numéros de téléphone enregistrés.

### 5 Touches de composition et de téléphone :

#### Tonalité

Permet de composer des numéros de télécopie et de téléphone sans soulever le combiné.

#### Garde

Permet de mettre un appel en attente.

#### Recomp. /Pause

Recompose le dernier numéro appelé. De même, insère une pause dans les numéros à composition automatique.

#### Recherche/Comp. Abrégée

Permettent de chercher des numéros enregistrés et de composer des numéros de téléphone en appuyant sur # et un numéro à deux chiffres.

### 6 Clavier téléphonique

Compose les numéros de téléphone et de télécopie, et peut être utilisé comme clavier pour entrer des informations dans l'appareil.

### 7 Touches de télécopie :

#### Mode Reception

Sélectionne le type de réponse aux appels entrants.

#### Diffusion

Utilisez cette touche lorsque vous voulez envoyer une même télécopie à plusieurs endroits différents (au plus 96 emplacements).

#### Résolution

Définit la résolution d'envoi des télécopies.

### 8 Arrêt

Arrête une télécopie, annule une opération ou quitte le mode de fonction.

### 9 Marche

Début une opération, par exemple un envoi de télécopie.

### 10 Touches de copie :

#### Photo/Texte

Vous permet d'identifier le type de document à copier : une photographie ou du texte.

#### Agrandir/Réduction

Vous permet de choisir un rapport d'agrandissement ou de réduction : 100%, 120%, 125%, 150%, 200%, 50%, 75%, 87%, 93%. Avec AUTO, l'appareil réduit automatiquement l'original au format de papier sélectionné.

#### Copie

Effectue une copie.

### 11 Aide

Imprime un aide-mémoire.

## À propos des télécopieurs

Si c'est la première fois que vous utilisez un télécopieur, son fonctionnement est peut-être quelque peu mystérieux. Vous apprendrez vite à vous familiariser aux tonalités de télécopie émises par votre ligne téléphonique, et serez rapidement à même d'envoyer et de recevoir des télécopies.

### Tonalités et prise de contact

Lorsque quelqu'un envoie une télécopie, l'appareil émet des signaux sonores à 4 secondes d'intervalle, (tonalités CNG). Vous les entendez lorsque vous composez le numéro et appuyez sur **Marche**. Ces tonalités se font entendre pendant 40 secondes après la composition. Pendant cette période, le télécopieur d'envoi doit commencer la procédure de "prise de contact" avec l'appareil de réception. Chaque fois que vous utilisez des procédures automatiques pour envoyer une télécopie, vous envoyez des tonalités CNG sur la ligne téléphonique. Vous apprendrez vite à reconnaître ces signaux sonores lorsque vous répondez à un appel sur la ligne de l'appareil, ce qui vous permettra de savoir que vous recevez une télécopie.

Le télécopieur de réception répond à l'aide de tonalités de réception (sons stridents). Un télécopieur de réception émet ce signal sonore sur la ligne téléphonique pendant 40 secondes. L'écran affiche RÉCEPTION. Si l'appareil est en mode FAX, il répond à chaque appel automatiquement avec ces tonalités. Même si le correspondant raccroche, l'appareil continue à émettre ces signaux sonores pendant 40 secondes et l'écran à afficher RÉCEPTION. Pour annuler le mode de réception, appuyez sur **Arrêt**.

Lorsque votre appareil répond en mode FAX/TÉL, lorsqu'il entend les tonalités CNG et répond avec des tonalités de réception.

La "prise de contact" correspond au moment pendant lequel les tonalités du télécopieur d'envoi et de celui de réception s'exécutent en même temps. Cette prise de contact doit durer au moins 2 à 4 secondes, de sorte que chaque télécopieur puisse comprendre le mode d'envoi et de réception de la télécopie. La prise de contact ne peut pas commencer tant que le télécopieur de réception n'a pas répondu et les tonalités CNG ne durent que 40 secondes après la composition du numéro. Aussi, il est important que le télécopieur de réception réponde à l'appel le plus rapidement possible.



Lorsqu'un répondeur externe est présent sur la ligne de télécopie, c'est lui qui détermine le nombre de sonneries avant le décrochage. Consultez les instructions du chapitre Montage et connexions pour connecter le répondeur à l'appareil.

### Mode de correction d'erreurs (MCE)

Le mode de correction d'erreurs (MCE) permet à l'appareil de contrôler que lors d'une transmission de télécopie, l'opération s'effectue correctement. Les transmissions MCE ne sont possibles qu'entre télécopieurs dotés de cette fonction. Si tel est le cas, vous pouvez envoyer et recevoir des télécopies dont la qualité de transmission sera régulièrement contrôlée. Cette fonction requiert que votre appareil ait une mémoire suffisante.

# MFC 4600 Panneau de contrôle

## Quand vous appuyez sur ces touches:

- ① **Écran à cristaux liquides**  
Affiche des messages pour vous aider à configurer et utiliser votre appareil.
- ② **Touches de programmation:**
  - Fonction**  
Vous permet d'accéder au mode de fonction et de programmation.
  - ◀ (Flèche gauche)
  - ▶ (Flèche droite)
  - B — H Volume  
Déplace le curseur de l'écran vers la gauche ou la droite dans le mode de fonction pour vous permettre d'effectuer une sélection.  
Vous permet aussi de régler le volume du haut-parleur, de la sonnerie et du combiné.
  - Régler**  
Enregistre un paramètre de fonction dans l'appareil.
- ③ **Touche de scanner :**
  - Numériser**  
Vous permet de numériser l'original suivant dans votre ordinateur et de sélectionner le type de destination : application de traitement de textes, graphique ou de courrier électronique.
- ④ **Monotouche**  
Permettent d'accéder facilement et rapidement aux numéros de téléphone enregistrés.
- ⑤ **Touches de composition et de téléphone :**
  - Tonalité**  
Permet de composer des numéros de télécopie et de téléphone sans soulever le combiné.
  - Garde**  
Permet de mettre un appel en attente.
  - Recomp. /Pause**  
Recompose le dernier numéro appelé. De même, insère une pause dans les numéros à composition automatique.
  - Recherche/Comp. Abrégée**  
Permettent de chercher des numéros enregistrés et de composer des numéros de téléphone en appuyant sur # et un numéro à deux chiffres.
- ⑥ **Clavier téléphonique**  
Compose les numéros de téléphone et de télécopie, et peut être utilisé comme clavier pour entrer des informations dans l'appareil.
- ⑦ **Touches de télécopie:**
  - Mode Reception**  
Sélectionne le type de réponse aux appels entrants.
  - Diffusion**  
Utilisez cette touche lorsque vous voulez envoyer une même télécopie à plusieurs endroits différents (au plus 88 emplacements).
  - Résolution**  
Définit la résolution d'envoi des télécopies.
  - ⑧ **Arrêt**  
Arrête une télécopie, annule une opération ou quitte le mode de fonction.
  - ⑨ **Marche**  
Débute une opération, par exemple un envoi de télécopie.
  - ⑩ **Touches de copie:**
    - Photo/Texte**  
Vous permet d'identifier le type de document à copier : une photographie ou du texte.
    - Agrandir/Réduction**  
Vous permet de choisir un rapport d'agrandissement ou de réduction : 100%, 120%, 125%, 150%, 200%, 50%, 75%, 87%, 93%. Avec AUTO, l'appareil réduit automatiquement l'original au format de papier sélectionné.
    - Copie/Aide**  
Effectue une copie du document en place dans le chargeur automatique de documents. Si le chargeur est vide, un guide de référence rapide sera imprimé.
  - ⑪ **Touche d'imprimante :**
    - Annule travail**  
Supprime les données de la mémoire de l'imprimante.

## Choix d'un emplacement

Placez votre appareil sur une surface plane et stable, telle qu'un bureau. Choisissez un endroit non soumis aux vibrations ni aux chocs. Placez-le près d'une prise téléphonique et d'une prise d'alimentation standard avec terre.

- ⊘ Ne placez pas l'appareil dans un endroit où de nombreuses personnes circulent. Éloignez-le des chauffages, des climatiseurs, de l'eau, des produits chimiques ou des réfrigérateurs. N'exposez pas l'appareil à la lumière directe du soleil, à une chaleur excessive, à l'humidité ou à la poussière. Ne le connectez pas à une prise électrique commandée par interrupteur mural ni à un système de minuterie automatique. Une coupure de courant peut effacer les informations présentes en mémoire. Ne connectez pas l'appareil à une prise électrique située sur le même circuit que des équipements lourds ou susceptibles de provoquer une coupure de courant. Évitez les sources d'interférence, tels que les haut-parleurs ou les bases de téléphones sans fil.

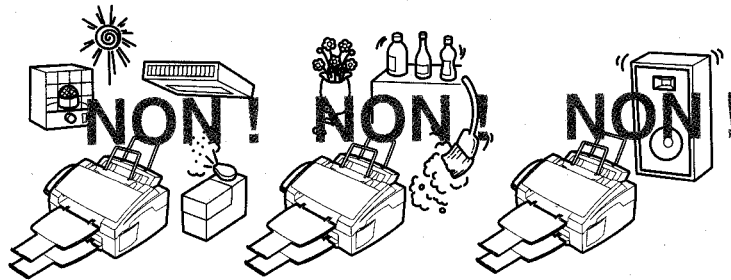

### ⚠ AVERTISSEMENT

- N'installez jamais les câbles téléphoniques pendant un orage.
- Nous vous conseillons d'utiliser un dispositif de protection contre les surtensions pour protéger l'appareil en cas d'orage.
- N'installez jamais de prise téléphonique dans un endroit humide sauf si cette prise est prévue pour ce type d'environnement.
- Ne touchez jamais les câbles ou les terminaux téléphoniques non isolés sauf si la ligne téléphonique est débranchée de la prise murale.
- Installez ou modifiez les lignes téléphoniques avec précaution.
- Évitez d'utiliser le téléphone (sauf un téléphone sans fil) pendant un orage. Un risque d'électrocution par la foudre est possible.
- N'utilisez pas le téléphone pour signaler une fuite de gaz dans les environs proches de cette fuite.
- Avec les ÉQUIPEMENTS ENFICHABLES, la prise femelle doit être située près de l'équipement et doit être facilement accessible.
- Pour limiter le risque d'électrocution ou d'incendie, n'utilisez qu'un cordon de télécommunication No. 26 AWG ou supérieur.

# 2 Assemblage et connexions

## Éléments livrés

Vérifiez que tous les éléments ci-dessous vous ont été livrés :

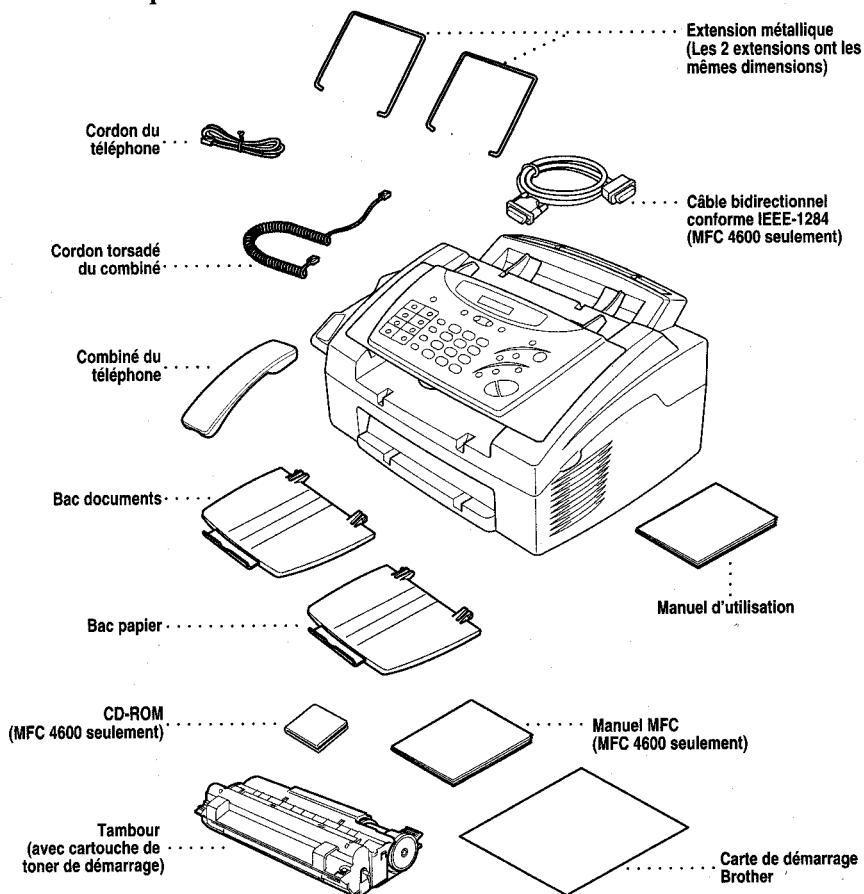

 S'il manque un élément, contactez le service clientèle Brother au 1-800-853-6660 (**depuis le Canada**) ou au 1-514-685-6464 (**depuis Montréal**). Pour connaître les références exactes des éléments, consultez Accessoires et fournitures à la page iv.

 Pour transporter l'appareil, utilisez les matériaux d'emballage ayant servi à la livraison. Si vous n'emballez pas l'appareil correctement, la garantie risque d'être annulée.

**2** Ouvrez le panneau supérieur du FAX/MFC.

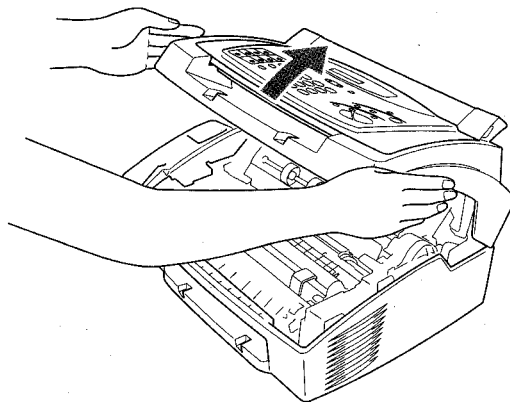

**3** En le maintenant par ses poignées, insérez le tambour dans le FAX/MFC.

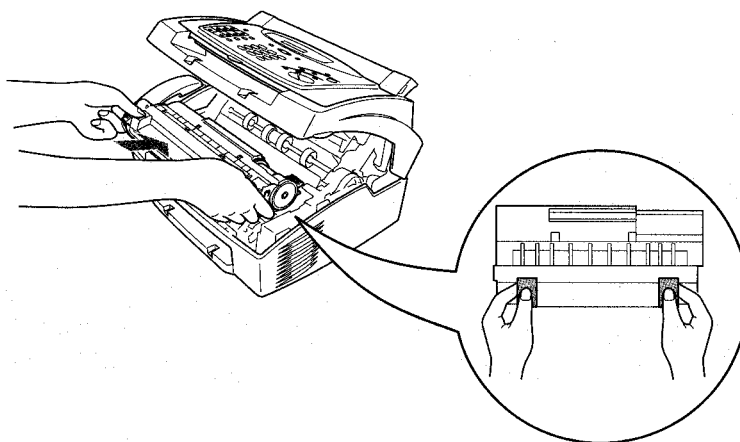

**4** Fermez le panneau supérieur.

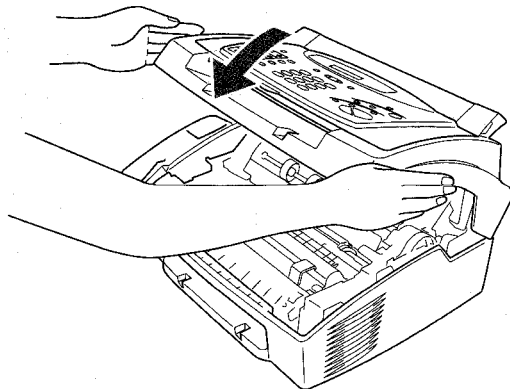

## **2-4** ASSEMBLAGE ET CONNEXIONS

# Montage

## Installation du tambour (avec cartouche d'encre)

- 1 Déballez le tambour, notamment la cartouche d'encre, et secouez-la doucement de gauche à droite cinq ou six fois.

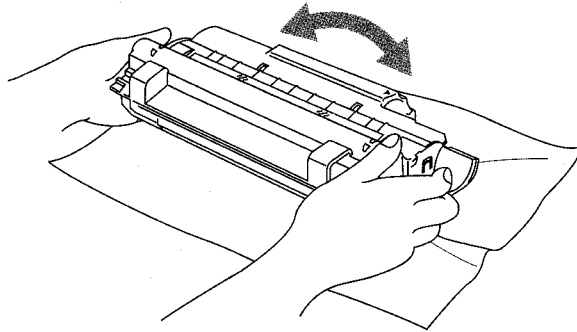

**Pour ne pas endommager le tambour, exposez-le à la lumière quelques minutes seulement.**

**Ne retirez pas la feuille d'amorçage — elle sera éjectée lors de la mise en route du FAX/MFC.**

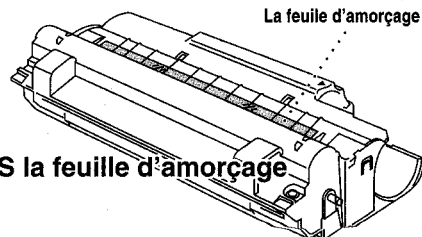

## Capacité de chargement du papier

### Chargeur de feuilles multifonction

Jusqu'à 0,87 pouces (22 mm) en hauteur (jusqu'à la marque) Environ 200 feuilles 20 lb. (75 g/m<sup>2</sup>) ou 50 feuilles 42 lb. (158 g/m<sup>2</sup>) de papier Lettre/A4 ou 10 enveloppes

### Bacs de réception :

Environ 100 feuilles de 20 lb. (75 g/m<sup>2</sup>) de papier Lettre/A4.

	Feuille	Enveloppe
Poids de base	16 à 42 lb. (60 à 158 g/m <sup>2</sup> )	20 à 24 lb. (75 à 90 g/m <sup>2</sup> ) épaisseur simple
Caliper	±0,03 à ±0,08 po. (0,08 à 0,2 mm)	0,0033 à 0,0058 po. (0,084 à 0,14 mm) épaisseur simple
Humidité	4% à 6% par poids	4% à 6% par poids
Souplesse	100 à 250 (Sheffield)	100 à 250 (Sheffield)



### Types de papier conseillés :

Feuilles ordinaires : Xerox 4200

Étiquettes : Étiquettes laser Avery ou équivalent

Transparents : 3M CG3300 pour imprimantes laser ou équivalent

## Fente de chargement manuel

Le chargeur de feuilles multifonction est aussi muni d'une fente de chargement manuel sur son couvercle. Vous pouvez insérer des feuilles de papier ou des enveloppes une à la fois dans cette fente. Il n'est pas nécessaire d'enlever le papier du chargeur de feuilles multifonction.

Quand vous utilisez des étiquettes ou des transparents, veillez à utiliser cette fente.

## Chargement d'une feuille de papier

Il n'est pas nécessaire de choisir le chargement manuel comme option dans la boîte de dialogue de votre pilote d'impression. Insérez la feuille de papier pour une impression Portrait (verticale) ou Paysage (horizontale), avec la face à imprimer vers le bas dans la fente de chargement manuel.

- 1 Alignez le papier au centre de la fente de chargement manuel, et veillez à l'insérer complètement.
- 2 Adaptez le guide papier de la fente de chargement manuel à la largeur du papier utilisé.



- 2 Feuillotez le papier. Chargez les feuilles, côté d'impression vers l'appareil et que la quantité de papier ne dépasse pas le triangle. Le chargeur peut contenir jusqu'à 200 feuilles de papier ou 10 enveloppes.

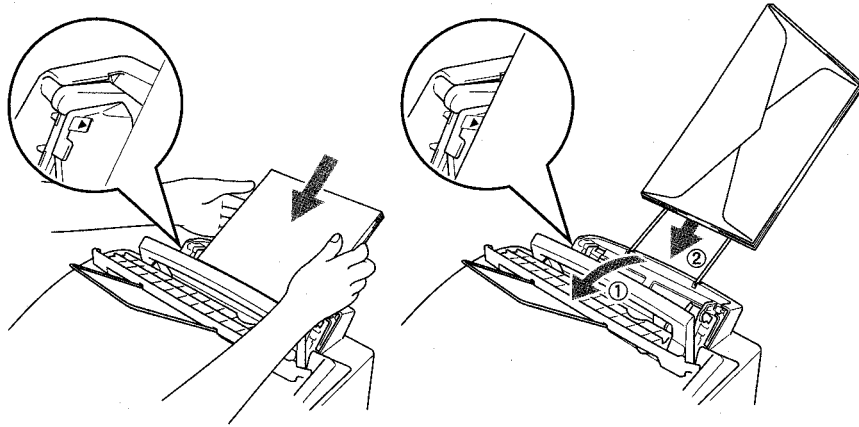

- 3 Adaptez les guides à la largeur du papier, pour éviter tout bourrage.

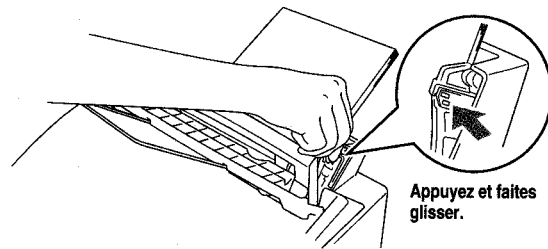

### Papier pris en charge

Le FAX/MFC peut prendre en charge les formats de papier suivants :

Notez que vous ne pouvez recevoir des télécopies que sur du papier aux formats Lettre, Légal et A4. Avec les feuilles Légal ou A4, modifiez le paramètre du format de papier.

(Pour le FAX : **Fonction, 2, 6**. Pour le MFC : **Fonction, 1, 2, 6**.)

Type de papier	Format
Feuilles ordinaires	A4, Lettre, Légal, B5, A5, Executive, taille personnalisée 2,75-8,5 x 5-14 pouces (70-216 x 127-356 mm)
Enveloppes	DL, C5, COM-10, Monarch, 9 po x 12 po
Cartes postales	2,75-8,5 x 5-11 pouces (70-216 x 127-279 mm)
Organiseur	Day-Timer® J, K, L, M 2,75-8,5 x 5-11 pouces (70-216 x 127-279 mm)
Étiquettes et transparents	2,75-8,5 x 5-14 pouces (70-216 x 127-356 mm)

- 3 Configurez le répondeur pour qu'il réponde avant 4 sonneries au maximum. (Le paramètre Longueur de sonnerie du FAX/MFC n'est pas pris en compte).
- 4 Enregistrez le message de réponse (voir ci-dessous).
- 5 Mettez le répondeur en mode de réception d'appels.  
Réglez le mode de réponse sur RÉPONDEUR EXT. (Appuyez sur **Mode Reception**.)

### Message de réponse (OGM)

La durée est très importante dans l'enregistrement de ce message. En effet, c'est lui qui définit la réception manuelle et automatique des télécopies.

- 1 Enregistrez un silence de 5 secondes au début du message. (Votre FAX/MFC a ainsi assez de temps pour entendre les tonalités CNG émises par les transmissions automatiques.)
- 2 Limitez votre message à 20 secondes.
- 3 Terminez votre message en donnant le code de réception des télécopies pour les personnes qui envoient des télécopies manuelles. Exemple :  
"Après le signal sonore, laissez un message ou envoyez une télécopie en appuyant sur \* 5 1 puis sur Marche."

### Connexion d'un téléphone externe

Votre FAX/MFC est équipé d'un combiné que vous pouvez utiliser comme téléphone normal. Toutefois, vous pouvez également connecter un téléphone distinct (ou un répondeur téléphonique) directement dans le FAX/MFC.

Branchez la prise modulaire du cordon de la ligne téléphonique au connecteur EXT. situé sur le côté gauche du FAX/MFC.

Lorsque ce téléphone (ou répondeur) est en cours d'utilisation, l'écran affiche "TÉL.EXT. OCCUPÉ," et, si vous décrochez le FAX/MFC, une alarme est émise. Pour interrompre l'appel sur le téléphone externe et rendre le contrôle au FAX/MFC, appuyez sur **Tonalité**.

### Lignes spéciales

#### Lignes téléphoniques de substitution

Un système téléphonique de substitution est un groupe de plusieurs lignes distinctes qui se transmettent les appels lorsqu'elles sont occupées. Les appels sont généralement transmis à la prochaine ligne libre dans un ordre pré-établi.

Votre FAX/MFC peut fonctionner dans un système de substitution tant qu'il s'agit du dernier élément de la séquence, de sorte que l'appel ne puisse être transmis. Ne le placez sur aucune autre ligne : lorsqu'elles sont occupées et qu'une autre télécopie est reçue, l'appel correspondant est transféré sur une ligne non équipée de télécopieur. Cet appareil fonctionnera parfaitement sur une ligne dédiée.

## Connexion d'un répondeur téléphonique externe

### Ordre des opérations

Vous pouvez choisir de connecter un répondeur supplémentaire. Lorsqu'un répondeur **externe** est connecté à la même ligne téléphonique que le FAX/MFC, le répondeur répond à tous les appels. Le FAX/MFC "écoute" les appels pour détecter les tonalités CNG. S'il les détecte, il prend en charge l'appel et réceptionne la télécopie. Sinon, il laisse le répondeur émettre votre message d'accueil et l'appelant peut laisser un message vocal.

Le répondeur doit répondre avant 4 sonneries (2 sonneries conseillées). Le FAX/MFC ne peut pas entendre les tonalités télécopieur tant que le répondeur ne répond pas à l'appel, or avec 4 sonneries il ne reste que 8 à 10 secondes de tonalités télécopieur pour que la "prise de contact" s'établisse. Veuillez à suivre les instructions relatives à l'enregistrement du message d'accueil présentes dans ce manuel. N'utilisez pas de fonction de sonnerie "d'économie" sur le répondeur.

- ⊘ Ne connectez pas de répondeur à un autre emplacement sur la ligne téléphonique : le FAX/MFC et le répondeur essaieraient tous deux de contrôler la ligne.

### Connexions

Le répondeur externe doit être branché sur le connecteur EXT situé sur le côté gauche du FAX/MFC. Votre FAX/MFC ne fonctionnera pas correctement si vous branchez le répondeur sur une prise murale.

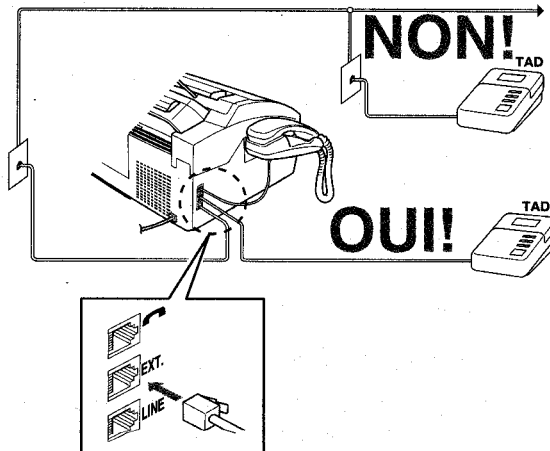

- 1 Connectez le cordon téléphonique de la prise murale au connecteur LINE situé sur le côté gauche du FAX/MFC.
- 2 Connectez le cordon téléphonique du répondeur au connecteur EXT. situé sur le côté gauche du FAX/MFC. (Assurez-vous que ce cordon est raccordé au connecteur de la ligne téléphonique côté répondeur et non sur la prise destinée au poste téléphonique.)

# 3 Programmation à l'écran

## Programmation conviviale

Votre FAX/MFC dispose d'un système de programmation par écran et d'une touche d'aide. La programmation permet de mettre en oeuvre toutes les fonctions. (Voir *Utilisation de ce manuel*, page 1-1.)

La programmation du télécopieur s'effectuant à l'aide de l'écran LCD, nous avons mis au point un système de messages par étapes. Il vous suffit de répondre aux messages pour sélectionner les menus de fonction et les options et paramètres de programmation.

### Mode de fonction

Vous pouvez accéder au mode de fonction en appuyant sur **Fonction**. Dans ce mode, le FAX/MFC affiche la liste des options du menu principal parmi lesquelles vous devez en choisir une. Ces options apparaissent l'une après l'autre sur l'écran. Pour en sélectionner une, appuyez sur **Régler** lorsqu'elle s'affiche.

Vous pouvez accélérer le défilement en appuyant sur ►. Lorsque l'écran affiche votre choix, appuyez sur **Régler**. (Utilisez ◀ pour revenir en arrière si votre choix est passé ou pour enregistrer des frappes de touches. Ces deux touches permettent d'afficher toutes les options, dans un ordre inverse.)

Avant d'appuyer sur **Régler** après avoir saisi des informations dans un champ à l'aide du clavier de composition, vous pouvez corriger une erreur. Utilisez ◀ pour revenir en arrière puis corrigez les caractères incorrects. Lorsque vous terminez une fonction, l'écran affiche CONFIRMÉ.



Si vous voulez quitter le mode de fonction, appuyez sur **Arrêt**.

### Avez-vous un FAX ou un MFC ?

Pour savoir si votre appareil est un FAX ou un MFC, vérifiez le numéro de modèle présent sur le panneau de contrôle de votre appareil. Si vous avez un MFC, il existe une fonction supplémentaire : pour accéder aux fonctions FAX, vous devez d'abord appuyer sur **1**. Si vous avez un FAX2600, suivez l'étape destinée au FAX. Si vous avez un MFC4600, suivez l'étape destinée au MFC. Par exemple,

Pour le FAX, appuyez sur **Fonction, 1, 3**.

Pour le MFC, appuyez sur **Fonction, 1, 1, 3**.

## Systeme à deux lignes

Un système à deux lignes est constitué de deux numéros de téléphone distincts sur une même prise murale. Les deux numéros peuvent se trouver sur des connecteurs (RJ11) distincts ou sur un même connecteur (RJ14). Votre FAX/MFC doit être branché sur un connecteur RJ11. Les connecteurs RJ11 et RJ14 peuvent être de même taille et de même aspect, et ils peuvent contenir 4 câbles (noir, rouge, vert, jaune). Pour connaître le type du connecteur, branchez-le sur un téléphone à deux lignes et essayez de déterminer s'il peut accéder aux deux lignes. Si c'est le cas, vous devez utiliser une ligne distincte pour votre FAX/MFC.

## Conversion des prises téléphoniques murales

Vous pouvez passer en prise RJ11 de trois manières différentes. Les deux premières méthodes peuvent nécessiter l'aide de votre compagnie de téléphone. Vous pouvez transformer les prises murales simples RJ14 en deux connecteurs RJ11 ou faire installer une prise RJ11 et y asservir ou y connecter provisoirement un des numéros de téléphone.

La troisième méthode est la plus simple. Elle consiste à acquérir un adaptateur triplex. Vous pouvez brancher un adaptateur triplex sur un connecteur RJ14. Il sépare les câbles en deux connecteurs distincts (Ligne 1, Ligne 2) et un troisième connecteur RJ14 (Lignes 1 et 2). Branchez le FAX/MFC sur la Ligne 2 de l'adaptateur triplex.

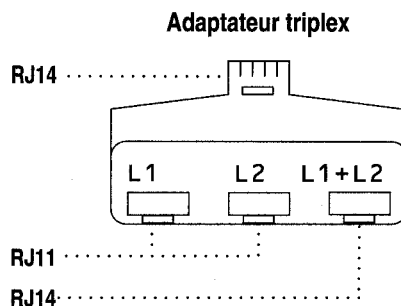

## Installation du FAX/MFC, d'un répondeur externe à 2 lignes et d'un téléphone à 2 lignes

Lorsque vous installez un répondeur **externe** à 2 lignes et un téléphone à deux lignes, le FAX/MFC doit être isolé sur une ligne à la fois côté prise murale et côté répondeur. La connexion la plus courante consiste à brancher le FAX/MFC à la ligne 2. L'arrière du répondeur à deux lignes doit disposer de deux connecteurs : un étiqueté L1 ou L1/L2, et l'autre L2. Vous devez disposer d'au moins trois cordons téléphoniques, celui livré avec le FAX/MFC et deux pour le répondeur externe à deux lignes. Vous devrez disposer d'un quatrième cordon si vous ajoutez un téléphone à deux lignes.

## 1. Fonctions de télécopie (SUITE)

2. RÉGLAGE RECEP			
Fonction	Description	Valeur init.	Infos
1. LONG.SONNERIE	Nombre de sonnerie avant que le MFC réponde en mode FAX/TÉL ou FAX.	04	5-2
2. DURÉE SONN F/T	Définit la durée de la "double sonnerie" en mode FAX/TÉL.	20	5-3
3. RECEP FACILE	Reçoit les télécopies sans pression sur la touche Marche.	ON	5-3
4. CODE DISTANCE	Entrez le code pour activer ou désactiver l'appareil depuis un emplacement distant.	ON (*51, #51)	5-6
5. RÉDUCTION	Réduit la taille de l'image.	AUTO	5-4
6. PAPIER	Sélectionne le format du papier.	LETTRE	5-5
7. DENSITÉ TONER	Imprime en plus sombre ou plus clair.	—	5-5
8. RELEVÉ RC	Active ou désactive la réception d'appel sélectif.	OFF	5-7
9. ÉCONOMIE TONER	Augmente la durée de vie de la cartouche.	OFF	5-5

## 3-3 PROGRAMMATION À L'ÉCRAN

## Affichages en alternance

Lorsque l'écran affiche un autre message, c'est qu'il alterne entre l'option actuellement sélectionnée et un message d'aide donnant des instructions simples sur les opérations à suivre. L'écran qui s'affichera le plus souvent est présenté ci-dessous. Lorsque vous placez un document dans le chargeur, il indique que vous pouvez composer un numéro et envoyer une télécopie, ou que vous pouvez faire une copie.



## Tableau de sélection des fonctions

Si vous êtes déjà familiarisé avec la programmation du FAX/MFC, vous pourrez effectuer la plupart des opérations sans consulter ce manuel d'utilisation. Pour vous aider à comprendre les sélections, options et paramètres qui caractérisent les programmes du FAX/MFC, consultez le tableau ci-dessous.

### 1. Fonctions de télécopie

1. RÉGLAGE INIT			
Fonction	Description	Valeur init.	Infos
1. DATE/HEURE	Entrez la date et l'heure de l'écran LCD à imprimer sur les transmissions.	—	4-1
2. ID STATION	Nom du programme, numéro de télécopie et de téléphone à afficher sur toutes les pages.	—	4-1
3. BIP SONORE	Règle le volume de la sonnerie.	BAS	4-4
4. MODE VEILLE	Économise le courant.	00 MIN	4-6
5. MINUTERIE TIM	Définit l'heure à laquelle les télécopies différées sont envoyées.	—	4-6
6. AMPLIF VOLUME	Pour les malentendants, vous pouvez régler le volume à la valeur AMPLIF VOL:ON de manière temporaire ou permanente.	OFF	4-5
7. TONAL/IMPULS. (Pour le Canada seulement)	Choisit un mode de composition.	TONAL.	4-1
8. LANGUE LOCALE (Pour le Canada seulement)	Change la langue d'affichage de l'écran en français.	ENGLISH	

## 1. Fonctions de télécopie (SUITE)

6. ENTR. ABRÉGÉS			
Fonction	Description	Valeur init.	Infos
1. NUM. MONOTOUCHE	Compose les numéros en mémoire par pression sur une touche.	—	7-1
2. COMP.ABRÉGÉ	Compose les numéros en mémoire par pression sur trois touches.	—	7-2
3. GROUPE	Configure un numéro groupé pour la diffusion.	—	7-3

7. IMP. RAPPORTS			
Fonction	Description	Valeur init.	Infos
1. RAP. TRANSMIS.		OFF	9-1
2. JOURNAL	Imprime des listes et des rapports d'activité.	JOURNAL:OFF	9-1
3. COMPOS AUTO		—	9-1
4. INDEX TÉL	(Détails au chapitre 9)	—	9-1
5. CONFIG.SYSTÈME		—	9-1
6. ÉTAT MÉMOIRE		—	9-1

8. OPT. ACC. DIST.			
Fonction	Description	Valeur init.	Infos
1. FAX FWD/TÉLÉAP	Configure le FAX/MFC pour le réacheminement de télécopies et de messages — <b>OU</b> —appelle votre messenger.	OFF	8-1
2. MÉMORISER FAX	Enregistre les télécopies reçues pour les récupérer à distance.	OFF	8-2
3. ACCÈS À DIST	Définit le code de récupération des télécopies.	159✕	8-3
4. IMPR. DOCUMENT	Imprime les télécopies enregistrées en mémoire.	—	5-8



## 1. Fonctions de télécopie (SUITE)

3. RÉGLAGE ENVOI			
Fonction	Description	Valeur init.	Infos
1. PRÉPAPER PG	Envoie automatiquement une page de couverture programmée.	OFF	6-4
2. NOTE PG COUV	Permet de programmer un message pour la page de couverture.	—	6-5
3. CONTRASTE	Change le contraste d'une télécopie que vous envoyez.	AUTO	6-7
4. RÉOLUTION	Permet de modifier la résolution page après page.	STANDARD	6-9
5. MODE OUTRE-MER	Permet de régler les transmissions longue distance parfois difficiles.	OFF	6-7
6. MAINTIEN D'APP	Permet d'envoyer une télécopie puis de parler.	OFF	6-8
7. ENVOI DIFFÉRÉ	Envoie un document plus tard.	—	6-9
8. RELEVÉ TX	Active ou désactive la transmission de relevé.	OFF	6-10
9. TX IMMÉDIAT	FAX SUIVANT UNIQ/ON/OFF	OFF	6-3

4. TRAV EN ATT			
Fonction	Description	Valeur init.	Infos
	Annule une télécopie ou un travail d'appel sélectif.		5-8

5. INTERRUPTION			
Fonction	Description	Valeur init.	Infos
	Envoie une télécopie immédiatement même si l'appareil doit l'envoyer plus tard ou s'il est configuré pour l'appel sélectif.		6-10

# 4 Configuration initiale

## Démarrage

Après avoir assemblé votre appareil à l'aide de la Carte de départ Brother, continuez la configuration en enregistrant les réglages initiaux restants.

### Configuration de la date et de l'heure

L'appareil affiche la date et l'heure et les imprime sur toutes les télécopies que vous envoyez.

En cas de coupure d'alimentation, vous risquez de devoir réinitialiser la date et l'heure. Aucun autre paramètre n'est affecté.

- 1 Pour le FAX, appuyez sur **Fonction, 1, 1.**  
Pour le MFC, appuyez sur **Fonction, 1, 1, 1.**
- 2 Entrez les deux derniers chiffres de l'année et appuyez sur **Régler.**
- 3 Entrez les deux chiffres du mois et appuyez sur **Régler.** (Par exemple, entrez 09 pour septembre ou 10 pour octobre).
- 4 Entrez les deux chiffres du jour et appuyez sur **Régler.** (Par exemple, 06).
- 5 Entrez l'heure au format 24 heures et appuyez sur **Régler.** (Par exemple, entrez 15:25 pour 3:25 PM).
- 6 Appuyez sur **Arrêt.**  
L'écran affiche la date et l'heure configurées. Ces données restent en permanence à l'écran tant que l'appareil est en pause.

### Définition de l'ID station

Vous pouvez enregistrer votre nom, numéro de télécopie et numéro de téléphone pour qu'ils s'affichent sur toutes les pages de vos télécopies. (Voir *Réalisation d'une page de couverture électronique*, page 6-4 et *Saisie de texte*, page 4-2.)

- 1 Pour le FAX, appuyez sur **Fonction, 1, 2.**  
Pour le MFC, appuyez sur **Fonction, 1, 1, 2.**
- 2 Entrez votre numéro de télécopie (jusqu'à 20 chiffres) et appuyez sur **Régler.** Vous devez entrer un numéro de télécopie pour continuer.

0. SERVICE TEL			
Fonction	Description	Valeur init.	Infos
1. SPÉCIALE	À utiliser avec le service de sonnerie spéciale de l'entreprise de téléphone pour enregistrer la sonnerie propre aux télécopies.	OFF	5-9
2. ID APPELANT	Affiche ou imprime la liste des 30 derniers ID appelant enregistrés en mémoire.	—	5-11

## 2. Fonctions d'impression (Pour MFC 4600 seulement)

1. OPTIONS IMP			
Fonction	Description	Valeur init.	Infos
1. POLICES RÉÉS.	Vous pouvez imprimer les polices résidentes pour les vérifier.	—	Consulter le manuel du MFC.
2. CONFIGURATION	Les paramètres et l'état de l'imprimante sont répertoriés ici.	—	Consulter le manuel du MFC.

2. RÉINIT. IMPR.			
Fonction	Description	Valeur init.	Infos
1. RÉGLAGE USINE	Vous pouvez restaurer les valeurs par défaut des paramètres de l'imprimante.	—	Consulter le manuel du MFC.
2. VIDAGE HEXA	Si vous définissez VIDAGE HEXA, toutes les données du PC sont imprimées au format hexadécimal.	—	Consulter le manuel du MFC.

### Insertion d'espaces

Pour entrer un espace, appuyez sur ► une fois entre les numéros et deux fois entre les caractères.

### Corrections

Pour changer une lettre incorrecte, appuyez sur ◀ pour placer le curseur après la dernière lettre correcte. Ensuite, appuyez sur **Arrêt**. Toutes les lettres situées à droite du curseur sont supprimées. Entrez à nouveau le texte et/ou les chiffres corrects. Vous pouvez également revenir en arrière et remplacer les lettres incorrectes.

### Répétition de lettres

Pour entrer un caractère affecté à la même touche que le caractère précédent, appuyez sur ► pour déplacer le curseur vers la droite.

### Caractères spéciaux et symboles

Appuyez sur ✖, # ou 0 à plusieurs reprises pour amener le curseur sous le caractère spécial ou le symbole souhaité, puis appuyez sur ► pour le sélectionner.

Appuyez sur ✖ pour (espace) ! " # \$ % & ' ( ) \* + , - . /

Appuyez sur # pour : ; < = > ? @ [ ] ^ \_

Appuyez sur 0 pour É À È Ê Î Ç Ë Ö 0

### AVIS

La loi Telephone Consumer Protection de 1991 interdit à quiconque d'utiliser un ordinateur ou un dispositif électronique pour envoyer un message par MFC sauf si ce message spécifie clairement dans la marge supérieure ou inférieure de chaque page transmise ou sur la première page de la télécopie, la date et l'heure d'envoi, une identification de l'entreprise ou du particulier qui envoie le message, ainsi que le numéro du télécopieur d'envoi de cette entreprise ou de ce particulier.

Pour programmer ces informations dans l'appareil, reportez-vous aux étapes décrites page 4-1 et 4-2.

- 3 Entrez votre numéro de téléphone (jusqu'à 20 chiffres) puis appuyez sur **Régler**. Si le numéro de téléphone et le numéro de télécopie sont identiques, entrez à nouveau le numéro.  
(Ce numéro apparaît sur les pages de couverture et les messages de rappel.)
  - 4 Utilisez le clavier téléphonique pour entrer votre nom (jusqu'à 20 caractères) et appuyez sur **Régler**. (Voir Saisie de texte.)
  - 5 Appuyez sur **Arrêt**.  
L'écran affiche la date et l'heure.
-  Si votre ID station est déjà programmé, l'écran vous invite à choisir "1" pour le modifier ou "2" pour sortir sans effectuer de modification.

NOM:

### Mode de composition (Tonalités/Impulsions)

Votre appareil est livré pour fonctionner sur une ligne à tonalités (fréquence vocale). Si votre ligne est de type à impulsions, vous devrez changer le mode de composition.

- 1 Pour le FAX, appuyez sur **Fonction, 1, 7**.  
Pour le MFC, appuyez sur **Fonction, 1, 1, 7**.
- 2 À l'aide de ◀ ou ▶ choisissez le mode de composition et appuyez sur **Régler**.
- 3 Appuyez sur **Arrêt** pour sortir.

MODE APP: TONAL.  
SÉL ↔ & RÉGLER

### Saisie de texte

Lorsque vous configurez certaines fonctions, par exemple l'ID station, vous devez entrer du texte dans l'appareil. Trois ou quatre lettres apparaissent au-dessus de la plupart des touches du clavier numérique, à l'exception de 0, # et \*, touches utilisées pour les caractères spéciaux.

En appuyant sur la touche numérique appropriée le bon nombre de fois, vous pouvez entrer le caractère voulu.

Touche	1 fois	2 fois	3 fois	4 fois	5 fois
2	A	B	C	2	A
3	D	E	F	3	D
4	G	H	I	4	G
5	J	K	L	5	J
6	M	N	O	6	M
7	P	Q	R	S	7
8	T	U	V	8	T
9	W	X	Y	Z	9

## Configuration de l'amplification du volume

Avant d'effectuer la procédure ci-après, veuillez lire attentivement la section "Réglage du volume du combiné" :

- 1 Pour le FAX, appuyez sur **Fonction, 1, 6**.  
Pour le MFC, appuyez sur **Fonction, 1, 1, 6**.

- 2 Si *aucun* utilisateur n'est malentendant appuyez sur ◀ ou ▶ pour sélectionner **AMPLIF VOL:OFF?** et appuyez sur **Régler**, puis passez à l'étape 4

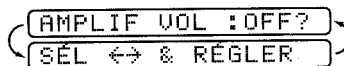

—OU—  
Si *certain* ou *tous* les utilisateurs sont malentendants, choisissez **AMPLIF VOL:ON?** et appuyez sur **Régler**.

- 3 Si tous les utilisateurs sont malentendants, appuyez sur ◀ ou ▶ pour choisir **PERMANENT?** et appuyez sur **Régler**.



—OU—  
Si seulement certains utilisateurs sont malentendants, choisissez **TEMPORAIRE?** et appuyez sur **Régler**.

- 4 Appuyez sur **Arrêt** pour sortir.

## Réglage du volume du haut-parleur

Vous pouvez régler le volume du haut-parleur de l'appareil lorsque l'appareil est en position **Tonalité**.

Appuyez sur **Volume** ◀ ou ▶ pour régler le volume du haut-parleur. L'écran affiche votre choix. Chaque pression de touche fait passer le volume au paramètre suivant. Le nouveau paramètre est conservé tant que vous ne le modifiez pas.

## Réglage du volume de la sonnerie

Vous pouvez modifier le volume de la sonnerie lorsque votre appareil est inactif. Vous pouvez également désactiver la sonnerie ou choisir un niveau.

Appuyez sur **Volume** ◀ ou ▶ pour régler le niveau du volume. À chaque pression de touche, l'appareil sonne et vous entendez le paramètre choisi. L'écran affiche le paramètre choisi. Chaque pression de touche fait passer le volume au paramètre suivant. Le nouveau paramètre reste tant que vous ne le modifiez pas.

## Enregistrement en mémoire

En cas de coupure de courant, tous les paramètres des fonctions **RÉGLAGE INIT.**, **RÉGLAGE RÉCEP.**, **ENTR. ABRÉGÉS**, **OPT. ACC. DIST.**, ainsi que **PRÉPARER PG** et **NOTE PG COUV** (de **RÉGLAGE ENVOI**) ne sont pas perdus. Vous devrez peut-être réinitialiser la date et l'heure.

## Réglage du bip sonore

Vous disposez de trois niveaux de bip sonore BAS, HAUT ou OFF. Le volume prédéfini est **BAS**. Lorsque vous choisissez BAS ou HAUT, l'appareil émet un signal sonore chaque fois que vous appuyez sur une touche ou faites une erreur, ainsi qu'à la fin de l'envoi ou de la réception d'une télécopie.

- 1 Pour le FAX, appuyez sur **Fonction, 1, 3**.  
Pour le MFC, appuyez sur **Fonction, 1, 1, 3**.
- 2 Appuyez sur ◀ ou ▶ pour choisir le volume voulu et appuyez sur **Régler**.
- 3 Appuyez sur **Arrêt** pour sortir.

## Réglage du volume du combiné

Avant d'utiliser l'appareil, vous devez décider si vous souhaitez appliquer la fonction AMPLIF VOL:ON destinée aux malentendants. Le volume AMPLIF est conforme aux normes du FCC.

AMPLIF VOLUME: OFF

Cette valeur par défaut est adaptée si aucun des utilisateurs du télécopieur n'est malentendant. Pendant une conversation, les utilisateurs peuvent appuyer sur les touches ◀ ou ▶ du panneau de contrôle pour régler le volume. Ce volume reste en vigueur tant que vous ne le modifiez pas à nouveau.

AMPLIF VOLUME: ON—TEMPORAIRE

Ce paramètre est adapté si certains utilisateurs sont malentendants. Pendant une conversation, les utilisateurs peuvent appuyer sur les touches ◀ ou ▶ du panneau de contrôle pour régler le volume en BAS, HAUT ou AMPLIF. Lorsque vous raccrochez, le volume du combiné reprend la valeur par défaut BAS.

AMPLIF VOLUME: ON—PERMANENT

Choisissez AMPLIF VOL:ON—PERMANENT si tous les utilisateurs du télécopieur sont malentendants. Pendant une conversation, ils peuvent appuyer sur les touches ◀ ou ▶ du panneau de contrôle pour régler le volume en BAS, HAUT ou AMPLIF. Lorsqu'ils raccrochent, le volume du combiné reprend sa valeur par défaut qui est AMPLIF.



Lorsque vous appuyez sur les touches ◀ ou ▶ du panneau de contrôle pour modifier le volume, l'écran affiche la valeur choisie. Chaque pression de touche fait passer le volume à la valeur qui la suit.

## AVERTISSEMENT

**Il est important de ne pas choisir PERMANENT sauf si tous les utilisateurs sont malentendants.** Le paramètre par défaut AMPLIF, pourrait en effet altérer l'ouïe de certains utilisateurs.

# 5 Configuration de la réception

## Réception de base

### Choix du mode de réponse

Quatre modes de réponse différents sont disponibles sur votre FAX/MFC. Vous pouvez choisir le mode correspondant le mieux à vos besoins en appuyant sur **Mode Reception** à plusieurs reprises jusqu'à ce que l'écran affiche le réglage souhaité.

LCD	Fonctionnement	Quand l'utiliser
<b>MANUEL</b> (réception manuelle)	Vous contrôlez la ligne et devez répondre à tous les appels vous-même.	Choisissez ce mode lorsque vous utilisez un modem sur la même ligne ou si vous ne recevez que peu de télécopies. Vous pouvez également utiliser ce mode avec la sonnerie spéciale.
<b>FAX</b> (réception automatique)	L'appareil répond automatiquement à tous les appels comme s'il s'agissait de télécopies.	Ligne dédiée au télécopieur. Vous ne pouvez pas recevoir d'appels vocaux mais pouvez appeler.
<b>FAX/TÉL*</b> (télécopieur et téléphone)	L'appareil contrôle la ligne et répond à tous les appels. Si c'est une télécopie, l'appareil la reçoit. Sinon, il sonne pour vous indiquer d'y répondre.	Vous ne pouvez pas brancher de répondeur sur la même ligne, même s'il est sur une prise distincte sur la même ligne. Vous ne pouvez pas utiliser la messagerie vocale de la société dans ce mode.
<b>RÉPONDEUR EXT.</b> (Répondeur externe)	Le répondeur externe répond à tous les appels. Les appels vocaux sont stockés sur le répondeur, les télécopies imprimées.	Utilisez ce mode si un répondeur est branché sur votre ligne téléphonique.

\*En mode FAX/TÉL, vous devez configurer les fonctions Longueur de sonnerie et Durée de sonnerie F/T. Si la ligne comporte des téléphones d'extension, affectez à Longueur de sonnerie la valeur 4 sonneries.



## Mode veille

Ce mode permet de réduire la consommation électrique lorsque l'appareil est inactif. Vous pouvez choisir la durée d'inactivité (entre 00 et 99 minutes) avant laquelle l'appareil passe en mode veille. L'horloge s'arrête automatiquement lorsque l'appareil reçoit une télécopie ou un des données du PC ou effectue une copie. La valeur par défaut est 0 minutes.

- 1 Pour le FAX, appuyez sur **Fonction, 1, 4**.  
Pour le MFC, appuyez sur **Fonction, 1, 1, 4**.
- 2 À l'aide du clavier téléphonique, entrez la durée d'inactivité de l'appareil avant qu'il passe en mode veille (00 à 99 minutes) et appuyez sur **Régler**.
- 3 Appuyez sur **Arrêt** pour sortir.

## Minuterie

Vous pouvez définir l'heure à laquelle les télécopies différées seront envoyées. Cette heure s'affiche pour confirmation. Vous pouvez la remplacer dans Télécopie différée. (Voir *Télécopie différée*, page 6-9.)

- 1 Pour le FAX, appuyez sur **Fonction, 1, 5**.  
Pour le MFC, appuyez sur **Fonction, 1, 1, 5**.
- 2 Entrez l'heure (au format 24 heures) à laquelle vous voulez que les télécopies différées soient envoyées et appuyez sur **Régler**.
- 3 Appuyez sur **Arrêt** pour sortir.

ENTR. HEURE=12:34  
ENTRER ET RÉGLER

ENTR. HEURE=17:00

## Configuration de la durée de sonnerie F/T

Vous devez déterminer pendant combien de temps l'appareil émettra sa double sonnerie spéciale lorsque vous recevez un appel vocal. Cette double sonnerie est émise *après* la sonnerie initiale émise par la compagnie de téléphone. Seul l'appareil sonne pendant 20, 30, 40 ou 70 secondes. Aucun autre téléphone présent sur la même ligne n'émet cette double sonnerie. Toutefois, vous pouvez répondre à l'appel depuis n'importe quel téléphone d'extension sur le même numéro de téléphone que l'appareil.

- 1 Pour le FAX, appuyez sur **Fonction, 2, 2**.  
Pour le MFC, appuyez sur **Fonction, 1, 2, 2**.

- 2 Appuyez sur ◀ ou ▶ pour choisir la durée pendant laquelle l'appareil sonnera pour vous indiquer que l'appel est vocal et appuyez sur **Régler**.

DURÉE SON: 20 SEC

- 3 Appuyez sur **Arrêt** pour sortir.

Désormais, lorsqu'un appel est reçu et que l'appareil est en mode FAX/TÉL, tous les téléphones présents sur cette ligne sonnent pendant la durée sélectionnée au paramètre Longueur de sonnerie.

Vous pouvez laisser l'appareil répondre et détecter s'il s'agit d'un appel vocal ou de télécopie. Si c'est une télécopie, l'appareil l'imprime. S'il s'agit d'un appel vocal, il vous le signale avec une double sonnerie pendant la durée choisie au paramètre Durée de sonnerie F/T.



Même si l'appelant raccroche pendant la double sonnerie, l'appareil continue de sonner pendant la durée définie.

## Réception facile

Cette fonction permet d'éviter d'appuyer sur **Marche** lorsque vous répondez à un appel de télécopie et entendez les bips sonores. Il vous suffit de garder le combiné à la main et d'attendre quelques secondes. Lorsque **RÉCEPTION** apparaît sur l'écran de l'appareil ou lorsque vous entendez les tonalités de télécopie dans le combiné, d'un téléphone d'extension connecté à une autre prise murale, il vous suffit de raccrocher et votre appareil s'occupe du reste. Si vous choisissez **ON**, l'appareil reçoit les appels de télécopie automatiquement, même si vous soulevez le combiné d'un téléphone externe ou d'extension. Si vous choisissez **SEMI**, l'appareil reçoit les appels seulement si vous y répondez sur l'appareil. Si vous choisissez **OFF**, vous devez activer l'appareil vous-même en appuyant sur **Marche** —OU— en appuyant sur \* 5 1. si vous nêtes pas près de l'appareil.

Si vous avez choisi **ON**, mais que l'appareil ne prend pas automatiquement en charge un appel de télécopieur lorsque vous décrochez le combiné d'un téléphone externe ou d'extension, composez le code de récupération des télécopies \* 5 1. Près de l'appareil, soulevez le combiné et appuyez sur **Marche**.

(Voir *Utilisation depuis un téléphone d'extension ou un téléphone externe et Mode FAX/TÉL* seulement. page 5-6)

## Pour choisir ou changer le mode de réponse

- 1 Appuyez sur **Mode Reception**. L'écran affiche votre sélection actuelle

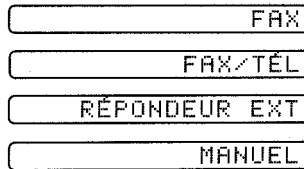

- 2 Maintenez **Mode Reception** enfoncée jusqu'à ce que votre nouvelle sélection apparaisse. Après 2 secondes, l'écran revient à l'affichage de la date et de l'heure, avec l'indication de votre nouveau mode de réponse.
- 3 Si vous changez le mode de réponse pendant qu'une opération est en cours, l'écran reviendra à l'affichage de l'opération actuelle.

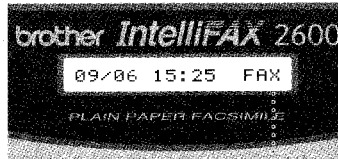

FAX: FAX SEULEMENT  
F/T: FAX/TÉLÉPHONE  
RÉP: RÉPONDEUR  
MAN: MANUEL

Mode de réponse actuel.....

## Configuration de la longueur de sonnerie

Le paramètre Longueur de sonnerie détermine le nombre de sonneries qu'émet l'appareil avant de répondre. Si des téléphones d'extension sont installés sur la même ligne que l'appareil, gardez la valeur par défaut de la Longueur de sonnerie, qui est **4**. (Voir *Réception facile*, page 5-3, *Utilisation depuis un téléphone d'extension ou un téléphone externe*, page 5-6 et *Mode FAX/TÉL seulement*, page 5-6.)

- 1 Pour le FAX, appuyez sur **Fonction, 2, 1**.  
Pour le MFC, appuyez sur **Fonction, 1, 2, 1**.
- 2 Appuyez sur ◀ ou ▶ pour sélectionner le nombre de fois que doit sonner la ligne avant que l'appareil réponde (00 à 04) et appuyez sur **Régler**. (Si vous choisissez 00, la ligne ne sonne pas.)
- 3 Appuyez sur **Arrêt** pour sortir.

## Format de papier

Vous pouvez utiliser trois formats de papier pour imprimer vos télécopies : Lettre, Légal et A4. Lorsque vous modifiez le type de papier chargé dans l'appareil, vous devez modifier le paramètre de format de papier, pour que l'appareil puisse savoir comment copier les télécopies reçues sur la page. Vous pouvez également sélectionner le niveau de réduction de la page.

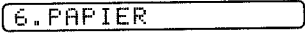
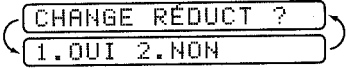
- 1 Pour le FAX, appuyez sur **Fonction, 2, 6.** Pour le MFC, appuyez sur **Fonction, 1, 2, 6.**  

- 2 Appuyez sur ◀ ou ▶ pour choisir **LETTRE, LÉGAL** ou **A4** (pour le bac sélectionné à l'étape 2) et appuyez sur **Régler.**  

- 3 Appuyez sur **1** pour changer le rapport de réduction —**OU**— Appuyez sur **2** pour passer à l'étape 6.
- 4 Appuyez sur ◀ ou ▶ pour choisir **AUTO, 100%, 93%, 87%** ou **75%** et appuyez sur **Régler.**
- 5 Appuyez sur **Arrêt** pour sortir.

## Densité d'impression

Vous pouvez régler la densité d'impression, en éclaircissant ou assombrissant vos documents imprimés.

- 1 Pour le FAX, appuyez sur **Fonction, 2, 7.** Pour le MFC, appuyez sur **Fonction, 1, 2, 7.**
- 2 Appuyez sur ◀ pour éclaircir l'impression ou ▶ pour l'assombrir.
- 3 Appuyez sur **Arrêt** pour sortir.

## Économie toner

Vous pouvez économiser du toner à l'aide de cette fonction. Lorsque vous l'activez, l'impression apparaît plus claire. La valeur par défaut est OFF.

- 1 Pour le FAX, appuyez sur **Fonction, 2, 9.** Pour le MFC, appuyez sur **Fonction, 1, 2, 9.**
- 2 Appuyez sur ◀ ou ▶ pour choisir **ON** (ou **OFF**) et appuyez sur **Régler.**
- 3 Appuyez sur **Arrêt** pour sortir.

- 1 Pour le FAX, appuyez sur **Fonction, 2, 3**.  
Pour le MFC, appuyez sur **Fonction, 1, 2, 3**.
- 2 Utilisez ◀ ou ▶ pour choisir ON, SEMI ou OFF et appuyez sur **Régler**.
- 3 Appuyez sur **Arrêt** pour sortir.

### Impression réduite d'un document reçu

Vous pouvez toujours réduire la taille d'une télécopie reçue à un pourcentage fixe, quel que soit le format du papier (jusqu'à Légal) dans votre appareil. Si vous choisissez AUTO, l'appareil choisit pour vous le niveau de réduction.

- 1 Pour le FAX, appuyez sur **Fonction, 2, 5**.  
Pour le MFC, appuyez sur **Fonction, 1, 2, 5**. 5. RÉDUCTION
- 2 Utilisez ◀ ou ▶ pour choisir le rapport de réduction voulu (AUTO, 93%, 87% ou 75%) et appuyez sur **Régler**.  
Choisissez 100% si vous ne souhaitez pas de réduction.
- 3 Appuyez sur **Arrêt** pour sortir.

### Réductions conseillées

Si votre papier est de format Lettre (8,5 po x 11 po), et que le format de la télécopie reçue est

Lettre, choisissez 93%

A4, choisissez 87%

Légal, choisissez 75%.

Si votre papier est de format A4 (8,2 po x 11,6 po), et que le format de la télécopie reçue est

Lettre, choisissez 100%

A4, choisissez 93%

Si votre papier est de format Légal (8,5 po x 14 po), et que le format de la télécopie reçue est

Lettre et A4, choisissez 100%

Légal, choisissez 93%.

- 5 Appuyez sur **Arrêt** pour sortir.

## Relevé

Le relevé consiste à récupérer des télécopies sur un autre télécopieur. Vous pouvez utiliser votre appareil pour "appeler" d'autres télécopieurs, ou quelqu'un peut appeler votre appareil.

Toutes les personnes impliquées dans le relevé doivent configurer leur télécopieur pour cette fonction. Lorsque quelqu'un appelle votre appareil pour recevoir une télécopie, c'est lui qui est facturé pour l'appel. Si c'est vous qui appelez le télécopieur de quelqu'un pour recevoir une télécopie, c'est vous qui êtes facturé.



Certains télécopieurs ne réagissent pas à cette fonction.

### Configuration du relevé de réception

Le relevé de réception consiste à appeler un autre télécopieur pour récupérer une télécopie.

- 1 Pour le FAX, appuyez sur **Fonction, 2, 8**.  
Pour le MFC, appuyez sur **Fonction, 1, 2, 8**.

RELEVÉ RC:OFF?  
SÉL ↔ & RÉGLER

- 2 Appuyez sur ◀ ou ▶ pour choisir ON (ou OFF) et appuyez sur **Régler**.

ENTREZ NUM. FAX  
PUIS APP. MARCHÉ

- 3 Entrez le numéro du télécopieur dont vous effectuez un relevé.

- 4 Appuyez sur **Marche**. L'écran affiche COMPOS.

### Configuration du relevé de réception séquentiel

Votre appareil peut demander des documents à différents télécopieurs, en une seule opération. Un rapport de relevé séquentiel s'imprime à la fin. (Voir *Annulation d'un travail programmé*, page 5-8.)

- 1 Pour le FAX, appuyez sur **Fonction, 2, 8**.  
Pour le MFC, appuyez sur **Fonction, 1, 2, 8**.

RELEVÉ RC:OFF?  
SÉL ↔ & RÉGLER

- 2 Appuyez sur ◀ ou ▶ pour choisir Relevé ON (ou OFF) et appuyez sur **Régler**.

RELEVÉ RC:ON?

ENTREZ NUM. FAX  
PUIS APP. MARCHÉ

- 3 Entrez les télécopieurs auxquels vous destinez l'appel de relevé à l'aide des numéros abrégés, des monotouches, des numéros groupés ou du clavier téléphonique. Vous devez appuyer sur **Diffusion** entre chaque numéro.

- 4 Appuyez sur **Marche**. L'appareil appelle chaque numéro ou membre de groupe pour obtenir un document.

CONFIRMÉ

COMPOS. #01

## 5-7 CONFIGURATION DE LA RÉCEPTION

## Réception avancée

### Utilisation depuis un téléphone d'extension ou un téléphone externe

Si vous répondez à un appel de télécopie sur un téléphone externe ou un téléphone branché sur la prise EXT., vous pouvez rendre la main à l'appareil en utilisant le code de réception des télécopies. Lorsque vous composez le code \* 5 1, l'appareil commence à recevoir une télécopie. (Voir *Configuration de la longueur de sonnerie*, page 5-2 et *Réception facile*, page 5-3.)

Si l'appareil répond à un appel vocal et émet la double-sonnerie vous indiquant d'y répondre, utilisez le code de réponse téléphonique # 5 1 pour répondre à l'appel depuis un téléphone d'extension.

Si vous répondez à un appel, et qu'il n'y a personne sur la ligne, vous pouvez en déduire que vous recevez une télécopie. Sur le téléphone de l'appareil, appuyez sur **Marche**, puis raccrochez. Depuis un téléphone d'extension, composez \* 5 1, attendez les tonalités de télécopies, puis raccrochez. Sur un téléphone externe, appuyez sur \* 5 1 et attendez que le téléphone ait perdu la connexion (l'écran affiche RÉCEPTION) avant de raccrocher. (Votre correspondant devra appuyer sur **Marche** pour envoyer la télécopie.)

### Mode FAX/TÉL seulement

Lorsque l'appareil est en mode FAX/TÉL, il utilise la durée de sonnerie F/T (double sonnerie) pour vous signaler qu'un appel vocal est reçu. Depuis l'appareil, vous pouvez décrocher le combiné pour répondre à l'appel.

Depuis un téléphone d'extension, vous devrez décrocher le combiné pendant la durée de sonnerie F/T et appuyer sur # 5 1 entre les double sonneries. S'il n'y a personne sur la ligne, ou si quelqu'un essaie de vous envoyer une télécopie, renvoyez l'appel vers l'appareil en composant \* 5 1.

### Changement des codes à distance

Avec certains systèmes téléphoniques, les codes à distance peuvent ne pas fonctionner. Le code de réception des télécopies prédéfini est le \* 5 1. Le code de réponse par téléphone prédéfini est # 5 1.

 **Note** Si vous perdez la connexion chaque fois que vous accédez à votre répondeur téléphonique à distance, changez le code de réception des télécopies de \* 5 1 en # # # et le code de réponse par téléphone de # 5 1 en 9 9 9.

1 Pour le FAX, appuyez sur **Fonction, 2, 4**.  
Pour le MFC, appuyez sur **Fonction, 1, 2, 4**.

2 Appuyez sur ◀ ou ▶ pour choisir ON (ou OFF) et appuyez sur **Régler**.

ACT. DISTANCE: ON?

3 Si vous le souhaitez, entrez un nouveau code de réception de télécopies et appuyez sur **Régler**.

RÉCEPT FAX: \*51

4 Si vous le voulez, entrez un nouveau code de réponse par téléphone et appuyez sur **Régler**.

RÉPONDEUR: #51

## Services de téléphone

### Sonnerie spéciale

Cette fonction permet d'utiliser le service de sonnerie spéciale que proposent certaines compagnies de téléphone, qui offre plusieurs numéros de téléphone sur une même ligne. Chaque numéro de téléphone dispose de sa propre sonnerie spéciale, ce qui vous permet de connaître le numéro appelé. Cette méthode permet de disposer d'un numéro de téléphone unique destiné à l'appareil.

L'appareil offre une fonction de sonnerie spéciale qui vous permet de dédier un numéro de téléphone à la réception des télécopies. Vous devez suivre les instructions ci-dessous pour "enregistrer" la nouvelle sonnerie spéciale, attribuée par la compagnie de téléphone, de sorte que votre appareil puisse distinguer les appels qui lui sont destinés.



Vous pouvez modifier ou annuler la sonnerie spéciale à tout moment. Vous pouvez la désactiver momentanément, puis la réactiver. Lorsque vous obtenez un nouveau numéro de télécopieur, pensez à réinitialiser cette fonction.



Vous ne pouvez enregistrer qu'une seule sonnerie spéciale avec l'appareil. Il est impossible d'enregistrer certains types de sonnerie.

- L'appareil ne répond qu'aux appels destinés au numéro enregistré.
- Vous n'entendrez pas les deux premières sonneries de tous les appels entrants sur l'appareil.
- Pour que votre répondeur ne réponde qu'au numéro principal, l'appareil doit être en mode manuel.
- En mode FAX/TÉL ou FAX, l'appareil répond à tous les numéros de la ligne téléphonique.



## Impression d'une télécopie en mémoire

Même si la fonction Mémorisation de télécopies est activée en consultation à distance, vous pouvez imprimer une télécopie présente en mémoire depuis l'appareil. (Voir *Mémorisation*, page 8-2.)



- 1 Pour le FAX, appuyez sur **Fonction, 8, 4**.  
Pour le MFC, appuyez sur **Fonction, 1, 8, 4**.
- 2 Appuyez sur **Marche**.
- 3 Quand l'impression est terminée, appuyez sur **Arrêt** pour sortir.

## Annulation d'un travail programmé

Vous pouvez annuler une tâche programmée, telle qu'une transmission différée ou un relevé.

Si le FAX/MC est inactif.

- 1 Pour le FAX, appuyez sur **Fonction, 4**.  
Pour le MFC, appuyez sur **Fonction, 1, 4**.  
Les travaux en attente apparaissent à l'écran. Si aucun travail n'est en attente, l'écran affiche PAS JOB EN ATT.  

4. TRAV. EN ATT.
  - 2 Si vous avez plus de deux travaux en attente, utilisez ◀ ou ▶ pour choisir le travail que vous voulez annuler et appuyez sur **Régler**.  
—OU—  
Si vous n'avez qu'un travail en attente, passez à l'étape 3.
  - 3 Appuyez sur **1** pour annuler—OU—Appuyez sur **2** pour sortir sans annuler.  
Pour annuler un autre travail, revenez à l'étape 2.
  - 4 Appuyez sur **Arrêt** pour sortir.
-  Si votre FAX/MFC est actif, appuyez sur **Arrêt**, puis suivez les étapes 2 à 4 pour annuler un travail.
-  Vous pouvez vérifier les travaux en attente dans la mémoire en suivant les étapes 1 et 2 ci-dessus.

## ID appelant



La fonction d'ID appelant de cet appareil permet d'utiliser le service d'abonnement ID appelant qu'offrent de nombreuses compagnies de téléphone. Ce service permet d'afficher sur l'écran le nom ou le numéro de téléphone de la personne qui appelle pendant l'émission de la sonnerie.

Après quelques sonneries, l'écran affiche le numéro de téléphone de l'appelant (ou son nom, si disponible). Lorsque vous décrochez le combiné, ces informations n'apparaissent plus à l'écran, mais elles restent enregistrées dans la mémoire ID appelant. (Voir *Impression de la liste des ID appelant*, page 5-12.)

- Les 16 premiers caractères du numéro ou du nom apparaissent.
- Le message INDISPONIBLE signifie que l'appel provient d'une zone externe à la zone du service ID appelant.
- ID NON TRANSMIS indique que l'appelant a volontairement bloqué la transmission des informations.
- DÉCROCHEZ TÉL reste à l'écran lorsqu'aucune information d'ID appelant n'a été transmise.

Si le nom et le numéro sont reçus, l'écran n'affiche que le nom. Vous pouvez imprimer la liste des informations d'ID appelant reçues par votre appareil.

Le service d'ID appelant varie selon les opérateurs. Appelez votre entreprise locale de téléphone pour déterminer le type de service dont vous pouvez bénéficier dans votre zone.

### Affichage de la liste des ID appelant





La mémoire ID appelant enregistre les informations relatives à 30 appels. Lorsque le 31e appel est reçu, les informations relatives au premier sont effacées. Vous pouvez faire défiler les informations ID appelant pour déterminer les appels reçus par votre appareil.

- 1 Pour le FAX, appuyez sur **Fonction, 0, 2**.  
Pour le MFC, appuyez sur **Fonction, 1, 0, 2**.
- 2 Appuyez sur ◀ ou ▶ pour choisir AFFICHER NO et appuyez sur **Régler**.  
Si le nom n'est pas reçu, il n'est pas affiché.
- 3 Appuyez sur ◀ ou ▶ pour faire défiler le contenu de la mémoire ID appelant et sélectionner celui que vous voulez afficher et appuyez sur **Régler**.  
L'écran suivant affiche le numéro de téléphone de l'appelant ainsi que la date et l'heure de l'appel.
- 4 Appuyez sur ◀ ou ▶ pour retourner à la liste ID appelant—OU—Appuyez sur **Arrêt** pour sortir.

## Enregistrement de la sonnerie spéciale

Si vous n'êtes pas sûr de votre type de sonnerie, appelez la compagnie de téléphone. Ensuite, attribuez cette sonnerie en suivant les étapes ci-dessous.

- 1 Mettez l'appareil en mode MANUEL.
- 2 Pour le FAX, appuyez sur **Fonction, 0, 1**.  
Pour le MFC, appuyez sur **Fonction, 1, 0, 1**.  
L'écran affiche la valeur actuelle de cette fonction.
- 3 Appuyez sur **Régler** lorsque l'écran affiche SPÉCIALE: RÉGLER?.
- 4 Appuyez sur ◀ ou ▶ une sonnerie pré-enregistrée et appuyez sur **Régler**.  
(Vous entendrez les quatre types de sonneries en les faisant défiler. Veillez à choisir la sonnerie assignée par l'entreprise de téléphone.)

Modèle	Sonneries	
1	long - long	
2	count - long - count	
3	count - count - long	
4	très long (modèle normal)	

- 5 Appuyez sur **Arrêt** pour sortir.

Après avoir assigné le type de sonnerie spéciale dans l'appareil, vous pouvez activer ou désactiver cette fonction. Pour modifier ce paramètre, suivez les étapes 1 à 4 ci-dessus, en choisissant ON ou OFF.

Une fois la fonction de sonnerie spéciale configurée et en fonctionnement, vous pouvez reconnecter un répondeur ou remettre en marche la messagerie vocale.

# 6 Configuration de l'envoi

## Préambule

### Envoi de télécopies avec plusieurs réglages

Lorsque vous envoyez une télécopie, vous pouvez associer les réglages disponibles : ajouter une page de couverture et sélectionner un commentaire, définir la résolution ou le contraste, envoyer avec le mode outre-mer, utiliser le maintien d'appel ou la minuterie d'envoi différé, effectuer une transmission de relevé ou temps réel. Une fois chaque fonction validée, l'écran vous demande si vous souhaitez entrer d'autres paramètres :

CONFIRMÉ

AUTRES RÉGLAGES?

1. OUI 2. NON

Appuyez sur **1** si vous voulez sélectionner d'autres paramètres. L'écran revient au menu RÉGLAGE ENVOI—OU—Appuyez sur **2** si vous avez fini d'effectuer vos réglages et passez à l'étape suivante.

### Utilisation du chargeur automatique de documents

- Les documents doivent être entre 5,8 et 8,5 pouces (148 et 216 mm) de large, et 3,9 et 14,1 pouces de long. Votre télécopieur ne peut scanner qu'une image de 8,12 pouces de large quelle que soit la largeur du papier.

- Veillez à insérer les documents **face vers le bas, parties supérieures en premier.**

- Adaptez les guides papier à la largeur du document.

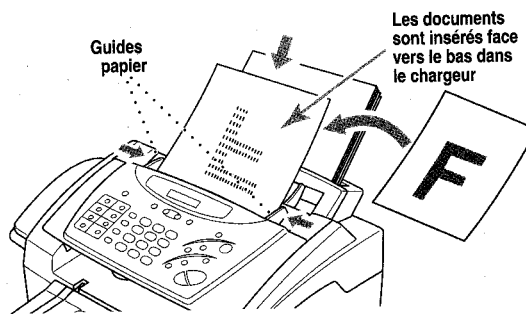

- Le chargeur automatique de documents peut contenir jusqu'à 20 pages, chacune étant entraînée individuellement dans l'appareil. Utilisez du papier standard (17 lb-24 lb) quand vous utilisez le chargeur. Si vous utilisez du papier plus lourd, chargez les pages individuellement pour éviter tout bourrage.

- Appuyez sur **Résolution** (avant d'envoyer la télécopie) pour choisir la résolution du document que vous envoyez. (Voir *Résolution*, page 6-7.)

- ⊘ **N'UTILISEZ PAS** de documents froissés, déchirés, pliés ou qui comportent des agrafes, des trombones, de la colle ou du papier adhésif. **N'UTILISEZ PAS** de carton, de papier journal ni de tissu.

- Assurez-vous que les documents venant d'être imprimés sont totalement secs.

## Impression de la liste des ID appelant

- 1 Pour le FAX, appuyez sur **Fonction, 0, 2**.  
Pour le MFC, appuyez sur **Fonction, 1, 0, 2**.
- 2 Appuyez sur ◀ ou ▶ pour choisir IMP. RAPPORT? et appuyez sur **Régler**.
- 3 Appuyez sur **Marche**.

## ID appelant appel en attente

Cette fonction permet d'utiliser le service ID appelant appel en attente offert par de nombreuses entreprises de téléphone. Cette fonction affiche le numéro de téléphone (ou le nom, s'il est disponible) des appelants dont l'appel est en attente sur l'écran de votre appareil.

- 1 Pour répondre à un signal Appel en attente lorsque vous êtes au téléphone, demandez à votre correspondant de le mettre en attente un moment pour répondre à l'autre appel. L'écran affiche l'ID appelant.
  - 2 Appuyez sur **Comp. abrégée** pour reprendre le second appel.
  - 3 Pour revenir au premier appel, appuyez sur **Comp. abrégée** une nouvelle fois.
-  Les deux appelants peuvent raccrocher à tout moment. Si vous raccrochez, les deux appelants sont déconnectés.

- 3 Entrez le numéro du télécopieur.
- 4 Appuyez sur **Marche**. L'appareil commence à numériser le document et l'écran affiche le numéro de travail (#XX) de la télécopie ainsi que la quantité de mémoire disponible. Ensuite, l'appareil commence à composer. Vous pouvez immédiatement répéter les étapes 1 à 4 pour la télécopie suivante.

 **Note** Votre appareil fonctionne normalement en mode Double accès. Vous pouvez ignorer cette fonction en utilisant la transmission en temps réel.

### Transmission en temps réel

Quand vous souhaitez envoyer une télécopie, le FAX/MFC numérise le document dans la mémoire avant de l'envoyer. Puis, dès que la ligne téléphonique est libérée, le FAX/MFC compose le numéro et envoie la télécopie. Si la mémoire est saturée, le FAX/MFC enverra le document en temps réel, même si TX IMMÉDIAT est réglé sur OFF.

Il est possible que vous souhaitiez envoyer immédiatement un document important, sans attendre la transmission à partir de la mémoire. Vous pourrez régler dans ce cas TX IMMÉDIAT sur ON.

- 1 Placez le document dans le chargeur.
- 2 Pour le FAX, appuyez sur **Fonction, 3, 9**. Pour le MFC, appuyez sur **Fonction, 1, 3, 9**. 9. TX IMMÉDIAT
- 3 Pour modifier le paramètre par défaut, appuyez sur ◀ ou ▶ pour choisir ON (ou OFF) et appuyez sur **Régler**. Passez à l'étape 5—OU—Uniquement pour les prochaines transmissions de télécopie, appuyez sur ◀ ou ▶ pour choisir FAX SUIVANT UNIQ puis sur **Régler**. TX IMMÉDIAT:ON?
- 4 Uniquement pour la prochaine télécopie, appuyez sur ◀ ou ▶ pour choisir ON (ou OFF) et appuyez sur **Régler**.
- 5 Appuyez sur **1** pour sélectionner d'autres paramètres. L'écran revient au menu RÉGLAGE ENVOI—OU—Appuyez sur **2** si vous avez terminé et passez à l'étape 6.
- 6 Entrez le numéro du télécopieur et appuyez sur **Marche**.

### Vérification de l'état d'un travail

Vous pouvez vérifier les travaux présents en mémoire en attente d'envoi. (S'il n'y en a aucun, l'écran affiche PAS JOB EN ATT.) (Voir *Annulation de travaux présents en mémoire*, page 6-4.)

- 1 *Si la machine est inactive,*  
Pour le FAX, Appuyez sur **Fonction, 4**.  
Pour le MFC, Appuyez sur **Fonction, 1, 4**.  
—OU— *Si la machine est active,* passez à l'étape 2.
- 2 Si plusieurs travaux sont en attente, utilisez ◀ ou ▶ pour faire défiler la liste.
- 3 Appuyez sur **Arrêt** pour sortir.

## Transmission manuelle

La transmission manuelle vous permet d'entendre la tonalité, la sonnerie et les tonalités CNG avant d'envoyer la télécopie.

- 1 Insérez le document dans le chargeur ou posez-le sur la vitre du scanner.
- 2 Soulevez le combiné et vérifiez la présence de la tonalité—**OU**— Appuyez sur **Tonalité** et vérifiez la présence de la tonalité.
- 3 Entrez le numéro du télécopieur que vous voulez appeler (vous pouvez entrer les chiffres à l'aide du clavier téléphonique, entrer un numéro monotouche ou abrégé ou appeler depuis l'index téléphonique). (Voir *Composition monotouche*, page 7-4.)
- 4 Lorsque vous entendez les tonalités CNG, appuyez sur **Marche**.
- 5 Si vous utilisez le combiné, raccrochez.

## Transmission automatique

Il s'agit de la manière la plus simple d'envoyer une télécopie. **IMPORTANT :** Ne soulevez pas le combiné et n'appuyez pas sur **Tonalité**.

- 1 Insérez le document dans le chargeur face vers le bas.
- 2 Entrez le numéro du télécopieur à l'aide d'un numéro monotouche, d'un numéro abrégé, de l'index téléphonique ou du clavier téléphonique. (Voir *Composition abrégée*, page 7-5.)
- 3 Appuyez sur **Marche**.

## Recomposition manuelle et automatique

*Si vous envoyez une télécopie manuellement* et que la ligne est occupée, appuyez sur **Recomp./Pause** pour recomposer le numéro.

*Si vous envoyez une télécopie automatiquement*, et que la ligne est occupée, l'appareil compose le numéro automatiquement jusqu'à 3 fois toutes les 5 minutes.

## Double accès

Vous pouvez numériser jusqu'à 50 documents dans la mémoire de télécopie, même si l'appareil reçoit ou envoie une autre télécopie (depuis la mémoire). Vous pouvez définir des paramètres temporaires pour chaque télécopie que vous numérisez, à l'exception de la minuterie et du relevé.

Si vous essayez de numériser et d'enregistrer une 51<sup>e</sup> télécopie, l'appareil l'envoie immédiatement, sans l'enregistrer en mémoire.

Si le message **MÉM. PLEINE** apparaît lorsque vous numérisez la première page d'une télécopie, appuyez sur **Arrêt** pour l'annuler. Si le message **MÉM. PLEINE** apparaît lorsque vous numérisez une page successive, vous pouvez appuyer sur **Marche** pour transmettre les pages numérisées ou sur **Arrêt** pour annuler l'opération.

- 1 Vérifiez que le chargeur de documents est vide.
- 2 Placez le document dans le chargeur.

Au lieu d'utiliser l'un des commentaires ci-dessus, vous pouvez entrer jusqu'à deux notes personnalisées, chacune de 27 caractères de long. Utilisez le tableau de la page 4-2 pour vous aider à entrer les caractères.

5. (DÉF.UTILISAT)

6. (DÉF.UTILISAT)

La plupart des fonctions RÉGLAGE ENVOI sont des paramètres temporaires que vous pouvez utiliser pour chaque document envoyé. Toutefois, pour vous permettre de définir par avance votre page de couverture et vos commentaires, les fonctions Page de couverture et Message de page de couverture reprennent leurs paramètres par défaut.

### Composition de vos propres commentaires

Vous pouvez définir deux commentaires personnalisés.

- 1 Pour le FAX, appuyez sur **Fonction, 3, 2.** Pour le MFC, appuyez sur **Fonction, 1, 3, 2.**
- 2 Utilisez ◀ ou ▶ pour choisir la position 5 ou 6 pour vos commentaires personnalisés et appuyez sur **Régler.**
- 3 À l'aide du clavier numérique, entrez votre commentaire personnalisé et appuyez sur **Régler.**  
(Voir *Saisie de texte*, page 4-2.)
- 4 Appuyez sur **1** pour effectuer d'autres réglages. L'écran revient au menu RÉGLAGE ENVOI—OU—Appuyez sur **2** pour sortir.

2.NOTE PG COUV

### Page de couverture pour télécopie suivante seulement

Assurez-vous que l'ID station est configuré. Cette fonction ne marche pas sans l'ID station. (Voir *Définition de l'ID station*, page 4-1.)

Vous pouvez configurer le télécopieur pour envoyer une page de couverture avec un document particulier. Cette page de couverture indiquera le nombre de pages.

- 1 Insérez le document dans le chargeur.
  - 2 Pour le FAX, appuyez sur **Fonction, 3, 1.** Pour le MFC, appuyez sur **Fonction, 1, 3, 1.**
- 3 Lorsque l'écran affiche **FAX SUIVANT UNIQ**, appuyez sur **Régler.**
- 4 Appuyez sur ◀ ou ▶ pour choisir **ON** (ou **OFF**) et appuyez sur **Régler.**
- 5 Appuyez sur ◀ ou ▶ pour sélectionner un des commentaires standard ou personnalisés et appuyez sur **Régler.**
- 6 Entrez deux chiffres pour indiquer le nombre de pages que vous envoyez et appuyez sur **Régler.**  
(Entrez **0 0** pour laisser le nombre de pages vide.) Si vous faites une erreur, appuyez sur ◀ pour revenir en arrière et entrez le nombre de pages.
- 7 Appuyez sur **1** pour sélectionner d'autres paramètres. L'écran revient au menu

1.PRÉPARER PG



## Annulation de travaux pendant la numérisation du document

Vous pouvez annuler un travail pendant sa numérisation dans la mémoire en appuyant sur **Arrêt**. Éjectez le document en appuyant de nouveau sur **Arrêt**.

## Annulation de travaux présents en mémoire

Vous pouvez annuler des travaux programmés, par exemple une transmission de relevé ou des télécopies différées en attente d'envoi. Si des travaux sont en attente, ils apparaissent sur l'écran ; Sinon, l'écran affiche PAS JOB EN ATT.

Si le FAX/MFC est inactif.

- 1 Pour le FAX, Appuyez sur **Fonction, 4**.  
Pour le MFC, Appuyez sur **Fonction, 1, 4**.  
Les travaux en attente apparaissent sur l'écran.

4. TRAV. EN ATT.

- 2 Si plusieurs travaux sont en attente, utilisez  
◀ ou ▶ pour choisir le travail à annuler et  
appuyez sur **Régler**.

#02 SALES REPORT

1. ANNUL 2. QUITTE

—OU—

S'il n'y a qu'un seul travail, allez à l'étape 3.

- 3 Appuyez sur **1** pour annuler—OU—Appuyez sur **2** pour sortir sans annuler.  
Pour annuler un autre travail, revenez à l'étape 2.

- 4 Appuyez sur **Arrêt** pour sortir.



Si le FAX/MFC est actif, appuyez sur **Arrêt**, puis suivez les étapes 2 à 4 pour annuler un travail.

## Envoi de base

### Réalisation d'une page de couverture électronique

La page de couverture est imprimée sur le télécopieur du correspondant. Elle comprend le nom enregistré dans la mémoire des numéros monotouches ou abrégés. Si vous envoyez votre télécopie manuellement, le nom n'apparaît pas. (Voir *Composition monotouche*, page 7-4, *Composition abrégée*, page 7-5.)

La page de couverture indique votre ID station, ainsi que le nombre de pages que vous envoyez. Si votre configuration de page de couverture est sur ON, le nombre de pages n'apparaît pas. (Pour le FAX, **Fonction, 3, 1**. Pour le MFC, **Fonction, 1, 3, 1**.)

(Voir *Définition de l'ID station*, page 4-1.)

Vous pouvez choisir un commentaire à inclure dans votre page de couverture.

1. SANS NOTE

2. APPELEZ SUP

3. URGENT

4. CONFIDENTIEL

## Contraste

Si votre document est très clair ou très sombre, vous pouvez régler le contraste. Utilisez **CLAIR** pour envoyer un document clair ou **FONCÉ** pour envoyer un document sombre.

- 1 Insérez le document, face vers le bas dans le chargeur.
- 2 Pour le FAX, appuyez sur **Fonction, 3, 3**.  
Pour le MFC, appuyez sur **Fonction, 1, 3, 3**.
- 3 Utilisez ◀ ou ▶ pour choisir **AUTO, CLAIR** ou **FONCÉ** et appuyez sur **Régler**.
- 4 Appuyez sur **1** si vous voulez sélectionner d'autres paramètres. L'écran retourne au menu **RÉGLAGE ENVOI—OU—** Appuyez sur **2** si vous avez terminé de sélectionner les paramètres et passez à l'étape 5.
- 5 Entrez un numéro de télécopieur et appuyez sur **Marche** pour envoyer une télécopie.

## Résolution

Lorsqu'un document est présent dans le chargeur, vous pouvez utiliser la touche **Résolution** pour modifier la valeur par défaut. Appuyez sur **Résolution** jusqu'à ce que les voyants passent à la valeur souhaitée. Pour affecter la valeur standard, éteignez les voyants **Fin & S.Fin**. Pour **Photo**, allumez-les tous deux. (Voir *Transmission à plusieurs résolutions*, page 6-9.)

**STANDARD**—à utiliser pour la plupart des documents dactylographiés.

**FIN**—à utiliser pour les petits caractères ; transmission un peu plus lente qu'avec la résolution Standard.

**SUP.FIN**—à utiliser pour les petits caractères ou les dessins ; transmission plus lente qu'avec la résolution Fin.

**PHOTO**—à utiliser lorsque le document a plusieurs tons de gris ; temps de transmission lent.

## Opérations d'envoi avancées

### Mode Outre-mer

Cette fonction se désactive automatiquement après utilisation.

- 1 Insérez le document.
- 2 Pour le FAX, appuyez sur **Fonction, 3, 5**.  
Pour le MFC, appuyez sur **Fonction, 1, 3, 5**. 5. MODE OUTRE-MER
- 3 Appuyez sur ◀ ou ▶ pour sélectionner **ON** (ou **OFF**) et appuyez sur **Régler**.
- 4 Appuyez sur **1** si vous voulez sélectionner d'autres paramètres. L'écran revient au menu **RÉGLAGE ENVOI—OU—** Appuyez sur **2** si vous avez terminé et passez à l'étape 5.

6-7 CONFIGURATION DE L'ENVOI

RÉGLAGE ENVOI—OU—Appuyez sur **2** si vous avez terminé et passez à l'étape 8.

- 8 Entrez le numéro de télécopie que vous appelez.
- 9 Appuyez sur **Marche**.

### Envoi automatique d'une page de couverture

Veillez à ce que l'ID station soit configurée. Dans le cas contraire, vous ne pourrez pas utiliser cette fonction. (Voir *Définition de l'ID station*, page 4-1.)

Vous pouvez configurer l'appareil pour envoyer une page de couverture chaque fois que vous envoyez une télécopie. Le nombre de pages de votre télécopie n'est pas indiqué lorsque vous utilisez cette fonction.

- 1 Pour le FAX, appuyez sur **Fonction, 3, 1**. Pour le MFC, appuyez sur **Fonction, 1, 3, 1**.  
PAGE COUV.: OFF?
- 2 Appuyez sur ◀ ou ▶ pour choisir **PAGE COUV.: ON** et appuyez sur **Régler**.
- 3 Si vous sélectionnez ON, appuyez sur ◀ ou ▶ pour choisir un des commentaires standard ou personnalisés et appuyez sur **Régler**.
- 4 Appuyez sur **1** pour sélectionner d'autres paramètres. L'écran revient au menu RÉGLAGE ENVOI—OU—Appuyez sur **2** pour sortir si vous n'avez plus de paramètres à sélectionner.

### Utilisation d'une page de couverture imprimée

Si vous préférez utiliser une page de couverture imprimée pour lui ajouter des notes manuscrites, vous pouvez en imprimer un exemplaire et joindre celui-ci à votre télécopie.

- 1 Pour le FAX, appuyez sur **Fonction, 3, 1**. Pour le MFC, appuyez sur **Fonction, 1, 3, 1**.
- 2 Appuyez sur ◀ ou ▶ pour choisir **IMP. EXEMPLE** puis sur **Régler**.
- 3 Appuyez sur **Marche**. L'appareil imprime une copie de la page de couverture.

=== PAGE COUVERTURE ===

À: \_\_\_\_\_

DE: \_\_\_\_\_

FAX: \_\_\_\_\_



TÉL: \_\_\_\_\_

PAGE(S) À SUIVRE

REMARQUE:

## Télécopie différée

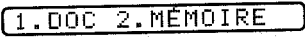
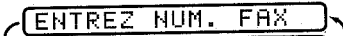
Pendant la journée, vous pouvez stocker jusqu'à 50 documents en mémoire pour les envoyer en différé. La transmission de ces documents commence à l'heure du jour entrée à l'étape 3. Si vous avez configuré une heure de la journée à la fonction Minuterie, page 4-6, vous pouvez l'accepter à l'étape 3 ou entrez une autre heure pour cette télécopie.

- 1 Insérez le document dans le chargeur.
- 2 Pour le FAX, appuyez sur **Fonction, 3, 7**.  
Pour le MFC, appuyez sur **Fonction, 1, 3, 7**.
- 3 Acceptez l'heure affichée ou entrez une autre heure pour la télécopie et appuyez sur **Régler**.
- 4 Appuyez sur **1** pour laisser les originaux en attente dans le chargeur—OU—Appuyez sur **2** pour numériser le document en mémoire.   
(Voir *Interruption de télécopies différées et de travaux de transmission de relevé*, page 6-10.)
- 5 Appuyez sur **1** si vous voulez sélectionner d'autres paramètres. L'écran revient au menu RÉGLAGE ENVOI—OU—Appuyez sur **2** si vous avez terminé et passez à l'étape 6.
- 6 Entrez le numéro de télécopieur.   

- 7 Appuyez sur **Marche**.  
L'appareil commence à numériser le document en mémoire. (Pour le FAX, **Fonction, 1, 5**. Pour le MFC, **Fonction, 1, 1, 5**).

 Le nombre de documents que vous pouvez numériser en mémoire varie selon les données qu'ils contiennent.

## Transmission à plusieurs résolutions

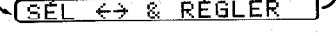
Utilisez cette fonction pour sélectionner des configurations de résolution différentes pour chaque page de la télécopie que vous envoyez. Cette fonction peut être utile si vous envoyez une télécopie contenant des photos et du texte, ou lorsque certaines pages contiennent des caractères minuscules et d'autres normaux. Les paramètres de résolution reprennent la valeur STANDARD après l'envoi de la télécopie.



- 1 Insérez le document dans le chargeur.
- 2 Pour le FAX, appuyez sur **Fonction, 3, 4**.  
Pour le MFC, appuyez sur **Fonction, 1, 3, 4**.   

- 3 Appuyez sur ◀ ou ▶ pour sélectionner la résolution de la page 1, et appuyez sur **Régler**.
- 4 Répétez l'étape 3 pour les pages suivantes.
- 5 Appuyez sur **Arrêt** lorsque vous avez terminé.
- 6 Appuyez sur **1** pour effectuer d'autres réglages. L'écran revient au menu RÉGLAGE ENVOI—OU—Appuyez sur **2** si vous avez terminé d'effectuer des réglages et passez à l'étape 7.

- 5 Entrez le numéro de télécopieur.
- 6 Appuyez sur **Marche**.

## Maintien d'appel

Vous pouvez envoyer une télécopie et indiquer à votre correspondant que vous souhaitez lui parler après la transmission. Le télécopieur du correspondant sonne pour indiquer qu'il reçoit un appel téléphonique ; S'il soulève le combiné, votre appareil sonne. Soulevez le combiné pour lui parler.

Si le correspondant ne répond pas au maintien d'appel et que la fonction Message de rappel a la valeur ON, votre appareil laisse un message l'invitant à vous rappeler.

- 1 Insérez le document dans le chargeur.
  - 2 Pour le FAX, appuyez sur **Fonction, 3, 6**.  
Pour le MFC, appuyez sur **Fonction, 1, 3, 6**. MAINTIEN APP:OFF
  - 3 Appuyez sur ◀ ou ▶ pour choisir MAINTIEN APP:ON (ou OFF) et appuyez sur **Régler**. MSG RAPPEL:OFF?  
L'écran affiche la valeur en cours du Message de rappel.
  - 4 Appuyez sur ◀ ou ▶ pour choisir ON (ou OFF) et appuyez sur **Régler**.
  - 5 Appuyez sur **1** pour effectuer d'autres réglages. L'écran revient au menu RÉGLAGE ENVOI—OU—Appuyez sur **2** si vous avez terminé et passez à l'étape 6.
  - 6 Entrez le numéro du télécopieur.
  - 7 Appuyez sur **Marche**.
  - 8 Si vous avez activé le maintien d'appel, soulevez le combiné si l'appareil sonne.
-  Vous ne pouvez pas utiliser la recomposition automatique avec le maintien d'appel. Vous ne pouvez pas utiliser la réservation d'appel avec la transmission différée ou le relevé.
-  Vous devez enregistrer votre ID station pour activer la fonction Messages de rappel.

## Impression de l'exemple de message de rappel

- 1 Pour le FAX, appuyez sur **Fonction, 3, 6**.  
Pour le MFC, appuyez sur **Fonction, 1, 3, 6**.
- 2 Appuyez sur ◀ ou ▶ pour choisir **IMP.EXEMPLE** et appuyez sur **Régler**.
- 3 Appuyez sur **Marche**.

# 7 Numéros abrégés et options de composition

## Enregistrement de numéros de composition simplifiée

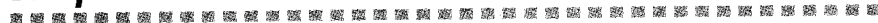

Vous pouvez configurer l'appareil pour qu'il effectue trois types de composition simplifiée : la composition monotouche, la composition abrégée et la définition de groupes pour la diffusion de télécopies.



*Si l'alimentation est coupée, les numéros abrégés enregistrés dans la mémoire NE seront PAS perdus.*

### Enregistrement de numéros de composition monotouche

Vous pouvez enregistrer 16 (FAX 2600) ou 8 (MFC 4600) numéros de télécopie/téléphone que vous pourrez composer en appuyant sur une touche. Pour accéder aux numéros 09 à 16 avec le FAX 2600, maintenez **Motion** enfoncée. Vous pouvez aussi enregistrer des noms avec ces numéros. Quand vous appuyez sur une monotouche, l'écran affiche le nom ou le numéro pendant la composition du numéro. (Voir *Composition monotouche*, page 7-4.)

*Les monotouches sont différentes des touches du clavier téléphonique. Il s'agit des 8 touches situées à gauche du clavier téléphonique.*



- 1 Pour le FAX, appuyez sur **Fonction, 6, 1**.  
Pour le MFC, appuyez sur **Fonction, 1, 6, 1**.
- 2 Appuyez sur le numéro de composition monotouche que vous voulez enregistrer. (La touche **01** est préprogrammée pour le système de renvoi de télécopie de Brother (États-Unis seulement). Vous pouvez effacer le numéro de télécopie associé.) L'écran affiche le numéro sélectionné. (Voir *Configuration et activité du FAX/MFC*, page 9-1.)
- 3 Entrez un numéro (jusqu'à 20 chiffres) et appuyez sur **Régler**. Si vous voulez entrer une pause dans la composition (par exemple pour attendre une ligne externe), appuyez sur **Recomp./Pause** pendant la composition. Une pression sur **Recomp./Pause** entre une pause de 3,5 secondes lorsque le numéro est composé. Une barre oblique apparaît à l'écran. (Voir *Modification des numéros de composition abrégée et monotouche*, page 7-2.)  

NOM:
------
- 4 Utilisez le clavier pour entrer le nom (jusqu'à 15 caractères) et appuyez sur **Régler**. Vous pouvez utiliser le tableau de la page 4-2 pour entrer des lettres—**OU**—Appuyez sur **Régler** pour enregistrer le numéro sans lui associer de nom.
- 5 Appuyez sur ◀ ou ▶ pour choisir le type de numéro et appuyez sur **Régler**.  
**FAX** un numéro de télécopie  
**TÉL** un numéro de téléphone (vocal)  
**F/T** à la fois télécopie et vocal

- 7 Entrez le numéro de télécopie que vous appelez.
- 8 Appuyez sur **Marche**.

### Configuration de la transmission de relevé

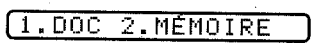
La transmission de relevé permet à votre appareil de conserver un document afin qu'un autre télécopieur le récupère. (Voir *Interruption de télécopies différées et de travaux de transmission de relevé*, page 6-10.)

- 1 Placez le document à récupérer dans le chargeur.
  - 2 Pour le FAX, appuyez sur **Fonction, 3, 8**.  
Pour le MFC, appuyez sur **Fonction, 1, 3, 8**. 
  - 3 Appuyez sur ◀ ou ▶ pour choisir RELEVÉ TX:ON et appuyez sur **Régler**. 
  - 4 Appuyez sur **1** pour choisir DOC si vous voulez que l'appareil numérise le document imprimé à l'heure du relevé—**OU**—Appuyez sur **2** pour sélectionner MÉMOIRE.
  - 5 Appuyez sur **1** si vous voulez choisir d'autres paramètres. L'écran revient au menu RÉGLAGE ENVOI—**OU**—Appuyez sur **2** si vous avez fini et passez à l'étape 6.
  - 6 Appuyez sur **Marche**.
-  Si vous avez appuyé sur **1** à l'étape 4, le document imprimé reste dans le chargeur jusqu'à ce que votre appareil subisse le relevé. Toutefois, vous pouvez l'interrompre pour envoyer une autre télécopie.

### Interruption de télécopies différées et de travaux de transmission de relevé

Vous pouvez envoyer une télécopie ou effectuer une copie immédiatement, même si l'appareil est configuré pour un envoi de télécopie ultérieurement ou pour le relevé. Toutefois, vous ne pouvez pas utiliser la recomposition automatique ou le mode de fonction.

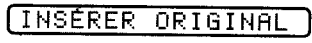
- 1 Pour le FAX, appuyez sur **Fonction, 5**.  
Pour le MFC, appuyez sur **Fonction, 1, 5**.
- 2 Patientez 2 secondes, puis retirez les documents présents dans le chargeur. 
- 3 Placez le "nouveau" document que vous voulez envoyer dans le chargeur.
- 4 Entrez le nouveau numéro du télécopieur de destination des documents à envoyer.
- 5 Appuyez sur **Marche**.
- 6 Une fois la transmission terminée, placez les "anciens" documents dans le chargeur.
- 7 Pour restaurer la Télécopie différée et/ou le Relevé.  
Pour le FAX, appuyez sur **Fonction, 5**.  
Pour le MFC, appuyez sur **Fonction, 1, 5**.





- 3 Suivez les instructions à partir de l'étape 4 de la section Enregistrement de numéros de composition monotouche ou Enregistrement de numéros abrégés.

## Configuration de groupes pour la diffusion

Les groupes de numéros permettent d'envoyer la même télécopie à plusieurs correspondants en appuyant sur un seul numéro de composition monotouche (puis sur **Marche**). **D'abord**, vous devez enregistrer chaque numéro de télécopie sous la forme de numéro de composition abrégée ou monotouche. **Ensuite**, vous pouvez les associer dans un même groupe de numéros. Chaque groupe utilise un numéro de composition monotouche. Enfin, vous pouvez conserver jusqu'à six petits groupes ou assigner jusqu'à 45 (FAX 2600) ou 37 (MFC 4600) numéros à un grand groupe.

-  Vous pouvez inclure jusqu'à 15 (FAX 2600) ou 7 (MFC 4600) numéros monotouche et 30 numéros abrégés. Si vous diffusez vers plus de numéros que le nombre maximal d'emplacements disponibles, vous ne pourrez pas configurer les transmissions à l'aide du double accès et de la minuterie.

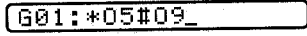
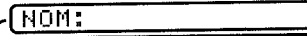
(Voir *Enregistrement de numéros de composition monotouche*, page 7-1, *Enregistrement de numéros abrégés*, page 7-2 et *Diffusion*, page 7-6.)

- 1 Pour le FAX, appuyez sur **Fonction, 6, 3**. Pour le MFC, appuyez sur **Fonction, 1, 6, 3**. 
- 2 Sélectionnez le numéro de composition monotouche qui doit correspondre au groupe de numéros. Par exemple, appuyez sur la monotouche **02** pour le groupe 1.)   

- 3 Utilisez le clavier téléphonique pour entrer le numéro de groupe et appuyez sur **Régler**. (Par exemple, appuyez sur **1** pour le groupe 1.)
- 4 Pour inclure des numéros de composition abrégée ou monotouche dans ce groupe, entrez-les comme si vous les composiez. Par exemple, pour le numéro monotouche **05**, appuyez sur la monotouche **05**. Pour le numéro abrégé 09, appuyez sur **Recherche/Comp.Abrégée**, puis appuyez sur **0, 9** sur le clavier téléphonique. L'écran affiche \* 05, #09. 
- 5 Lorsque vous avez terminé, appuyez sur **Régler**.   

- 6 Utilisez le clavier et reportez-vous au tableau de la page 4-2, entrez le nom du groupe et appuyez sur **Régler**. (Par exemple, NOUV. CLIENTS)
- 7 Appuyez sur **Arrêt** pour sortir.
-  Vous pouvez imprimer la liste de tous les numéros monotouches et abrégés. Voir *Impression de rapports*, Chapitre 9.



- 6 Revenez à l'étape 2 pour enregistrer un autre numéro—OU—Appuyez sur **Arrêt** pour sortir.  
Quand vous composez un numéro enregistré, l'écran affiche le nom enregistré ou, si vous n'avez pas enregistré de nom, le numéro de télécopie enregistré.
-  Pour enregistrer une pause supérieure à 3,5 secondes, appuyez sur **Recomp./Pause** deux fois ou plus.

## Enregistrement de numéros abrégés

Vous pouvez enregistrer des numéros abrégés, que vous composerez en appuyant sur seulement quatre touches. Il y a 30 emplacements de numéros abrégés. (Voir *Composition abrégée*, page 7-5 et *Configuration et activité du FAX/MFC*, page 9-1.)

- 1 Pour le FAX, appuyez sur **Fonction, 6, 2**.  
Pour le MFC, appuyez sur **Fonction, 1, 6, 2**.
- 2 Utilisez le clavier pour entrer un numéro à deux chiffres (01 à 30) et appuyez sur **Régler**.
- 3 Entrez le numéro (jusqu'à 20 chiffres) et appuyez sur **Régler**.
- 4 À l'aide du clavier téléphonique entrez le nom (jusqu'à 15 caractères) et appuyez sur **Régler**. Vous pouvez utiliser le tableau de la page 4-2 pour vous aider à entrer des lettres—OU—Appuyez sur **Régler** pour enregistrer le numéro sans nom. (Voir *Saisie de texte*, page 4-2.)
- 5 Appuyez sur ◀ ou ▶ pour choisir le type de numéro
 

<b>FAX</b>	numéro de télécopie
<b>TÉL</b>	numéro de téléphone (vocal)
<b>F/T</b>	à la fois télécopie et téléphone

 et appuyez sur **Régler**.
- 6 Revenez à l'étape 2 pour enregistrer un autre numéro abrégé—OU—Appuyez sur **Arrêt** pour sortir.

## Modification des numéros de composition abrégée et monotouche

Si vous essayez d'enregistrer un numéro de composition abrégée ou monotouche à un endroit où un numéro est déjà enregistré, l'écran affiche le nom associé à ce numéro, puis vous invite à effectuer une des opérations suivantes

### 1. CHANG—OU—2. QUITT

- 1 Appuyez sur **1** pour changer le numéro ou sur **2** pour sortir sans apporter de modification.
- 2 Entrez un nouveau numéro et appuyez sur **Régler**.
  - Pour effacer le numéro, appuyez sur **Arrêt** lorsque le curseur se trouve à gauche des chiffres.
  - Pour modifier un chiffre, utilisez ◀ ou ▶ afin de placer le curseur sous le chiffre que vous voulez modifier, puis tapez le nouveau chiffre.

## Composition abrégée

- 1 Décrochez le combiné—OU—Appuyez sur **Tonalité**.  
(Voir *Enregistrement de numéros abrégés*, page 7-2.)
  - 2 Quand vous entendez la tonalité, appuyez sur **Recherche/Comp. Abrégée**, appuyez sur #, puis sur l'emplacement du numéro abrégé à deux chiffres.
  - 3 Si vous avez appuyé sur **Tonalité** pour composer le numéro, décrochez le combiné lorsque votre interlocuteur répond. (Le haut-parleur ne fonctionne que d'appelé à appelant ; votre interlocuteur ne pourra vous entendre que si vous décrochez votre combiné.)
  - 4 Pour raccrocher, reposez le combiné.
-  Si vous envoyez une télécopie, appuyez sur **Marche** après avoir appuyé sur le numéro monotouche. Si vous avez décroché le combiné, appuyez sur **Marche** lorsque le télécopieur appelé répond par des signaux sonores.

## Composition de codes d'accès et de numéros de carte de crédit

Vous devrez parfois choisir parmi différents opérateurs longue distance pour un appel. Les taux peuvent en effet varier selon l'heure et la destination. Pour profiter de tarifs intéressants, vous pouvez enregistrer les codes d'accès ou les séquences longue distance en les divisant et en les attribuant à des touches distinctes. Vous pouvez même inclure de la composition manuelle à l'aide du clavier téléphonique. Le numéro combiné sera composé dans l'ordre que vous avez choisi, dès que vous appuyez sur **Marche**.

(Voir *Enregistrement de numéros de composition monotouche*, page 7-1.)

Par exemple :

Vous pouvez enregistrer "555" sur la monotouche **03** et "7000" sur la monotouche **02**. Si vous appuyez sur les monotouches **03**, **02**, et **Marche**, vous pouvez composer "555-7000". Pour modifier momentanément un numéro, vous pouvez remplacer une partie du numéro par la composition manuelle à l'aide du clavier téléphonique. Ainsi, pour modifier le numéro en 555-7001, vous pouvez appuyer sur la monotouche **03** et composer **7, 0, 0, 1** à l'aide du clavier téléphonique.

## Index téléphonique

Vous pouvez rechercher des noms enregistrés dans les mémoires des numéros monotouche et des numéros abrégés. Les noms sont enregistrés par ordre alphabétique. (Voir *Enregistrement de numéros de composition monotouche*, page 7-1 et *Enregistrement de numéros abrégés*, page 7-2.)

- 1 Appuyez sur **Recherche/Comp. Abrégée**, puis entrez la première lettre du nom recherché.
- 2 Appuyez sur ◀ ou ▶ pour rechercher dans la mémoire.

## Options de numérotation

Vous pouvez utiliser votre FAX/MFC pour effectuer des appels téléphoniques ou envoyer des télécopies en composant manuellement, en utilisant l'index téléphonique, la composition monotouche ou la composition abrégée.

Quand vous composez un numéro enregistré, l'écran affiche le nome enregistré ou, si vous n'avez pas enregistré de nom, le numéro de télécopie enregistré.

### Numérotation manuelle

La numérotation manuelle consiste simplement à composer le numéro de téléphone sur le clavier.

- 1 Décrochez le combiné—**OU**—Appuyez sur **Tonalité**.
- 2 Lorsque vous entendez la tonalité, composez le numéro sur le clavier.
- 3 Si vous avez appuyé sur **Tonalité** pour composer le numéro, décrochez le combiné lorsque votre interlocuteur répond. (Le haut-parleur ne fonctionne que d'appelé à appelant ; votre interlocuteur ne pourra vous entendre que si vous décrochez votre combiné.)
- 4 Pour raccrocher, reposez le combiné.

### Composition monotouche

- 1 Soulevez le combiné—**OU**—Appuyez sur **Tonalité**.
  - 2 Lorsque vous entendez la tonalité, appuyez sur la monotouche correspondant au numéro que vous voulez appeler. (Voir *Enregistrement de numéros de composition monotouche*, page 7-1.)
  - 3 Si vous avez appuyé sur **Tonalité** pour composer le numéro, décrochez le combiné lorsque votre interlocuteur répond. (Le haut-parleur ne fonctionne que d'appelé à appelant ; votre interlocuteur ne pourra vous entendre que si vous décrochez votre combiné.)
  - 4 Pour raccrocher, reposez le combiné.
-  Si vous essayez d'utiliser un numéro monotouche sans qu'aucun numéro ne lui soit associé, un signal d'avertissement est émis et l'écran affiche "NON ASSIGNÉ". Après 2 secondes, l'écran retourne à l'affichage habituel.
- Si vous envoyez une télécopie, appuyez sur **Marche** après avoir appuyé sur le numéro monotouche. Si vous avez décroché le combiné, appuyez sur **Marche** lorsque le télécopieur appelé répond par des signaux sonores.

- 3 Appuyez sur **Diffusion**. La machine vous demandera d'appuyer sur le numéro suivant.
- 4 Entrez le prochain numéro. Exemple : Numéro abrégé
- 5 Appuyez sur **Diffusion**.
- 6 Entrez le numéro suivant.  
Exemple : Composition manuelle à l'aide du clavier téléphonique.
- 7 Appuyez sur **Marche**.  
Votre appareil lit le document présent en mémoire, puis il commence à envoyer les télécopies à tous les numéros entrés.

### Pause

Appuyez sur **Recomp./Pause** pour insérer une pause de 3,5 secondes entre 2 chiffres. Si vous envoyez une télécopie à l'étranger, vous pouvez appuyer sur **Recomp./Pause** autant de fois que nécessaire pour augmenter la durée de la pause.

### Garde

- 1 Appuyez sur **Garde** pour mettre un appel en attente.
- 2 Vous pouvez raccrocher le combiné sans couper la communication.
- 3 Soulevez le combiné de l'appareil pour reprendre l'appel. Si vous décrochez le combiné d'un téléphone d'extension, l'appel reste en attente.

### Tonalité/Impulsion

Si vous disposez d'un système décimal, mais devez envoyer des tonalités (par exemple pour utiliser un service bancaire téléphonique), suivez les instructions ci-dessous. Si votre ligne est de type fréquences vocales, cette fonction est superflue.

- 1 Soulevez le combiné.
- 2 Appuyez sur **#**. Tous les numéros composés après **#** envoient des tonalités.
- 3 Lorsque vous raccrochez, l'appareil revient en mode décimal.

### Recomposition

Si le dernier numéro composé était occupé, appuyez sur **Recomp./Pause** pour recomposer facilement ce numéro.

- 3 Lorsque l'écran affiche le nom désiré, soulevez le combiné ou appuyez sur **Tonalité**.
- 4 Appuyez sur **Marche** pour composer le numéro.
- 5 Si vous avez appuyé sur **Tonalité** pour composer le numéro, décrochez le combiné lorsque votre interlocuteur répond. (Le haut-parleur ne fonctionne que d'appelé à appelant ; votre interlocuteur ne pourra vous entendre que si vous décrochez votre combiné.)
- 6 À la fin de l'appel, raccrochez.

## Diffusion

La diffusion consiste à envoyer automatiquement la même télécopie à plusieurs numéros de télécopieurs. Avec la touche **Diffusion**, vous pouvez inclure jusqu'à 16 (FAX 2600), 8 (MFC 4600) numéros monotouche, 30 numéros abrégés et 50 numéros composés manuellement (96 (FAX 2600) ou 88 (MFC 4600) emplacements au maximum si vous n'avez pas utilisé d'emplacement pour les groupes, les codes d'accès ou les numéros de cartes de crédit). Toutefois, la mémoire disponible varie selon le type de travaux présents en mémoire et le nombre de numéros utilisés pour la diffusion. Si vous diffusez à plus de numéros que le maximum possible, vous ne pourrez pas configurer les transmissions à l'aide du double accès et de la minuterie. (Voir *Configuration de groupes pour la diffusion*, page 7-3.)

Bien que la manière la plus simple pour effectuer une diffusion consiste à appuyer sur des touches de groupe, vous pouvez insérer dans une même diffusion des numéros monotouches, abrégés et manuels. Vous devez appuyer sur **Diffusion** entre chaque emplacement. Utilisez l'index téléphonique pour choisir facilement les numéros.

À la fin de la diffusion, un rapport de diffusion est automatiquement imprimé pour vous faire connaître les résultats.



Pour interrompre la diffusion en cours, appuyez sur **Arrêt**. L'écran LCD vous demande si vous voulez annuler l'envoi à tous les numéros ou à celui en cours.

- Entrez les longs numéros normalement, sans toutefois oublier que chaque touche correspond à un emplacement, de sorte que le nombre d'emplacements que vous pouvez appeler est limité.
- Si la ligne est occupée et que pour une raison ou une autre, la connexion n'a pas pu être effectuée pendant la diffusion, l'appareil recompose le numéro automatiquement.
- Si la mémoire est pleine, appuyez sur **Arrêt** pour annuler le travail ou sur **Marche** pour envoyer la partie présente en mémoire (si plusieurs pages ont été numérisées).

- 1 Insérez le document dans le chargeur.
- 2 Entrez un numéro à l'aide des monotouches, des numéros abrégés, des groupes, de l'index téléphonique ou du clavier téléphonique.  
Exemple : Numéro de groupe

## Programmation d'un numéro de téléappel

Lorsque Téléappel est sélectionné, l'appareil compose le numéro du messager que vous avez programmé, puis votre numéro d'identification personnelle (PIN) une fois la connexion établie pour activer le messager et vous indiquer qu'une télécopie a été reçue en mémoire.

- 1 Pour le FAX, appuyez sur **Fonction, 8, 1.**  
Pour le MFC, appuyez sur **Fonction, 1, 8, 1.**

- 2 Appuyez sur ◀ ou ▶ jusqu'à ce que l'écran affiche et appuyez sur **Régler.**



- 3 Entrez le numéro de téléappel (jusqu'à 20 chiffres) suivi de ## et appuyez sur **Régler.** N'entrez pas le code local si c'est le même que celui de l'appareil.  
*Exemple : 1 8 0 0 5 5 5 1 2 3 4 ##.*

- 4 Si le dispositif de téléappel nécessite un code PIN, entrez celui-ci, appuyez sur #, puis sur **Recomp./Pause**, entrez votre numéro de télécopieur suivi de ## et appuyez sur **Régler.**

*Exemple : 1 2 3 4 5 # Recomp./Pause 1 8 0 0 5 2 1 2 8 4 6 ##.*

—OU—

S'il ne nécessite pas de code PIN, appuyez sur **Recomp./Pause**, entrez le numéro de télécopie, puis appuyez sur ## puis sur **Régler.**

*Exemple : Recomp./Pause 1 8 0 0 5 2 1 2 8 4 6 ##.*

- 5 Appuyez sur **Arrêt** pour sortir.



Vous ne pouvez pas changer de numéro de téléappel ou de PIN à distance.



Appuyez sur **Recomp./Pause** pour chaque pause de 3,5 secondes souhaitée.

## Mémorisation



Si la fonction Mémorisation a la valeur ON, vous pourrez récupérer les télécopies depuis un autre emplacement, à l'aide des fonctions de réacheminement des télécopies, de téléappel ou de récupération à distance. L'écran vous signalera la présence d'une télécopie en mémoire.  
(Voir *Consultation à distance*, page 8-3.)

- 1 Pour le FAX, appuyez sur **Fonction, 8, 2.**  
Pour le MFC, appuyez sur **Fonction, 1, 8, 2.**



- 2 Appuyez sur ◀ ou ▶ pour choisir ON (ou OFF) et appuyez sur **Régler.**

- 3 Appuyez sur **Arrêt** pour sortir.



S'il y a des télécopies en mémoire lorsque vous désactivez la mémorisation, l'écran vous invite à les effacer.

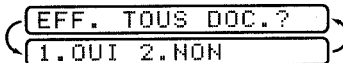

# 8 Options de télécopie à distance

## Téléappel/Réacheminement de télécopies



*Vous ne pouvez pas utiliser ces deux fonctions en même temps.  
Vous ne pouvez pas utiliser le téléappel et le réacheminement de télécopies  
lorsque la fonction de mémorisation des télécopies est désactivée.*

### Programmation d'un numéro de réacheminement de télécopie

Lorsque le réacheminement de télécopies est activé (ON), l'appareil stocke la télécopie reçue en mémoire, puis il compose le numéro de télécopieur programmé et réachemine le message de télécopie.

- 1 Pour le FAX, appuyez sur **Fonction, 8, 1**.  
Pour le MFC, appuyez sur **Fonction, 1, 8, 1**.
- 2 Appuyez sur ◀ ou ▶ jusqu'à ce que l'écran affiche et appuyez sur **Régler**.
- 3 Entrez le numéro de réacheminement (jusqu'à 20 chiffres) et appuyez sur **Régler**.
- 4 Appuyez sur **Arrêt** pour sortir.

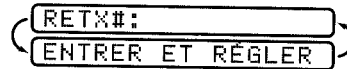

## Commandes à distance

Utilisez les commandes ci-dessous pour accéder aux fonctions à distance. Lorsque vous appelez l'appareil et entrez votre code d'accès à distance (1 5 9 ✳), le système émet deux bips brefs pour vous signaler d'entrer une commande distante.

Commandes à distance	Détails des opérations
<b>95 Changer le réglage réach. télécopies/ téléappel</b>	
1 OFF	Un long bip indique que la modification est acceptée et trois bips courts qu'elle est impossible car les conditions ne sont pas satisfaites. (Exemple : enregistrement du numéro de téléappel). Pour enregistrer votre numéro de réacheminement, utilisez 4. RE-TX: (voir p. 8-1). Une fois le numéro enregistré, l'appareil passe automatiquement en mode RE-TX:ON. Pour récupérer la liste d'état de la mémoire, entrez 961 (voir p. 8-5) pour vous assurer que le numéro de réacheminement de télécopies enregistré est correct.
2 Réach. télécopies	
3 Téléappel	
4 No. de réacheminement	
6 Enreg. télécopies ON	
7 Enreg. télécopies OFF	
	Vous pouvez activer ou désactiver MÉMORISATION.
<b>96 Récupération de télécopies</b>	
1 Liste état mémoire	Entrez le numéro du télécopieur distant pour récupérer la liste d'état de la mémoire ou les messages de télécopies. (Voir p. 8-5)
2 Toutes les télécopies	
3 Effacer la télécopie de la mémoire	
	Si vous entendez un long bip, vous pouvez effacer le ou les messages de télécopie de la mémoire.
<b>97 Vérifier l'état de réception</b>	
1 Télécopies	Vous pouvez vérifier si l'appareil a reçu un message de télécopie. Si c'est le cas, vous entendez un long bip. Dans le cas contraire, vous entendez 3 bips brefs.
<b>98 Changer mode de réponse</b>	
1 Répondeur	Si vous entendez un long bip, vous pouvez modifier le mode de réponse. Si vous entendez trois bips brefs, cette modification est impossible.
2 FAX/TÉL	
3 FAX	
<b>90 Sortie</b>	Après un long bip, vous pouvez sortir.



Si vous appuyez sur **1**, toutes les données de télécopie sont effacées. Si vous appuyez sur **2**, les données ne sont pas effacées et la mémorisation reste activée. (Voir *Impression d'une télécopie en mémoire*, page 5-8.)

## Modification du code d'accès à distance

\*\*\*\*\*

Entrez votre code d'accès à distance lorsque l'appareil répond à l'appel, afin de pouvoir accéder aux fonctions. Le code par défaut est 1 5 9 ✱, mais vous pouvez le changer. Il est impossible de modifier le ✱. (Voir *Changement des codes à distance*, page 5-6.)

- 1 Pour le FAX, appuyez sur **Fonction, 8, 3**.  
Pour le MFC, appuyez sur **Fonction, 1, 8, 3**.
- 2 Entrez un nombre à trois chiffres entre 000 et 999 et appuyez sur **Régler**.  
(N'utilisez pas les mêmes chiffres que ceux qui apparaissent dans votre code de réception de télécopies ou votre code de réponse par téléphone.)
- 3 Appuyez sur **Arrêt** pour sortir.

## Consultation à distance

\*\*\*\*\*

Vous pouvez appeler votre appareil depuis n'importe quel télécopieur à touches, puis utiliser un code d'accès à distance et d'autres touches pour récupérer les messages de télécopie. Découpez la carte d'accès à distance située sur la dernière page de ce manuel et conservez-la dans votre portefeuille. (Voir *Modification du code d'accès à distance*, page 8-3.)

## Utilisation du code d'accès à distance

- 1 Composez le numéro de l'appareil depuis un télécopieur distant à touches.
  - 2 Lorsque l'appareil répond et émet des tonalités, entrez votre code d'accès à distance (1 5 9 ✱).
  - 3 L'appareil indique le type de messages reçus :  
**1 long bip — Message(s) de télécopie**  
**Pas de bip — Aucun message**
  - 4 Ensuite, l'appareil vous invite à entrer une commande en émettant 2 bips brefs. Si vous attendez plus de 30 secondes, il raccroche. Si vous entrez une commande incorrecte, il émet trois bips.
  - 5 Lorsque vous avez terminé, composez **9 0** pour réinitialiser l'appareil.
  - 6 Raccrochez.
-  Si l'appareil est en mode manuel, vous pouvez y accéder en patientant environ 2 minutes, puis en entrant le code d'accès à distance avant 30 secondes.

## Modification du numéro de réacheminement des télécopies à distance

Vous pouvez modifier le paramètre par défaut relatif au numéro de réacheminement des télécopies depuis un télécopieur distant.

- 1 Composez le numéro de l'appareil.
- 2 Lorsqu'un bip est émis, entrez votre code d'accès à distance (**1 5 9 \***).
- 3 Lorsque deux bips brefs sont émis, composez **9 5 4**.
- 4 Entrez le nouveau numéro du télécopieur de réacheminement des messages de télécopie (jusqu'à 20 chiffres), puis composez **# #**.



Vous ne pouvez utiliser ni \* ni # comme numéros de composition. Toutefois, si vous voulez enregistrer une pause, appuyez sur #.

- 5 Pour récupérer la liste d'état de la mémoire, lorsque 2 bips sont émis, composez **9 6 1**.
- 6 À l'aide du clavier téléphonique, entrez le numéro du télécopieur distant (jusqu'à 20 chiffres), puis appuyez sur **# #**.
- 7 Lorsque l'appareil émet un bip sonore, raccrochez et patientez. L'appareil appelle le télécopieur distant. Celui-ci imprime la liste d'état de la mémoire en affichant le nouveau numéro de réacheminement.
- 8 Vérifiez le numéro de réacheminement. S'il est incorrect, revenez à l'étape 1 et recommencez.

## Récupération de la liste d'état de la mémoire

Vous pouvez récupérer la liste d'état de la mémoire depuis un télécopieur distant pour vérifier si vous avez reçu des messages de télécopie.

- 1 Composez le numéro de votre appareil.
  - 2 Lorsque vous entendez un bip, entrez immédiatement votre code d'accès à distance (**1 5 9 \***).
  - 3 Lorsque vous entendez deux bips brefs, composez **9 6 1** sur le clavier téléphonique.
  - 4 À l'aide du clavier téléphonique, entrez le numéro (jusqu'à 20 chiffres) du télécopieur distant vers lequel vous voulez réacheminer la liste d'état de la mémoire, puis appuyez sur **# #**.
-  Vous ne pouvez utiliser ni **\*** ni **#** comme numéro de composition. Toutefois, si vous voulez enregistrer une pause, appuyez sur **#**.
- 5 Attendez que l'appareil émette un bip, raccrochez et patientez. Votre appareil appelle le télécopieur distant. Celui-ci imprime la liste d'état de la mémoire.

## Récupération des messages de télécopie

- 1 Composez votre numéro de télécopie.
  - 2 Lorsque vous entendez un bip, entrez immédiatement votre code d'accès à distance (**1 5 9 \***).
  - 3 Dès que vous entendez deux bips brefs, composez **9 6 2** sur le clavier téléphonique.
  - 4 À l'aide du clavier téléphonique, entrez le numéro (jusqu'à 20 chiffres) du télécopieur distant vers lequel vous voulez réacheminer les messages de télécopie, puis appuyez sur **# #**.
-  Vous ne pouvez utiliser ni **\*** ni **#** comme numéro de composition. Toutefois, pour insérer une pause, appuyez sur **#**.
- 5 Attendez que l'appareil émette un bip, puis raccrochez et patientez. Votre appareil appelle le télécopieur distant. Celui-ci imprime vos messages de télécopie.

## Rapport de transmission (Xmit)

Vous pouvez utiliser le rapport de transmission comme preuve d'envoi d'une télécopie. Ce rapport répertorie le numéro de télécopie de la personne qui reçoit, l'heure et la date de la transmission, et si la transmission a réussi.

 Lorsque la fonction a la valeur OFF, le rapport est automatiquement imprimé uniquement en cas d'erreur de transmission. Si le journal indique NG, envoyez le document à nouveau. Si le rapport indique que vous devez vérifier la lisibilité de certaines pages, renvoyez-les.

Quand cette option est sélectionnée, le rapport est imprimé avec chaque télécopie envoyée.

- 1 Pour le FAX, appuyez sur **Fonction, 7, 1**.  
Pour le MFC, appuyez sur **Fonction, 1, 7, 1**.
- 2 Appuyez sur ◀ ou ▶ pour choisir ON ou OFF et appuyez sur **Régler**.
- 3 Appuyez sur **Arrêt** pour sortir.

## Intervalle d'impression du journal d'activité

Vous pouvez configurer l'appareil pour qu'il imprime des journaux d'activité à des intervalles spécifiques (6, 12, 24 heures, 2, 4 ou 7 jours). Même si vous attribuez OFF à l'intervalle, vous pouvez imprimer le journal à tout moment en suivant les étapes de la section ci-dessus.

- 1 Pour le FAX, appuyez sur **Fonction, 7, 2**.  
Pour le MFC, appuyez sur **Fonction, 1, 7, 2**.
- 2 Appuyez sur ◀ ou ▶ pour afficher **PÉRIOD. JOURNAL?** et appuyez sur **Régler**.
- 3 Appuyez sur ◀ ou ▶ pour faire votre choix et appuyez sur **Régler**.  
(Si vous choisissez 7 jours, l'écran vous invite à choisir le jour de démarrage du compte à rebours.)
- 4 Entrez l'heure de début d'impression, au format 24 heures puis appuyez sur **Régler**.  
(Par exemple, entrez 19:45 pour 7:45 PM.)
- 5 Appuyez sur **Arrêt** pour sortir.

# 9 Impression de rapports

## Configuration et activité du FAX/MFC

Vous pouvez imprimer les listes et les rapports suivants :

- |                    |  |
|--------------------|--|
| 1. RAP. TRANSMIS.  | Choisissez si le rapport de vérification de transmission doit être imprimé après l'envoi de chaque télécopie..             |
| 2. JOURNAL         | Le journal imprime des informations sur les 50 dernières télécopies reçues ou envoyées. TX signifie Transmises, RX Reçues. |
| 3. COMPOS AUTO     | Affiche les noms et les numéros monotouches et abrégés enregistrés en ordre numérique.                                     |
| 4. INDEX TÉL       | Liste ci-dessus en ordre alphabétique.   |
| 5. CONFIG. SYSTÈME | Répertorie les paramètres RÉGLAGE INIT., RÉGLAGE RÉCEP., RÉGLAGE ENVOI, IMP.RAPPORTS, OPT. ACC.DIST et SERVICE TÉL.        |
| 6. ÉTAT MÉMOIRE    | Affiche des informations et la quantité de mémoire occupée.  |

### Impression d'un rapport

- 1 Pour le FAX, appuyez sur **Fonction, 7**.  
Pour le MFC, appuyez sur **Fonction, 1, 7**.
- 2 Entrez le numéro du rapport que vous voulez imprimer. Par exemple, appuyez sur **4** pour imprimer l'INDEX TÉL. (Voir page 9-1).
-  Avec le rapport d'activité, appuyez également sur ◀ ou ▶ pour choisir **IMP.JOURNAL** et appuyez sur **Régler**.
- 3 Appuyez sur **Marche**.
- 4 Appuyez sur **Arrêt** pour sortir.

## Type de document

Vous pouvez sélectionner la résolution de la copie en fonction du type de document. Le réglage par défaut est AUTO, utilisé pour les documents contenant du texte et des photographies. TEXTE est utilisé pour les documents contenant seulement du texte. PHOTO est utilisé pour la copie de photographies.

- 1 Insérez le document face vers le bas dans le chargeur automatique de documents.
- 2 Appuyez sur **Photo/Texte**.
- 3 Appuyez sur ◀ ou ▶ pour choisir le type de document et appuyez sur **Copie**.
- 4 Avec le clavier téléphonique, entrez le nombre de copies.
- 5 Attendez cinq secondes—OU—Appuyez de nouveau sur **Copie**.



## Copies multiples

Vous pouvez faire des copies multiples de deux manières. vous pouvez choisir si les copies soient EMPILÉES (toutes les copies de la page 1, puis toutes les copies de la page 2, etc.) ou TRIÉES. La résolution par défaut pour les copies multiples est AUTO.

### Tri de copies multiples

- 1 Insérez le document face vers le bas dans le chargeur automatique de documents.
- 2 Appuyez sur **Copie**.
- 3 Utilisez le clavier téléphonique pour entrer le nombre de copies souhaité (jusqu'à 99).
- 4 Attendez cinq secondes—OU—Appuyez sur **Copie**.
- 5 Appuyez sur ◀ ou ▶ pour choisir **EMPIL** ou **TRIER**.
- 6 Appuyez sur **Copie**.

 Si vous choisissez **EMPIL** ou **TRIER** après avoir appuyé sur **Copie** et obtenez un message de mémoire saturée **MÉM. PLEINE** pendant la numérisation de la première page, appuyez sur **Arrêt** pour annuler le travail et faire une seule copie. Si vous avez choisi **TRIER** et le message **MÉM. PLEINE** apparaît pendant la numérisation des pages suivantes, vous pouvez appuyer sur **Copie** pour copier la partie présente en mémoire, ou appuyer sur **Arrêt** pour annuler l'opération. Pour redémarrer le travail de copie en utilisant moins de mémoire, appuyez sur **Copie** pour des copies empilées.

# 10 Opérations de copie

## Utilisation de l'appareil comme télécopieur

Vous pouvez utiliser l'appareil comme photocopieur pour effectuer jusqu'à 99 copies à la fois. Les copies peuvent être empilées ou triées.

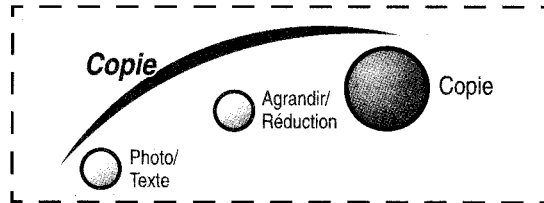

La zone pouvant être numérisée par votre FAX/MFC commence approximativement à un huitième de pouce (4 mm) du bord du papier.

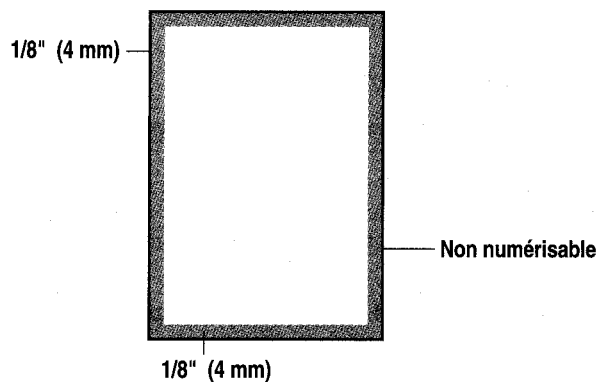

### Copie d'une page

La résolution par défaut pour une seule copie est AUTO que vous pouvez utiliser pour les documents contenant du texte et des photographies. Vous pouvez aussi sélectionner TEXTE ou PHOTO comme réglage, selon vos besoins.

- 1 Insérez le document face vers le bas dans le chargeur automatique de documents.
- 2 Appuyez sur **Copie** et attendez cinq secondes—OU—Appuyez de nouveau sur **Copie**.

NE tirez PAS sur le papier pendant la copie.

 Pour arrêter la copie et libérer le document, appuyez sur **Arrêt**.

# 11 Dépannage et entretien

## Dépannage

### Système de renvoi de télécopie

Le service clientèle de Brother a mis en place un système de renvoi de télécopie simple à utiliser, qui permet d'obtenir des réponses immédiates aux questions techniques et aux demandes d'informations les plus courantes pour tous les produits Brother. Ce système est disponible 24 heures sur 24, 7 jours sur 7. Vous pouvez l'utiliser pour obtenir l'envoi de télécopies vers n'importe quel télécopieur, et pas seulement celui d'où vous appelez.

Si vous ne trouvez pas de solution à votre problème dans ce manuel, appelez notre système de renvoi de télécopie et suivez les instructions vocales pour obtenir des instructions sur l'utilisation du système, ainsi qu'un index de sujets.

**Depuis le Canada :** 1-800-681-9838

Le numéro de ce système a été préprogrammé sur le numéro monotouche 1 (États-Unis seulement).

### Brother Home Page

Vous trouverez d'autres informations sur les produits Brother, des fiches techniques et des Forums aux questions (FAQ) sur le Web. Adresse :

<http://www.brother.com>

### Babillard Brother

Le numéro de babillard Brother est

**Depuis le Canada :** 1-514-685-2040



## Agrandissement et réduction de copies

- 1 Insérez le document face vers le bas dans le chargeur automatique de documents.
- 2 Appuyez sur **Agrandir/Réduction**.
- 3 Appuyez sur ◀ ou ▶ pour choisir AUTO, 200%, 150%, 125%, 120%, 100%, 93%, 87%, 75% ou 50%.
- 4 Appuyez sur **Copie**.
- 5 Utilisez le clavier téléphonique pour entrer le nombre de copies souhaité (jusqu'à 99).
- 6 Appuyez de nouveau sur **Copie**—OU—Attendez cinq secondes.
- 7 Appuyez sur ◀ ou ▶ pour choisir **EMPIL** ou **TRIER**.
- 8 Appuyez sur **Copie**.

Message	Cause	action
<b>COUVERC OUVERT</b>	Le couvercle du chargeur de papier était mal fermé.	Ouvrez les couvercles, puis refermez-les.
<b>DÉCONNECTÉ</b>	Votre correspondant ou son télécopieur a mis fin à la communication.	Appelez votre correspondant pour savoir ce qui s'est passé ou reprenez la réception.
<b>BOURRAGE DOCUM.</b>	Les documents n'ont pas été insérés correctement ou le document était trop long.	Ne tirez pas le papier avant d'avoir consulté la page 11-6.
<b>BUFFER PLEIN</b> (Peut se produire quand le FAX/MFC est utilisé comme imprimante.) (Pour MFC 4600 seulement)	Le tampon de réception est plein.	Débranchez le FAX/MFC et rebranchez-le. Les données restantes dans la mémoire du FAX/MFC seront supprimées.
<b>ERR. MACHINE XX</b>	Problème mécanique.	Éteignez le FAX/MFC. Ensuite, appelez le service clientèle Brother <b>Canada :</b> 1-800-853-6660 <b>Montréal :</b> 1-514-685-6464
<b>MÉM. PLEINE</b> (Peut se produire quand le MFC est utilisé comme imprimante.)	La capacité mémoire de l'appareil est dépassée.	Débranchez le FAX/MFC et rebranchez-le. Les données restantes dans la mémoire du FAX/MFC seront supprimées.  <ul style="list-style-type: none"> <li>• Si vous avez installé le pilote Windows<sup>®</sup>, recommencez après avoir attribué au mode True Type "Imprimer comme graphique" dans le menu d'impression de votre logiciel.</li> <li>• Réduisez la résolution d'impression ou simplifiez votre document.</li> </ul>

## Messages d'erreur

Vous risquez de rencontrer occasionnellement un problème. Le plus souvent, votre FAX/MFC l'identifie et il affiche un message d'erreur. La liste ci-dessous décrit les messages d'erreur les plus courants.

Pour plus d'aide, appelez le système de renvoi de télécopies Brother

Depuis le Canada : 1-800-681-9838

Message	Cause	Action
<b>CHANGEZ TAMBOUR!</b>	La fin de la durée de vie du tambour est atteinte.	Si vous avez des problèmes de qualité d'impression, remplacez le tambour.
<b>VÉRIFIEZ PAPIER ENF. MARCHE</b>	Le FAX/MFC n'a plus de papier ou celui-ci est mal chargé dans le chargeur multifonction.	Insérez du papier ou retirez-le et réinsérez-le, puis appuyez sur <b>Marche</b> .
<b>VÉRIF. DIM. PAP.</b>	Le paramètre de format de papier est incorrect par rapport papier que vous utilisez (Voir page 5-5).	Lorsque cette erreur apparaît, le rapport de réduction est automatiquement changé en Auto si vous avez utilisé un rapport de réduction fixe (Voir page 5-4 en 5-5).
<b>ERREUR COMM</b>	Une mauvaise qualité de ligne a entraîné une erreur de communication.	Essayez à nouveau d'appeler.
<b>ERR. CONNEXION</b>	Vous avez essayé de faire un relevé sur un télécopieur qui n'est pas en attente de relevé.	Vérifiez la configuration de relevé du télécopieur de réception.
<b>REFROIDISSEMENT ATTENDRE SVP</b>	La température du tambour ou de la cartouche de toner est trop élevée. Le FAX/MFC va interrompre le travail d'impression en cours pour passer en mode refroidissement. Pendant cette phase, vous entendez le ventilateur tourner et l'écran du FAX/MFC affiche REFROIDISSEMENT et ATTENDRE SVP.	Vous devez attendre que le FAX/MFC reprenne l'impression lorsqu'il est prêt.



Message	Cause	action
<b>PAS RÉP/OCCUPÉ</b>	Le numéro que vous appelez ne répond pas ou est occupé, ou encore vous avez appelé un numéro nonconnecté à un télécopieur.	Vérifiez le numéro et recommencez.
<b>NON ASSIGNÉ</b>	Vous avez essayé d'accéder à un numéro monotouche ou abrégé non programmé.	Configurez le numéro un monotouche ou abrégé (Voir page 7-1 en 7-2.)
<b>OUVRIER CAPOT</b>	Une page, un bout de papier ou une agrafe, etc. est coincé dans l'appareil.	Ouvrez le capot avant. Si du papier ou un autre élément est coincé, retirez-le, puis fermez le bloc scanner. Si le message persiste, ouvrez et refermez le capot avant. Si l'appareil ne se réinitialise pas et revient à l'invite de la date et de l'heure, il affiche ERR. MACHINE XX. Appelez le service clientèle Brother et indiquez-leur le numéro d'erreur : <b>Depuis le Canada :</b> 1-800-853-6660 <b>Depuis Montréal :</b> 1-514-685-6464
<b>IMP. SURCHARGÉE</b> (Peut se produire quand le FAX/MFC est utilisé comme imprimante.) (Pour MFC 4600 seulement)	La mémoire vive disponible est dépassée.	Débranchez le FAX/MFC et rebranchez-le. Les données restantes dans la mémoire du FAX/MFC seront supprimées. <ul style="list-style-type: none"> <li>• Si vous avez installé le pilote Windows®, recommencez après avoir attribué au mode True Type "Imprimer comme graphique" dans le menu d'impression de votre logiciel.</li> <li>• Si l'erreur persiste, simplifiez votre document ou réduisez la résolution d'impression.</li> </ul>

## En cas de problème avec le FAX/MFC

Si vous pensez que votre FAX/MFC a un problème, *commencez par faire une copie*. Si la copie est correcte, le problème ne provient probablement pas du FAX/MFC. Vérifiez le tableau ci-dessous et suivez les conseils de dépannage.

DIFFICULTÉ	SUGGESTIONS
<b>Impression et réception de télécopies</b>	
Impression condensée et barres horizontales, la partie supérieure ou inférieure des phrases est tronquée.	Si l'aspect de votre copie est correct, c'est probablement que la connexion est incorrecte à cause d'interférences ou de parasites sur la ligne. Si la copie est incorrecte, appelez le service clientèle Brother au 1-800-853-6660 ( <b>depuis le Canada</b> ) ou au 1-514-685-6464 ( <b>depuis Montréal</b> ).
Barres verticales/ lignes noires sur les télécopies reçues	Vous observerez parfois des barres verticales ou des lignes noires sur les télécopies reçues. Le câble principal de la couronne d'impression du FAX/MFC ou le scanner du télécopieur de votre correspondant est peut-être sale. Nettoyez le câble principal (Voir page 11-19), ou demandez à l'expéditeur d'effectuer une copie pour voir si le problème provient de l'appareil d'envoi. Essayez de recevoir depuis un autre télécopieur. Si le problème persiste, appelez le service clientèle Brother au 1-800-853-6660 ( <b>depuis le Canada</b> ) ou au 1-514-685-6464 ( <b>depuis Montréal</b> ).
Le FAX/MFC "entend" la voix comme des tonalités CNG	Si le paramètre Réception facile est activé, et que le FAX/MFC répond aux appels vocaux en essayant de recevoir une télécopie, essayez de désactiver la Réception facile.
Barres horizontales	Vous pouvez parfois recevoir des télécopies avec des barres horizontales ou dont certaines lignes manquent. Généralement, l'origine est une mauvaise connexion téléphonique. Demandez au correspondant de renvoyer la télécopie.
Les télécopies reçues apparaissent tronquées ou aucune donnée ne s'imprime	Si les données reçues sont imprimées sur 2 pages, ou si vous obtenez une page blanche supplémentaire, c'est que le paramètre du format de papier ne correspond pas à celui que vous utilisez (Voir page 5-5). Si vous utilisez la fonction de réduction fixe, vérifiez que le rapport de réduction est adapté au papier utilisé (Voir page 5-4 à 5-5)

DIFFICULTE	SUGGESTIONS
<b>Ligne téléphonique ou connexions</b>	
La numérotation ne fonctionne pas	Vérifiez la tonalité. Le mode de composition est peut-être incorrect. Changez le paramètre TONAL/IMPULS. (Voir <i>Mode de composition (Tonalités/Impulsions)</i> , page 4-2). Vérifiez toutes les connexions de la ligne, et vérifiez que le cordon torsadé du combiné ne se trouve pas dans la prise EXT. Vérifiez également que le cordon d'alimentation est branché. Envoyez une télécopie manuelle en appuyant sur <b>Tonalité—OU—</b> Soulevez le combiné et composez le numéro. Attendez d'entendre les tonalités de réception de télécopie avant d'appuyer sur <b>Marche</b> .
Le FAX/MFC ne répond pas lorsque vous l'appellez	Vérifiez que le FAX/MFC est en mode de réception correct pour la configuration (FAX, FAX/TÉL, TAD). Vérifiez la tonalité. Si possible, appelez le FAX/MFC pour vérifier qu'il répond. S'il ne répond toujours pas, vérifiez la connexion du cordon téléphonique. Branchez un combiné téléphonique standard à la prise téléphonique du FAX/MFC. Si le FAX/MFC ne sonne pas lorsque vous appelez, demandez à votre compagnie de téléphone de faire vérifier la ligne.
Aucune tonalité dans le combiné	Appuyez sur <b>Tonalité—OU—</b> Soulevez le combiné. Si vous n'entendez pas de tonalité, vérifiez les connexions du cordon téléphonique au FAX/MFC et à la prise murale. Vérifiez que le combiné est connecté à la prise du combiné du FAX/MFC. Testez la prise murale avec un autre téléphone à une ligne. S'il n'y a aucune tonalité sur la prise murale, appelez votre compagnie de téléphone.
<b>Envoi de télécopies</b>	
Mauvaise qualité de transmission	Essayez de changer la résolution en FINE ou SUPERFINE (Voir <i>Résolution</i> , page 6-7). Effectuez une copie pour vérifier le fonctionnement du scanner du FAX/MFC.
Le rapport de vérification de la transmission imprime "Results:NG"	Il doit y avoir des interférences ou des parasites temporaires sur la ligne téléphonique. Essayez de renvoyer la télécopie. Si le problème persiste, appelez la compagnie du téléphone pour faire vérifier la ligne.
Votre correspondant signale que l'image n'est pas claire	Parfois, le mode de résolution choisi lorsque vous envoyez votre télécopie n'est pas adéquat. Renvoyez la télécopie en utilisant le mode FINE ou SUPERFINE. De même, le scanner du FAX/MFC est peut-être sale. Essayez de le nettoyer (Voir page 11-17)
Votre correspondant signale que des barres verticales apparaissent sur les télécopies reçues	Le scanner du FAX/MFC est peut-être sale ou la tête d'impression du télécopieur de votre correspondant est peut-être sale (Voir page 11-17). Nettoyer le scanner et faites une copie pour vérifier si le problème est dû à votre appareil.

## Bourrage de documents

Les documents n'ont pas été insérés ou chargés correctement, ou ils sont trop longs.

- 1 Ouvrez le panneau de contrôle.
- 2 Tirez délicatement le document vers l'avant du FAX/MFC.
- 3 Fermez le panneau de contrôle.
- 4 Appuyez sur **Arrêt**.

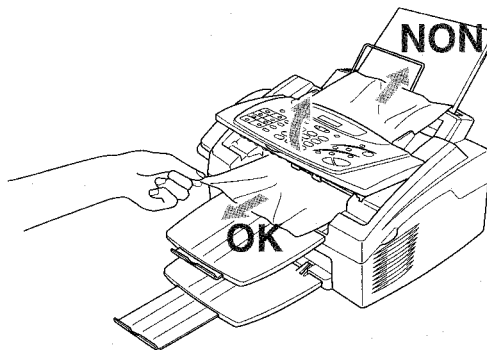

## Bourrage imprimante

Avant de corriger un bourrage, vous devez déterminer son emplacement. Il existe deux types de bourrages.

### AVERTISSEMENT

Ne tirez pas sur le papier bloqué depuis le bac papier : vous risqueriez d'endommager le FAX/MFC et le toner pourrait se répandre sur les prochaines pages.

Après utilisation, certaines parties internes du FAX/MFC sont **BRÛLANTES** ! Lorsque vous ouvrez le panneau supérieur du FAX/MFC, ne touchez pas aux parties représentées en gris dans le diagramme suivant.

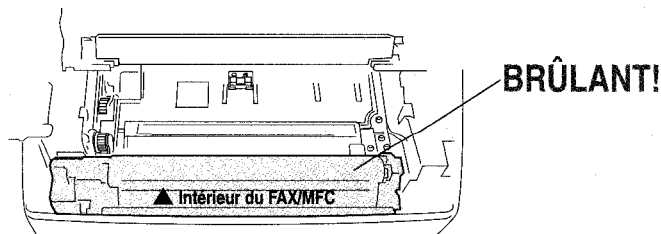



### Le papier est bloqué dans le chargeur multifonction

- 1 Si du papier est bloqué dans le chargeur multifonction, voir la section ci-après.
- 2 Fermez le chargeur multifonction.
- 3 Ouvrez le couvercle supérieur pour vérifier qu'il ne reste pas des bouts de papier déchirés dans le FAX/MFC.

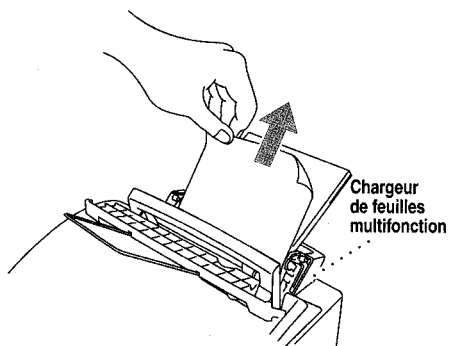

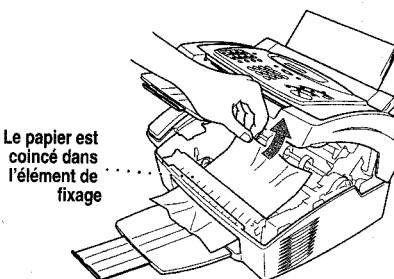
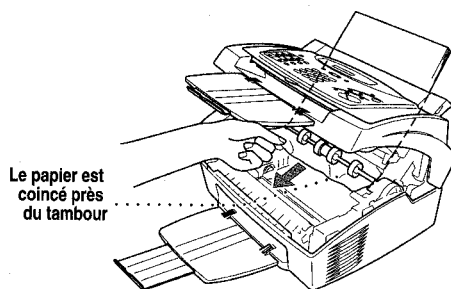

### Le papier est bloqué près du tambour ou du bloc fusible

- 1 Ouvrez le couvercle supérieur.
- 2 Retirez le tambour.
- 3 Tirez sur le papier bloqué pour l'extraire du FAX/MFC.
- 4 Réinstallez le tambour.
- 5 Fermez le couvercle supérieur.



DIFFICULTÉ	SUGGESTIONS
<b>Problèmes d'impression généraux</b>	
Le FAX/MFC n'imprime pas	Vérifiez les points suivants : <ul style="list-style-type: none"> <li>• Le FAX/MFC est branché</li> <li>• La cartouche de toner et le tambour sont correctement installés</li> <li>• Le câble d'interface est bien connecté entre le FAX/MFC et l'ordinateur</li> <li>• Vérifiez si l'écran LCD affiche un message d'erreur. (Voir page 11-2 en 11-5)</li> </ul>
Le FAX/MFC imprime sans raison ou des données incohérentes (Pour MFC 4600 seulement)	Réinitialisez le FAX/MFC ou débranchez le cordon et rebranchez-le. Vérifiez la configuration principale dans votre application pour vous assurer que celle-ci est configurée pour votre FAX/MFC.
Le FAX/MFC ne peut pas imprimer toutes les pages d'un document. Le message d'erreur IMP.SURCHARGÉE apparaît. (Pour MFC 4600 seulement)	Le FAX/MFC a reçu un travail d'impression très complexe et n'a pas pu traité une partie de la page. Ce problème peut être résolu de plusieurs manières. Si vous utilisez Windows® 3.1, 3.11, Windows® 95 ou Windows NT® Workstation Version 4.0 avec le pilote d'impression fourni, consultez la section "Problèmes d'impression Windows®". Essayez de simplifier votre document ou de réduire la résolution d'impression.
Le FAX/MFC imprime bien les 2 premières pages, puis du texte manque sur les pages suivantes (Pour MFC 4600 seulement)	Votre ordinateur ne reconnaît pas le signal de réception est plein de l'imprimante. Veuillez vous assurer de connecter le câble d'imprimante correctement.
Le FAX/MFC ne peut pas imprimer des pages d'un document. Le message MÉM.IMP.PLEINE apparaît (Pour MFC 4600 seulement)	Réduisez la résolution de l'imprimante. Simplifiez le document et recommencez. Réduisez la qualité graphique ou le nombre de polices dans le logiciel.
Mes en-têtes ou pieds de page apparaissent lorsque j'affiche mon document à l'écran mais pas quand je l'imprime (Pour MFC 4600 seulement)	La plupart des imprimantes laser ont une zone limitée qui n'accepte pas l'impression. Généralement, ce sont les 2 premières et les 2 dernières lignes, ce qui laisse 62 lignes imprimables. Réglez les marges du haut et du bas dans le document pour cette zone.

DIFFICULTÉ	SUGGESTIONS
<b>Gestion des appels reçus</b>	
Double sonnerie en mode FAX/TÉL	Le FAX/MFC détecte que l'appel reçu n'est pas une télécopie et vous demande de répondre à l'appel. Soulevez le combiné du FAX/MFC ou répondez depuis un téléphone d'extension et composez le code de réponse par téléphone (valeur par défaut #51).
Transfert d'un appel de télécopie au FAX/MFC	Si vous avez répondu depuis le FAX/MFC, appuyez sur <b>Marche</b> et raccrochez immédiatement. Si vous avez répondu depuis un téléphone d'extension, appuyez sur le code d'activation à distance du FAX/MFC (paramètre par défaut *51). Lorsque le FAX/MFC répond, raccrochez.
L'ID appelant ne s'affiche pas après le signal d'attente d'appel	Le signal ID appelant est envoyé 10 secondes après le signal d'attente d'appel et une conversation peut interférer. Lorsque vous entendez le signal d'attente d'appel, demandez au correspondant de rester en ligne pendant que vous prenez l'autre appel. Ensuite, arrêtez de parler jusqu'à ce que l'ID appelant apparaisse sur l'écran LCD.
J'ai des problèmes avec les fonctions personnalisées sur une ligne	<p>Si vous bénéficiez d'un service d'attente d'appel, ID appelant, Attente d'appel/ID appelant, Sonnerie maître, Messagerie vocale, répondeur téléphonique, système d'alarme ou tout autre fonction personnalisée sur une ligne téléphonique avec votre télécopieur, vous risquez d'avoir un problème pour envoyer ou recevoir des données de télécopie.</p> <p>Exemple 1 : Si pendant une conversation téléphonique, un signal de télécopie est détecté par le service d'ID appelant/attente d'appel, vous pouvez vérifier que le second appel est une télécopie en passant sur cet appel. Vous avez la possibilité de recevoir l'appel de télécopie, en demandant au premier appelant de raccrocher pour libérer la ligne.</p> <p>Exemple 2 : Si vous envoyez ou recevez un message de télécopie et recevez un signal ID appelant Attente d'appel (ou tout autre service), le signal peut être momentanément interrompu ou gêner les données de télécopie. La fonction de correction des erreurs de Brother doit vous aider à résoudre ce problème. Cette condition est associée au secteur des systèmes téléphoniques et elle est commune à tous les appareils qui envoient ou reçoivent des informations sur une ligne disposant des services personnalisés. Si vous devez absolument éviter toute interruption, il est conseillé de bénéficier d'une ligne distincte sans service.</p>

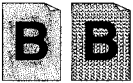
DIFFICULTÉ	SUGGESTIONS
<b>Problèmes de qualité de copie</b>	
Des barres verticales apparaissent sur les copies	Le scanner ou le câble principal de la couronne est sale. Nettoyez-les. (Voir page 11-17 en 11-19)
<b>Problèmes de qualité d'impression</b>	
Les impressions sont trop sombres ou trop claires	Modifiez les conditions d'impressions à l'aide de la fonction de densité d'impression. Par défaut, elle est réglée en position intermédiaire. (Voir <i>Densité d'impression</i> , page 5-5.)
Des bandes blanches apparaissent sur les pages imprimées   <b>Bandes blanches images floues</b>	Pour corriger ce problème, nettoyez la vitre du scanner à l'aide d'un chiffon propre et doux. (Voir <i>Nettoyage du scanner</i> , page 11-17 en <i>Remplacement du tambour</i> , page 11-24.) Si des bandes blanches apparaissent toujours, et que l'écran affiche CHANGEZ TAMBOUR!, remplacez le tambour.
Les pages imprimées sont tachées par du toner ou des verticales s'impriment   <b>Bandes sombres ou tâches de toner</b>	Nettoyez l'intérieur du FAX/MFC et le câble de la couronne de la cartouche de toner. (Voir <i>Entretien</i> , page 11-17 en <i>Nettoyage du tambour</i> , page 11-19.) Assurez-vous que la tige du câble de couronne est en position d'origine. Si après nettoyage des bandes sombres ou des tâches de toner apparaissent et que l'écran affiche CHANGEZ TAMBOUR!, remplacez le tambour.
Des tâches blanches apparaissent sur le texte noir et les zones graphiques   <b>Tâches blanches</b>	Vérifiez que vous utilisez bien du papier correspondant aux spécifications. Une surface rugueuse ou un support épais peut être à l'origine du problème. Si des tâches blanches apparaissent toujours et que l'écran affiche CHANGEZ TAMBOUR!, remplacez le tambour.
Des tâches de toner apparaissent sur l'impression   <b>Tâches de toner</b>	Modifiez les conditions d'impression à l'aide de la fonction de densité d'impression. Nettoyez l'intérieur du FAX/MFC. (Voir <i>Entretien</i> , page 11-17, <i>Nettoyage de l'imprimante</i> , page 11-18 en <i>Nettoyage du tambour</i> , page 11-19.) Assurez-vous d'utiliser du papier répondant aux spécifications. Voir page 2-7. Si vous continuez à avoir des tâches de toner et que l'écran affiche CHANGEZ TAMBOUR!, remplacez le tambour.

DIFFICULTÉ	SUGGESTIONS
<b>Problèmes d'impression Windows®</b>	
Je ne peux pas imprimer mon logiciel d'application	Vérifiez que le pilote Windows® est installé et que vous depuis l'avez sélectionné dans le logiciel.
Le message IMP. SURCHARGÉE apparaît parfois lorsque j'imprime certains documents depuis Windows®	Si vous utilisez le pilote Windows®, activez le fonctionnement de récupération des erreurs dans la boîte de dialogue de configuration et recommencez. Simplifiez votre document et recommencez. Agrandissez la mémoire de l'imprimante en installant une des cartes mémoire facultatives.
<b>Problèmes de gestion du papier</b>	
LE FAX/MFC ne charge pas le papier. L'écran affiche VÉRIFIEZ PAPIER ou BOURRAGE IMP	Vérifiez si le message VÉRIFIEZ PAPIER ou BOURRAGE IMP. apparaît. Si c'est le cas, le chargeur multifonction n'a plus de papier ou celui-ci est mal inséré. S'il est vide, insérez une pile de feuille dans le chargeur. S'il y en a, assurez-vous qu'il est inséré verticalement. S'il ne l'est pas, redressez-le. Il est parfois utile de retirer le papier, de retourner la pile et de la réinsérer dans le chargeur. Réduisez la quantité de papier présente dans le chargeur, puis recommencez.
Le FAX/MFC ne charge pas le papier depuis le chargeur manuel	Réinsérez fermement le papier, une feuille à la fois.
Comment puis-je charger des enveloppes ?	Vous pouvez charger des enveloppes depuis le chargeur multifonction ou manuel. Votre logiciel doit être configuré pour imprimer sur le format d'enveloppe que vous utilisez. Cela se trouve généralement dans le menu Configuration de la page ou Configuration du document du logiciel. Consultez le manuel de l'application.
Quel papier puis-je utiliser ?	Vous pouvez utiliser du papier ordinateur, des enveloppes, des transparents, des étiquettes et du papier d'organiseur. Pour plus d'informations sur le chargement du papier, consultez <i>Papier pris en charge</i> en page 2-7.
Comment corriger un bourrage ?	Voir <i>Bourrage imprimante</i> en page 11-6 en 11-7.

## Emballage et transport du FAX/MFC

Lorsque vous transportez le FAX/MFC, utilisez les emballages d'origine. De même, suivez les étapes ci-dessous pour emballer le FAX/MFC pour éviter de l'endommager, ce qui annulerait la garantie qui le couvre.

- 1 Retirez le cordon de la ligne téléphonique et débranchez le FAX/MFC de la prise d'alimentation.
- 2 Ouvrez le couvercle supérieur.
- 3 Retirez le tambour.

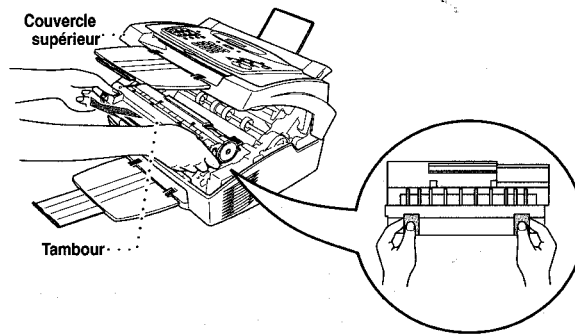



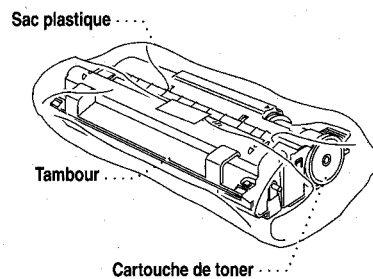

### Attention

Retirez le bloc tambour et cartouche de toner. Laissez la cartouche de toner installée dans le tambour.

- 4 Placez le tambour et la cartouche de toner dans le sac plastique et fermez celui-ci hermétiquement.

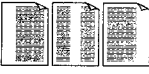

- 5 Fermez le couvercle supérieur. Retirez l'extension métallique, le bac de documents, le couvercle antipoussière, le bac papier et le combiné et emballez-les.

DIFFICULTÉ	SUGGESTIONS
<b>Problèmes de qualité d'impression (suite)</b>	
<p>La page est imprimée en noir</p>  <p><b>Page noire</b></p>	<p>Frottez les terminaux électriques en vous reportant à la page 11-18. N'utilisez pas de papier sensible à la chaleur. Après le nettoyage, si les pages imprimées sont toujours en noir et que l'écran affiche CHANGEZ TAMBOUR!, remplacez le tambour.</p>
<p>Rien ne s'imprime sur la page</p>  <p><b>Page blanche</b></p>	<p>Vérifiez que la cartouche n'est pas vide. Frottez les terminaux électriques en vous reportant à (Voir <i>Entretien</i>, page 11-17, <i>Nettoyage de l'imprimante</i>, page 11-18 en <i>Nettoyage du tambour</i>, page 11-19.) Vérifiez qu'il ne reste pas un morceau de papier sur la vitre du scanner.</p>
<p>Les pages imprimées sont marquées à intervalles réguliers</p>  <p><b>Marques régulières</b></p>	<p>Les marques peuvent disparaître d'elles-mêmes. Essayez de copier plusieurs pages pour résoudre le problème. Le marquage peut se produire si le FAX/MFC n'a pas été utilisé pendant longtemps. Une cause possible est que la surface du tambour est rayée. Vous devez alors le remplacer. Si les marques ne disparaissent pas, c'est peut-être que le tambour a été endommagé par une exposition trop longue à la lumière. Dans ce cas, remplacez-le.</p>
<p>Les pages imprimées sont floues au centre ou sur un côté</p>  <p><b>Page floue</b></p>	<p>Certaines conditions d'environnement, telles que l'humidité, les températures, etc. peuvent entraîner cette erreur. Vérifiez que le FAX/MFC est placé sur une surface plate et horizontale. Retirez le tambour avec la cartouche de toner. Essayez de les secouer légèrement de gauche à droite. Vous pouvez corriger le problème en essuyant la vitre du scanner à l'aide d'un chiffon doux et propre. (Voir <i>Entretien</i>, page 11-17, <i>Nettoyage de l'imprimante</i>, page 11-18 en <i>Nettoyage du tambour</i>, page 11-19.) Si une page floue apparaît après le nettoyage et que l'écran affiche CHANGEZ TAMBOUR!, remplacez le tambour.</p>
<p>Images dédoublées sur la page</p>  <p><b>Images dédoublées</b></p>	<p>Réglez les conditions d'impression en modifiant la densité d'impression. Vérifiez que le papier utilisé satisfait aux spécifications. Des surfaces dures ou un support épais peut entraîner une image dédoublée. page 5-5.</p>



Le tambour est un consommable qui doit être remplacé régulièrement.

## Entretien

Vous pouvez garder le FAX/MFC en bon état en le nettoyant régulièrement. Il est conseillé de nettoyer le tambour pendant cet entretien. Évitez d'utiliser des diluants ou d'autres solvants organiques pour nettoyer le FAX/MFC et n'employez pas d'eau.

### Nettoyage du scanner

- 1 Débranchez la ligne téléphonique et le cordon d'alimentation.  
Lorsque vous rebrancherez ces lignes, commencez par le cordon d'alimentation, puis la ligne téléphonique.
- 2 Ouvrez le couvercle du panneau de contrôle.
- 3 Frottez le FAX/MFC à l'aide d'un chiffon propre légèrement humide.
- 4 Nettoyez la barre blanche et le couvercle en verre.  
Humidifiez un chiffon propre non pelucheux avec de l'alcool isopropylène et nettoyez délicatement le couvercle en verre et la barre blanche du scanner.

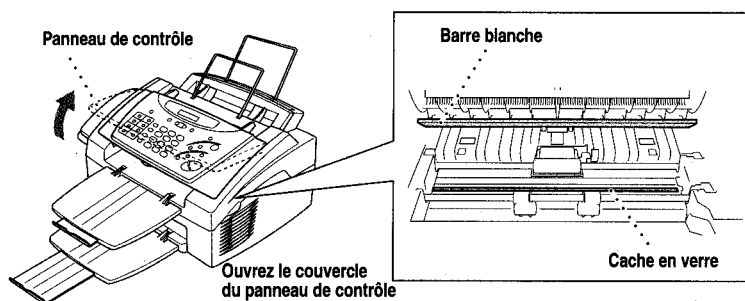



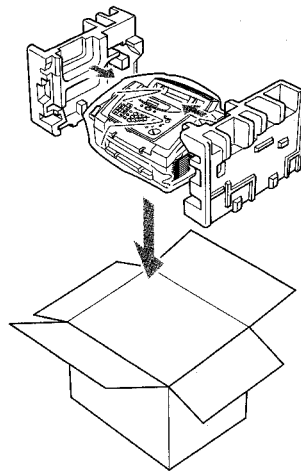

- 6 Enveloppez le FAX/MFC dans le sac plastique et placez-le dans le carton d'emballage d'origine.

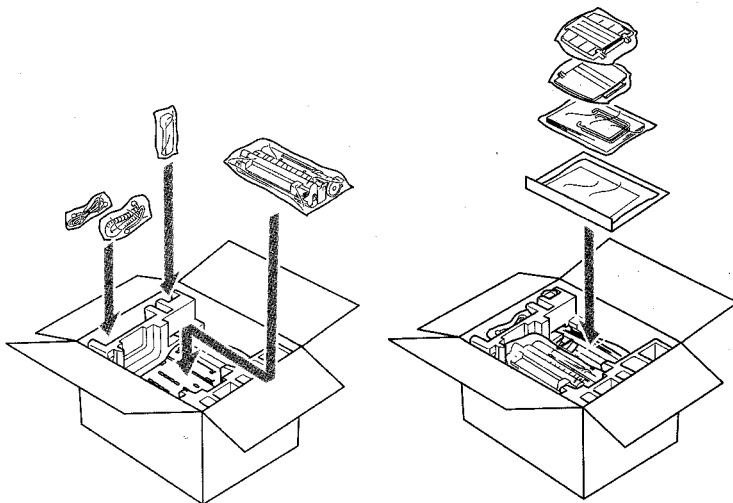

- 7 Placez le tambour, le bloc toner et la documentation dans le carton d'emballage d'origine de la façon indiquée ci-dessous :



 **Note** Si vous renvoyez le FAX/MFC à Brother dans le cadre du Programme Échange Express, emballez seulement le FAX/MFC. Conservez toutes les pièces séparées à utiliser avec votre appareil de remplacement.

- 8 Refermez hermétiquement le carton d'emballage avec du ruban adhésif.

- 5 Frottez délicatement la vitre du scanner ainsi que le capteur de toner à l'aide d'un chiffon sec, doux et propre. N'utilisez pas d'alcool isopropylène pour nettoyer la vitre du scanner ou le capteur de toner.

### Nettoyage du tambour

Nous vous conseillons de placer le tambour sur un vieux chiffon ou un grand morceau de papier jetable pour éviter toute tâche.

- 1 Retournez le tambour avec précaution.
- 2 Nettoyez le câble principal de la couronne à l'intérieur du tambour en déplaçant délicatement le chariot de droite à gauche plusieurs fois.
- 3 Remplacez le chariot dans sa position d'origine (marque ▼) avant de réinstaller le tambour.

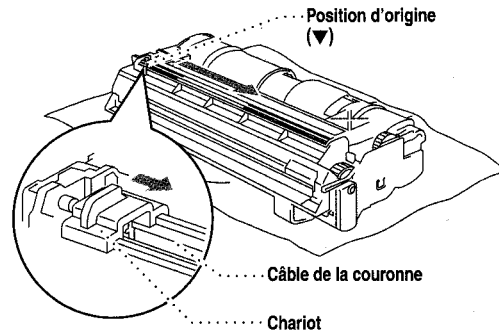

### ⚠ Attention

Si vous ne placez pas le chariot à sa position d'origine, des bandes verticales risquent d'apparaître sur les pages imprimées.

- 4 Installez le tambour dans le FAX/MFC.  
(Consultez la section *Remplacement du tambour*, page 11-24.)
- 5 Fermez le couvercle supérieur.
- 6 Branchez le cordon d'alimentation.

## Nettoyage de l'imprimante

### Attention

- N'utilisez pas d'alcool isopropylène pour nettoyer le panneau de contrôle. Vous risqueriez de le fissurer.
  - N'utilisez pas d'alcool isopropylène pour nettoyer la vitre du scanner ou le détecteur de toner.
  - Ne touchez pas la vitre du scanner avec vos doigts.
  - Manipulez le tambour avec précaution car il contient du toner. Si du toner se répand sur vos mains ou vos vêtements, frottez-les ou lavez-les immédiatement à l'eau froide.
- 1 Ouvrez le panneau supérieur.
  - 2 Retirez le tambour.

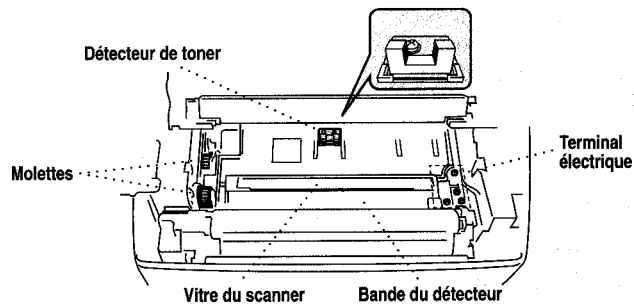

### AVERTISSEMENT

Immédiatement après utilisation, certaines pièces internes au FAX/MFC sont **BRÛLANTES !** Lorsque vous ouvrez le couvercle supérieur du FAX/MFC, ne touchez pas les parties en gris présentées dans l'illustration ci-dessous.

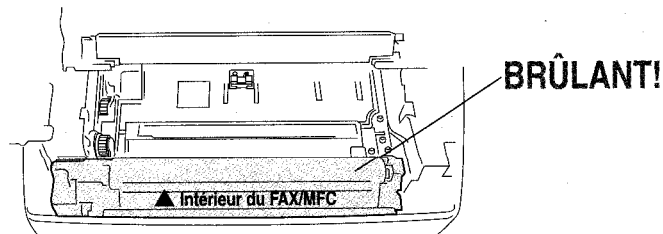

- 3 Nettoyez les terminaux électriques avec un coton-tige imbibé d'alcool isopropylène.
- 4 Frottez les molettes à l'aide d'un chiffon sec propre.

- 1** Ouvrez le couvercle supérieur. Vérifiez que le couvercle supérieur est complètement ouvert. Pour retirer le tambour, maintenez-le par ses poignées et soulevez-le délicatement vers vous.

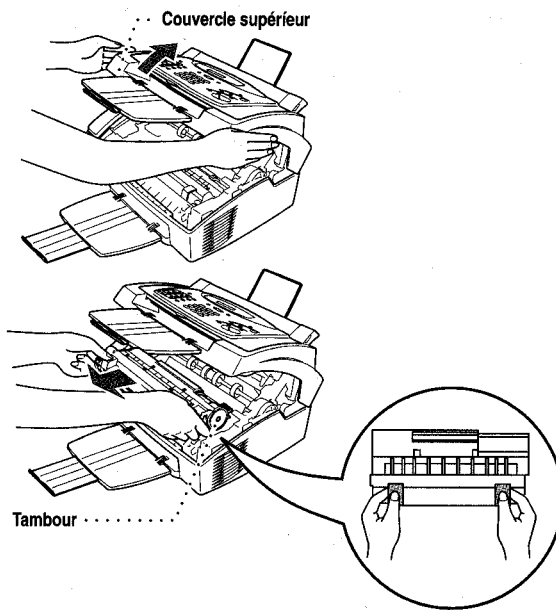

Placez le tambour sur un vieux chiffon ou un grand morceau de papier à jeter pour éviter toute tache.

- 2** Faites doucement pivoter le levier de la cartouche de toner vers l'avant jusqu'à ce qu'il se bloque. Il est impossible de retirer la cartouche de toner si le levier n'est pas complètement vers l'avant.

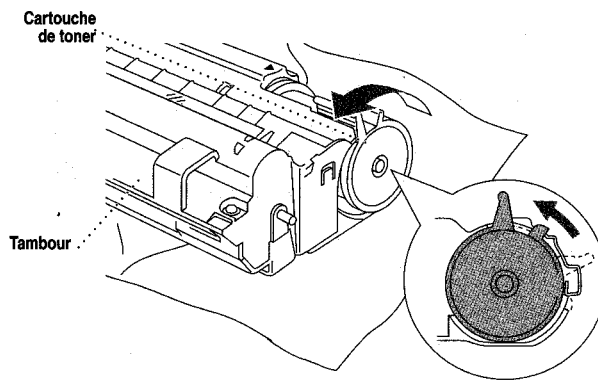

- 3** Retirez la vieille cartouche de toner du tambour en la soulevant doucement.

## Remplacement de la cartouche de toner

Le FAX/MFC peut imprimer environ 2 200 pages avec une cartouche de toner. Lorsque la cartouche est presque vide, l'écran affiche CHANGEZ TONER. Le FAX/MFC est livré avec une cartouche de démarrage que vous devez remplacer après 1 000 pages. Le nombre réel de pages dépend du type des documents que vous imprimez habituellement (lettre standard ou graphiques détaillés).

Il est conseillé de garder une cartouche prête pour l'utiliser lorsque le message de changement apparaît.

Jetez la cartouche vide en respectant les règlements locaux. Si vous n'êtes pas sûr de les connaître, adressez-vous au service clientèle Brother. Pensez à fermer la cartouche de toner hermétiquement afin d'éviter que de la poudre ne se répande. Lorsque vous vous débarrassez des cartouches, ne les jetez pas avec les ordures domestiques.



Il est conseillé de nettoyer le FAX/MFC lorsque vous remplacez la cartouche de toner.

## Procédure de remplacement



### AVERTISSEMENT

Après utilisation, certaines pièces internes du FAX/MFC sont **BRÛLANTES** ! Aussi, ne touchez jamais les pièces représentées en gris dans l'illustration ci-dessous.

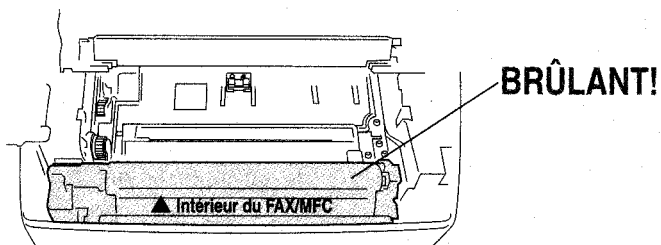

- 6** Faites glisser la nouvelle cartouche de toner dans l'ouverture à droite du tambour. Pour vous assurer que la cartouche de toner et le tambour sont bien fixés, vérifiez que la barre de guidage de la cartouche est bien alignée sur la fente du guide du tambour.

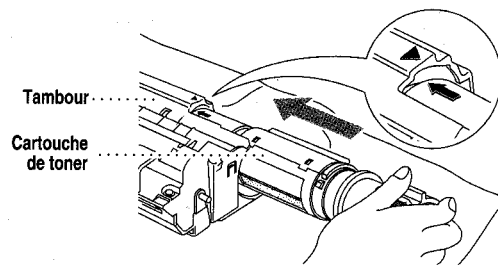

- 7** Faites doucement pivoter le levier de la cartouche de toner vers l'arrière jusqu'à ce qu'il se bloque.

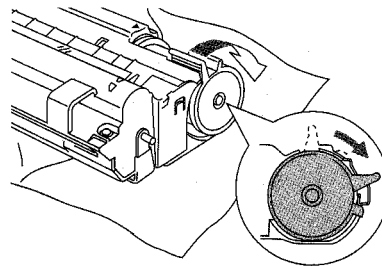

- 8** Réinstallez le tambour dans le FAX/MFC et fermez le couvercle supérieur.

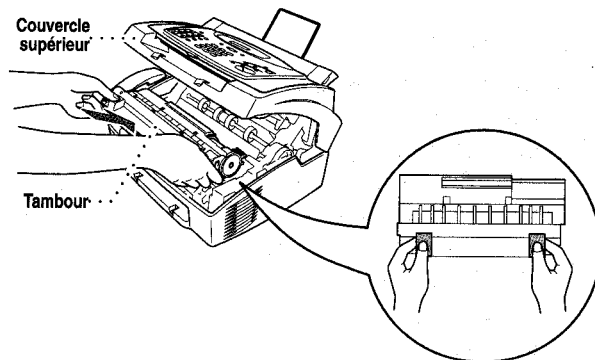

**Note** Tenez la cartouche de toner avec soin. Si du toner tâchait vos mains ou vos vêtements, nettoyez-les ou lavez-les immédiatement à l'eau froide.

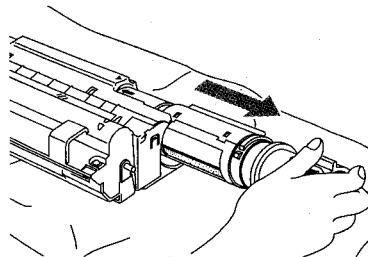

- 4 Déballiez la nouvelle cartouche de toner. Placez la cartouche usagée dans le sac d'aluminium et jetez-la selon les règlements locaux.

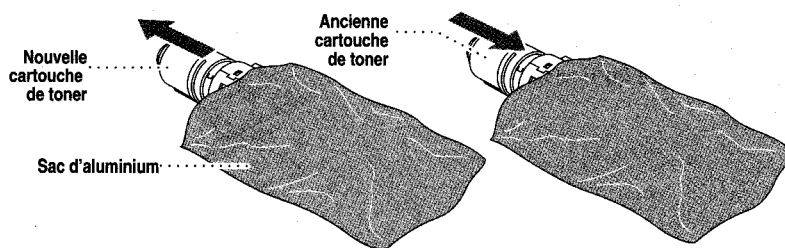

### **Attention**

■ Ne déballiez la cartouche de toner qu'immédiatement avant de l'installer dans le FAX/MFC. Si une cartouche de toner n'est pas emballée pendant une longue période, la durée de vie du toner est raccourcie.

■ Vous devez utiliser seulement une cartouche de toner Brother authentique (séries TN-5000PF), spécialement conçue pour assurer une excellente qualité d'impression. L'utilisation d'une cartouche d'une autre marque peut annuler la garantie qui couvre FAX/MFC.

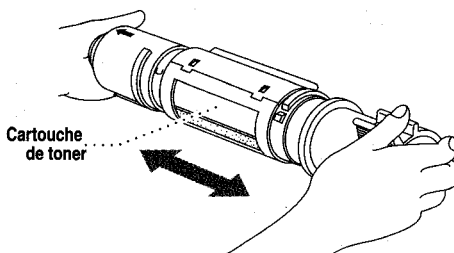

- 5 Secouez délicatement la cartouche de toner de gauche à droite cinq ou six fois.

Pour remplacer le tambour, procédez comme suit :

- 1 Ouvrez le couvercle supérieur.
- 2 Retirez l'ancien tambour. Placez-le sur un vieux chiffon ou une grande feuille de papier à jeter pour éviter de répandre du toner.

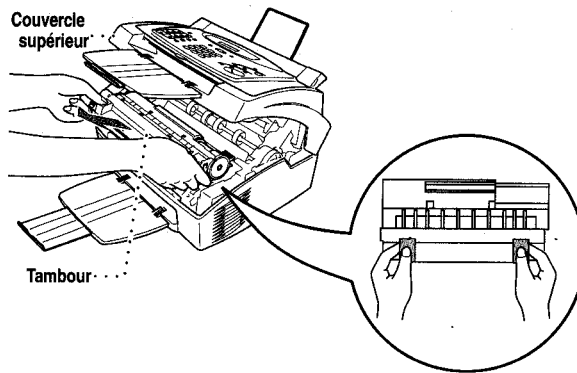

- 3 Retirez la cartouche de toner du tambour et gardez-la dans un endroit sûr. Pour plus d'informations, consultez voir *Remplacement de la cartouche de toner*, page 11-20.

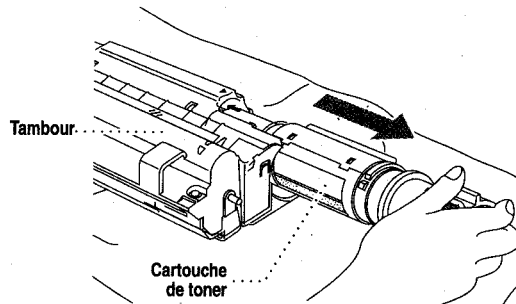

 Débarrassez-vous du tambour selon les règlements locaux. Si vous ne les connaissez pas, appelez les autorités locales. Pensez à fermer hermétiquement le tambour, afin d'éviter que le toner ne se répande. Lorsque vous vous débarrassez de tambours, ne les jetez pas avec les ordures ménagères.



## Remplacement du tambour

Le FAX/MFC utilise un tambour pour créer les images d'impression sur du papier. Si l'écran affiche CHANGEZ TAMBOUR!, le tambour est presque vide. Achetez un nouveau tambour pour le remplacer.

Même si l'écran affiche CHANGEZ TAMBOUR!, vous pouvez continuer à imprimer sans remplacer le tambour pendant un moment. Toutefois, si vous notez une baisse de la qualité d'impression même avant l'affichage de CHANGEZ TAMBOUR!, remplacez le tambour. Profitez-en pour toujours nettoyer le FAX/MFC lorsque vous remplacez le tambour.

### Attention

Lorsque vous retirez le tambour, manipulez-le avec précaution car il contient du toner. Lorsque vous remplacez le tambour, pensez à nettoyer le FAX/MFC. (Voir *Nettoyage du tambour*, page 11-19.)



Le tambour est un consommable et vous devez le remplacer régulièrement. De nombreux facteurs déterminent la durée de vie réelle du tambour, par exemple la température, l'humidité, le type de papier et le toner que vous utilisez, ainsi que le nombre de pages par travail d'impression, etc. La durée de vie du tambour est estimée à environ 20,000 pages avec des travaux de 20 pages et à 8,000 pages avec des travaux à 1 page. Le nombre réel de pages que peut imprimer le tambour peut être significativement inférieur aux estimations. Parce que nous n'avons aucun contrôle sur les nombreux facteurs qui déterminent la durée de vie réelle, nous ne pouvons pas garantir un nombre minimum de pages imprimées.

Pour obtenir les meilleures performances, n'utilisez que du toner Brother authentique. Le produit ne doit être utilisé que dans un environnement propre et sans poussière correctement ventilé.

### AVERTISSEMENT

Immédiatement après utilisation, certaines pièces internes au FAX/MFC sont **BRÛLANTES** ! Manipulez-les avec précaution.

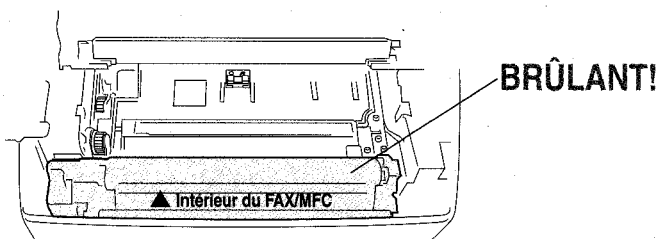

- 6 Réinstallez la cartouche de toner dans le nouveau tambour. Pour plus d'informations, consultez voir *Remplacement de la cartouche de toner*, page 11-20.

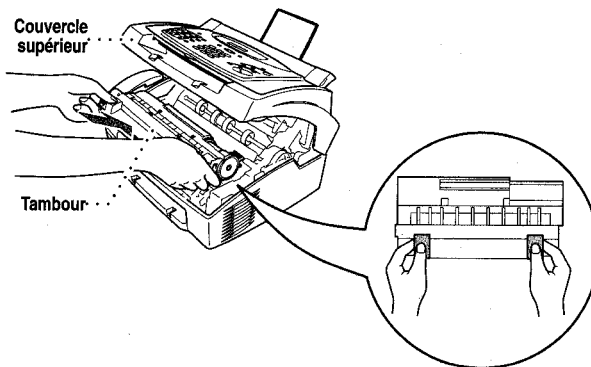

- 7 En maintenant le nouveau tambour par ses poignées, installez-le. Fermez le couvercle supérieur.

- 8 Le FAX/MFC éjecte automatiquement la feuille d'amorçage.

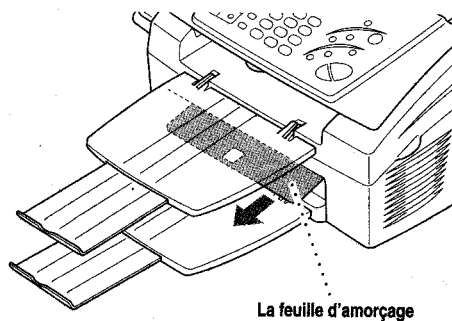

### ⚠ Attention

- Ne touchez pas la vitre du scanner avec vos doigts.
- Manipulez le tambour avec précaution car il contient du toner. Si du toner tâche vos mains ou vos vêtements, nettoyez-les ou lavez-les immédiatement à l'eau froide.

### Service clientèle

Canada :	1-800-853-6660 (vocal) 1-514-685-4898 (télécopie)
Montréal :	1-514-685-6464 (vocal)

- 4 Ne déballez le nouveau tambour qu'immédiatement avant de l'installer. Placez l'ancien tambour dans le sac en aluminium et jetez-le selon les règlements locaux.

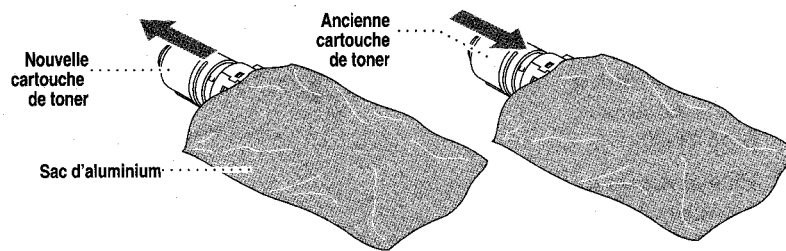

- 5 Secouez la nouvelle unité de gauche à droite cinq ou six fois.

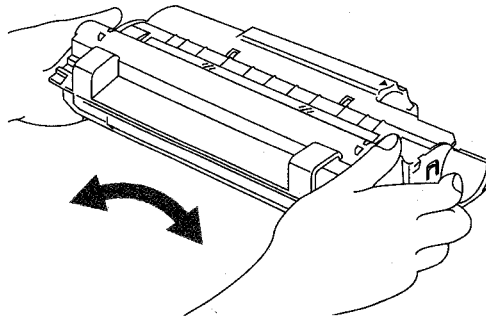

**Attention**

Ne retirez pas la feuille d'amorçage.

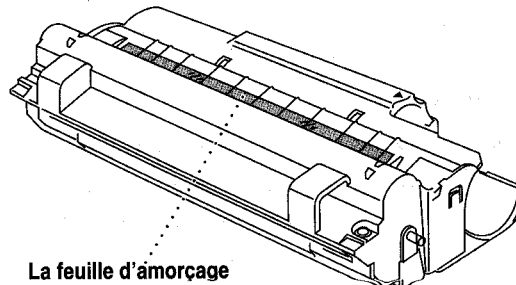

- Ne déballez le nouveau tambour qu'immédiatement avant de l'installer. Un tambour déballe soumis excessivement au soleil ou à une lumière électrique risque d'être endommagé.
- Manipulez la cartouche de toner et le tambour avec précaution car ils contiennent du toner. Si du toner tâche vos mains ou vos vêtements, nettoyez-les ou lavez-les immédiatement à l'eau froide.

Votre compagnie de téléphone peut apporter des modifications à ses installations, son équipement, son fonctionnement ou ses procédures, modifications pouvant affecter le bon fonctionnement de votre équipement. Dans ce cas, vous serez informé par avance, ce qui vous évitera toute interruption de service.

Si ce MFC vous pose un problème, veuillez prendre contact avec le service clientèle de Brother pour obtenir des informations sur l'entretien ou la réparation. La compagnie de téléphone peut vous demander de déconnecter cet équipement du réseau jusqu'à ce que le problème soit résolu ou que vous soyez certain qu'il fonctionne correctement.

Si vous n'arrivez pas à résoudre un problème, contactez Brother

(Voir *Numéros Brother*, page iii.)

### **AVERTISSEMENT**

Pour éviter tout risque d'électrocution, déconnectez toujours les câbles de la prise murale avant de réparer, de modifier ou d'installer l'équipement.

Cet équipement ne doit pas être utilisé sur des lignes publiques fournies par la compagnie de téléphone ni connecté à des lignes partagées.

Brother rejette toute responsabilité financière ou autre qui résulterait de l'utilisation des présentes informations, y compris tous dommages-intérêts directs, spéciaux ou indirects. Aucune garantie n'est reconnue ou accordée par ce document.

### **Protection laser (Modèle 110-120V seulement)**

Cet équipement est certifié être un produit laser de classe I selon la norme des performances de radiation établie par le Département américain DHHS (Health and Human Services) par l'intermédiaire de la loi Radiation Control for Health and Safety de 1968. Cela signifie que cet appareil ne produit pas de radiations laser dangereuses.

Les radiations émises dans l'équipement étant confinées à l'intérieur des logements et des couvercles de protection, le faisceau laser ne peut pas s'échapper du MFC à n'importe lors de toute utilisation.

### **Règlements FDA**

FDA (U.S. Food and Drug Administration) a mis en place des règlements destinés aux produits laser fabriqués à partir du 2 août 1976. La conformité à ces règlements est obligatoire pour les produits commercialisés aux États-Unis. Une des étiquettes ci-après apposée à l'arrière de l'imprimante signale la conformité avec les règlements du FDA et doit être attachée aux produits laser commercialisés aux États-Unis.

# **12** Informations importantes

## **Avis standard téléphonique et FCC (Modèles 120V seulement)**



### **Ces avis s'appliquent aux modèles commercialisés et utilisés aux États-Unis.**

**Cet équipement est compatible avec la correction auditive.**

**Lorsque vous programmez des numéros d'urgence et/ou effectuez des tests d'appel aux numéros d'urgence :**

- Restez en ligne et expliquez brièvement au standardiste la raison de l'appel avant de raccrocher.
- Effectuez ces activités aux heures creuses, par exemple tôt le matin ou tard le soir.

Cet équipement est conforme aux termes de la section 68 des règlements de la FCC. Son panneau arrière comporte une étiquette indiquant, entre autres, le numéro d'enregistrement FCC et l'indice d'équivalence de sonnerie (IES) pour cet équipement. Vous devez fournir à votre compagnie de téléphone ces informations lorsqu'elle vous les demande.

Vous pouvez connecter cet équipement au réseau téléphonique à l'aide d'un connecteur modulaire standard, USOC RJ11C.

Cet équipement est fourni avec un cordon téléphonique conforme FCC doté d'une prise modulaire. Il est destiné à être branché sur le réseau téléphonique ou sur des câbles de locaux à l'aide d'un connecteur modulaire compatible conforme à la section 68. Pour plus de détails, reportez-vous à la section Installation de ce manuel.

L'IES (indice d'équivalence de sonnerie) est utile pour déterminer le nombre d'appareils que vous pouvez connecter à la ligne téléphonique pour que ceux-ci continuent à sonner lorsque quelqu'un appelle votre numéro de téléphone. Pratiquement partout, la somme des numéros IES de tous les appareils connectés à une même ligne ne doit pas dépasser cinq (5). Pour être sûr du nombre d'appareils que vous pouvez connecter à la ligne par rapport au numéro IES, prenez contact avec votre compagnie de téléphone locale qui vous indiquera le nombre maximum pour votre zone d'appel. Si votre MFC 4350, MFC 4650, MFC 6650MC endommage le réseau téléphonique, la compagnie de téléphone peut interrompre momentanément votre service. Si possible, vous en serez préalablement informé. Si cela n'est pas possible, vous serez contacté le plus rapidement possible. Vous serez informé de votre droit de déposer une plainte contre le FCC.

## **Instructions de sécurité importantes**

- 1** Lisez ces instructions attentivement.
- 2** Gardez-les pour vous y reporter ultérieurement.
- 3** Respectez toutes les instructions et tous les avertissements qui figurent sur l'appareil.
- 4** Débranchez cet appareil de la prise murale avant de le nettoyer. N'utilisez pas de nettoyeurs liquides ni d'aérosol, mais un chiffon humide.
- 5** Ne placez pas cet appareil sur un support ou une table instable. Il risquerait de tomber, ce qui pourrait le détériorer gravement.
- 6** Les logements et ouvertures pratiqués dans le boîtier ainsi que sur les panneaux inférieur et arrière sont prévus pour ventiler les composants. Pour assurer un fonctionnement fiable de l'appareil et pour le protéger de tout risque de surchauffe, ces ouvertures ne doivent pas être bouchées ni couvertes. Vous devez donc éviter de poser l'appareil sur un lit, un divan, un tapis ou toute surface semblable. Cet appareil ne doit pas être placé à proximité ou sur un radiateur ou un système de chauffage. Ne le placez pas dans un boîtier fermé sauf si une ventilation adaptée est assurée.
- 7** Cet appareil doit être utilisé avec la source d'alimentation indiquée sur l'étiquette. Si vous n'êtes pas sûr de la source d'alimentation dont vous disposez, prenez contact avec votre revendeur ou la compagnie d'électricité locale.
- 8** Cet appareil est équipé d'un connecteur à 3 broches avec terre, une broche étant destinée à la terre. Ce connecteur ne s'adapte que dans les prises d'alimentation avec terre. Il s'agit-là d'une mesure de sécurité. Si vous n'arrivez pas à insérer le connecteur dans la prise, prenez contact avec votre électricien pour remplacer la prise obsolète. N'essayez pas de passer outre le principe de terre qu'utilise la prise.
- 9** Ne placez pas le cordon d'alimentation sous un objet. Évitez de placer l'appareil à un endroit où des personnes pourraient marcher sur le cordon.
- 10** Si vous utilisez une rallonge électrique avec cet appareil, assurez-vous que l'ampérage total des appareils connectés à la rallonge ne dépasse pas l'ampérage maximum pour cette rallonge. De même, vérifiez que la quantité totale de tous les produits connectés à la prise murale ne dépasse pas 15 ampères (États-Unis seulement).
- 11** N'insérez aucun objet à l'intérieur des logements du boîtier. Ils pourraient en effet venir au contact de points de tension dangereux ou court-circuiter des pièces, et provoquer ainsi un incendie ou une électrocution. Ne renversez jamais de liquide sur l'appareil.
- 12** Ce produit n'a pas d'interrupteur de mise en marche. Au cas où le courant principal de l'appareil doit être rapidement coupé, il est essentiel que vous puissiez accéder simplement au connecteur et à la prise dans laquelle il est branché.
- 13** Débranchez cet appareil de la prise murale et amenez-le au centre de réparation Brother agréé dans les cas suivants :

**Fabrication :**

BROTHER INDUSTRIES, LTD.

15-1 Naeshiro-cho Mizuho-ku Nagoya, 467-8561 Japon

Ce produit est conforme aux normes de performances des radiations FDA,  
21 CFR sous-chapitre J.

 **AVERTISSEMENT**

L'utilisation de contrôles, de réglages ou de performances de procédures autres que celles spécifiées dans ce manuel risque d'entraîner une exposition dangereuse à des radiations invisibles.

 **Attention**

Tout changement ou modification non expressément approuvé par Brother Industries, Ltd. peut annuler l'autorité de l'utilisateur à utiliser l'équipement.

**Conformité industrielle canadienne (Canada seulement)**

Cet appareil numérique de la classe B est conforme à la norme NMB-003 du Canada.

**Important - Concernant le câble d'interface (pour MFC 4600 seulement)**

Un câble d'interface blindé doit être utilisé de manière à assurer la conformité de l'appareil aux limites d'un dispositif numérique de la Classe B.

Tout changement ou modification non expressément approuvé par Brother Industries, Ltd. peut annuler l'autorisation de l'utilisateur à utiliser l'équipement.

**Garantie**

Vous devez utiliser le câble parallèle blindé IEEE-1284 fourni par Brother Industries, Ltd. (Voir *Accessoires et fournitures*, page iv)—**OU**—Attacher un filtre à ferrite gratuit à votre câble d'imprimante blindé standard. (Pour recevoir un filtre à ferrite gratuit avec les instructions, composez le 1-888-879-3232 (**États-Unis**) ou le 1-800-668-2768 (**depuis le Canada**) et commandez l'article numéro FCYL2.)

## **Marques déposées**

Brother est une marque déposée de Brother Industries, Ltd.

Le logo Brother est une marque déposée de Brother Industries, Ltd.

Multi-Function Link Pro est une marque déposée de Brother Industries, Ltd.

© Copyright 1996–2000 Brother Industries, Ltd. Tous droits réservés.

© Copyright 1996–2000 Smith Micro Software, Inc. Tous droits réservés.

© Copyright 1996–2000 ScanSoft. Tous droits réservés.

TextBridge et PaperPort sont des marques déposées de ScanSoft, Inc.

Windows, Microsoft, MS-DOS, Excel et Word sont des marques déposées de Microsoft aux États-Unis et dans d'autres pays.

TrueType est une marque commerciale d'Apple Computer, Inc.

Centronics est une marque commerciale de Genicom Corporation.

Epson est une marque déposée et LQ-510, LQ-850 et LQ-2550 sont des marques commerciales de Seiko Epson Corporation.

Hewlett Packard est une marque déposée et HP LaserJet II, IIP et IID sont des marques commerciales de Hewlett-Packard Company.

IBM, IBM PC et Proprinter sont des marques déposées de International Business Machines Corporation.

Hammermill copyplus white est une marque déposée de International Paper.

**Tous les autres produits et marques cités dans ce manuel sont des marques déposées par leurs sociétés respectives.**



- A Lorsque le cordon d'alimentation est endommagé ou usé.
  - B Si du liquide s'est renversé dans l'appareil.
  - C Si l'appareil a été soumis à la pluie ou à de l'eau.
  - D Si l'appareil ne fonctionne pas normalement alors que les instructions sont respectées. N'utilisez que les commandes documentées dans les instructions d'utilisation. Un réglage incorrect des autres commandes risque de provoquer une détérioration et la résolution du problème peut nécessiter une charge de travail considérable pour le technicien qualifié.
  - E Si l'appareil est tombé ou si le boîtier est endommagé.
  - F Si l'appareil subit une baisse notable des performances, ce qui indique un besoin de réparation.
- 14 N'essayez pas de réparer cet appareil vous-même. L'ouverture ou la fermeture des panneaux risque de vous soumettre à des tensions dangereuses et/ou à d'autres risques et pourrait annuler la garantie. Reportez toute réparation à un centre d'entretien Brother. La liste de ces centres est livrée avec l'appareil. Vous pouvez également appeler les numéros suivants pour connaître le centre d'entretien Brother le plus proche : (Voir *Numéros Brother*, page iii.)
- 15 Pour protéger votre appareil contre les surtensions, nous vous conseillons d'utiliser un dispositif de protection (parasurtenseur).
- 16 Lorsque vous utilisez votre équipement téléphonique, des précautions de sécurité élémentaires doivent être suivies pour limiter le risque d'incendie, d'électrocution et de blessures, notamment :
- N'utilisez pas ce produit près de l'eau (par exemple, près d'une baignoire, d'un évier, d'une piscine ou dans une cave humide).
  - N'utilisez pas le téléphone de l'appareil pendant un orage (il existe un faible risque d'électrocution) ou pour signaler une fuite de gaz dans les environs immédiats de la fuite.
  - N'utilisez que le cordon d'alimentation indiqué dans ce manuel.

### **Avis de conformité ENERGY STAR®**

En tant que partenaire ENERGY STAR®,  
Brother Industries, Ltd. a décidé que ce produit  
serait conforme aux spécifications du  
programme.





De nombreux facteurs déterminent la durée de vie réelle du tambour, par exemple la température, l'humidité, le type de papier et le toner que vous utilisez, le nombre de pages par travail d'impression, etc.

## **Imprimante (pour MFC 4600 seulement)**

<b>Pilote d'impression</b>	Pilotes Windows® 3.1x, Windows® 95, 98/98SE, 2000 Professional, ME et Windows NT® Workstation Version 4.0 supportant le mode de compression Brother Native Compression et la capacité bidirectionnelle
<b>Capacité mémoire</b>	1 Mo
<b>Résolution</b>	600 ppp
<b>Vitesse d'impression</b>	6 pages/minute (avec chargement de papier format Lettre ou A4 depuis le chargeur de feuilles multifonction)

## **Conditions électriques et d'environnement**

<b>Température</b>	(Fonctionnement) 50 à 90,5° F (10 à 32,5° C) (Stockage) 38 à 104° F (3,3 à 40° C)
<b>Réchauffement</b>	Max. 1 minute à 73,4° F (23° C)
<b>Première impression</b>	20 secondes (en chargeant du papier de format Lettre dans le chargeur multifonction)
<b>Source d'alimentation</b>	120V AC 50/60Hz (version canadienne uniquement)
<b>Consommation électrique</b>	Fonctionnement (Copie) : 160 W ou moins (25° C) Mode veille : 8 W ou moins Pause : 30 W ou moins (25° C)
<b>Volume sonore</b>	Fonctionnement : 50 dB A ou moins Pause : 39 dB A ou moins
<b>Humidité</b>	Fonctionnement : 35 à 80% (sans condensation) Stockage : 20 à 80% (sans condensation)
<b>Dimensions</b>	18,0 x 13,2 x 9,9 pouces/(456 x 334 x 250 mm)
<b>Poids</b>	18,7 lbs/(8,5 kg)



# Spécifications

## Fax

*****	
<b>Compatibilité</b>	ITU-T Group 3
<b>Système de codage</b>	MH/MR/MMR
<b>Vitesse du modem</b>	14400/12000/9600/7200/4800/2400 ; Vitesse inférieure automatique
<b>Largeur du document inséré</b>	5,8 à 8,5 pouces (148 mm à 216 mm)
<b>Longueur du document inséré</b>	3,9 à 14,1 pouces (100 mm à 360 mm)
<b>Largeur numérisation/impr.</b>	8,2 pouces (208 mm)
<b>Format de papier</b>	Lettre/Légal/A4
<b>Chargeur multifonction</b>	200 feuilles (20 lbs)
<b>Type d'imprimante</b>	Laser
<b>Échelle de gris</b>	64 niveaux
<b>Types d'interrogation</b>	Standard, séquentiel
<b>Contrôle du contraste</b>	Automatique/Très clair/Très sombre (paramètre manuel)
<b>Résolution</b>	<ul style="list-style-type: none"> <li>• Horizontal 203 points/pouce (8 points/mm)</li> <li>• Vertical Standard 98 lignes/pouce (3,85 lignes/mm) Fin, Photo 196 lignes/pouce (7,7 lignes/mm) Superfin, Photo (copie) 392 lignes/pouce (15,4 lignes/mm)</li> </ul>
<b>Composition monotouche</b>	16 stations (FAX 2600) 8 stations (MFC 4600)
<b>Composition abrégée</b>	30 stations
<b>Recomposition automatique</b>	3 fois à 5 minutes d'intervalle
<b>Type de haut-parleur</b>	Moniteur
<b>Réponse automatique</b>	0, 1, 2, 3 ou 4 sonneries
<b>Source de communication</b>	Réseau téléphonique public commuté
<b>Méthode d'impression</b>	Électrophotographie par numérisation faisceau laser semiconducteur
<b>Qualité d'impression</b>	Mode d'impression normal. Mode d'impression Économie (économise jusqu'à 50% de l'usage normal du toner)
<b>Consommables</b>	Cartouche de toner : Durée de vie : Jusqu'à 2,200 pages/Cartouche neuve Jusqu'à 1,000 pages/cartouche d'amorçage (États-Unis, Canada et d'autres endroits seulement)  (impression sur papier au format Lettre ou A4 avec couverture d'impression 5%)



La durée de vie du toner varie selon le type d'impression habituelle.

**Tambour :**

Durée de vie: 20,000 pages pour des travaux de 20 pages  
8,000 pages pour des travaux d'1 page

- Économie de toner** Processus permettant de placer moins de toner sur la page afin de prolonger la durée de vie du bloc toner. Le document reçu sera nettement plus clair.
- Écran LCD (écran à cristaux liquides)** Écran du télécopieur qui affiche des messages interactifs pendant la programmation à l'écran, ou l'heure et la date par défaut lorsque la machine est inactive.
- Enregistrement des télécopies** Votre FAX/MFC peut enregistrer des télécopies pour les consulter à distance.
- Erreur de communication** Erreur pendant l'envoi ou la réception de télécopie, généralement provoquée par des interférences ou une mauvaise ligne.
- FAX/TEL** Vous pouvez récupérer des télécopies et des appels téléphoniques. N'utilisez pas ce mode si vous utilisez un répondeur téléphonique.
- Groupe de compatibilité** Capacité d'un télécopieur de communiquer avec un autre. La compatibilité est assurée entre groupes ITU-T.
- ID appelant** Service souscrit auprès de la compagnie de téléphone permettant de voir le numéro (ou le nom) de la personne qui vous appelle.
- ID station** Informations enregistrées qui apparaissent en haut de chaque page télécopiée. Comprennent le nom et le numéro de télécopie de l'expéditeur.
- Impression de sauvegarde** Configure le FAX/MFC pour imprimer une copie des télécopies reçues et enregistrées en mémoire.
- Impulsion** Type de composition sur une ligne téléphonique.
- Index téléphonique** Liste alphabétique électronique des numéros monotouche, abrégés et groupés.
- Interruption** Pour mettre temporairement en attente un travail pendant que vous exécutez une autre opération.
- Intervalle** Période de temps préprogrammée entre deux impressions automatiques de journaux d'activité. Vous pouvez imprimer des journaux d'activité à la demande, sans interrompre ce cycle.
- Job Cancel** Pour annuler un travail programmé, par exemple une télécopie retardée ou un appel sélectif.
- Journal d'activité** Répertoire des informations sur les 50 dernières télécopies reçues et envoyées. TX signifie transmission et RX réception.
- Liste de numéros enregistrés** Liste numérique des noms et des numéros enregistrés sous formes de numéros monotouche et abrégés.

## Glossaire

- \*\*\*\*\*
- Accès à distance** Possibilité d'accéder à votre FAX/MFC depuis un téléphone à touches.
- Activation à distance** Vous permet de transférer un appel de télécopie, reçu depuis un téléphone d'extension, au FAX/MFC.
- ADF (Chargeur de documents automatique)** Indique le nombre de pages pouvant être insérées dans le chargeur de documents et traitées en une fois.
- Alarme imprimante** Alarme sonore indiquant que l'imprimante n'arrive pas à imprimer.
- Appel sélectif** Opération consistant pour un télécopieur à appeler un autre télécopieur pour récupérer des messages de télécopie en attente.
- Attente d'appel ID appelant** Si vous êtes abonné à ce service auprès de la compagnie de téléphone, votre télécopieur affiche l'ID appelant d'un second appel lorsque vous êtes au téléphone. Vous pouvez passer d'un appel à l'autre.
- Automatic E-mail Printing (Pour MFC 4600 seulement)** Application imprimant automatiquement les messages de courrier électronique reçus. (Intégrée au logiciel optionnel Multi-Function Link Pro.)
- Bip sonore** Son émis en cas de pression sur une touche, d'apparition d'erreurs ou lorsqu'un document a été reçu ou envoyé.
- Bloc toner** Accessoire contenant le toner destiné au tambour sur les modèles laser Brother.
- Code d'accès à distance** Code à quatre chiffres vous permettant d'appeler et d'accéder au FAX/MFC depuis un emplacement distant.
- Composition abrégée** Numéro préprogrammé facilitant la numérotation. Vous devez appuyer sur la touche de composition abrégée, puis entrer un code à deux chiffres pour commencer la composition.
- Configuration système** Rapport imprimé affichant les réglages actuels du MFC.
- Contraste** Paramètre permettant de corriger des documents trop clairs ou trop sombres, en les éclaircissant ou en les assombrissant.
- Diffusion** Possibilité d'envoyer le même message de télécopie à plusieurs destinataires.
- Double accès** Votre FAX/MFC peut numériser et enregistrer dans la mémoire des télécopies ou des travaux programmées en même temps qu'il envoie, reçoit ou imprime une télécopie.
- Durée de sonnerie** Nombre de sonneries avant que le FAX/MFC réponde à un appel reçu.
- Échelle de gris** Tons de gris disponibles pour copier et télécopier des photographies.

- Page de couverture** Imprime une page sur le télécopieur de réception, indiquant le nom et le numéro de télécopie de l'expéditeur, le nombre de pages et un commentaire. Vous pouvez créer une page de couverture électronique à l'aide d'informations préprogrammées depuis la mémoire ou imprimer un modèle de page de couverture à télécopier avec votre document.
- Page de couverture électronique** Page de couverture préprogrammée transmise depuis la mémoire du télécopieur, qui élimine le besoin de composer des pages de couverture manuellement.
- Pause** Permet d'insérer un retard de 3,5 secondes dans la séquence de composition enregistrée sur les numéros monotouche et abrégés.
- Rapport de transmission (Xmit)** Rapport détaillant chaque transmission avec l'ID appelant, la date, l'heure et le nombre de pages.
- Réacheminement de télécopie** Envoie une télécopie reçue en mémoire vers un autre numéro de télécopie préprogrammé.
- Réception facile** Active le FAX/MFC pour qu'il réponde aux tonalités CNG si vous interrompez un appel de télécopie en répondant.
- Réception sans papier** Réception de télécopies dans la mémoire du FAX/MFC lorsque l'appareil n'a plus de papier.
- Recomposition automatique** Fonction permettant à votre FAX/MFC de recomposer le dernier numéro de télécopie si la télécopie originale n'est pas transmise quand la ligne est occupée ou qu'il n'y a pas de réponse.
- Réduction d'impression** Réduit le format des télécopies reçues.
- Réglages temporaires** Vous pouvez choisir certaines options pour chaque transmission de télécopie sans modifier les réglages par défaut.
- Résolution** Nombre de lignes verticales et horizontales par pouce. Voir: Résolution Standard, Super Fin, Fin et Photo.
- Résolution Standard** 98 × 203 ppp. Utilisée pour le texte normal et la transmission la plus rapide.
- Résolution Super fine** 392 × 203 ppp. Adaptée pour les petits caractères et les dessins au trait.
- Rotatif** Type de composition sur une ligne téléphonique.
- ScanSoft™ PaperPort® pour Brother (Pour MFC 4600 seulement)** Application de gestion de documents permettant d'afficher les télécopies reçues et les documents numérisés. (Intégrée au logiciel optionnel Multi-Function Link Pro.)
- Sonnerie spéciale** Service souscrit auprès de la compagnie de téléphone offrant un nouveau numéro de téléphone sur une ligne téléphonique existante. Le télécopieur Brother utilise le nouveau numéro pour simuler une ligne dédiée aux télécopies.
- Tambour** Dispositif d'impression de votre télécopieur.

- Liste d'état de la mémoire** Présente la quantité de mémoire utilisée et restante ainsi que le type de messages qu'elle contient.
- Longueur de sonnerie F/T** Durée pendant laquelle le télécopieur sonne (en mode de réponse F/T) pour vous signaler que l'appel reçu est un appel vocal.
- Maintien d'appel** Vous permet d'envoyer une télécopie, puis de parler avec votre correspondant à la fin de la transmission.
- Message de page de couverture** Commentaire qui apparaît sur la page de couverture. Cette fonction est programmable.
- Message de rappel** Vous permet d'envoyer une télécopie, puis de laisser un message pour que votre correspondant vous rappelle.
- Méthode de codage** Méthode de codage des informations contenues dans un document. Tous les télécopieurs doivent utiliser une norme minimale MH (Huffman modifié). Votre télécopieur peut prendre en charge des méthodes de compression supérieures, MR (Lecture modifiée) et MMR (Lecture modifiée modifiée), si l'appareil de réception a les mêmes capacités.
- Minuterie** Fonction permettant de programmer l'envoi des télécopies différées pour une heure donnée chaque jour, dans l'ordre d'attente.
- Mode de correction d'erreurs (ECM)** Détecte les erreurs pendant la transmission des télécopies et renvoie la ou les pages du document concerné.
- Mode de fonction** Mode de programmation permettant de modifier la configuration du FAX/MFC.
- Mode Étranger** Modifie temporairement les tonalités du télécopieur pour gérer les parasites présents dans les communications longue distance.
- Mode Fin** Résolution de 196 x 203 ppp. Utilisé pour les petits caractères et les graphiques.
- Mode Photo** Paramètre de résolution utilisant différents tons de gris pour représenter au mieux les photographies.
- Monotouche** Touches présentes sur le panneau de contrôle du FAX/MFC vous permettant d'enregistrer des numéros pour faciliter la composition. Vous devez utiliser une touche distincte pour chaque numéro.
- Multi-Function Link Pro (Pour MFC 4600 seulement)** Transforme votre MFC en imprimante et en scanner et autorise l'envoi de télécopie PC à l'aide du MFC.
- Numérisation (Pour MFC 4600 seulement)** Processus consistant à transférer une image électronique d'un document papier dans un ordinateur. (Possible avec l'option logiciel.)
- Numéro de groupe** Combinaison de numéros monotouche et/ou abrégés enregistrés sur une monotouche pour la diffusion.

# Index

A		C	
Accessoires et fournitures	iv	Cartouche d'encre	
Adaptateur triplex	2-11	Installation	2-3
Aide	1-1	Remplacement	11-20
Alimentation		Changement de codes à distance	5-6
Cordon	2-5	Chargement du papier	2-6
Coupure de courant	4-5	Chargeur automatique	
Prise d'alimentation	2-5	de documents	6-1
Annulation		Chargeur de feuilles multifonction	
Réach. télécopies	8-4	Capacité	2-8
téléappel	8-4	Chargement du papier	2-6
télécopie en mémoire	5-8	Choix d'un emplacement	2-2
Appel vocal		Code de réception des télécopies	5-6
F/T (double sonnerie)	5-3	Code de réponse téléphonique	5-6
Automatique		Code des télécopies	
Recomposition	6-2	Code d'accès à distance	8-3
Transmission	6-2	Code de réception des télécopies	5-6
Avis - Responsabilités	v	Code de réponse téléphonique	5-6
		Codes d'accès	7-5
		Combiné	
		Connexion	2-5
		Volume	4-4
		Composez un numéro enregistré	7-4
		Composition	
		Codes d'accès	7-5
		Composition abrégée	7-5
		Composition monotouche	7-4
		Groupes	7-6
		Impulsions	4-2
		Index téléphonique	7-5
		Manuelle	7-4
		Mode	4-2
		Numéros de carte de crédit	7-5



- Téléappel** Fonction permettant au télécopieur d'appeler votre dispositif de téléappel à la réception en mémoire d'une télécopie.
- Télécopie différée** Envoie votre télécopie plus tard le même jour.
- Télécopie manuelle** Quand vous appuyez sur **Tonalité—OU—**soulevez le combiné afin d'entendre le télécopieur répondre avant d'appuyer sur Start pour commencer la transmission.
- Téléphone d'extension** Téléphone présent sur la ligne du télécopieur connecté à une prise murale distincte.
- Téléphone externe** Répondeur ou téléphone branché sur le connecteur EXT du télécopieur.
- Tonalité** Forme de numérotation sur une ligne téléphonique, utilisée pour les téléphones à touches.
- Tonalités CNG** Tonalités spéciales (bips) émises par les télécopieurs pendant la transmission automatique pour s'identifier auprès du télécopieur de réception.
- Tonalités de télécopie** Signaux envoyés par les télécopieurs d'envoi et de réception lorsqu'ils communiquent des informations.
- Transmission** Procédure d'envoi de documents via des lignes téléphoniques depuis le FX/MFC vers un télécopieur de réception.
- Transmission automatique de télécopie** Envoi d'une télécopie sans soulever le combiné ni appuyer sur **Tonalité**.
- Travaux restants** Vous pouvez vérifier les travaux en attente en mémoire et les annuler individuellement.
- Usage de la mémoire** Indique au FAX/MFC comment allouer la mémoire.
- Volume de la sonnerie** Paramètre de volume de la sonnerie du FAX/MFC.
- Volume du haut-parleur** Vous pouvez configurer le volume lorsque le FAX/MFC est sur Hook.
- Volume sonore** Réglage du volume des signaux sonores émis lorsque vous appuyez sur une touche ou faites une erreur.

<b>F</b>		Lignes téléphoniques de substitution	2-10
FCC	12-1	Liste d'état de la mémoire	8-5
Fonction			
Mode	3-1		
Fonctions personnalisées	2-13, 11-10		
F/T			
Code de réception des télécopies	5-6		
Code de réponse téléphonique	5-6		
Configuration de la durée de sonnerie F/T	5-3		
Double sonnerie (appel vocal)	5-3		
Téléphone d'extension	5-6		
<b>G</b>			
Garde	7-7		
Groupes			
Configuration	7-3		
<b>I</b>			
ID appelant	5-11		
ID appelant appel en attente	5-12		
ID station	4-1		
Impression			
Densité	5-5		
Difficulté	11-8		
Résolution	S-2		
Vitesse d'impression	S-2		
Imprimante (pour MFC 4600 seulement)	S-2		
Index téléphonique	7-5		
Insertion d'espaces	4-3		
Instructions de sécurité	12-4		
<b>L</b>			
LCD	3-1		
Ligne téléphonique ou connexions	11-9		
<b>I-3</b>			
		<b>M</b>	
		Maintien d'appel	6-8
		Manuel	
		Mode	5-1
		Numérotation	7-4
		Message de rappel	6-8
		Impression de l'exemple	6-8
		Messages d'erreur	11-2
		ERREUR COMM	11-2
		MÉM.PLEINE	11-3
		Pendant la numérisation	6-2, 10-2
		NON ASSIGNÉ	11-4
		VÉRIFIEZ PAPIER	11-2
		Mémorisation de télécopies	
		Impression	5-8
		Réglage	8-2
		MÉM.PLEINE	6-2, 10-2, 11-3
		Minuterie	4-6
		Mode de correction d'erreurs (MCE)	1-6
		Mode de réponse	5-1
		FAX	5-1
		F/T	5-1
		MANUEL	5-1
		RÉPONDEUR EXT.	2-9, 5-1
		Montage	2-3
		Bacs de documents	2-6
		Cartouche d'encre	2-3
		Chargement du papier	2-6
		Combiné	2-5
		extensions métalliques	2-6
		Ligne téléphonique	2-5



Message de réponse	2-10	Recomposition manuelle et automatique	6-1, 6-2
Mode de réponse	5-1	Résolution	6-7
Résolution		Temps réel	6-3
Fax (Standard, Fin, Photo, Superfin)	S-1	Transmission automatique	6-2
Imprimante	S-2	Transmission manuelle	6-2
Plusieurs	6-9	Réception	5-1
Sélectionner d'autres paramètres	6-7	Difficulté	11-8
		Effacer la télécopie de la mémoire	8-2, 8-4
	<b>S</b>	Relevé	5-7
Saisie de texte	4-2	Réacheminement	8-1, 8-4
Service clientèle	iii	Récupération de la liste d'état de la mémoire	8-5
Sonnerie spéciale	5-9	Réduite d'un document reçu	5-4
Système à deux lignes	2-11	Téléphone d'extension	5-6
Conversion des prises téléphoniques murales	2-11	Téléphone externe	2-10
Système de renvoi de télécopie	iii	Tonalités	1-6
	<b>T</b>	Tonalités CNG	1-6
Tambour		Transmission en temps réel	6-3
Installation	2-3	Transmission manuelle	6-2
Remplacement	11-24	Transparents	2-7
Nettoyage	11-19	Transport du FAX/MFC	11-15
Télécopie différée	6-9		
Interruption	6-10		<b>V</b>
Télécopieur		Volume	
Envoi		Bip sonore	4-4
Annulation de travaux présents en mémoire	6-4	Combiné	4-4
Contraste	6-7	Amplification	4-5
Depuis la mémoire (double accès)	6-2	Haut-parleur	4-5
Différée	6-9	Sonnerie	4-5
Diffusion	7-6	Volume de la sonnerie	4-5
Interruption	6-10		<b>W</b>
Minuterie	4-6	Web	iii, 11-1
Outre-mer	6-7		

Prise d'alimentation	2-5	Pourcentage	5-4
Tambour	2-3	Programmation d'un numéro de téléappel	8-2
Multifonction		Programmation par écran	2-1, 3-1
Canada			
FAX, MFC	vi		
<b>N</b>		<b>Q</b>	
Nettoyage		Qualité d'impression	11-13
Imprimante	11-18	<b>R</b>	
Scanner	11-17	Rapport de transmission	9-2
Tambour	11-19	Rapports	9-1
Nettoyage de l'imprimante	11-18	Affiche les noms et les numéros	9-1
Nettoyage du scanner	11-17	Impression d'un rapport	9-1
Numéros de carte de crédit	7-5	Les 50 dernières télécopies reçues ou envoyées	9-1
Numéros de composition		Transmission comme preuve d'envoi d'une télécopie	9-2
Enregistrement	7-1	Recomposition	6-2, 7-7
Listes	9-1	Recomposition manuelle et automatique	6-2
Modification	7-2	Relevé	5-7
Motion	7-1	Envoi	6-10
Numérotation	7-4	Interruption	6-10
Numéros d'urgence	4-4, 12-1	Relevé de réception séquentiel	5-7
<b>O</b>		Relevé de réception	5-7
Options de télécopie à distance	8-1	Réacheminement de télécopie	
Outre-mer	6-7	Modification du numéro de réacheminement des télécopies à distance	8-4, 8-6
<b>P</b>		Programmation d'un numéro	8-1
Panneau de contrôle		Réception automatique	5-1
FAX 2600	1-2	Réception facile	5-3
FAX 4600	1-4	Réduction	
Papier		Copies	10-3
Format	2-7, 2-8	Document reçu	5-4
Configuration	5-5	Répondeur téléphonique externe	
Spécifications	2-7, 2-8	Connexion	2-9
Pause	7-7		
PBX	2-12		



**Z**

Zone pouvant être numérisée

10-1

### Changement du code d'accès à distance

Pour le FAX, composez [Fonction] [8] [3].

Pour le MFC, composez [Fonction] [1] [8] [3].

2 Entrez un nombre à 3 chiffres entre 000 et 999.

Vous ne pouvez pas changer le \*.

3 Appuyez sur [Redi].

4 Appuyez sur [Arrêt] pour sortir.

### Commandes à distance

#### CHANGEMENT DE LA CONFIGURATION TÉLÉAPPEL/RÉACHÈMEMENT

Composez [9] [5].

2 Désactiver la fonction, appuyez sur [1]

pour Choisir le réachèvement, appuyez sur [2]

Choisir le téléappel, appuyez sur [3]

### Programmer un numéro de réachèvement des télécopies,

appuyez sur [4]. Entrez le nouveau numéro de réachèvement

des télécopies et composez [##]. Pour récupérer la liste d'état

de la mémoire afin de vérifier le nouveau numéro, après les deux

brefs bips, composez [9] [6] [1]. Entrez le numéro du télécopieur

distant et composez [##].

#### RÉACTIVATION D'UNE TÉLÉCOPIE

Composez [9] [6].

1 Imprimer la liste d'état de la mémoire, appuyez sur [1]

puis entrez le numéro du télécopieur distant, et composez

[##]. Après le bip, raccrochez et patientez.

2 Récupérer toutes les télécopies, appuyez sur [2],

puis entrez le numéro du télécopieur distant et composez

[##]. Après le bip, raccrochez et patientez.

3 Effacer tous les messages de télécopies, appuyez sur [3]

Plier →

← Plier



# Carte d'accès à distance

Si vous envisagez de recevoir des messages de télécopies lorsque vous êtes en voyage, emmenez avec vous la carte ci-dessous : Elle vous servira d'aide-mémoire pour toutes les procédures de récupération. Il vous suffit de découper la carte, de la plier et de la ranger dans votre porte-feuille ou votre organisateur. Vous pourrez ainsi tirer profit de toutes les fonctions de réacheminement, de téléappel et de récupération à distance.

<b>VERIFICATION DE L'ÉTAT DE RÉCEPTION</b> Composez <b>[9] [7] [1]</b> 1 long bip : Message(s) de télécopies Pas de bip : Aucun message	<b>CHANGEMENT DE MODE DE RÉPONSE</b> Composez <b>[9] [8]</b> pour <b>RÉPONDEUR</b> , composez <b>[1]</b> <b>FAX/TEL (Télécopie/Telephone)</b> , composez <b>[2]</b> <b>FAX</b> , composez <b>[3]</b>
<b>SORTIE DU CONTRÔLE À DISTANCE</b> Composez <b>[9] [0]</b>	<b>CARTE D'ACCÈS À DISTANCE</b>
	<b>Code d'accès à distance</b> 1 Composez le numéro de l'appareil depuis un télécopieur à tonalités. 2 Lorsque l'appareil répond et émet un bip, entrez tout de suite le code d'accès à distance (159*). 3 L'appareil indique le type de messages reçus : 1 long bip : Messages(s) de télécopie Pas de bip : Aucun message 4 Après 2 bips brefs, entrez une commande. 5 Composez <b>[9] [0]</b> pour réinitialiser l'appareil à la fin. 6 Raccrochez.

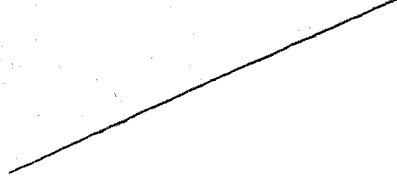

i  
c  
pi  
**AV**  
mé  
ou  
**AV**  
term  
une i  
comt  
d'équ

# brother®

La Corp. Internationale Brother (Canada) Ltée.  
1 rue Hôtel de Ville,  
Dollard-des-Ormeaux, QC, CANADA H9B 3H6

Consultez-nous sur le Web  
<http://www.brother.com>

Ces appareils sont destinés aux États-Unis et au Canada seulement. Nous ne pouvons les conseiller pour d'autres pays car ils pourraient violer les règlements en matière de télécommunications et être incompatibles avec les conditions d'alimentation électrique. **L'utilisation des modèles destinés aux États-Unis et au Canada dans d'autres pays s'effectue aux risques de l'utilisateur et elle entraîne l'annulation de la garantie.**

LH0492001  
Imprime en Chine