

MFC-465CN

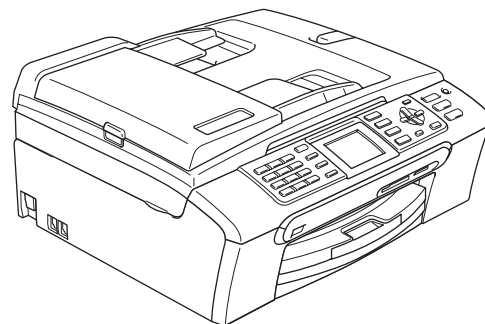

Vous devez configurer le matériel et installer le logiciel avant de pouvoir utiliser votre appareil. Veuillez lire ce Guide d'installation rapide pour les instructions sur les procédures de configuration et d'installation correctes.

Étape 1

Installation de l'appareil





**Étape 2**

Installation des pilotes et logiciels

L'installation est terminée !

Conservez ce Guide d'installation rapide, le Guide de l'utilisateur et le CD-ROM fourni dans un lieu facile d'accès pour une consultation rapide à tout moment.

Symboles utilisés dans ce présent guide

 Avertissement	 Attention	 Mauvaise configuration
Les avertissements vous informent des mesures à prendre pour éviter tout risque de blessure corporelle.	Les avertissements «Attention» signalent les procédures à suivre ou à éviter pour ne pas endommager l'appareil ou d'autres objets.	Les icônes de mauvaise configuration vous signalent les appareils et les opérations incompatibles avec l'appareil.
 Remarque	 Guide de l'utilisateur, Guide de l'utilisateur - Logiciel ou Guide de l'utilisateur - Réseau	
Les remarques indiquent la marche à suivre dans une situation donnée et offrent des conseils sur l'opération en cours, en combinaison avec d'autres fonctions.	Indique des renvois au Guide de l'utilisateur, au Guide d'utilisation - Logiciel ou au Guide de l'utilisateur - Réseau fournis sur le CD.	

Si nécessaire collez les étiquettes fournies sur le panneau de commande votre appareil.

MFC-465CN

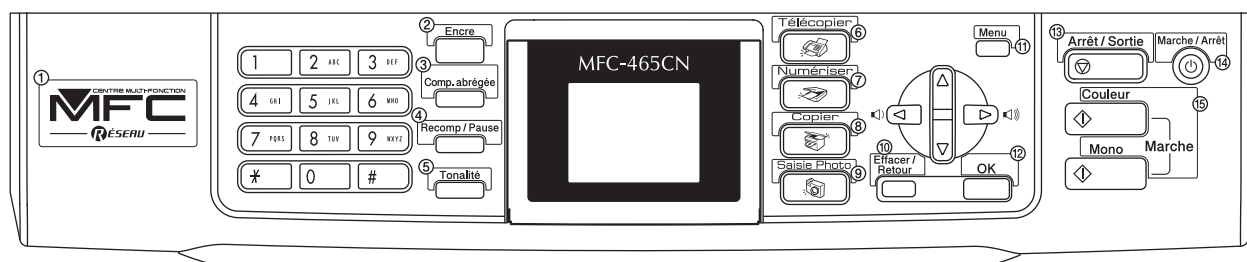

Pour commencer

Contenu de la boîte	2
Panneau de commande	3

Étape 1 – Installation de l'appareil

Retrait des éléments de protection	4
Chargement du papier	4
Connexion du cordon d'alimentation et de la ligne téléphonique	6
Installation des cartouches d'encre	7
Contrôle de la qualité d'impression	10
Sélection de la langue de votre choix (Canada uniquement)	11
Réglage du contraste de l'écran ACL	11
Réglage de la date et de l'heure	12
Définition de l'ID de station	12
Réglage du mode de numérotation par tonalités ou par impulsions	13
Choix d'un mode de réception	14
Envoi de la page enregistrement du produit et de test (États-Unis uniquement)	15

Étape 2 – Installation des pilotes et logiciels

Windows®

Pour les utilisateurs de l'interface USB (pour Windows® 2000 Professionnel/XP/XP Professionnel x64 Edition/Windows Vista™)	18
Installation de FaceFilter Studio	21
Pour les utilisateurs de l'interface réseau (pour Windows® 2000 Professionnel/XP/XP Professionnel x64 Edition/Windows Vista™)	22
Installation de FaceFilter Studio	25

Macintosh®

Pour les utilisateurs de l'interface USB (Pour Mac OS® X 10.2.4 ou une version supérieure)	26
Pour les utilisateurs de l'interface réseau (Pour Mac OS® X 10.2.4 ou une version supérieure)	29

Pour les utilisateurs réseau

Utilitaire BRAdmin Light (pour les utilisateurs de Windows®)	32
Installation de l'utilitaire de configuration BRAdmin Light	32
Configuration de votre adresse IP, du masque de sous-réseau et de la passerelle à l'aide de BRAdmin Light	32
Utilitaire BRAdmin Light (pour les utilisateurs de Mac OS® X)	33
Configuration de votre adresse IP, du masque de sous-réseau et de la passerelle à l'aide de BRAdmin Light	33

Installation de l'Aide de FaceFilter Studio

Instructions relatives à l'installation de l'Aide de FaceFilter Studio (pour les utilisateurs de Windows®) ...	34
Installation de l'Aide de FaceFilter Studio	34

Consommables







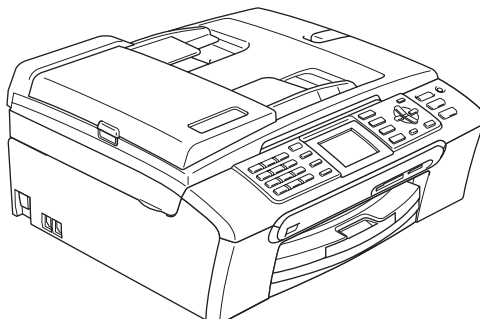

Consommables de rechange	35
Cartouche d'encre	35

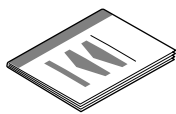
Contenu de la boîte

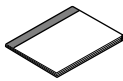
Le contenu de la boîte peut varier d'un pays à l'autre.

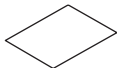
Conservez tous les emballages d'origine et la boîte si pour une raison ou une autre vous devez expédier votre appareil.

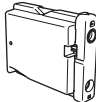

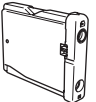
 Guide d'installation rapide	 CD-ROM	 Guide de l'utilisateur	
 Cordon de ligne téléphonique	 Page de test (États-Unis uniquement)	 Bon de commande des accessoires	
 Noir (LC51BK)	 Jaune (LC51Y)	 Cyan (LC51C)	 Magenta (LC51M)
Les cartouches d'encre se trouvent sur le dessus du bac à papier. Voir <i>Retrait des éléments de protection</i> à la page 4. Cartouches d'encre			

Un câble d'interface n'est pas un accessoire standard. Vous devez acheter un câble d'interface USB 2.0 ou un câble réseau approprié.

Câble USB

- Assurez-vous d'utiliser un câble USB 2.0 dont la longueur ne dépasse pas 6 pieds (2 mètres).
- Votre appareil est muni d'une interface USB qui est compatible avec la spécification USB 2.0. Cette interface est aussi compatible avec l'interface USB 2.0 haute vitesse; toutefois, le taux maximal de transfert de données sera de 12 Mbits/s. L'appareil peut aussi être raccordé à un ordinateur muni d'une interface USB 1.1.
- NE branchez PAS le câble d'interface à ce stade.

Le branchement du câble d'interface s'effectue pendant l'installation du logiciel.

Lorsque vous utilisez un câble USB, assurez-vous que vous le branchez au port USB de votre ordinateur et pas à un port USB sur le clavier ou à un concentrateur USB non alimenté.

Câble réseau

- Utilisez un câble à paire torsadée direct de catégorie 5 (ou plus) pour le réseau Ethernet Rapide 10BASE-T ou 100BASE-TX.

Panneau de commande

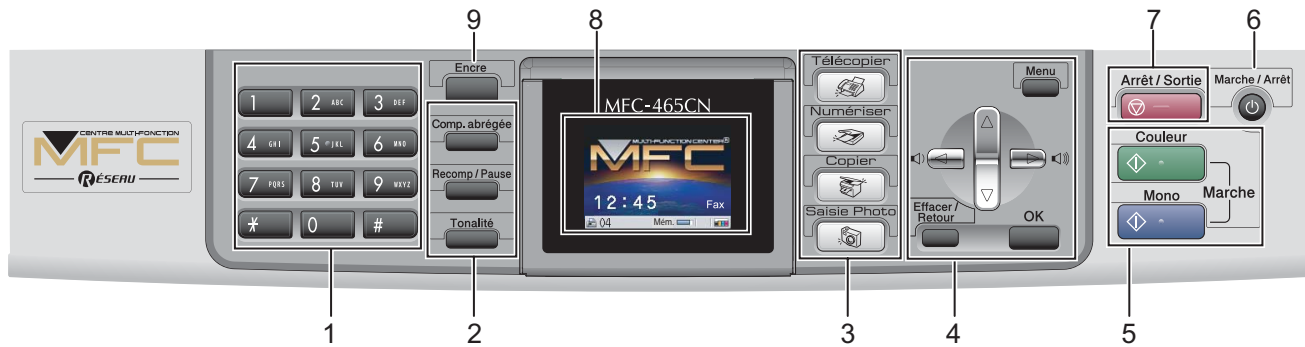

- | | | | |
|---|----------------------------------|---|-------------------------------------|
| 1 | Pavé numérique | 6 | Touche Marche/Arrêt |
| 2 | Touches télécopieur et téléphone | 7 | Touche Arrêt/Sortie |
| 3 | Touches de mode | 8 | ACL (affichage à cristaux liquides) |
| 4 | Touches de menu | 9 | Touche Encre |
| 5 | Touches Marche | | |



Pour connaître le fonctionnement du panneau de commande, reportez-vous à Description du panneau de commande du chapitre 1 du Guide de l'utilisateur.

1 Retrait des éléments de protection

- 1 Retirez le ruban et la pellicule de protection recouvrant la vitre du scanner.
- 2 Retirez le sac en plastique alvéolaire (1) contenant les cartouches d'encre depuis le haut du bac à papier.

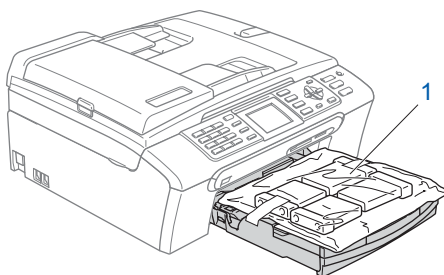

⊘ Mauvaise configuration

NE branchez PAS le câble d'interface à ce stade. Le branchement du câble d'interface s'effectue pendant l'installation du logiciel.

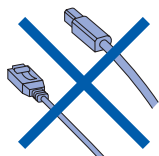

2 Chargement du papier

 Vous pouvez alimenter jusqu'à 100 feuilles de papier de 20 lb (80 g/m²).
Pour plus de détails, consultez la section *Papier et autres supports acceptables* au chapitre 2 du Guide de l'utilisateur.

- 1 Retirez complètement le bac à papier de l'appareil et soulevez le couvercle du bac de sortie (1).

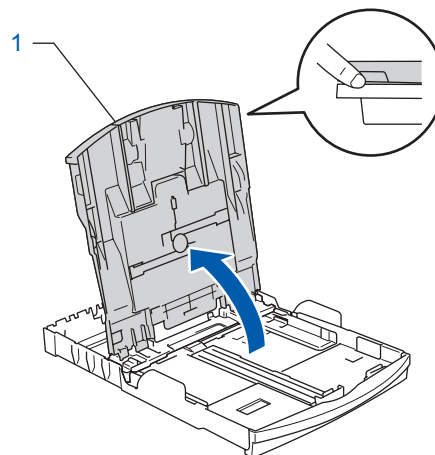
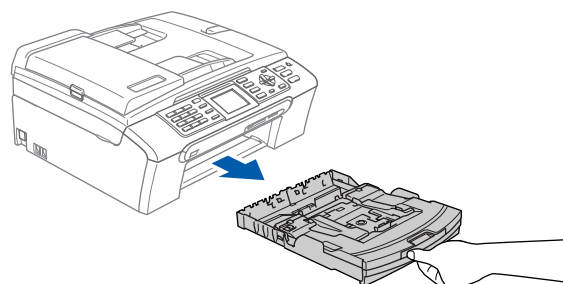

- 2 Poussez et glissez les guides-papier latéraux (1) et le guide de longueur papier (2) en fonction du format du papier.

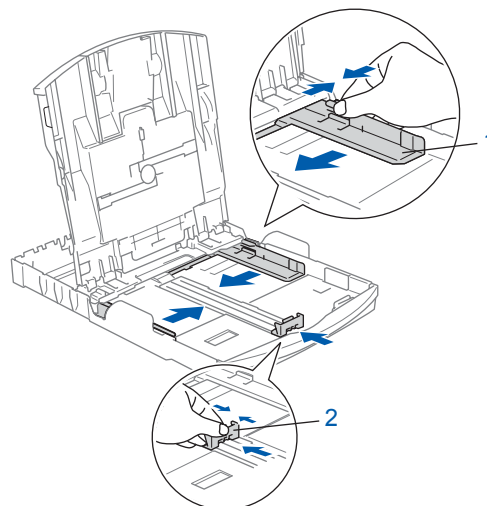

- 3** Ventilez bien les feuilles afin d'éviter les bourrages et les défauts d'alimentation.

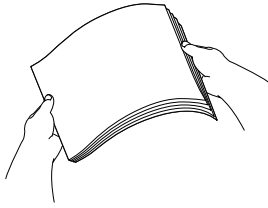

- 4** Sans forcer, insérez le papier dans le bac à papier avec le côté imprimé vers le bas et le haut de la page en premier. Assurez-vous que les feuilles sont posées bien à plat dans le bac.

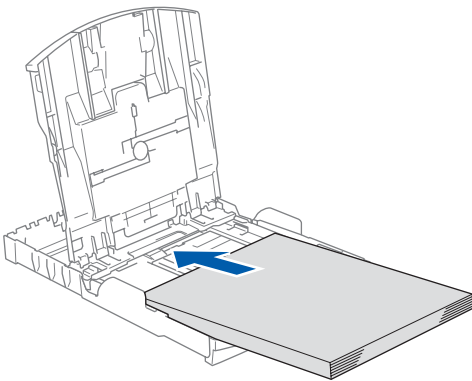

 **Remarque**

Lorsque vous utilisez le papier de format Légal, appuyez sur le bouton de déverrouillage universel des guides-papier (1) et maintenez-le enfoncé pour faire coulisser l'avant du bac d'alimentation vers l'extérieur.

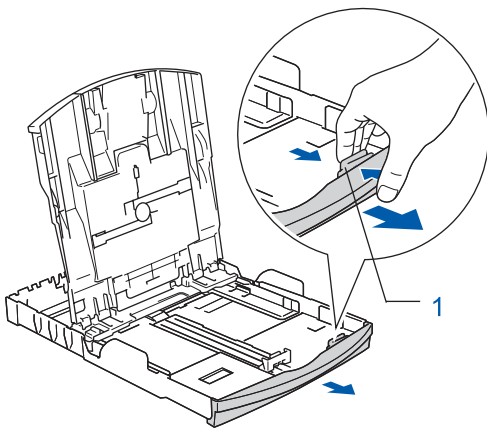

- 5** Sans forcer, ajustez avec les deux mains les guides-papier latéraux en fonction du papier. Assurez-vous que les guides-papier latéraux et le guide de longueur papier touchent les bords du papier.

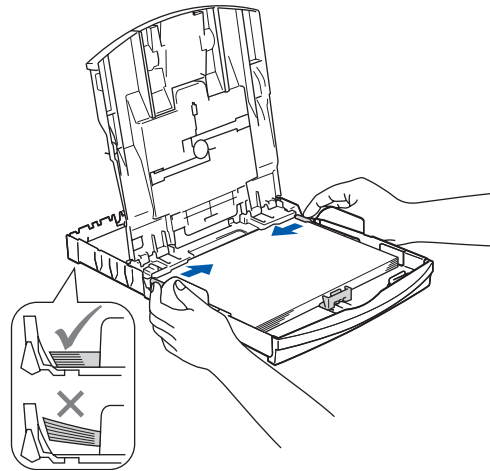

 **Remarque**

Prenez soin de ne pas pousser le papier trop loin; il peut se soulever à l'arrière du bac et entraîner des problèmes de l'alimentation.

- 6** Fermez le couvercle du bac de sortie papier (1).

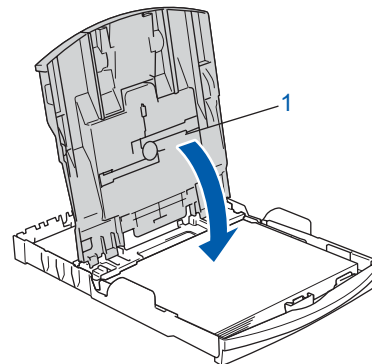

- 7** Poussez lentement le bac d'alimentation tout à fait dans l'appareil.

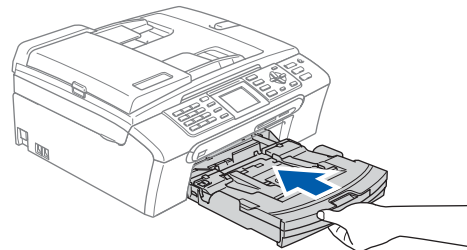

- 8** Tout en retenant le bac à papier, tirez sur le support papier ① jusqu'à encliquetage et déployez le volet du support papier ②.

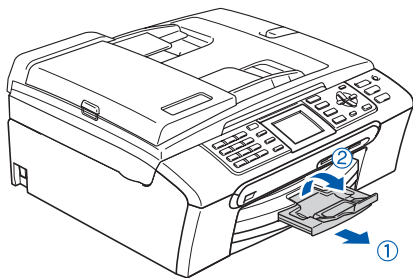

Remarque

N'utilisez pas le volet du support papier ② pour le papier au format Légal.

Remarque

Vous pouvez utiliser le bac à papier photo installé au-dessus du bac d'alimentation pour imprimer sur du papier photo au format 4 × 6 po (10 × 15 cm) et au format L. Pour plus de détails, voir Chargement du papier photo au chapitre 2 du Guide de l'utilisateur.

3 Connexion du cordon d'alimentation et de la ligne téléphonique

- 1** Branchez le cordon d'alimentation.

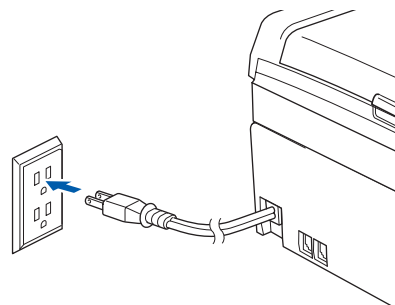

- 2** Branchez le cordon de ligne téléphonique. Branchez une extrémité du cordon de ligne téléphonique à la prise de l'appareil portant la mention **LINE** et l'autre extrémité à une prise murale modulaire.

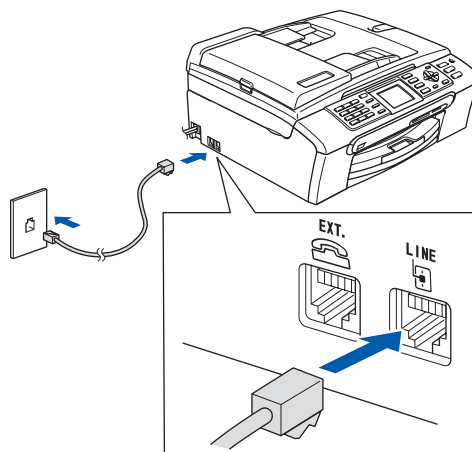

⊘ Mauvaise configuration

NE branchez **PAS** le câble d'interface à ce stade. Le branchement du câble d'interface s'effectue pendant l'installation du logiciel.

Remarque

Si vous partagez une ligne téléphonique avec un téléphone externe, connectez-le comme illustré ci-dessous.

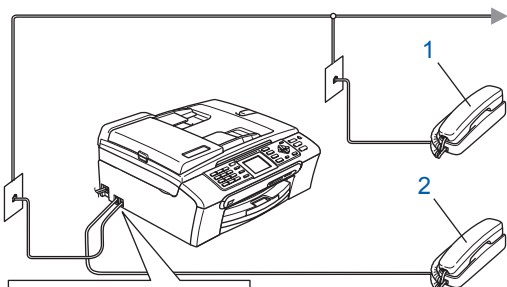

- 1 Téléphone d'extension
- 2 Téléphone externe

Remarque

Si vous partagez une ligne téléphonique avec un répondeur téléphonique externe, connectez-le comme illustré ci-dessous.

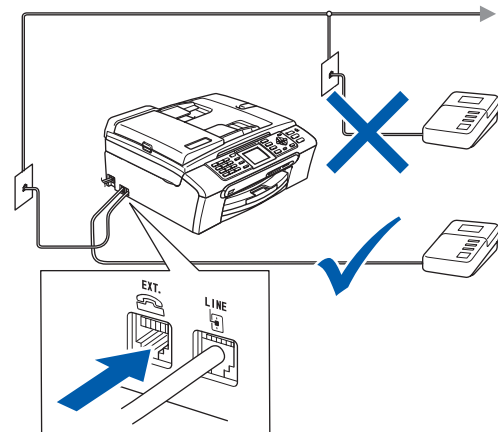

Régalez le mode de réception sur 'Tél ext/rép' si vous disposez d'un répondeur externe. Reportez-vous à la section 11 Choix d'un mode de réception à la page 14. Pour plus de détails, consultez la section Branchement d'un répondeur externe au chapitre 7 du Guide de l'utilisateur.

4 Installation des cartouches d'encre

Avertissement

En cas de contact de l'encre avec les yeux, rincez immédiatement et abondamment à l'eau. En cas d'irritation, consultez un médecin.

- 1 Assurez-vous que l'appareil est sous tension. L'écran ACL affiche :

```
No Cartridge
Black
Yellow
Cyan
Magenta
```

Auc cartouche
Noir
Jaune
Cyan
Magenta

- 2 Ouvrez le couvercle de la cartouche d'encre (1).

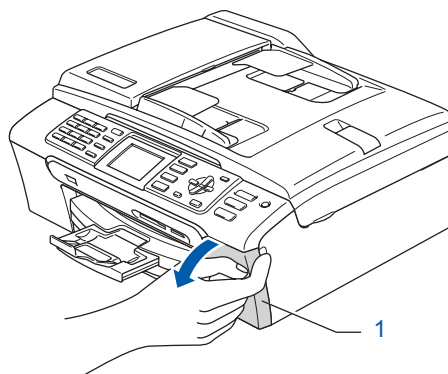

Étape 1 Installation de l'appareil

- 3** Tirez vers le bas tous les leviers de déverrouillage et enlevez l'élément de protection jaune (1).

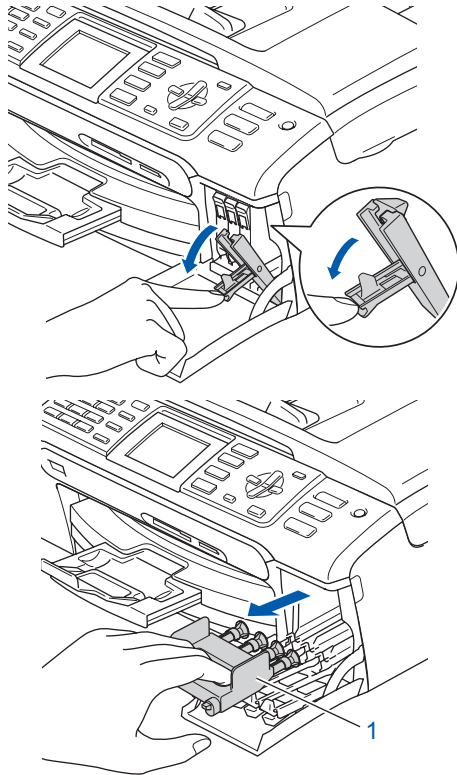

Remarque

Ne jetez pas l'élément de protection jaune. Vous en aurez besoin lorsque vous devrez transporter l'appareil.

- 4** Retirez la cartouche d'encre.

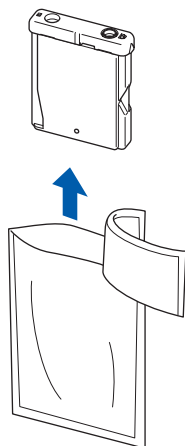

- 5** Enlevez avec précaution le capuchon de protection jaune (1).

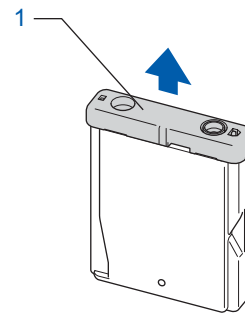

Mauvaise configuration

NE touchez PAS la zone indiquée sur l'illustration ci-dessous.

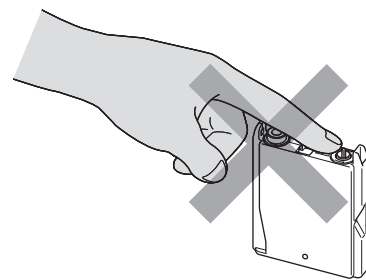

Remarque

Si le capuchon de protection jaune s'enlève lorsque vous ouvrez le sac, la cartouche ne sera pas endommagée.

- 6** Installez chaque cartouche d'encre dans la direction indiquée par la flèche sur l'étiquette. Assurez-vous que la couleur du levier de déverrouillage (1) correspond à la couleur de cartouche (2) comme l'indique le diagramme suivant.

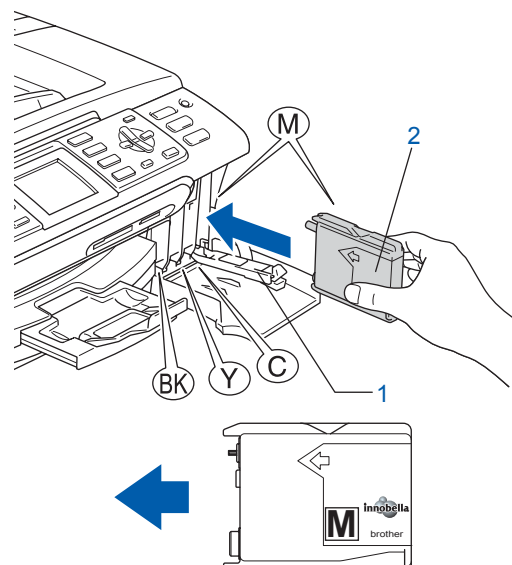

- 7** Soulevez chaque levier de déverrouillage et poussez-le délicatement jusqu'à encliquetage, puis refermez le couvercle de la cartouche d'encre.

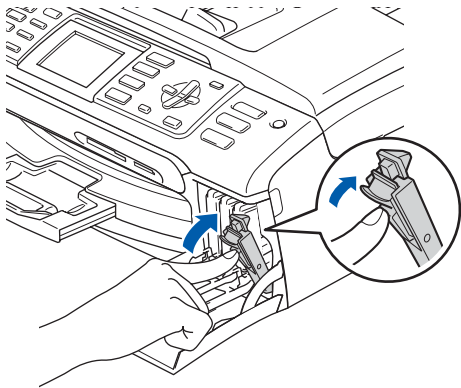

Remarque

Si l'écran ACL vous invite à réintroduire correctement la cartouche d'encre après l'installation des cartouches, vérifiez que celles-ci sont correctement mises en place.

Lors de l'installation initiale des cartouches d'encre, l'appareil prépare et nettoie le circuit d'encre. Ce processus initial demande plus de temps qu'un cycle de nettoyage normal, mais n'a lieu qu'une seule fois.
L'écran ACL affiche :

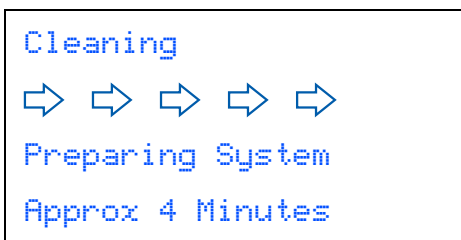

Nettoyage



Prépar système

4 min approx

! Attention

- NE retirez PAS les cartouches d'encre si elles n'ont pas besoin d'être remplacées. Sinon, vous risquez de réduire la quantité d'encre disponible. De plus, l'appareil ne pourra plus détecter la quantité d'encre restante.
- NE secouez PAS les cartouches d'encre. Si l'encre venait à éclabousser votre peau ou vos vêtements, lavez-les immédiatement avec du savon ou du détergent.
- N'insérez ni NE retirez PAS les cartouches de façon répétitive. L'encre pourrait couler de la cartouche.
- Si vous mêlez les couleurs en installant une cartouche d'encre au mauvais emplacement, corrigez l'erreur et nettoyez la tête d'impression plusieurs fois. (Reportez-vous à la section Nettoyage de la tête d'impression dans l'annexe B du Guide de l'utilisateur.)
- Après avoir ouvert une cartouche d'encre, installez-la dans l'appareil et utilisez-la dans les six mois qui suivent. Les cartouches d'encre non ouvertes doivent être utilisées avant leur date d'expiration figurant sur la boîte.
- NE démontez ni NE modifiez PAS la cartouche d'encre, car l'encre risque de s'échapper de la cartouche.
- Brother vous recommande vivement de ne pas recharger les cartouches d'encre fournies avec votre appareil. De plus, Brother vous recommande vivement d'utiliser uniquement les cartouches d'encre de remplacement de marque Brother. L'utilisation ou l'essai d'utilisation d'une encre et / ou d'une cartouche d'encre non compatible avec votre appareil risque d'endommager ce dernier et peut donner des résultats d'impression insatisfaisants. La garantie de Brother ne s'étend pas aux problèmes techniques découlant de l'utilisation d'une encre ou d'une cartouche d'encre non autorisées d'un autre fabricant. Afin de protéger votre investissement et de garantir la qualité d'impression, remplacez les cartouches d'encre épuisées uniquement par des cartouches d'encre de marque Brother.

5 Contrôle de la qualité d'impression

- 1 Une fois le cycle de nettoyage terminé, l'écran ACL affiche :

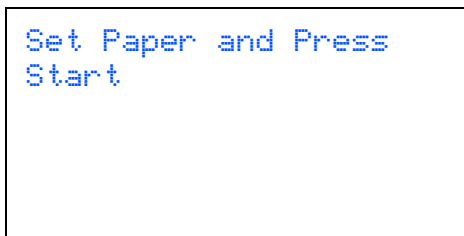

Prog papier et Appuyer
Marche

- 2 Assurez-vous que du papier de format A4, Lettre ou Légal est chargé dans le bac à papier. Appuyez sur **Couleur Marche**. L'appareil commence à imprimer la feuille de contrôle de la qualité d'impression (seulement à l'occasion de l'installation initiale des cartouches d'encre).

- 3 Vérifiez la qualité des quatre blocs de couleur sur la feuille.
(noir/ jaune/ cyan/ magenta)

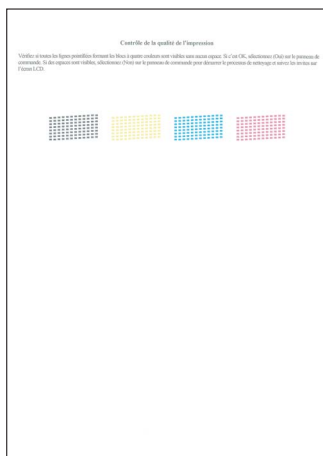

Remarque

Évitez de toucher la surface imprimée du papier immédiatement après l'impression car il se peut que la surface ne soit pas tout à fait sèche et salisse vos doigts.

4

L'écran ACL affiche :

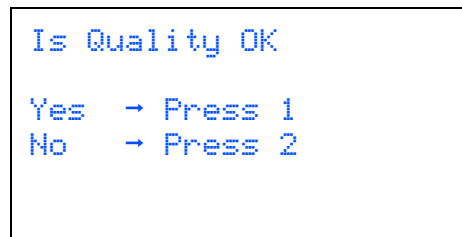

Qualité ok?

Oui - Appuyer 1
Non - Appuyer 2

- Si toutes les lignes sont nettes et visibles, appuyez sur **1** (Yes (Oui)) sur le pavé numérique pour terminer le contrôle de la qualité.
- Si vous constatez l'absence de lignes courtes, appuyez sur **2** (No (Non)) sur le pavé numérique puis passez à l'étape **5**.

OK



Médiocre



5

L'écran ACL vous demande si la qualité d'impression est satisfaisante pour le noir et la couleur. Appuyez sur **1** (Yes (Oui)) ou **2** (No (Non)) sur le pavé numérique.

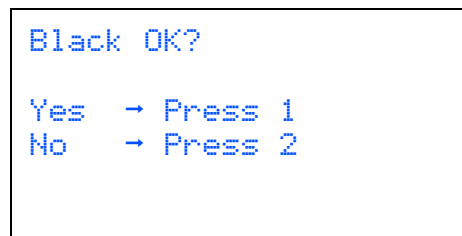

Noir ok?

Oui - Appuyer 1
Non - Appuyer 2

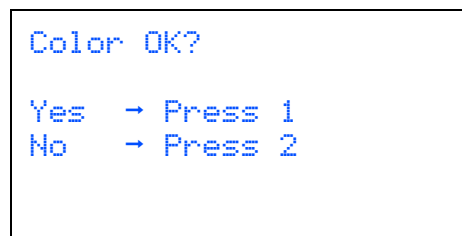

Couleur ok?

Oui - Appuyer 1
Non - Appuyer 2

Après que vous avez appuyé sur **1** (Yes (Oui)) ou **2** (No (Non)) pour le noir et la couleur, l'ACL affiche :

```
Start Cleaning?
Yes  → Press 1
No   → Press 2
```

Début Nettoyage

Oui → Appuyer 1

Non → Appuyer 2

- 6** Appuyez sur **1** (Yes (Oui)). L'appareil commence ensuite le nettoyage des couleurs.
- 7** Une fois le nettoyage terminé, appuyez sur **Couleur Marche**. L'appareil imprime de nouveau la feuille de contrôle de la qualité d'impression, après quoi il revient à l'étape **3**.

6 Sélection de la langue de votre choix (Canada uniquement)

- 1** Appuyez sur **Menu**.
- 2** Appuyez sur **▲** ou sur **▼** pour sélectionner **Initial Setup**. (Réglage init.). Appuyez sur **OK**.
- 3** Appuyez sur **▲** ou sur **▼** pour sélectionner **Local language** (Langue locale). Appuyez sur **OK**.
- 4** Appuyez sur **▲** ou **▼** pour choisir votre langue (**English** (Anglais) ou **French** (Français)), puis appuyez sur **OK**.

```
Local Language
English
French
```

Langue locale

Anglais

Français

- 5** Appuyez sur **Arrêt/Sortie**.

7 Réglage du contraste de l'écran ACL

Le contraste de l'écran ACL peut être réglé pour un affichage plus net et percutant. Si vous avez des difficultés à lire l'écran ACL, essayez de changer le réglage du contraste.

- 1** Appuyez sur **Menu**.
- 2** Appuyez sur **▲** ou sur **▼** pour sélectionner **Prog. Général**. Appuyez sur **OK**.
- 3** Appuyez sur **▲** ou sur **▼** pour sélectionner **Paramètres ACL**. Appuyez sur **OK**.
- 4** Appuyez sur **▲** ou sur **▼** pour sélectionner **Contraste ACL**. Appuyez sur **OK**.
- 5** Appuyez sur **▲** ou **▼** pour sélectionner **Clair**, **Moyen** ou **Foncé**. Appuyez sur **OK**.
- 6** Appuyez sur **Arrêt/Sortie**.

Remarque

Vous pouvez aussi ajuster l'angle de l'écran ACL en le soulevant.

8 Réglage de la date et de l'heure

L'appareil affiche l'heure; si vous définissez l'ID de station, il ajoute la date et l'heure à chaque télécopie que vous envoyez.

- 1 Appuyez sur **Menu**.
- 2 Appuyez sur ▲ ou sur ▼ pour sélectionner *Réglage init..*
Appuyez sur **OK**.
- 3 Appuyez sur ▲ ou sur ▼ pour sélectionner *Date et heure.*
Appuyez sur **OK**.
- 4 Entrez les deux derniers chiffres de l'année sur le pavé numérique puis appuyez sur **OK**.

```
Date et heure
Année: 20
07
```

(Par exemple, entrez **07** pour l'année 2007.)

- 5 Entrez les deux chiffres du mois sur le pavé numérique puis appuyez sur **OK**.

```
Date et heure
Mois:
03
```

(Par exemple, entrez **03** pour le mois de mars.)

- 6 Entrez les deux chiffres du jour sur le pavé numérique puis appuyez sur **OK**.

```
Date et heure
Jour:
01
```

(Par exemple, tapez **01** pour le premier jour du mois.)

- 7 Entrez l'heure, en format 24 heures, sur le pavé numérique, puis appuyez sur **OK**.

```
Date et heure
Heure:
15:25
```

(Par exemple, entrez **15, 25** pour indiquer 15:25.)

- 8 Appuyez sur **Arrêt/Sortie**.



Pour confirmer la date et l'heure en cours, imprimez le rapport des réglages des utilisateurs. (Voir la section Impression de rapports au chapitre 10 du Guide de l'utilisateur.)

9 Définition de l'ID de station

Il est conseillé de mémoriser votre nom et votre numéro de télécopieur, qui seront imprimés sur toutes les télécopies que vous enverrez.



- 1 Appuyez sur **Menu**.
- 2 Appuyez sur ▲ ou sur ▼ pour sélectionner *Réglage init..*
Appuyez sur **OK**.
- 3 Appuyez sur ▲ ou sur ▼ pour sélectionner *Id station.*
Appuyez sur **OK**.
- 4 Entrez votre numéro de télécopieur (20 chiffres au maximum) sur le pavé numérique puis appuyez sur **OK**.

```
Id station Fax:
-
```

- 5 Entrez votre nom (20 caractères au maximum) à l'aide du pavé numérique puis appuyez sur **OK**.

```
Id station Nom:
-
```

Remarque

- Le tableau suivant explique comment entrer votre nom.
- Si vous voulez entrer un caractère qui se trouve sur la même touche que le caractère précédent, appuyez sur  afin de déplacer le curseur vers la droite.
- Si vous avez entré une lettre erronée que vous voulez modifier, appuyez sur  ou  pour amener le curseur sur le caractère incorrect, puis appuyez sur **Effacer/Retour**.

Pression sur la touche	Une fois	Deux fois	Trois fois	Quatre fois
2	A	B	C	2
3	D	E	F	3
4	G	H	I	4
5	J	K	L	5
6	M	N	O	6
7	P	Q	R	S
8	T	U	V	8
9	W	X	Y	Z

6 Appuyez sur **Arrêt/Sortie**.

Remarque

Si vous vous êtes trompé et que vous voulez recommencer, appuyez sur **Arrêt/Sortie** puis reprenez à l'étape **1**.



Pour plus de détails, voir *Saisie de texte* à l'annexe C du Guide de l'utilisateur.

Remarque

(États-Unis uniquement)

La loi de 1991 sur la protection des utilisateurs de téléphones interdit à quiconque d'employer un ordinateur ou un appareil électronique pour envoyer des messages par l'intermédiaire d'un télécopieur téléphonique, sauf si ces messages contiennent clairement, dans une marge située en haut ou en bas de chaque page transmise, ou sur la première page de la transmission, la date et l'heure de leur envoi, ainsi que l'identification de la société, de toute autre entité ou de la personne qui envoie les messages et le numéro de téléphone des appareils à l'origine de l'envoi ou de ces sociétés, autres entités ou personnes.

10 Réglage du mode de numérotation par tonalités ou par impulsions

Votre appareil est configuré pour utiliser un service de numérotation par tonalités. Si vous employez un service de numérotation par impulsions (rotatif), vous devez modifier le mode de numérotation.

- 1** Appuyez sur **Menu**.
- 2** Appuyez sur **▲** ou sur **▼** pour sélectionner **Réglage init..**
Appuyez sur **OK**.
- 3** Appuyez sur **▲** ou sur **▼** pour sélectionner **Tonal/Impuls..**
Appuyez sur **OK**.
- 4** Appuyez sur **▲** ou sur **▼** pour sélectionner **Impuls. (ou Tonal.)**.
Appuyez sur **OK**.
- 5** Appuyez sur **Arrêt/Sortie**.

11 Choix d'un mode de réception

Il existe quatre modes de réception :

Fax seulement, Fax/Tél, Manuel et Tél ext/rép.

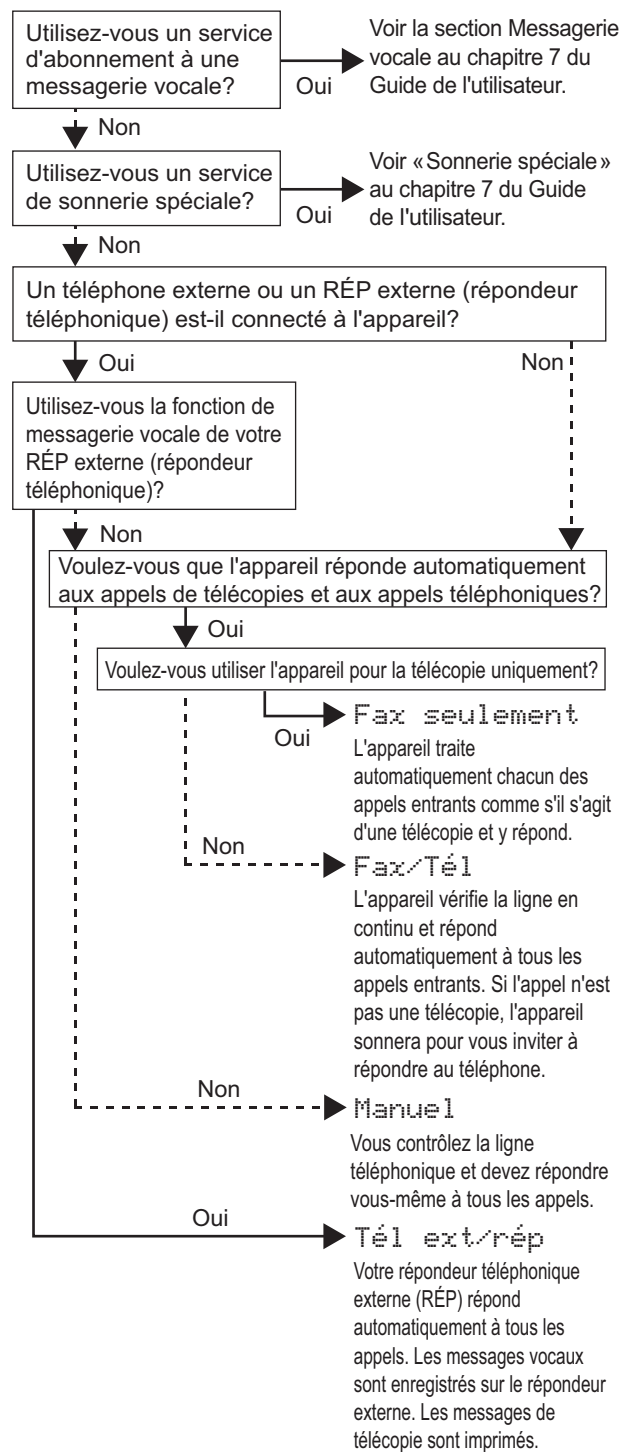

- 1 Appuyez sur **Menu**.
- 2 Appuyez sur ▲ ou sur ▼ pour sélectionner **Réglage init..**
Appuyez sur **OK**.
- 3 Appuyez sur ▲ ou sur ▼ pour sélectionner **Mode réponse**.
Appuyez sur **OK**.
- 4 Appuyez sur ▲ ou sur ▼ pour sélectionner le mode désiré.
Appuyez sur **OK**.
- 5 Appuyez sur **Arrêt/Sortie**.



Pour plus de détails, voir Utilisation des modes de réception au chapitre 6 du Guide de l'utilisateur.

12 Envoi de la page d'enregistrement du produit et de test (États-Unis uniquement)

1 Complétez la page d'enregistrement du produit et de test.

The image shows a 'Brother Warranty Registration And Test Sheet' form. It contains fields for personal information (Name, Address, City, State, Zip Code, Telephone, Fax, E-mail) and product information (Model Number, Serial Number, Purchase Date, Date of Receipt). There are several multiple-choice questions regarding the user's registration process, how they received the product, and their satisfaction with the product. At the bottom, there are contact details for Brother support, including a phone number (1-877-268-9575) and a website (www.brother.com/registration).

2 Placez la page, face vers le bas, dans l'ADF (alimentation automatique de documents) ou sur la vitre du scanner.

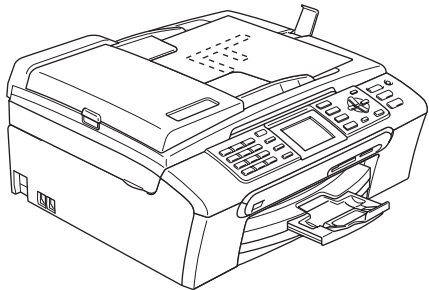

3 Assurez-vous que le voyant  (Télécopieur) est allumé et de couleur verte.

4 Composez le numéro de télécopieur gratuit 1 877 268-9575.

5 Appuyez sur **Mono Marche**.

Remarque

Vous recevrez une télécopie de confirmation de l'enregistrement de votre produit. Vous pouvez également enregistrer votre produit en ligne en cliquant sur le lien d'enregistrement du CD-ROM d'installation, ou en visitant le site <http://www.brother.com/registration>.

Maintenant, allez à

CD-ROM 'MFL-Pro Suite' fourni à la page suivante pour installer les pilotes.

CD-ROM 'MFL-Pro Suite' fourni

Windows®

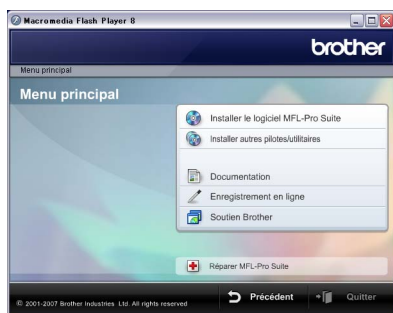

Installer le logiciel MFL-Pro Suite

Vous pouvez installer le logiciel MFL-Pro Suite et des pilotes multifonctions.

Installer autres pilotes/utilitaires

Vous pouvez choisir d'installer d'autres utilitaires logiciels MF-Pro Suite, d'installer sans ScanSoft™ PaperPort™ 11SE avec OCR de NUANCE™, d'installer le pilote d'imprimante seulement ou encore d'installer FaceFilter Studio.

Documentation

Voir le Guide de l'utilisateur - Logiciel et le Guide de l'utilisateur - Réseau en format HTML. Vous pouvez également consulter les manuels en format PDF en accédant au Brother Solutions Center. Le Guide de l'utilisateur - Logiciel et le Guide de l'utilisateur - Réseau comprennent les instructions pour les fonctions disponibles lors du raccordement à un ordinateur. (par exemple, impression, numérisation et détails de gestion de réseau)

Enregistrement en ligne

Enregistrez votre appareil sur la page Web d'enregistrement des produits Brother.

Soutien Brother

Consultez l'information pour rejoindre le Service à la clientèle Brother et comment trouver le centre de service autorisé Brother. Vous pouvez consulter notre site Web, <http://www.brother.com/original/>, pour obtenir des informations sur les fournitures Brother d'origine/authentiques.

Réparer MFL-Pro Suite (USB uniquement)

Si une erreur se produit lors de l'installation du MFL-Pro Suite, utilisez cette sélection pour réparer et réinstaller automatiquement MFL-Pro Suite.

Remarque

MFL-Pro Suite comprend le pilote d'imprimante, le pilote de scanner, Brother ControlCenter3, ScanSoft™ PaperPort™ 11SE. ScanSoft™ PaperPort™ 11SE est une application de gestion de documents permettant de numériser et de visualiser les documents.

Macintosh®



Start Here OSX

Vous pouvez installer MFL-Pro Suite qui inclut le pilote d'imprimante, le pilote de scanner, Brother ControlCenter2 et BRAdmin Light pour Mac OS® X 10.2.4 ou une version supérieure.

Presto! PageManager

Vous pouvez également installer Presto!® PageManager® pour ajouter une capacité ROC (reconnaissance optique de caractères) à Brother ControlCenter2 et numériser, partager et organiser facilement des photos et des documents. Pour les utilisateurs de Mac OS® X 10.3.9 ou supérieur, vous pouvez installer directement le logiciel à partir du CD-ROM fourni en suivant les étapes décrites dans Installation des pilotes et logiciels. Pour les utilisateurs de Mac OS® X 10.2.4 à 10.3.8, vous devez télécharger le logiciel depuis le site Web Brother Solutions Center. Pour effectuer le téléchargement, suivez les étapes décrites dans Installation des pilotes et logiciels.

Documentation

Voir le Guide de l'utilisateur - Logiciel et le Guide de l'utilisateur - Réseau en format HTML. Vous pouvez également consulter les manuels en format PDF en accédant au Brother Solutions Center. Le Guide de l'utilisateur - Logiciel et le Guide de l'utilisateur - Réseau comprennent les instructions pour les fonctions disponibles lors du raccordement à un ordinateur. (par exemple, impression, numérisation et détails de gestion de réseau)

Brother Solutions Center

Accédez au Brother Solutions Center pour consulter les foires aux questions, les guides de l'utilisateur, les mises à jour de pilotes ainsi que les conseils d'utilisation de l'appareil. (Vous devez disposer d'un accès à Internet)

On-Line Registration

Enregistrez votre appareil sur la page Web d'enregistrement des produits Brother.

Utilities

Ce dossier contient les utilitaires supplémentaires suivants.

- Presto!® PageManager® Uninstaller
- BRAdmin Light

Suivez les instructions de cette page pour votre système d'exploitation et votre d'interface.

Pour obtenir les pilotes et documents les plus récents ou trouver la meilleure solution à un problème ou à une question, accédez directement au Brother Solutions Center depuis le pilote, ou connectez-vous au site <http://solutions.brother.com>.

Windows®



Pour les utilisateurs de l'interface USB
(pour Windows® 2000 Professionnel/XP/
XP Professionnel x64 Edition/Windows Vista™) 18



Pour les utilisateurs de l'interface réseau
(pour Windows® 2000 Professionnel/XP/
XP Professionnel x64 Edition/Windows Vista™) 22

Macintosh®



Pour les utilisateurs de l'interface USB
(Pour Mac OS® X 10.2.4 ou une version supérieure)..... 26



Pour les utilisateurs de l'interface réseau
(Pour Mac OS® X 10.2.4 ou une version supérieure)..... 29

Les écrans Windows® de ce Guide d'installation rapide proviennent de Windows® XP.

Les écrans Mac OS® X de ce Guide d'installation rapide proviennent de Mac OS® X 10.4.

Les écrans s'affichant sur votre ordinateur peuvent varier selon le système d'exploitation que vous utilisez.

Pour les utilisateurs de l'interface USB (pour Windows® 2000 Professionnel/XP/XP Professionnel x64 Edition/Windows Vista™)

Important

Assurez-vous d'avoir bien suivi les instructions données de l'étape 1 *Installation de l'appareil* aux pages 4 à 14.



Remarque

- Le CD-ROM fourni inclut le logiciel ScanSoft™ PaperPort™ 11SE. Ce logiciel supporte uniquement Windows® 2000 (SP4 ou supérieur), XP (SP2 ou supérieur), XP Professionnel x64 Edition et Windows Vista™. Veuillez mettre à jour au Service Pack Windows® le plus récent avant l'installation de MFL-Pro Suite.
- Veuillez fermer toutes les applications en marche avant l'installation de MFL-Pro Suite.
- Assurez-vous qu'il n'y a aucune carte mémoire ou lecteur de mémoire Flash USB dans les lecteurs ou l'interface USB directe à l'avant de l'appareil.

1

Débranchez l'appareil de la prise c.a. et de votre ordinateur, si le câble d'interface est déjà installé.

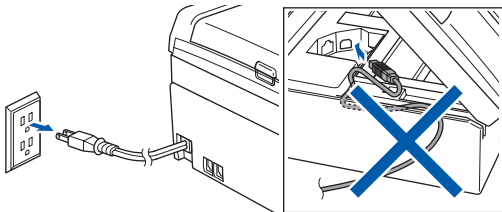

2

Mettez votre ordinateur sous tension. Vous devez avoir ouvert une session en disposant de droits d'administrateur.

3

Introduisez le CD-ROM fourni dans le lecteur de CD-ROM. Si l'écran du nom du modèle apparaît, sélectionnez votre appareil. Si l'écran de sélection des langues apparaît, sélectionnez la langue de votre choix.

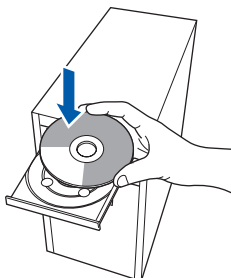

4

Le menu principal du CD-ROM s'affiche. Cliquez sur **Installer le logiciel MFL-Pro Suite**.

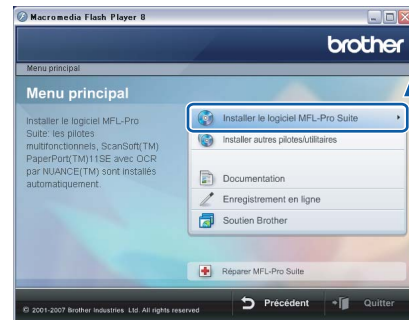

Si cette fenêtre n'apparaît pas, utilisez l'Explorateur Windows® pour exécuter le programme **start.exe** à partir du dossier racine du CD-ROM fourni par Brother.



Remarque

- Si cet écran apparaît, cliquez sur **OK** et redémarrez votre ordinateur.

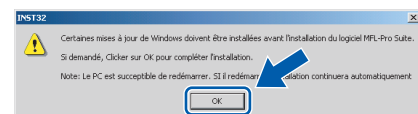

- Si l'installation ne se poursuit pas automatiquement, ouvrez de nouveau le menu principal en éjectant puis en réinsérant le disque CD-ROM ou en cliquant deux fois sur le programme **start.exe** à partir du dossier racine, et poursuivez à partir de l'étape 4 pour installer MFL-Pro Suite.
- Sous Windows Vista™, lorsque la fenêtre **Contrôle de compte d'utilisateur** s'affiche, cliquez sur **Autoriser**.

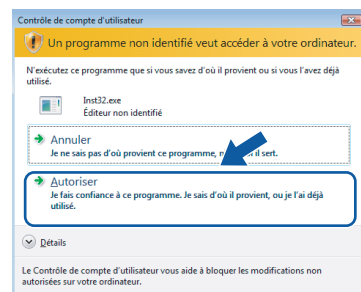

5 Après avoir lu et accepté le contrat de licence ScanSoft™ PaperPort™ 11SE, cliquez sur **Oui**.

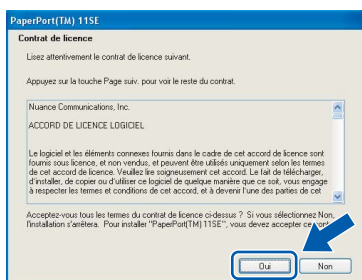

6 L'installation de ScanSoft™ PaperPort™ 11SE commence automatiquement et est suivie de l'installation de MFL-Pro Suite.

7 Lorsque la fenêtre du contrat de licence du logiciel Brother MFL-Pro Suite apparaît, cliquez sur **Oui**, si vous acceptez le contrat de licence du logiciel.

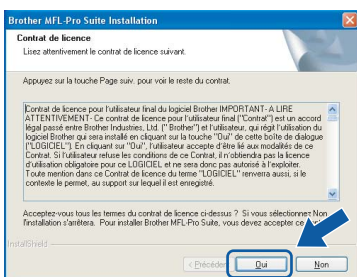

8 Sélectionnez **Branchement local**, et puis cliquez sur **Suivant**. L'installation se poursuit.

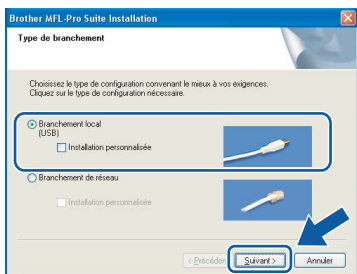

Remarque

*Sous Windows Vista™, quand cette fenêtre s'affiche, cliquez sur la case à cocher puis cliquez sur **Installer** afin de réaliser l'installation correctement.*

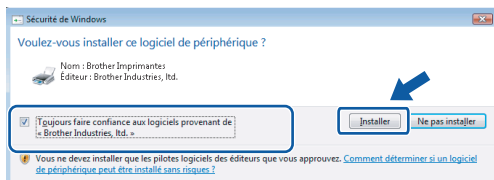

9 Lorsque cet écran apparaît, passez à l'étape suivante.

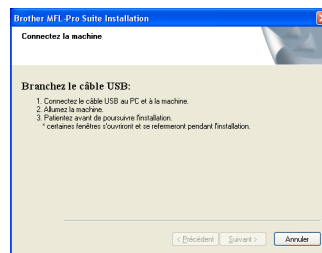

10 À l'aide des deux mains, utilisez les pattes en plastique des deux côtés de l'appareil pour soulever le couvercle du numériseur jusqu'à ce qu'il soit bien verrouillé dans la position ouverte.

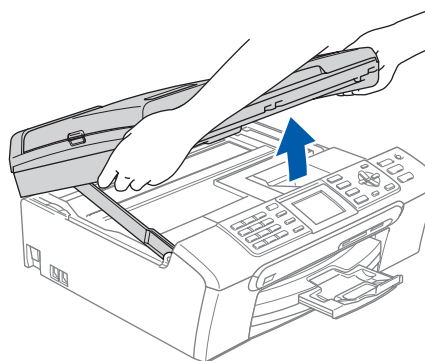

11 Insérez le câble USB dans la prise USB, marquée avec un symbole . Vous trouverez la prise USB à l'intérieur de l'appareil sur la droite, comme indiqué ci-dessous.

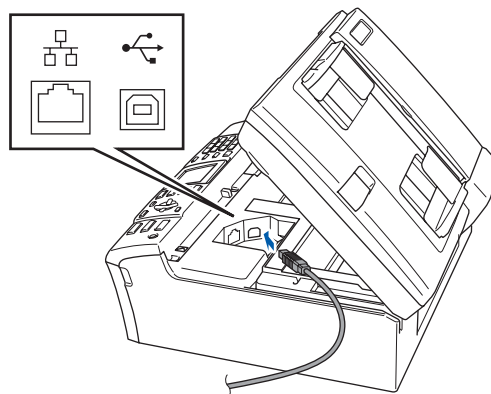

12 Faites passer soigneusement le câble USB à travers la rainure et en dehors de l'arrière de l'appareil et branchez-le à votre ordinateur.

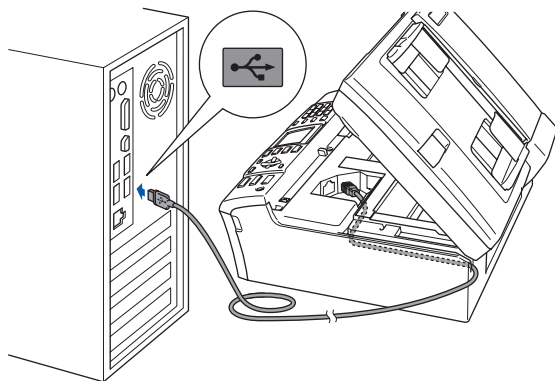

14 Mettez l'appareil sous tension en branchant le cordon d'alimentation.

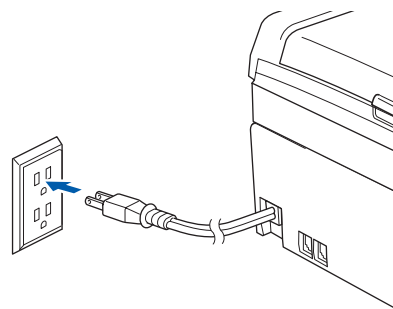

L'installation des pilotes Brother se lance automatiquement. Les écrans d'installation apparaissent les uns après les autres. **Veillez attendre, il s'écoulera quelques secondes avant que tous les écrans apparaissent.**

⊘ Mauvaise configuration

- **Veillez NE PAS** raccorder l'appareil à un port USB du clavier ou à un concentrateur USB non alimenté. Brother vous conseille de brancher l'appareil directement à votre ordinateur.
- Assurez-vous que le câble n'obstrue pas la fermeture du capot, sinon il peut se produire une erreur.
- Assurez-vous d'utiliser un câble USB 2.0 dont la longueur ne dépasse pas 6 pieds (2 mètres).

⊘ Mauvaise configuration

N'essayez PAS d'annuler quelque écran que ce soit pendant cette installation.

13 Soulevez le couvercle du scanner pour le déverrouiller ①. Sans forcer, poussez en bas le support du couvercle du scanner ② et refermez le couvercle du scanner ③.

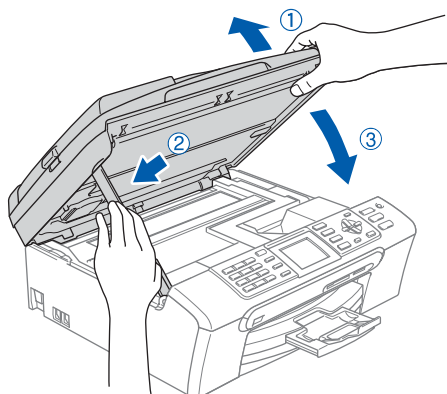

15 Lorsque l'écran d'enregistrement en ligne s'affiche, faites votre sélection et suivez les instructions données à l'écran.



16 Cliquez sur **Terminer** pour redémarrer l'ordinateur. Après avoir redémarré l'ordinateur, vous devez ouvrir une session en disposant de droits d'administrateur.

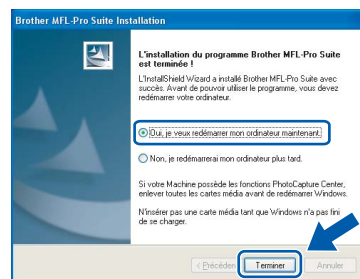

Remarque

Après le redémarrage de l'ordinateur, Diagnostic d'installation sera exécuté automatiquement. Si l'installation est refusée, la fenêtre des résultats d'installation sera indiquée. Si le diagnostic indique un échec, suivez les instructions données à l'écran ou lisez l'aide en ligne et la foire aux questions dans **démarrer/Tous les programmes/Brother/MFC-XXXX**.



L'installation du logiciel MFL-Pro Suite est terminée. Passez à la section **Installation de *Installation de FaceFilter Studio*** à la page 21 pour installer l'application FaceFilter Studio.



Remarque

MFL-Pro Suite comprend le pilote d'imprimante, le pilote de scanner, Brother ControlCenter3 et ScanSoft™ PaperPort™ 11SE. ScanSoft™ PaperPort™ 11SE est une application de gestion de documents permettant de numériser et de visualiser les documents.

Installation de FaceFilter Studio

FaceFilter Studio est une application d'impression de photos sans bords facile à utiliser. FaceFilter Studio permet également de modifier les données d'une photo et d'y appliquer des effets, comme l'atténuation de l'effet des yeux rouges ou l'amélioration des teintes de peau.

Windows®
USB

Important

Avant de démarrer FaceFilter Studio pour la première fois, vous devez vérifier si MFL-Pro Suite est bien installé, si votre appareil Brother est allumé et s'il est branché à l'ordinateur.

- 17** Ouvrez de nouveau le menu principal en éjectant le disque CD-ROM puis en le réinsérant, ou en double-cliquant sur le programme **start.exe** dans le dossier racine.
- 18** Le menu principal du CD-ROM s'affiche. Cliquez sur **Installer autres pilotes/utilitaires**.

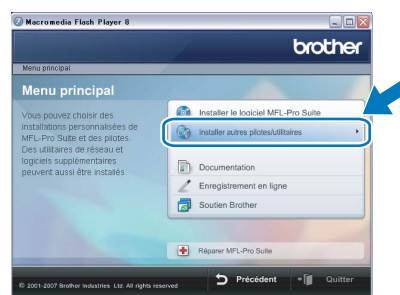

- 19** Cliquez sur le bouton **FaceFilter Studio** afin de lancer l'installation.

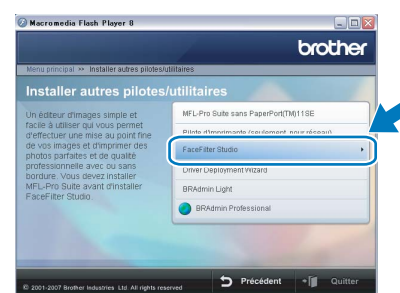

- 20** Pour plus d'informations sur les fonctions de base de FaceFilter Studio, consultez la section *Utilisation de FaceFilter Studio par REALLUSION pour l'impression de photos* dans le Guide de l'utilisateur - Logiciel sur le CD-ROM. Pour des informations plus détaillées, installez l'Aide de FaceFilter Studio. Voir *Instructions relatives à l'installation de l'Aide de FaceFilter Studio (pour les utilisateurs de Windows®)* à la page 34.

Pour les utilisateurs de l'interface réseau (pour Windows® 2000 Professionnel/XP/ XP Professionnel x64 Edition/Windows Vista™)

Important

Assurez-vous d'avoir bien suivi les instructions données de l'étape 1 *Installation de l'appareil* aux pages 4 à 14.

Remarque

- Le CD-ROM fourni inclut le logiciel ScanSoft™ PaperPort™ 11SE. Ce logiciel supporte uniquement Windows® 2000 (SP4 ou supérieur), XP (SP2 ou supérieur), XP Professionnel x64 Edition et Windows Vista™. Veuillez mettre à jour au Service Pack Windows® le plus récent avant l'installation de MFL-Pro Suite.
- Veuillez fermer toutes les applications en marche avant l'installation de MFL-Pro Suite.
- Assurez-vous qu'il n'y a aucune carte mémoire ou lecteur de mémoire Flash USB dans les lecteurs ou l'interface USB directe à l'avant de l'appareil.

1 Débranchez l'appareil de la prise de courant.

2 À l'aide des deux mains, utilisez les pattes en plastique des deux côtés de l'appareil pour soulever le couvercle du numériseur jusqu'à ce qu'il soit bien verrouillé dans la position ouverte.

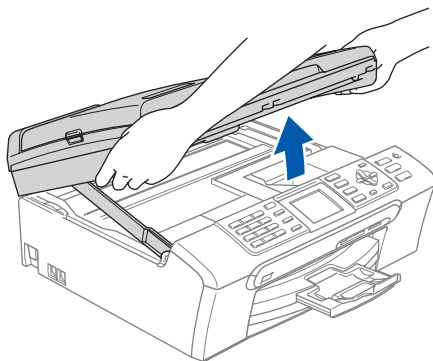

3 Insérez le câble réseau dans la prise LAN, marquée avec un symbole . Vous trouverez la prise LAN à l'intérieur de l'appareil sur la gauche, comme indiqué ci-dessous.

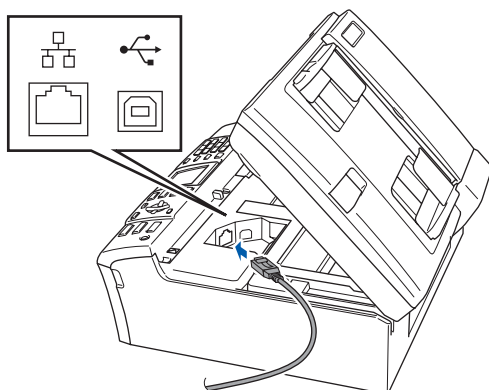

4 Faites passer soigneusement le câble réseau à travers la rainure en le faisant sortir de l'arrière de l'appareil et branchez-le à votre réseau.

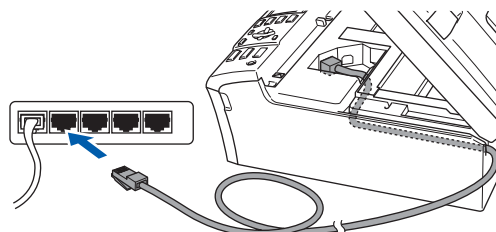

Mauvaise configuration

Assurez-vous que le câble n'obstrue pas la fermeture du capot, sinon il peut se produire une erreur.

Remarque

Si vous utilisez le câble USB et le câble LAN, faites passer les deux à travers la rainure en les plaçant l'un sur l'autre.

5 Soulevez le couvercle du scanner pour le déverrouiller **1**. Sans forcer, poussez en bas le support du couvercle du scanner **2** et refermez le couvercle du scanner **3**.

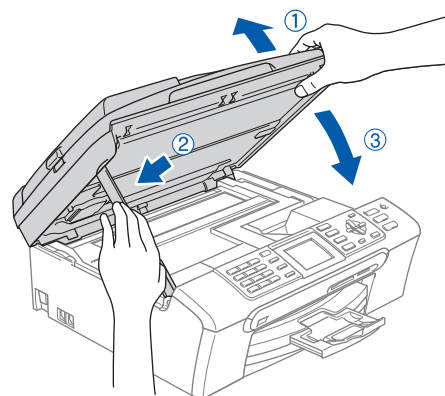

6 Mettez l'appareil sous tension en branchant le cordon d'alimentation.

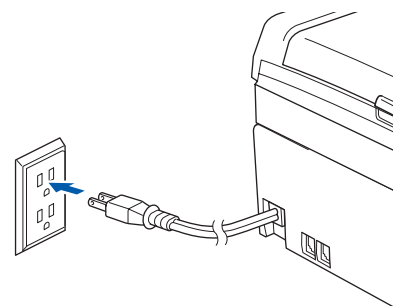

- Mettez votre ordinateur sous tension. Vous devez vous connecter avec des droits d'administrateur. Fermez toutes les applications en marche avant l'installation de MFL-Pro Suite.

Remarque

Avant l'installation, il faut désactiver le logiciel pare-feu personnel, si vous l'utilisez. Après l'installation, redémarrez votre logiciel pare-feu personnel.

- Introduisez le CD-ROM fourni dans le lecteur de CD-ROM. Si l'écran du nom du modèle apparaît, sélectionnez votre appareil. Si l'écran de sélection des langues apparaît, sélectionnez la langue de votre choix.

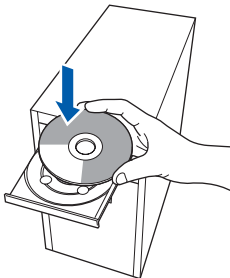

- Le menu principal du CD-ROM s'affiche. Cliquez sur **Installer le logiciel MFL-Pro Suite**.



Si cette fenêtre n'apparaît pas, utilisez l'Explorateur Windows® pour exécuter le programme **start.exe** à partir du dossier racine du CD-ROM fourni par Brother.

Remarque

- Si cet écran apparaît, cliquez sur **OK** et redémarrez votre ordinateur.

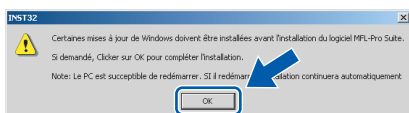

- Si l'installation ne se poursuit pas automatiquement, ouvrez de nouveau le menu principal en éjectant puis en réinsérant le disque CD-ROM ou en cliquant deux fois sur le programme **start.exe** à partir du dossier racine, et poursuivez à partir de l'étape 9 pour installer MFL-Pro Suite.

- Sous Windows Vista™, lorsque la fenêtre **Contrôle de compte d'utilisateur** s'affiche, cliquez sur **Autoriser**.

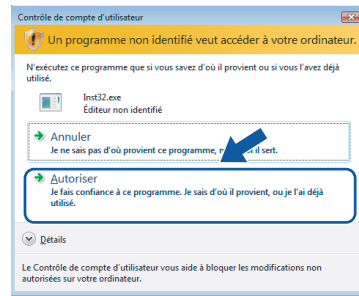

- Après avoir lu et accepté le contrat de licence ScanSoft™ PaperPort™ 11SE, cliquez sur **Oui**.

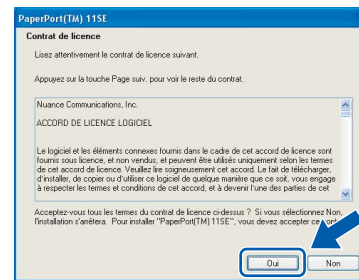

- L'installation de ScanSoft™ PaperPort™ 11SE commence automatiquement et est suivie de l'installation de MFL-Pro Suite.

- Lorsque la fenêtre du contrat de licence du logiciel Brother MFL-Pro Suite apparaît, cliquez sur **Oui**, si vous acceptez le contrat de licence du logiciel.

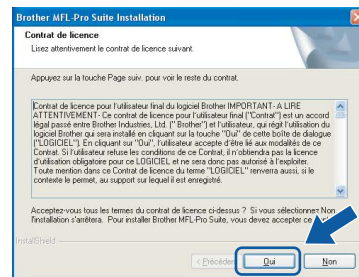

- Sélectionnez **Branchement de réseau**, et puis cliquez sur **Suivant**.



- 14** Pour les utilisateurs de Windows® XP SP2/ Windows Vista™, lorsque cet écran apparaît, choisissez **Changez les paramètres de port du pare-feu pour permettre la connexion réseau et continuez l'installation.** (Recommandé) et cliquez sur **Suivant**.

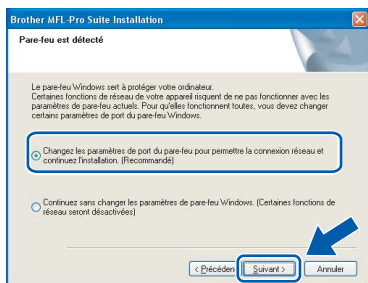

Si vous n'utilisez pas le Pare-feu Windows®, référez-vous au Guide de l'utilisateur de votre logiciel pour savoir comment ajouter les ports réseau suivants.

- Pour la numérisation réseau, ajoutez le port UDP 54925.
- Pour la réception PC-FAX en réseau, ajoutez le port UDP 54926.
- Si les problèmes de votre connexion réseau persistent, ajoutez le port UDP 137.

Remarque

- Si l'appareil a été configuré pour votre réseau, sélectionnez votre appareil sur la liste, puis cliquez sur **Suivant**. Cette fenêtre ne s'affichera pas si un seul appareil est raccordé sur le réseau. Dans ce cas, il est sélectionné automatiquement.

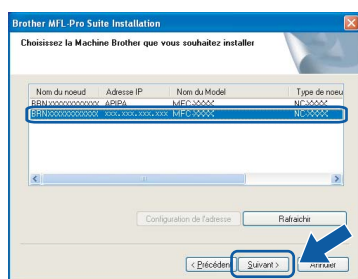

Si votre appareil affiche **APIPA** dans le champ **Adresse IP**, cliquez sur **Configuration de l'adresse** et entrez une adresse IP de votre appareil qui soit appropriée pour votre réseau.

- Si l'appareil n'a pas encore été configuré pour l'utilisation sur votre réseau, la fenêtre suivante apparaît.

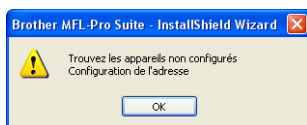

Cliquez **OK**.

La fenêtre **Configuration de l'adresse** s'affiche. Entrez une adresse IP de votre appareil qui soit appropriée pour votre réseau en suivant les instructions affichées à l'écran.

- 15** L'installation des pilotes Brother est lancée automatiquement. Les écrans d'installation s'affichent les uns après les autres. **Veillez attendre, il s'écoulera quelques secondes avant que tous les écrans affichés.**

Mauvaise configuration

N'essayez **PAS** d'annuler quelque écran que ce soit pendant cette installation.

Remarque

Sous Windows Vista™, quand cette fenêtre s'affiche, cliquez sur la case à cocher puis cliquez sur **Installer** afin de réaliser l'installation correctement.

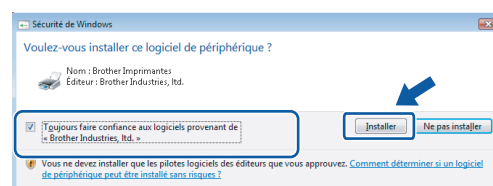

- 16** Lorsque l'écran d'enregistrement en ligne s'affiche, faites votre sélection et suivez les instructions données à l'écran.



- 17** Cliquez sur **Terminer** pour redémarrer votre ordinateur. Après avoir redémarré l'ordinateur, vous devez ouvrir une session en disposant de droits d'administrateur.

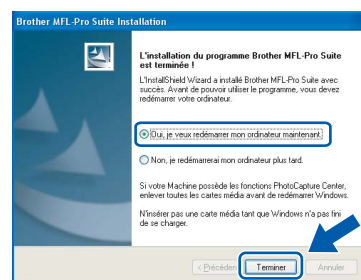

Remarque

Après le redémarrage de l'ordinateur, Diagnostic d'installation sera exécuté automatiquement. Si l'installation est refusée, la fenêtre des résultats d'installation sera indiquée. Si le diagnostic indique un échec, suivez les instructions données à l'écran ou lisez l'aide en ligne et la foire aux questions dans **démarrer/Tous les programmes/Brother/MFC-XXXX**.



L'installation du logiciel MFL-Pro Suite est terminée. Passez à la section **Installation de *FaceFilter Studio*** à la page 25 pour installer l'application **FaceFilter Studio**.



Remarque

MFL-Pro Suite comprend le pilote d'imprimante réseau, le pilote de scanner réseau, le Brother ControlCenter3 et ScanSoft™ PaperPort™ 11SE. ScanSoft™ PaperPort™ 11SE est une application de gestion de documents permettant de numériser et de visualiser les documents.

Installation de FaceFilter Studio

FaceFilter Studio est une application d'impression de photos sans bords facile à utiliser. FaceFilter Studio permet également de modifier les données d'une photo et d'y appliquer des effets, comme l'atténuation de l'effet des yeux rouges ou l'amélioration des teintes de peau.

Important

Avant de démarrer FaceFilter Studio pour la première fois, vous devez vérifier si MFL-Pro Suite est bien installé, si votre appareil Brother est allumé et s'il est branché au réseau.

18 Ouvrez de nouveau le menu principal en éjectant le disque CD-ROM puis en le réinsérant, ou en double-cliquant sur le programme **start.exe** dans le dossier racine.

19 Le menu principal du CD-ROM s'affiche. Cliquez sur **Installer autres pilotes/utilitaires**.

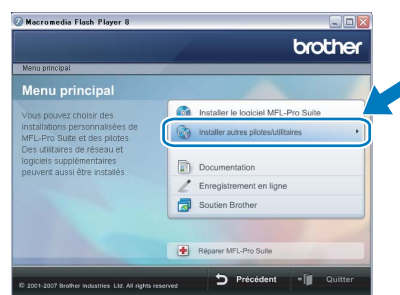

20 Cliquez sur le bouton **FaceFilter Studio** afin de lancer l'installation.



21 Pour plus d'informations sur les fonctions de base de FaceFilter Studio, consultez la section *Utilisation de FaceFilter Studio par REALLUSION pour l'impression de photos* dans le Guide de l'utilisateur - Logiciel sur le CD-ROM.

Pour des informations plus détaillées, installez FaceFilter Studio. Voir *Instructions relatives à l'installation de l'Aide de FaceFilter Studio (pour les utilisateurs de Windows®)* à la page 34.

Pour les utilisateurs de l'interface USB (Pour Mac OS® X 10.2.4 ou une version supérieure)

Important

Assurez-vous d'avoir bien suivi les instructions données de l'étape 1 *Installation de l'appareil* aux pages 4 à 14.

Remarque

- Pour les utilisateurs de Mac OS® X 10.2.0 à 10.2.3, effectuez une mise à niveau vers Mac OS® X 10.2.4 ou une version supérieure. Pour obtenir les dernières nouvelles sur Mac OS® X, visitez le site Web : <http://solutions.brother.com>
- Assurez-vous qu'il n'y a aucune carte mémoire ou lecteur de mémoire Flash USB dans les lecteurs ou l'interface USB directe à l'avant de l'appareil.

- 1 À l'aide des deux mains, utilisez les pattes en plastique des deux côtés de l'appareil pour soulever le couvercle du numériseur jusqu'à ce qu'il soit bien verrouillé dans la position ouverte.

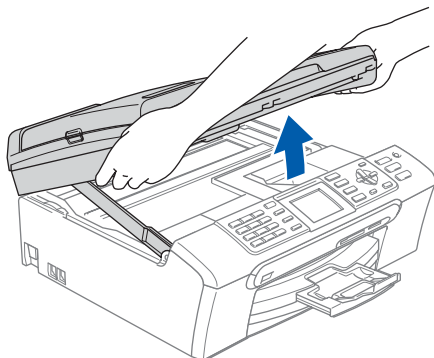

- 2 Insérez le câble USB dans la prise USB, marquée avec un symbole . Vous trouverez la prise USB à l'intérieur de l'appareil sur la droite, comme indiqué ci-dessous.

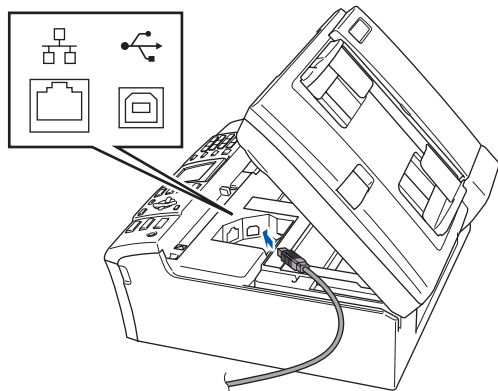

- 3 Faites passer soigneusement le câble USB à travers la rainure et en dehors de l'arrière de l'appareil comme indiqué ci-dessous et raccordez-le à votre Macintosh®.

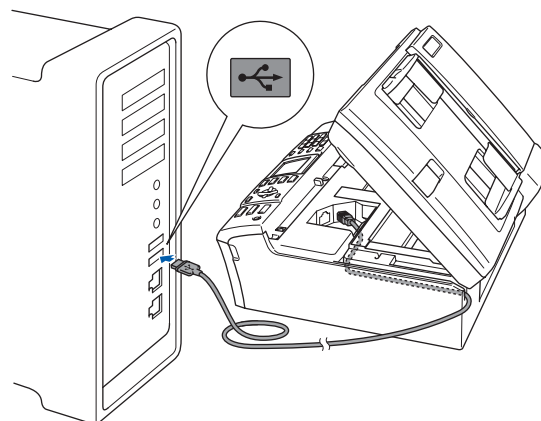

⊘ Mauvaise configuration

- Veuillez **NE PAS** raccorder l'appareil à un port USB du clavier ou à un concentrateur USB non alimenté. Brother vous conseille de brancher l'appareil directement à votre Macintosh®.
- Assurez-vous que le câble n'obstrue pas la fermeture du capot, sinon il peut se produire une erreur.
- Assurez-vous d'utiliser un câble USB 2.0 dont la longueur ne dépasse pas 6 pieds (2 mètres).

- 4 Soulevez le couvercle du scanner pour le déverrouiller ①. Sans forcer, poussez en bas le support du couvercle du scanner ② et refermez le couvercle du scanner ③.

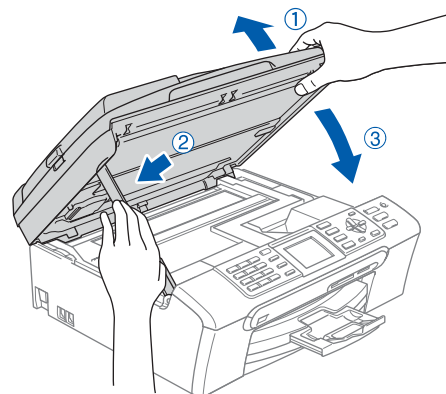

- 5** Mettez l'appareil sous tension en branchant le cordon d'alimentation.

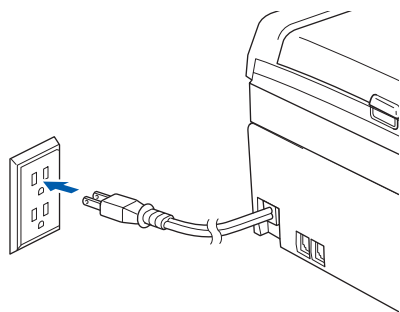

- 6** Allumez votre Macintosh®.

- 7** Introduisez le CD-ROM fourni dans le lecteur de CD-ROM.

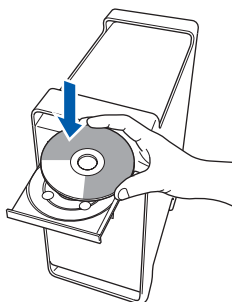

- 8** Double-cliquez sur l'icône **Start Here OSX** pour lancer l'installation. Suivez les instructions affichées à l'écran.



Remarque

*Veillez patienter, l'installation du logiciel prend quelques secondes. Après l'installation, cliquez sur **Redémarrer** pour terminer l'installation du logiciel.*

- 9** Le logiciel Brother recherche le périphérique Brother. Pendant ce temps, l'écran suivant s'affiche.

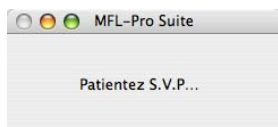

- 10** Lorsque cet écran apparaît, cliquez sur **OK**.



- OK!** Pour les utilisateurs de Mac OS® X 10.3 x ou une version supérieure : **MFL-Pro Suite, le pilote d'imprimante de Brother, le pilote de scanner et Brother ControlCenter2 ont été installés et l'installation est ainsi terminée. Passez à l'étape 15.**

- 11** Pour les utilisateurs de Mac OS® X 10.2.4 à 10.2.8 : Cliquez sur **Ajouter**.

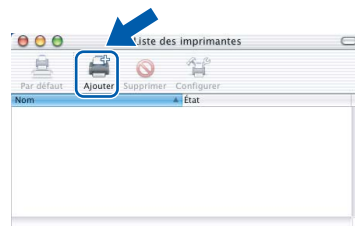

- 12** Sélectionnez **USB**.



- 13** Sélectionnez **MFC-XXXX** (où XXXX est le nom de votre modèle) puis cliquez sur **Ajouter**.

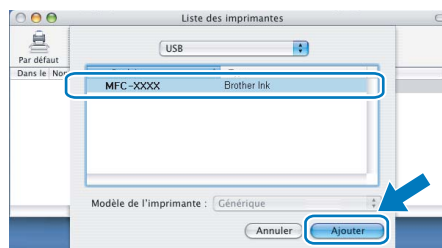

- 14** Cliquez sur **Centre d'impression**, puis sur **Quitter Centre d'impression**.

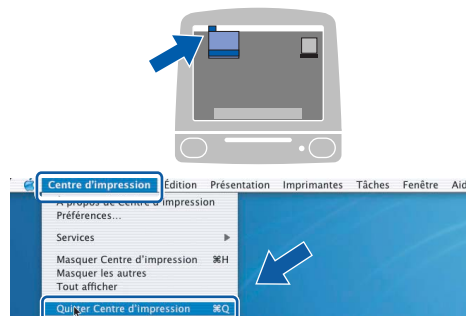

- OK!** **MFL-Pro Suite, le pilote d'imprimante de Brother, le pilote de scanner et Brother ControlCenter2 ont été installés et l'installation est ainsi terminée.**

Macintosh®
USB

- 15** Pour installer Presto!® PageManager®, double-cliquez sur l'icône **Presto! PageManager** et suivez les instructions affichées à l'écran.



Pour les utilisateurs de Mac OS® X 10.2.4 à 10.3.8 :

Lorsque cet écran apparaît, cliquez sur **Go** pour télécharger le logiciel depuis le site Web Brother Solutions Center.



Remarque

Lorsque Presto!® PageManager® est installé, la capacité ROC est ajoutée au ControlCenter2 de Brother. Vous pouvez facilement numériser, partager et classer des photos et des documents à l'aide de Presto!® PageManager®.



Presto!® PageManager® est maintenant installé. La procédure d'installation est terminée.

Pour les utilisateurs de l'interface réseau (Pour Mac OS® X 10.2.4 ou une version supérieure)

Important

Assurez-vous d'avoir bien suivi les instructions données de l'étape 1 *Installation de l'appareil* aux pages 4 à 14.

Remarque

- Pour les utilisateurs de Mac OS® X 10.2.0 à 10.2.3, effectuez une mise à niveau vers Mac OS® X 10.2.4 ou une version supérieure. Pour obtenir les dernières nouvelles sur Mac OS® X, visitez le site Web : <http://solutions.brother.com>
- Assurez-vous qu'il n'y a aucune carte mémoire ou lecteur de mémoire Flash USB dans les lecteurs ou l'interface USB directe à l'avant de l'appareil.

- 1 À l'aide des deux mains, utilisez les pattes en plastique des deux côtés de l'appareil pour soulever le couvercle du numériseur jusqu'à ce qu'il soit bien verrouillé dans la position ouverte.

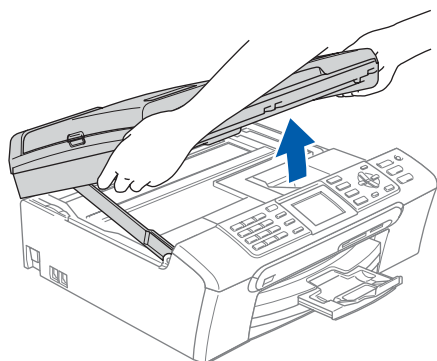

- 2 Insérez le câble réseau dans la prise LAN, marquée avec un symbole . Vous trouverez la prise LAN à l'intérieur de l'appareil sur la gauche, comme indiqué ci-dessous.

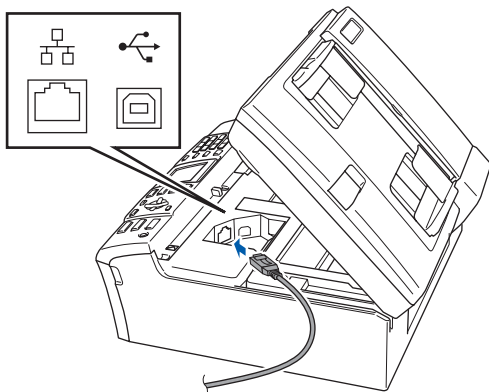

- 3 Faites passer soigneusement le câble réseau à travers la rainure en le faisant sortir de l'arrière de l'appareil et branchez-le à votre réseau.

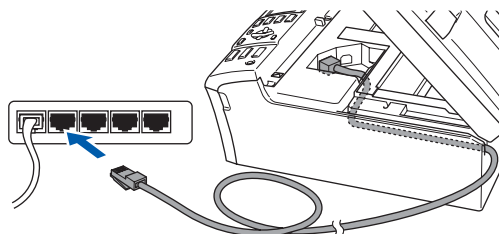

Mauvaise configuration

Assurez-vous que le câble n'obstrue pas la fermeture du capot, sinon il peut se produire une erreur.

Remarque

Si vous utilisez le câble USB et le câble LAN, faites passer les deux à travers la rainure en les plaçant l'un sur l'autre.

- 4 Soulevez le couvercle du scanner pour le déverrouiller ①. Sans forcer, poussez en bas le support du couvercle du scanner ② et refermez le couvercle du scanner ③.

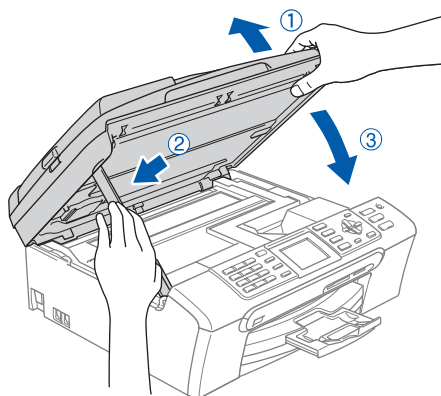

- 5 Mettez l'appareil sous tension en branchant le cordon d'alimentation.

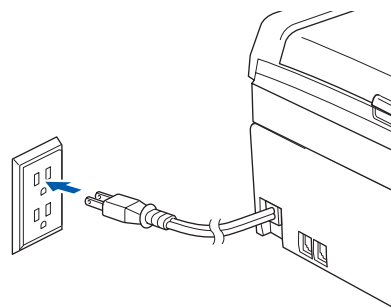

- 6 Allumez votre Macintosh®.

- 7** Introduisez le CD-ROM fourni dans le lecteur de CD-ROM.

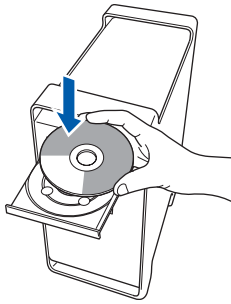

- 8** Double-cliquez sur l'icône **Start Here OSX** pour lancer l'installation. Suivez les instructions affichées à l'écran.



Veillez patienter, l'installation du logiciel prend quelques secondes. Après l'installation, cliquez sur **Redémarrer** pour terminer l'installation du logiciel.

- 9** Le logiciel Brother recherche le périphérique Brother. Pendant ce temps, l'écran suivant s'affiche.

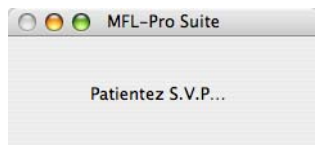

Remarque

- Si l'appareil a été configuré pour votre réseau, sélectionnez votre appareil sur la liste, puis cliquez sur **OK**. Cette fenêtre ne s'affichera pas si un seul appareil est raccordé sur le réseau. Dans ce cas, il est sélectionné automatiquement. Passez à l'étape **10**.

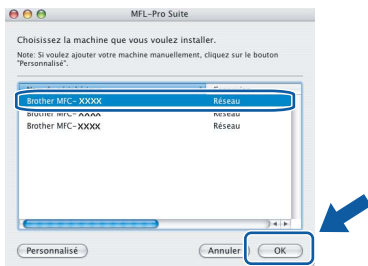

- Si cet écran s'affiche, cliquez sur **OK**.



Saisissez un nom pour votre Macintosh® dans **Nom d'affichage** (jusqu'à 15 caractères) et cliquez sur **OK**. Passez à l'étape **10**.

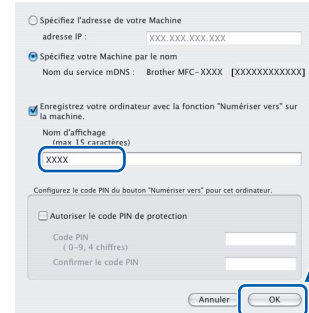

- Si vous voulez utiliser la touche **Numériser** de l'appareil pour numériser sur le réseau, vous devez cocher la boîte **Enregistrez votre ordinateur avec la fonction "Numériser vers" sur la machine**.
- Le nom introduit sera affiché sur l'écran **ACL** de l'appareil quand vous appuyez sur la touche **Numériser** et choisissez une option de numérisation. (Pour plus d'informations, voir le chapitre **Numérisation réseau** dans le Guide de l'utilisateur - Logiciel sur le CD-ROM.)

- 10** Lorsque cet écran apparaît, cliquez sur **OK**.



- OK!** Pour les utilisateurs de Mac OS® X 10.3 x ou une version supérieure : **MFL-Pro Suite**, le pilote d'imprimante de Brother, le pilote de scanner et **Brother ControlCenter2** ont été installés et l'installation est ainsi terminée. Passez à l'étape **15**.

- 11** Pour les utilisateurs de Mac OS® X 10.2.4 à 10.2.8 : Cliquez sur **Ajouter**.

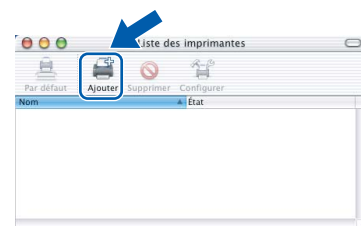

12 Faites la sélection indiquée ci-dessous.



13 Sélectionnez **MFC-XXXX** (où XXXX est le nom de votre modèle) puis cliquez sur **Ajouter**.

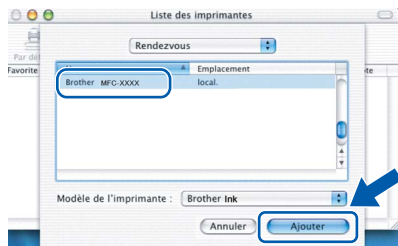

14 Cliquez sur **Centre d'impression**, puis sur **Quitter Centre d'impression**.

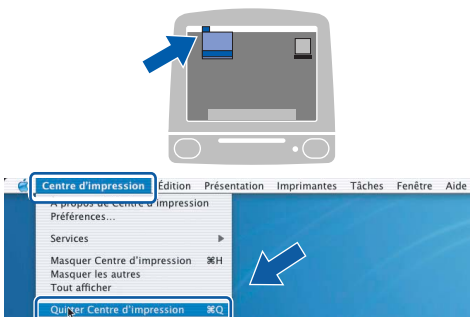

OK! MFL-Pro Suite, le pilote d'imprimante de Brother, le pilote de scanner et Brother ControlCenter2 ont été installés et l'installation est ainsi terminée.

15 Pour installer Presto!® PageManager®, double-cliquez sur l'icône **Presto! PageManager** et suivez les instructions affichées à l'écran.



Pour les utilisateurs de Mac OS® X 10.2.4 à 10.3.8 :

Lorsque cet écran apparaît, cliquez sur **Go** pour télécharger le logiciel depuis le site Web Brother Solutions Center.



Remarque

Lorsque Presto!® PageManager® est installé, la capacité ROC est ajoutée au ControlCenter2 de Brother. Vous pouvez facilement numériser, partager et classer des photos et des documents à l'aide de Presto!® PageManager®.

OK! Presto!® PageManager® est maintenant installé. La procédure d'installation est terminée.

Utilitaire BRAdmin Light (pour les utilisateurs de Windows®)

L'utilitaire BRAdmin Light est conçu pour la configuration initiale des périphériques Brother connectés au réseau. Il peut également rechercher les produits Brother sur votre réseau, afficher leur état et configurer les paramètres réseau de base, tels que l'adresse IP.

Pour plus d'informations sur BRAdmin Light, visitez le site <http://solutions.brother.com>.



Remarque

Si vous avez besoin de fonctions d'administration d'imprimante plus avancées, utilisez la dernière version de l'utilitaire BRAdmin Professional de Brother que vous pouvez télécharger sur le site <http://solutions.brother.com>.

Installation de l'utilitaire de configuration BRAdmin Light

- 1 Cliquez sur **Installer autres pilotes/utilitaires** à l'écran du menu.



- 2 Cliquez sur **BRAdmin Light** et suivez les instructions affichées à l'écran.

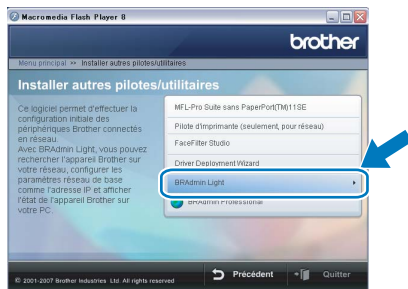

Configuration de votre adresse IP, du masque de sous-réseau et de la passerelle à l'aide de BRAdmin Light



Remarque

Si vous avez un serveur DHCP/BOOTP/RARP sur votre réseau, l'opération suivante n'est pas nécessaire. Le serveur d'impression obtient en effet automatiquement sa propre adresse IP.

- 1 Démarrez BRAdmin Light. Le programme recherche automatiquement les nouveaux périphériques.

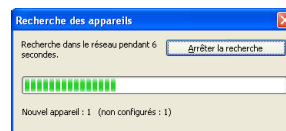

- 2 Cliquez deux fois sur le périphérique non configuré.

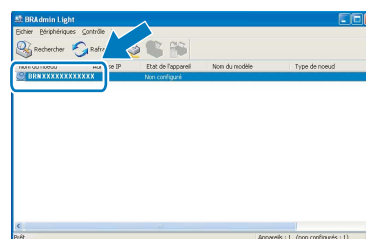

- 3 Sélectionnez **STATIC** comme **Méthode d'amorçage**. Renseignez les champs **Adresse IP**, **Masque de sous-réseau** et **Passerelle**, et puis cliquez sur **OK**.

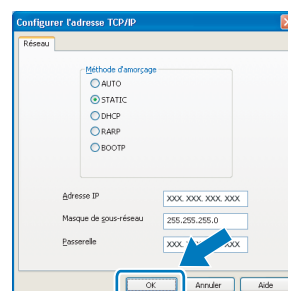

- 4 Les informations sur l'adresse sont sauvegardées sur l'appareil.

Utilitaire BRAdmin Light (pour les utilisateurs de Mac OS® X)

L'utilitaire BRAdmin Light est conçu pour la configuration initiale des périphériques Brother connectés au réseau. Il peut également rechercher les produits Brother sur votre réseau, afficher leur état et configurer les paramètres réseau de base, tels que l'adresse IP, à partir d'un ordinateur fonctionnant sous Mac OS® X 10.2.4 ou version plus récente.

Le logiciel BRAdmin Light est installé automatiquement quand vous installez le pilote d'imprimante. Si vous avez déjà installé le pilote d'imprimante, vous n'avez pas à l'installer une nouvelle fois. Pour plus d'informations sur BRAdmin Light, visitez le site <http://solutions.brother.com>.

Configuration de votre adresse IP, du masque de sous-réseau et de la passerelle à l'aide de BRAdmin Light

Remarque

- Si vous avez un serveur DHCP/BOOTP/RARP sur votre réseau, l'opération suivante n'est pas nécessaire. Le serveur d'impression obtiendra automatiquement sa propre adresse IP.
- Assurez-vous que la version 1.4.1_07 ou plus récente du logiciel de client Java™ est installée sur votre ordinateur.

- 1 Double-cliquez sur l'icône **Macintosh HD** sur votre Bureau.

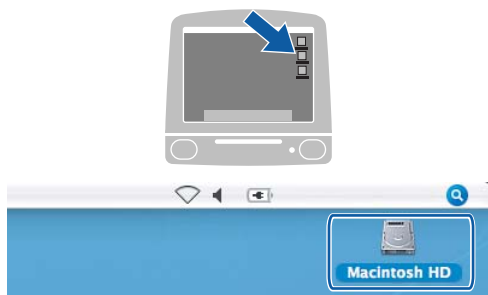

- 2 Sélectionnez **Bibliothèque, Printers, Brother** puis **Utilities**.

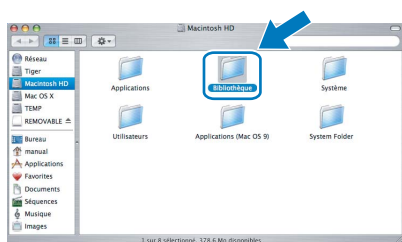

- 3 Cliquez deux fois sur le fichier **BRAdmin Light.jar** et exécutez le logiciel. BRAdmin Light recherche alors automatiquement les nouveaux périphériques.

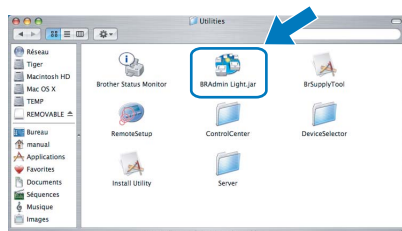

- 4 Cliquez deux fois sur le périphérique non configuré.

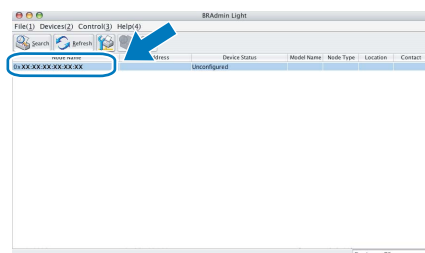

- 5 Sélectionnez **STATIC** comme **Boot Method (Méthode d'amorçage)**. Renseignez les champs **IP Address (Adresse IP)**, **Subnet Mask (Masque de sous-réseau)** et **Gateway (Passerelle)**, et puis cliquez sur **OK**.

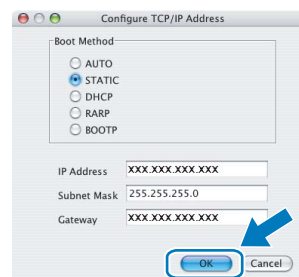

- 6 Les informations sur l'adresse sont sauvegardées sur l'appareil.

Instructions relatives à l'installation de l'Aide de FaceFilter Studio (pour les utilisateurs de Windows®)

Pour des instructions sur l'utilisation de FaceFilter Studio, téléchargez et installez l'Aide de FaceFilter Studio. Votre ordinateur doit être connecté à Internet.

Installation de l'Aide de FaceFilter Studio

- 1 Pour exécuter FaceFilter Studio, accédez à **démarrer/Tous les programmes/FaceFilter Studio/FaceFilter Studio** dans le menu **démarrer**.
- 2 Cliquez sur le bouton  dans le coin supérieur droit de l'écran.
- 3 Cliquez sur **Mises à jour...** pour accéder à la page Web des mises à jour de Reallusion.



- 4 Cliquez sur le bouton **Download (Télécharger)** et choisissez un dossier où enregistrer le fichier.

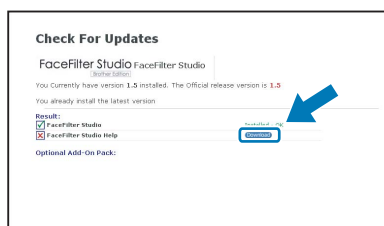

- 5 Fermez FaceFilter Studio avant de lancer le programme d'installation de l'Aide de FaceFilter Studio. Cliquez deux fois sur le fichier téléchargé situé dans le dossier que vous avez défini, puis suivez les instructions qui s'affichent à l'écran pour réaliser l'installation.



Remarque

Pour afficher l'Aide complète de FaceFilter Studio, sélectionnez **démarrer/Tous les programmes/FaceFilter Studio/Aide de FaceFilter Studio** sur votre ordinateur.

Consommables de rechange

Lorsque des cartouches d'encre doivent être remplacées, un message d'erreur s'affiche sur l'écran ACL. Pour plus d'informations sur les cartouches d'encre pour votre appareil, visitez le site <http://solutions.brother.com> ou contactez un revendeur de Brother dans votre municipalité.

Cartouche d'encre

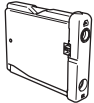
Noir	Jaune	Cyan	Magenta
LC51BK	LC51Y	LC51C	LC51M
			

Innobella™, qu'est-ce que c'est?

Innobella™ est une marque de consommables d'origine offerte par Brother. Le nom "Innobella™" est dérivé des mots "Innovation" et "Bella" (qui signifie "Belle" en Italien) et représente la technologie "innovante" qui vous offre une impression "belle" et "durable".



Marques de commerce

Le logo Brother est une marque déposée des Brother Industries, Ltd.

Brother est une marque déposée des Brother Industries, Ltd.

Multi-Function Link est une marque déposée de Brother International Corporation.

Microsoft et Windows sont des marques déposées de Microsoft Corporation aux États-Unis et/ou dans d'autres pays.

Windows Vista est une marque déposée ou une marque de commerce de Microsoft Corporation aux États-Unis et/ou dans d'autres pays.

Macintosh et TrueType sont des marques déposées d'Apple Inc.

Nuance, le logo Nuance, PaperPort et ScanSoft sont des marques de commerce ou des marques déposées de Nuance Communications, Inc. ou de ses filiales aux États-Unis et/ou dans d'autres pays.

Presto! PageManager est une marque déposée de NewSoft Technology Corporation.

PictBridge est une marque de commerce.

FaceFilter Studio est une marque de commerce de Reallusion, Inc.

Toutes les sociétés dont le logiciel est cité dans ce présent Guide disposent d'un accord de licence de logiciel spécifique à leurs programmes propriétaires.

Tous les autres noms de marques et de produits cités dans ce présent guide sont des marques de commerce ou des marques déposées de leur société respective.

Avis de rédaction et de publication

Le présent Guide décrivant le produit et ses spécifications les plus récentes a été rédigé et publié sous la supervision des Brother Industries, Ltd..

Le contenu du guide et les caractéristiques du produit peuvent faire l'objet de modifications sans préavis.

La société Brother se réserve le droit d'apporter des modifications sans préavis aux caractéristiques et aux informations contenues dans les présentes. Elle ne saurait être tenue responsable de quelque dommage que ce soit (y compris des dommages consécutifs) résultant de la confiance accordée aux informations présentées, y compris, mais sans limitation, aux erreurs typographiques ou autres, par rapport à la publication.

Droit d'auteur et licence

©2007 Brother Industries, Ltd.

Ce produit inclut le logiciel développé par les vendeurs suivants.

©1998-2007 TROY Group, Inc.

©1983-2007 PACIFIC SOFTWARES, INC.

brother®

CAN-FRE