

MANUAL DUTY STATION

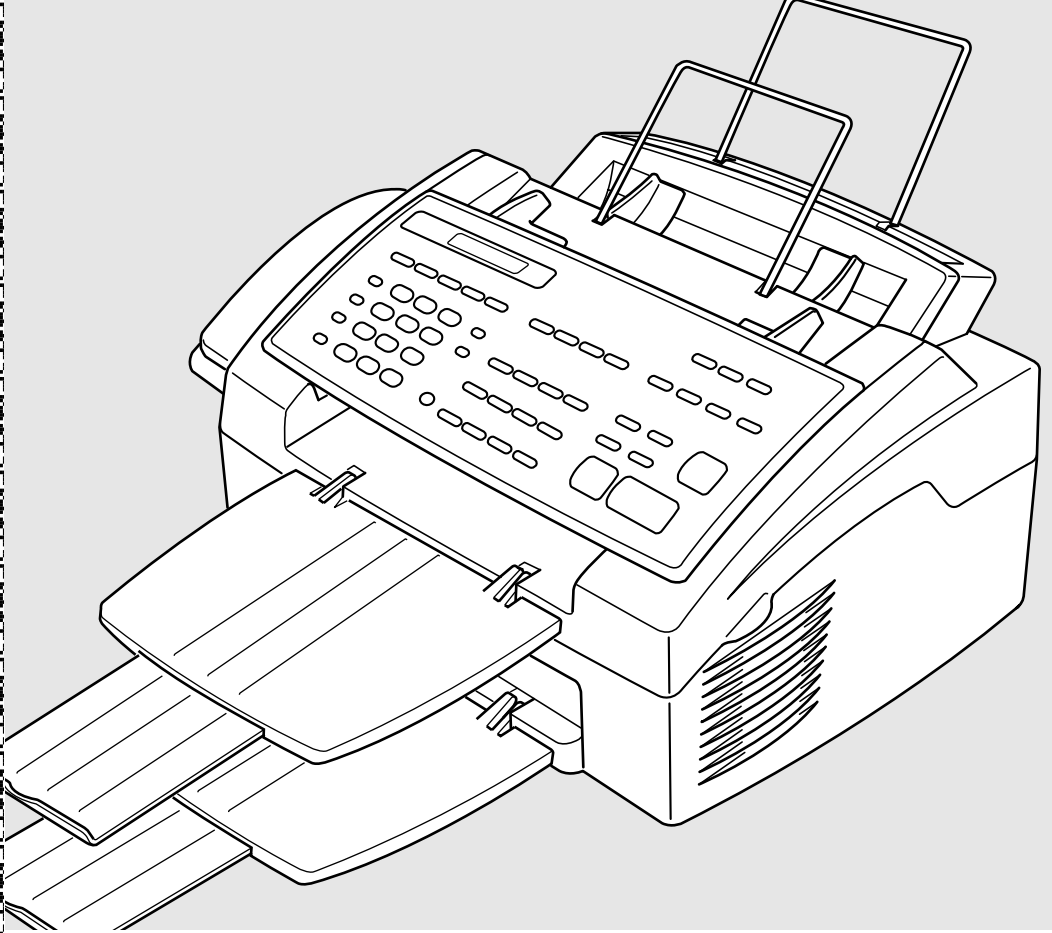

MFC 4350

MFC 4650

MFC 6650MC



brother.

Conforme AN 2000

Tous les télécopieurs Brother et les centres multifonctions sont conformes An 2000. Pour plus d'informations, visitez la page Web Brother à l'adresse <http://www.brother.com>, puis cliquez sur le bouton "Year 2000 Statement".

Table des matières

1	Introduction	Utilisation de ce manuel	1
		Recherche d'informations	1
		À propos des télécopieurs	2
		Tonalités et prise de contact	2
		Mode de correction d'erreurs (MCE)	3
		MFC 4350 Panneau de contrôle	4
		MFC 4350 : Touches du panneau de contrôle	5
		MFC 4650 Panneau de contrôle	6
		MFC 4650 : Touches du panneau de contrôle	7
		MFC 6650MC Panneau de contrôle	8
		MFC 6650MC : Touches du panneau de contrôle	9
		Précautions	11
		Liste des éléments livrés	12
		Choix d'un emplacement	13
		Montage	14
		Installation du tambour (avec cartouche d'encre)	14
		Installation du MFC	16
		Chargement du papier	18
		Fixation du couvercle anti-poussière	19
		Papier pris en charge	20
		Capacité de chargement du papier	20
		Connexion d'un répondeur téléphonique externe	21
		Ordre des opérations	21
		Connexions	21
		Message de réponse (OGM)	22
		Connexion d'un téléphone externe	22
		Lignes spéciales	23
		Lignes téléphoniques de substitution	23
		Système à deux lignes	23
		Conversion des prises téléphoniques murales	24
		Installation du FAX/MFC, d'un répondeur externe à 2 lignes et d'un téléphone à 2 lignes	24
		Connexions multilignes (PBX)	26
		Fonctions ligne téléphonique personnalisées	26

3 Programmation à l'écran

Programmation conviviale	27
Mode de fonction	27
Affichages en alternance	28
Tableau de sélection des fonctions	28

4 Configuration initiale

Démarrage	33
Paramétrage du mode de composition (Tonalités/Impulsions)	33
Configuration de la date et de l'heure	33
Définition de l'ID station	34
Saisie de texte	35
Réglage du volume sonore	37
Réglage du volume du combiné	37
Réglage du volume du haut-parleur	37
Réglage du volume de la sonnerie	38
Enregistrement en mémoire	38
Mode Veille	38
Minuterie	39

5 Configuration de la réception

Réception de base	41
Sélection du mode de réponse	41
Configuration de la longueur de sonnerie	42
Configuration de la durée de sonnerie F/T	42
Enregistrement du message de réponse Fax/Tél (MESSAGE F/T) (MFC 6650MC seulement)	43
Réception facile	44
Impression réduite d'un document reçu	44
Réductions conseillées	45
Format de papier	45
Configuration de la densité d'impression	46
Économie du toner	46
Réception avancée	46
Utilisation depuis un téléphone d'extension	46
Mode FAX/TÉL seulement	47
Changement des codes à distance	47
Impression d'une télécopie en mémoire (MFC 4350 et MFC 4650 seulement)	48
Relevé	48
Configuration du relevé de réception	48
Configuration du relevé de réception séquentiel	49
Annulation d'un travail programmé	50
Configuration du mode Multi-Function Link Pro (MFC 4650 et MFC 6650MC seulement)	51
Sonnerie spéciale	51
Enregistrement de la sonnerie spéciale	52

Configuration de l'envoi

ID appelant	53
Affichage de la liste des ID appelant	53
Impression de la liste des ID appelant	54
Effacement d'un ID appelant enregistré en mémoire	54
ID appelant en attente d'appel	54

Préambule	55
Transmission manuelle	56
Transmission automatique	56
Recomposition manuelle et automatique	57
Double accès	57
Transmission en temps réel	58

Envoi de base	59
Réalisation d'une page de couverture électronique	59
Page de couverture de la télécopie suivante seulement	59
Envoi automatique d'une page de couverture	61
Utilisation d'une page de couverture imprimée	62
Note de la page de couverture	62
Composition de vos commentaires	62
Contraste	63
Résolution	64

Opérations d'envoi avancées	64
Mode Outre-mer	64
Maintien d'appel	65
Impression d'un exemple de message de rappel	66
Télécopie différée	67
Diffusion	68
Transmission à plusieurs résolutions	69
Configuration de la transmission de relevé	70
Annulation d'un travail pendant la numérisation du document	71
Annulation d'un travail en mémoire	71
Interruption des travaux de télécopie en attente et de transmission de relevé	72

Enregistrement de numéros de composition simplifiée	73
Enregistrement de numéros de composition monotouche	73
Enregistrement de numéros abrégés	74
Modification des numéros de composition abrégée et monotouche	76
Configuration de groupes pour la diffusion	76

Options de numérotation	79
Numérotation manuelle	79
Composition monotouche	79
Composition abrégée	80
Composition de codes d'accès et de numéros de carte de crédit	80

7 Composition abrégée

8 Utilisation du téléphone

**Options de
télécopies à
distance**
(MFC 4350 et
MFC 4650)

**Centre de
messages** (MFC
6650MC seulement)

Garde	81
Pause	81
Tonalité/Impulsion	81
Recherche dans l'index téléphonique	82
Téléappel/Réacheminement de télécopies	83
Programmation d'un numéro de réacheminement de télécopie	83
Programmation du numéro de téléappel	84
Mémorisation	85
Modification du code d'accès à distance	86
Consultation à distance	86
Utilisation du code d'accès à distance	86
Commandes de contrôle à distance	87
Récupération de la liste d'état de la mémoire	88
Récupération des messages de télécopie	88
Modification du numéro de réacheminement des télécopies	89
Introduction	91
Mode Centre de messages	91
Paramètres de mémoire souples (Mémorisation)	92
Configuration du Centre de messages	93
Configuration de l'enregistrement des messages	93
Enregistrement du message de réponse du Centre de messages	93
Écoute du message de réponse	94
Effacement du message de réponse	94
Activation du mode Centre de messages	95
Indicateur de messages	95
Écoute des messages et des mémos vocaux	96
Impression d'un message de télécopie	96
Option d'impression de backup	97
Effacement des messages	97
Définition de la durée maximale pour les messages reçus	98
Configuration de la fonction Économie	99
Moniteur enregistrement ICM	99
Enregistrement d'un mémo	99
Enregistrement d'une conversation	100
Téléappel/Réacheminement de télécopies	100
Programmation d'un numéro de réacheminement de télécopie	100
Programmation d'un numéro de téléappel	101
Consultation à distance	102
Utilisation du code d'accès à distance	102
Modification du code d'accès à distance	103
Commandes de contrôle à distance	103
Consultation de la liste d'état de la mémoire	105

11 Impression de rapports

12 Création de copies

13 Utilisation du MFC avec votre ordinateur

Récupération des messages de télécopie	105
Modification du numéro de réacheminement des télécopies	106
Configuration et activité du MFC	107
Impression d'un rapport	108
Rapport de transmission (Xmit)	108
Intervalle d'impression du journal d'activité	109
Utilisation du MFC comme photocopieur	111
Copie simple	112
Copies multiples	112
Copies multiples en piles	112
Copies multiples triées	112
En cas d'apparition d'un message de mémoire pleine	113
Réduction et agrandissement des copies	113
Copie d'une photographie	114
Configuration du télécopieur et de l'ordinateur pour un fonctionnement simultané	115
Avant d'installer Multi-Function Link Pro (MFC 4650 et MFC 6650MC seulement)	116
Si vous n'avez pas de lecteur de CD-ROM	116
Configuration PC requise	116
Connexion du MFC à l'ordinateur	117
Chargement du pilote d'impression pour le MFC 4350	118
Installation du pilote d'impression MFC 4350	118
Si vous utilisez Windows NT® Workstation Version 4.0 :	118
Si vous utilisez Windows® 3.1 ou 3.11 :	120
Si vous utilisez Windows® 95 :	121
Installation des polices True Type pour le MFC 4350	122
Windows® 3.1 et 3.11 :	122
Windows® 95 et Windows NT® pour Workstation Version 4.0 :	122
Installation du logiciel Multi-Function Link Pro (CD-ROM) (MFC 4650 et MFC 6650MC seulement)	123
Présentation des étapes de base	123
Choix du logiciel à installer	124
Install Multi-Function Link Pro Software (Installer le logiciel Multi-Function Link Pro)	124
Install NetCentric™ FaxStorm (Installer NetCentric ^{MC} FaxStorm)	124
Install Automatic E-Mail Printing (Installer l'impression e-mail automatique)	124
Product Support (assistance produit)	124
Web Brother Link (Liaison Web Brother)	124
Installation des logiciels Brother	125
Conseils utiles pour Windows® 3.1, 3.11 ou Windows® 95	127

Multi-Function Link Pro (option) pour MFC 4350

Utilisation de Multi-Function Link Pro

Utilisateurs DOS	128
Comment utiliser le MFC avec vos applications DOS	128
À quoi sert la console d'imprimante à distance ?	129
Programme principal Remote Printer Console	129
Programme Printer Status Monitor	129
Installation de RPC (Remote Printer Console)	129
Utilisation du programme principal Remote Printer Console	130
Remote Printer Console	132
Informations d'état sur l'imprimante actuelle	132
Catégorie Printer Setup (Configuration de l'imprimante)	133
Section Print Setup (Configuration de l'impression)	133
Section Page Setup (Configuration de la page)	133
Font Config (Configuration des polices)	134
Printer Config (Configuration de l'imprimante)	134
Other Config (Autres configurations)	134
Catégorie Printer Setup (Configuration imprimante)	135
Catégorie Direct Access (Accès direct)	135
Catégorie Console Config (Config console)	135
Utilisation du programme Printer Status Monitor	136
Multi-Function Link Pro (option) pour MFC 4350	137
Introduction	139
Exécution du logiciel Multi-Function Link Pro	140
Brother Resource Manager (Gestionnaire de ressources)	140
Multi-Function Link Pro	141
Visioneer PaperPort LE	141
Envoi d'une télécopie depuis le PC	142
Télécopie rapide	142
Envoi d'une télécopie depuis le menu principal	143
Envoi d'une télécopie depuis une application Windows®	144
Réception de télécopies dans le PC	145
Préambule	145
Vérification de l'activation du mode MF Link du MFC	145
Liste de vérification du PC	145
Affichage des télécopies reçues	146
Numérisation d'un document	147
Accès au scanner	147
Numérisation d'un document dans le PC	148
Paramètres de la fenêtre Scanner	149
Prénumérisation d'une image	151
Exportation d'un fichier image	152

Télécopie par Internet NetCentric	152
Préambule	153
Systèmes d'exploitation compatibles	153
Compte de service de télécopie	153
Réception de télécopies	153
Création d'un compte de réception	154
Installation de NetCentric™ FaxStorm	155
Présentation des utilitaires	155
Contact Manager (Gestionnaire de contacts)	155
Cover Page Builder (Concepteur de pages de couvertures)	155
Print Driver (Pilote d'impression)	156
Status Manager (Gestionnaire d'état)	156
Viewfax (Application d'affichage des fichiers de télécopie)	156
Accès à NetCentric™ FaxStorm	156
Envoi de télécopies	157
Onglet General (Général)	158
Onglet Attachments (Pièces jointes)	161
Onglet Options/Sender (Options/Envoyeur)	162
Envoi d'une télécopie depuis d'autres applications Windows®	162
Saisie des contacts dans Contact Manager (Gestionnaire de contacts)	164
Pour ajouter un nouveau contact au groupe All (Tous) :	164
Pour ajouter un nouveau contact à un autre groupe :	166
Modification des informations sur le contact	166
Saisie de plusieurs adresses	167
Déplacement ou copie d'un contact vers un autre groupe	167
Création d'un groupe de diffusion	168
Gestion de vos télécopies dans Status Manager (Gestionnaire d'états)	168
Accès au Status Manager	169
Vérification de l'état des télécopies envoyées (Boîte d'envoi)	169
Affichage des télécopies reçues (Boîte de réception)	169
Gestion des télécopies depuis votre page de compte	170
Accès à votre page de compte	170
Affichage des télécopies reçues dans la boîte de réception de votre page de compte	170
Vérification des télécopies envoyées dans votre Boîte de réception de la page de compte	171
Assistance client	172
Impression Courriel automatique (Windows® 95 seulement)	
(MFC 4650 et MFC 6650MC seulement)	173
Fonctions principales	173
Automatic E-Mail Printing est destiné à Windows® 95 seulement	174
Vous ne pouvez pas utiliser une pile TCP/IP 16 bits	174
Si vous utilisez la version coréenne de Windows® 95	174
Installation de Automatic E-Mail Printing	174

Installation du serveur	175
Configuration de l'heure de contrôle	175
Utilisation d'Automatic E-Mail Printing (Impression E-mail automatique)	176
Désinstallation d'Automatic E-Mail Printing dans	
Windows® 95	177
Si le programme de désinstallation affiche un message d'erreur	177
Pour accéder à la fenêtre Ajout/Suppression de programmes	177
Marques	178

Utilisation du MFC comme imprimante

Fonctions d'impression spéciales	179
Impression depuis Windows®	179
Support d'émulation d'imprimante populaire	179
Programme Remote Printer Console pour DOS	179
Interface parallèle bidirectionnelle	180
Gestion de la mémoire améliorée	180

Impression depuis le PC	180
Chargeur de feuilles multifonction	180
Impression recto-verso (duplex manuel)	181
Chargement d'enveloppes	182
Chargeur manuel	182
Chargement d'une feuille de papier	182
Chargement de plusieurs feuilles	183
Bac de réception du papier	183

Impression/télécopie simultanées	184
Choix du papier	184

Touches d'utilisation de l'imprimante	185
En/Hors ligne	185
Avance pap/Cont	185
Priorité Imprimer	185
Test/Régler	186
Impression de la liste des polices internes	186
Impression de la liste de configuration de l'imprimante	186
Rétablissement des valeurs par défaut	186
Impression des données du PC en hexadécimal	187

Accessoires facultatifs

Carte mémoire	189
Mémoire facultative pour les opérations d'imprimante et de télécopie	189
Pour l'imprimante	189
Pour le télécopieur	189
Installation de la carte mémoire optionnelle	190

18 Informations importantes

Avis standard téléphonique et FCC (Modèles 120V seulement)	193
Protection laser (Modèle 110-120V seulement)	195
Règlements FDA	195
Fabrication	195
Attention	196
Conformité industrielle canadienne (Canada seulement)	196
Avis de conformité internationale à Energy Star	196
Avis de Industrie et Science Canada	197
Indice de charge	197
Instructions de sécurité importantes	198
Responsabilités	200
Avis de compilation et de publication	201
Marques déposées	201

19 Dépannage et entretien

Dépannage	203
Système de renvoi de télécopie	203
Brother Home Page	203
Babillard Brother	203
Messages d'erreur	204
Bourrage de documents	207
Bourrage imprimante	207
Le papier est bloqué dans le chargeur multifonction	208
Le papier est bloqué près du tambour ou du bloc fusible.	208
En cas de problème avec le MFC	209
Problème d'utilisation des écrans de veille du HP Pavilion PC "HP DEMO"	216
Ports parallèles bidirectionnels (modes quartet et octet)	216
Connexion MFC non établie ou erreur de communication bidirectionnelle	217
Brother HL-6/6V/10h/630series/660series/960/1260/WL-660 :	217
HP LaserJet series II, IID, IIP, IIP+, III, IIID ou IIIP :	218
HP LaserJet 4 Plus :	218
NEC SuperScript 610/660 :	219
EPSON ActionLaser 1100 / 1400 :	219
Lexmark WinWriter 200 :	219
Des graphiques ou du texte manque lorsque le document est imprimé	220
Emballage et transport du MFC	220
Entretien	223
Nettoyage du scanner	223
Nettoyage de l'imprimante	223
Nettoyage du tambour	225
Remplacement de la cartouche de toner	226
Indicateur de toner vide	226
Procédure de remplacement	227

20
Spécifications

Remplacement du tambour	231
Service clientèle	236
Description du produit	237
Spécifications du télécopieur	237
Spécifications d'imprimante	238
Conditions électriques et d'environnement	239
Caractéristiques de l'interface parallèle	240
Polices résidentes	241
JEUX DE SYMBOLES/JEUX DE CARACTÈRES	241
Numéros Brother	243
Système de renvoi de télécopie	243
Brother sur le Web	243
Babillard Brother	243
Service clientèle	243
Accessoires et fournitures	244
Glossaire	245
Index	251

Introduction

Utilisation de ce manuel

Merci d'avoir choisi un centre multifonction Brother (MFC). Ce MFC a été conçu pour être simple à utiliser, grâce à des messages sur écran LCD permettant de vous guider dans les différentes fonctions. Toutefois, vous utiliserez votre MFC au mieux en consultant pendant quelques minutes ce manuel.



Votre MFC dispose également d'une touche d'aide. Appuyez sur Aide/Diffusion pour imprimer la liste des étapes et des fonctions de base.

Recherche d'informations

Les titres et sous-titres de chapitres sont répertoriés dans la table des matières. Pour trouver des informations sur une fonction spécifique, consultez l'index situé à la fin de ce manuel. De même, vous rencontrerez des symboles spéciaux signalant des informations importantes, des références croisées et des avertissements. Certains messages écrans sont illustrés, ce qui vous aide à savoir sur quelles touches appuyer.

À propos des télécopieurs

Si c'est la première fois que vous utilisez un MFC, son fonctionnement est peut-être quelque peu mystérieux. Vous apprendrez vite à vous familiariser aux tonalités de télécopie émises par votre ligne téléphonique, et serez rapidement à même d'envoyer et de recevoir des télécopies.

Tonalités et prise de contact

Lorsque quelqu'un envoie une télécopie, le MFC émet des signaux sonores à 4 secondes d'intervalle, (tonalités CNG). Vous les entendez lorsque vous composez le numéro et appuyez sur **[Marche]**. Ces tonalités se font entendre pendant 40 secondes après la composition. Pendant cette période, le télécopieur d'envoi doit commencer la procédure de "prise de contact" avec l'appareil de réception. Chaque fois que vous utilisez des procédures automatiques pour envoyer une télécopie, vous envoyez des tonalités CNG sur la ligne téléphonique. Vous apprendrez vite à reconnaître ces signaux sonores lorsque vous répondez à un appel sur la ligne du MFC.

Le télécopieur de réception répond à l'aide de tonalités de réception (sons stridents). Un télécopieur de réception émet ce signal sonore sur la ligne téléphonique pendant 40 secondes. L'écran affiche "RÉCEPTION." Si le MFC est en mode FAX, il répond à chaque appel automatiquement avec ces tonalités. Même si le correspondant raccroche, le MFC continue à émettre ces signaux sonores pendant 40 secondes et l'écran à afficher "RÉCEPTION." Pour annuler le mode de réception, appuyez sur **[Arrêt]**.

Lorsque le MFC est en mode FAX/TÉL, il écoute les tonalités CNG, puis répond par des tonalités de réception.

La "prise de contact" correspond au moment pendant lequel les tonalités du télécopieur d'envoi et de celui de réception s'exécutent en même temps. Cette prise de contact doit durer au moins 2 à 4 secondes, de sorte que chaque télécopieur puisse comprendre le mode d'envoi et de réception de la télécopie. La prise de contact ne peut pas commencer tant que le télécopieur de réception n'a pas répondu et les tonalités CNG ne durent que 40 secondes après la composition du numéro. Aussi, il est important que le télécopieur de réception réponde à l'appel le plus rapidement possible.



Lorsqu'un répondeur externe est présent sur la ligne du MFC, c'est lui qui détermine le nombre de sonneries avant le décrochage. Consultez les instructions du chapitre Installation sur la connexion d'un répondeur au MFC.

Mode de correction d'erreurs (MCE)

Le mode de correction d'erreurs (MCE) permet au MFC de contrôler que lors d'une transmission de télécopie, l'opération s'effectue correctement. Les transmissions MCE ne sont possibles qu'entre télécopieurs dotés de cette fonction. Si tel est le cas, vous pouvez envoyer et recevoir des télécopies dont la qualité de transmission sera régulièrement contrôlée.

Cette fonction requiert que votre MFC ait une mémoire suffisante.

MFC 4350

Panneau de contrôle

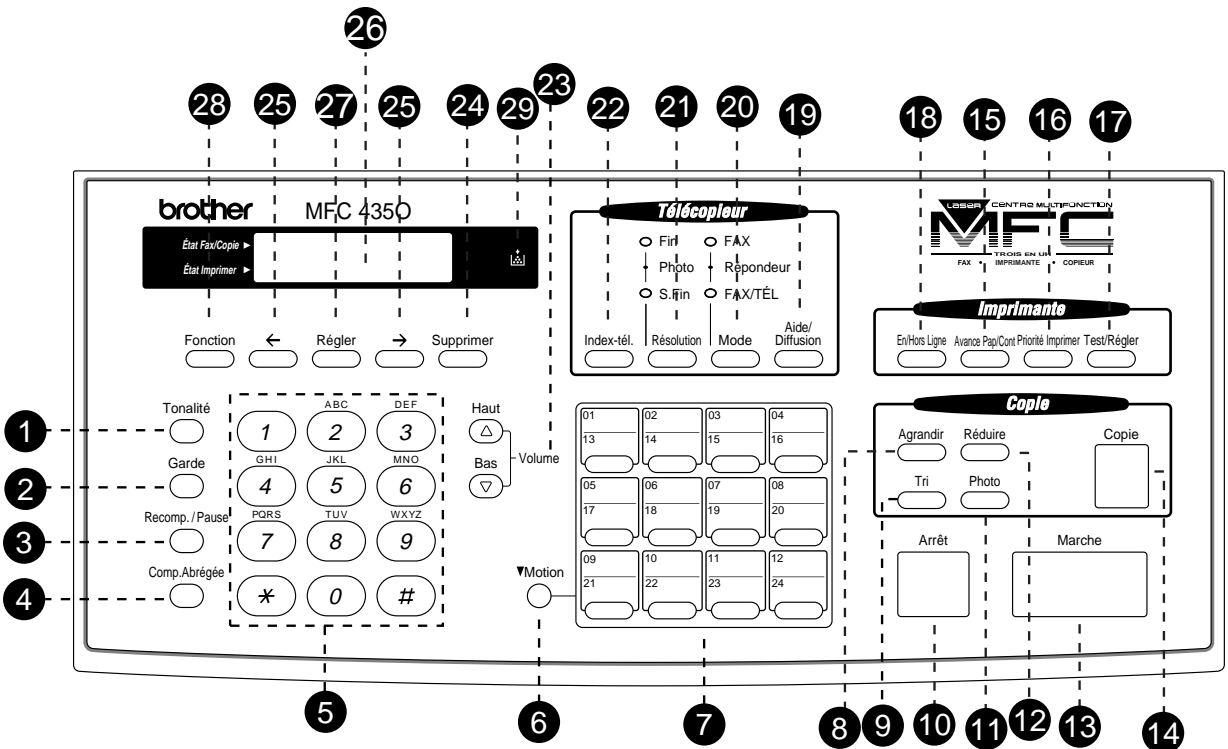

MFC 4350 : Touches du panneau de contrôle

- 1 Tonalité**
Permet de composer des numéros sans soulever le combiné.
- 2 Garde**
Met un appel en attente.
- 3 Recomp./Pause**
Recompose le dernier numéro appelé. Insère également une pause dans les numéros abrégés.
- 4 Comp.Abrégée**
Permet de composer des numéros enregistrés en appuyant sur un numéro à deux chiffres.
- 5 Clavier téléphonique**
Permet de composer des numéros et d'entrer des informations dans le MFC.
- 6 Motion**
Permet d'accéder aux monotouches "13" à "24". En mode imprimante et conjointement avec la touche Test/Régler, réinitialise le MFC et restaure les valeurs d'usine par défaut.
- 7 Numéros de composition monotouche**
Ces 12 touches permettent de composer des numéros de téléphone enregistrés.
- 8 Agrandir**
Agrandit des copies selon un rapport sélectionné : 200%, 150%, 125%, 120% et 100%.
- 9 Tri**
Utilisez cette touche pour obtenir plusieurs copies ordonnées d'un document à plusieurs pages.
- 10 Arrêt**
Arrête la transmission d'une télécopie, annule une opération ou sort du mode de fonction.
- 11 Photo**
Cette touche permet de copier des photographies.
- 12 Réduire**
Réduit les copies selon un rapport sélectionné : 100%, 93%, 87%, 75% et 50%. Vous pouvez également utiliser la fonction de réduction automatique pour que le MFC calcule automatiquement le rapport de réduction correspondant au format de papier.
- 13 Marche**
Envoie une télécopie.
- 14 Copie**
Effectue une copie.
- 15 Avance Pap/Cont**
Lorsque l'écran affiche DONNÉES MÉM., vous pouvez désactiver le MFC, puis appuyer sur cette touche pour imprimer les données présentes en mémoire. De même, elle efface certaines erreurs de fonctionnement et matérielles.
- 16 Priorité Imprimer**
Lorsque vous appuyez sur cette touche, toutes les télécopies sont reçues en mémoire sans être imprimées, pour que vous puissiez les imprimer plus tard. Cette touche augmente la mémoire destinée à l'impression sans réduire celle destinée aux transmissions mémoire et à la réception des messages.
- 17 Test/Régler**
Permet d'imprimer une page de test. Utilisée simultanément avec Motion, cette touche efface les données présentes en mémoire d'impression, annule un état d'erreur, puis réinitialise le MFC et restaure les paramètres d'usine par défaut.
- 18 En/Hors Ligne**
Permet de mettre l'imprimante alternativement en ligne (prête à recevoir les données du PC) et hors ligne (non prête à recevoir des données du PC). Lorsqu'elle est en ligne, l'écran affiche ACTIVÉ.
- 19 Aide/Diffusion**
Imprime un aide-mémoire. Permet également d'envoyer des télécopies à plusieurs destinataires, jusqu'à 174 à la fois.
- 20 Mode**
Choisit la manière dont le MFC gère les appels reçus.
- 21 Résolution**
Définit la résolution lorsque vous envoyez une télécopie.
- 22 Index-tél.**
Permet de consulter des numéros enregistrés dans la mémoire de composition.
- 23 Volume Haut/Bas**
Permet de régler le volume du haut-parleur, de la sonnerie et du combiné.
- 24 Supprimer**
Supprime les données entrées ou revient d'une étape en arrière dans une procédure de fonction.
- 25 ← (Flèche gauche) → (Flèche droite)**
Déplace le curseur de l'écran à gauche ou à droite.
- 26 Écran à cristaux liquides (LCD)**
Affiche des messages pour vous aider à configurer et utiliser le MFC.
- 27 Régler**
Enregistre un paramètre de fonction dans le MFC.
- 28 Fonction**
Permet d'accéder au mode de fonction et de programmation.
- 29 Voyant Toner vide**
Ce voyant clignote lorsqu'il n'y a presque plus de toner, afin de vous laisser le temps de commander une cartouche. Vous pouvez imprimer tant que le voyant reste allumé.

MFC 4650

Panneau de contrôle

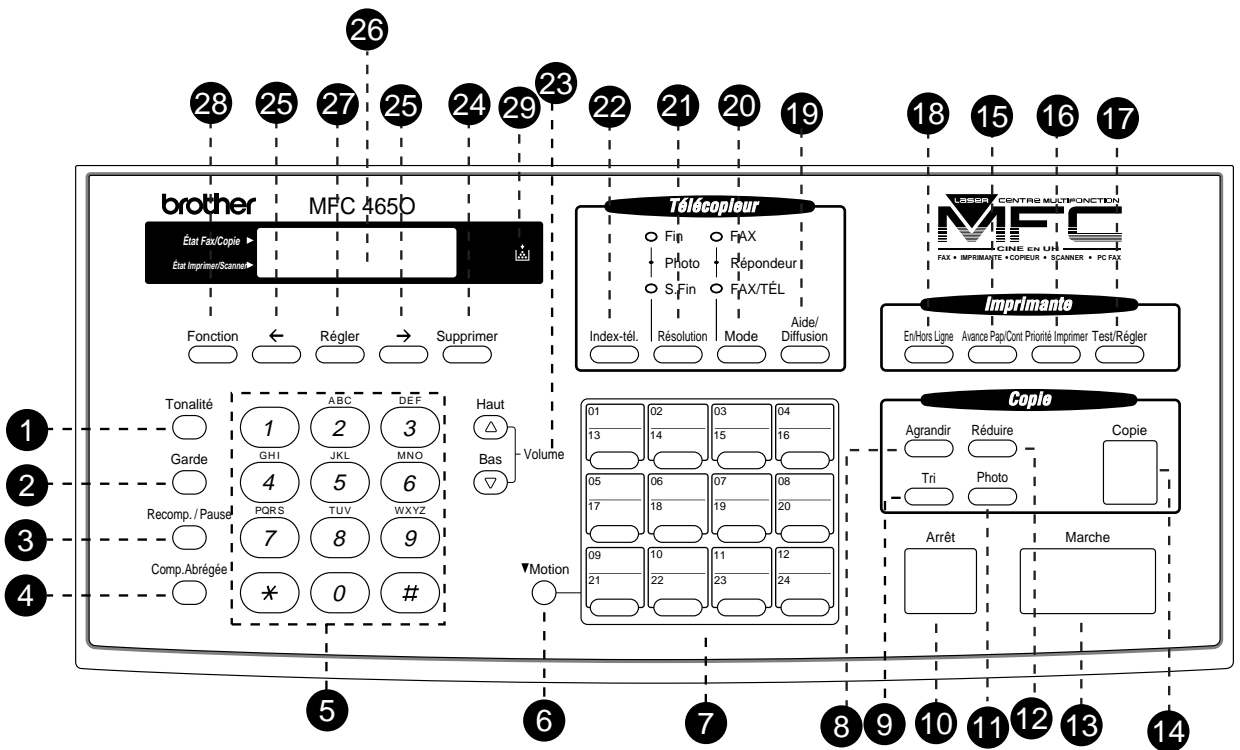

MFC 4650 : Touches du panneau de contrôle

- 1 Tonalité**
Permet de composer des numéros sans soulever le combiné.
- 2 Garde**
Met un appel en attente.
- 3 Recomp./Pause**
Recompose le dernier numéro appelé. Insère également une pause dans les numéros abrégés.
- 4 Comp.Abrégée**
Permet de composer des numéros enregistrés en appuyant sur un numéro à deux chiffres.
- 5 Clavier téléphonique**
Permet de composer des numéros et d'entrer des informations dans le MFC.
- 6 Motion**
Permet d'accéder aux monotouches "13" à "24". En mode imprimante et conjointement avec la touche Test/Régler, réinitialise le MFC et restaure les valeurs d'usine par défaut.
- 7 Numéros de composition monotouche**
Ces 12 touches permettent de composer des numéros de téléphone enregistrés.
- 8 Agrandir**
Agrandit des copies selon un rapport sélectionné : 200%, 150%, 125%, 120% et 100%.
- 9 Tri**
Utilisez cette touche pour obtenir plusieurs copies ordonnées d'un document à plusieurs pages.
- 10 Arrêt**
Arrête la transmission d'une télécopie, annule une opération ou sort du mode de fonction.
- 11 Photo**
Cette touche permet de copier des photographies.
- 12 Réduire**
Réduit les copies selon un rapport sélectionné : 100%, 93%, 87%, 75% et 50%. Vous pouvez également utiliser la fonction de réduction automatique pour que le MFC calcule automatiquement le rapport de réduction correspondant au format de papier.
- 13 Marche**
Envoie une télécopie.
- 14 Copie**
Effectue une copie.
- 15 Avance Pap/Cont**
Lorsque l'écran affiche DONNÉES MÉM., vous pouvez désactiver le MFC, puis appuyer sur cette touche pour imprimer les données présentes en mémoire. De même, elle efface certains erreurs de fonctionnement et matérielles.
- 16 Priorité Imprimer**
Lorsque vous appuyez sur cette touche, toutes les télécopies sont reçues en mémoire sans être imprimées, pour que vous puissiez les imprimer plus tard. Cette touche augmente la mémoire destinée à l'impression sans réduire celle destinée aux transmission mémoire et à la réception des messages.
- 17 Test/Régler**
Permet d'imprimer une page de test. Utilisée simultanément avec Motion, cette touche efface les données présentes en mémoire d'impression, annule un état d'erreur, puis réinitialise le MFC et restaure les paramètres d'usine par défaut.
- 18 En/Hors Ligne**
Permet de mettre l'imprimante alternativement en ligne (prête à recevoir les données du PC) et hors ligne (non prête à recevoir des données du PC). Lorsqu'elle est en ligne, l'écran affiche ACTIVE.
- 19 Aide/Diffusion**
Imprime un aide-mémoire. Permet aussi d'envoyer des télécopies à plusieurs destinataires, jusqu'à 174.
- 20 Mode**
Choisit la manière dont le MFC gère les appels reçus.
- 21 Résolution**
Définit la résolution lorsque vous envoyez une télécopie.
- 22 Index-tél.**
Permet de consulter des numéros enregistrés dans la mémoire de composition.
- 23 Volume Haut/Bas**
Permet de régler le volume du haut-parleur, de la sonnerie et du combiné.
- 24 Supprimer**
Supprime les données entrées ou revient d'une étape en arrière dans une procédure de fonction.
- 25 ← (Flèche gauche) → (Flèche droite)**
Déplace le curseur de l'écran à gauche ou à droite.
- 26 Écran à cristaux liquides (LCD)**
Affiche des messages pour vous aider à configurer et utiliser le MFC.
- 27 Régler**
Enregistre un paramètre de fonction dans le MFC.
- 28 Fonction**
Permet d'accéder au mode de fonction et de programmation.
- 29 Voyant de Toner vide**
Ce voyant clignote lorsqu'il n'y a presque plus de toner, afin de vous laisser le temps de commander une cartouche. Vous pouvez imprimer tant que le voyant reste allumé.

MFC 6650MC

Panneau de contrôle

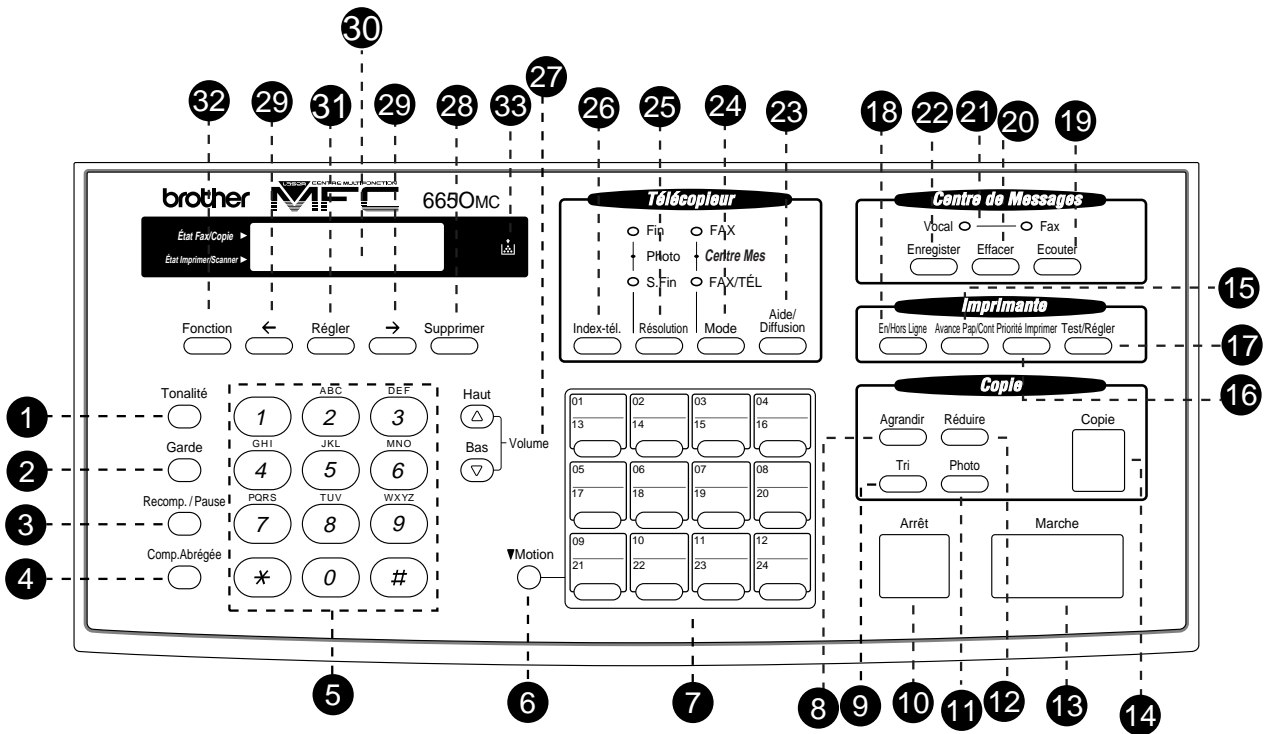

MFC 6650MC : Touches du panneau de contrôle

- 1 Tonalité**
Permet de composer des numéros sans soulever le combiné.
- 2 Garde**
Met un appel en attente.
- 3 Recomp./Pause**
Recompose le dernier numéro appelé. Insère également une pause dans les numéros abrégés.
- 4 Comp.Abrégée**
Permet de composer des numéros enregistrés en appuyant sur un numéro à deux chiffres.
- 5 Clavier téléphonique**
Permet de composer des numéros et d'entrer des informations dans le MFC.
- 6 Motion**
Permet d'accéder aux monotouches "13" à "24". En mode imprimante et conjointement avec la touche Test/Régler, réinitialise le MFC et restaure les valeurs d'usine par défaut.
- 7 Numéros de composition monotouche**
Ces 12 touches permettent de composer des numéros de téléphone enregistrés.
- 8 Agrandir**
Agrandit des copies selon un rapport sélectionné : 200%, 150%, 125%, 120% et 100%.
- 9 Tri**
Utilisez cette touche pour obtenir plusieurs copies ordonnées d'un document à plusieurs pages.
- 10 Arrêt**
Arrête la transmission d'une télécopie, annule une opération ou sort du mode de fonction.
- 11 Photo**
Copie des photographies.
- 12 Réduire**
Réduit les copies selon un rapport sélectionné : 100%, 93%, 87%, 75% et 50%. Vous pouvez également utiliser la fonction de réduction automatique pour que le MFC calcule automatiquement le rapport de réduction correspondant au format de papier.
- 13 Marche**
Envoie une télécopie.
- 14 Copie**
Effectue une copie.
- 15 Avance Pap/Cont**
Lorsque l'écran affiche DONNÉES MÉM., vous pouvez désactiver le MFC, puis appuyer sur cette touche pour imprimer les données présentes en mémoire. De même, elle efface certaines erreurs de fonctionnement et matérielles.
- 16 Priorité Imprimer**
Lorsque vous appuyez sur cette touche, toutes les télécopies sont reçues en mémoire sans être imprimées, pour que vous puissiez les imprimer plus tard. Cette touche augmente la mémoire destinée à l'impression sans réduire celle destinée aux transmissions mémoire et à la réception des messages.
- 17 Test/Régler**
Permet d'imprimer une page de test. Utilisée simultanément avec Motion, cette touche efface les données présentes en mémoire d'impression, annule un état d'erreur, puis réinitialise le MFC et restaure les paramètres d'usine par défaut.
- 18 En/Hors Ligne**
Permet de mettre l'imprimante alternativement en ligne (prête à recevoir les données du PC) et hors ligne (non prête à recevoir des données du PC). Lorsqu'elle est en ligne, l'écran affiche ACTIVÉ.
- 19 Écouter**
Permet d'écouter les messages vocaux et les messages de réponse enregistrés en mémoire.
- 20 Effacer**
Permet de supprimer les messages vocaux, de télécopie ou tous.
- 21 Voyants messages vocaux et télécopie**
Indiquent si des messages vocaux ou des documents sont présents en mémoire.
- 22 Enregistrer**
Permet d'enregistrer un message de réponse (OGM), des mémos et des appels téléphoniques.
- 23 Aide/Diffusion**
Imprime un aide-mémoire. Permet également d'envoyer des télécopies à plusieurs destinataires, jusqu'à 174 à la fois.
- 24 Mode**
Choisit la manière dont le MFC gère les appels reçus.
- 25 Résolution**
Définit la résolution lorsque vous envoyez une télécopie.
- 26 Index-tél.**
Permet de consulter des numéros enregistrés dans la mémoire de composition.
- 27 Volume Haut/Bas**
Permet de régler le volume du haut-parleur, de la sonnerie et du combiné.
- 28 Supprimer**
Supprime les données entrées ou revient d'une étape en arrière dans une procédure de fonction.
- 29 ← (Flèche gauche) → (Flèche droite)**
Déplace le curseur de l'écran à gauche ou à droite.
- 30 Écran à cristaux liquides (LCD)**
Affiche des messages pour vous aider à configurer et utiliser le MFC.
- 31 Régler**
Enregistre un paramètre de fonction dans le MFC.
- 32 Fonction**
Permet d'accéder au mode de programmation.
- 33 Voyant de Toner vide**
Ce voyant clignote lorsqu'il n'y a presque plus de toner, afin de vous laisser le temps de commander une cartouche. Vous pouvez imprimer tant que le voyant reste allumé.

Installation du MFC et connexions

Précautions

- 1** N'installez jamais les câbles téléphoniques pendant un orage.
- 2** Il est conseillé d'utiliser ce produit avec un équipement de protection contre les surintensités en cas d'orage.
- 3** N'installez jamais de prise téléphonique dans un endroit humide sauf si cette prise est prévue pour ce type d'environnement.
- 4** Ne touchez jamais des câbles ou des terminaux téléphoniques non isolés sauf si la ligne est déconnectée de l'interface réseau.
- 5** Respectez les précautions d'usage lorsque vous installez ou modifiez des lignes téléphoniques.
- 6** Évitez d'utiliser le téléphone (sauf un téléphone sans fil) pendant un orage. Un risque d'électrocution par la foudre est possible.
- 7** N'utilisez pas le téléphone pour signaler une fuite de gaz dans les environs proches de cette fuite.
- 8** Avec les ÉQUIPEMENTS ENFICHABLES, la prise femelle doit être située près de l'équipement et doit être facilement accessible.

Liste des éléments livrés

Vérifiez que vous disposez bien des éléments suivants :

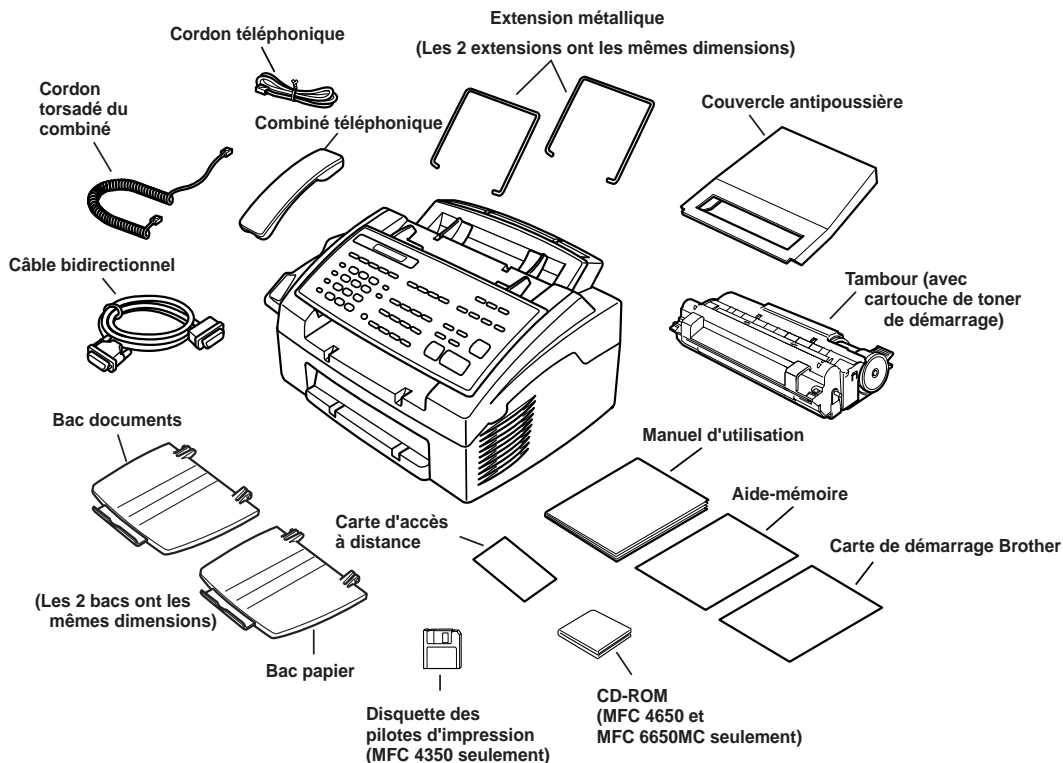

S'il manque un élément, contactez le service clientèle Brother au 1-800-853-6660 (**depuis le Canada**). Pour le nombre exact d'éléments, reportez-vous au chapitre "Accessoires et fournitures" à la page 244.

Lors du transport du MFC, utilisez l'emballage livré avec votre appareil. Si vous n'emballer pas le MFC correctement, la garantie risque d'être annulée.

Choix d'un emplacement

Placez votre MFC sur une surface plane et stable, telle qu'un bureau. Choisissez un endroit non soumis aux vibrations ni aux chocs. Placez-le près d'une prise téléphonique et d'une prise d'alimentation standard avec terre.

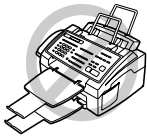

Ne placez pas le MFC dans un endroit où de nombreuses personnes circulent. Éloignez-le des chauffages, des climatiseurs, de l'eau, des produits chimiques ou des réfrigérateurs. N'exposez pas le MFC à la lumière directe du soleil, à une chaleur excessive, à l'humidité ou à la poussière. Ne le connectez pas à une prise électrique commandée par interrupteur mural ni à un système de minuterie automatique. Une coupure de courant peut effacer les informations présentes en mémoire. Ne connectez pas le MFC à une prise électrique située sur le même circuit que des équipements lourds ou susceptibles de provoquer une coupure de courant. Évitez les sources d'interférence, tels que les hauts-parleurs ou les bases de téléphones sans fil.

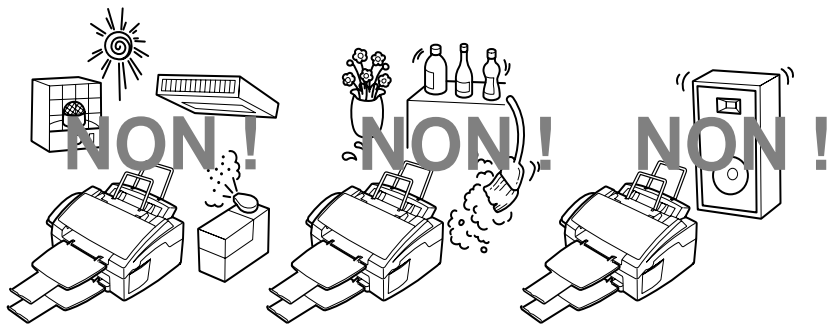

Montage

Installation du tambour (avec cartouche d'encre)

- 1- Déballez le tambour, notamment la cartouche d'encre, et secouez-la doucement de gauche à droite cinq ou six fois.



Pour ne pas endommager le tambour, exposez-le à la lumière quelques minutes seulement.



Ne retirez pas la feuille d'amorçage – elle sera éjectée lors de la mise en route du MFC.

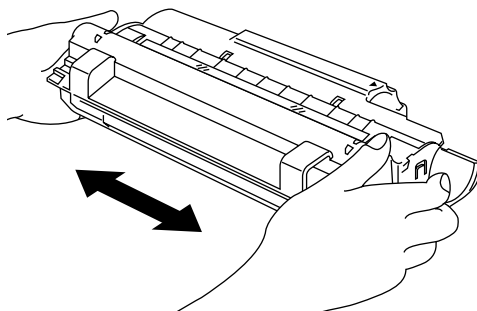

NE RETIREZ PAS la feuille d'amorçage

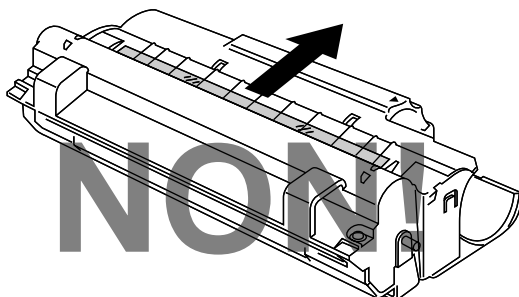

- 2** Ouvrez le panneau supérieur du MFC.

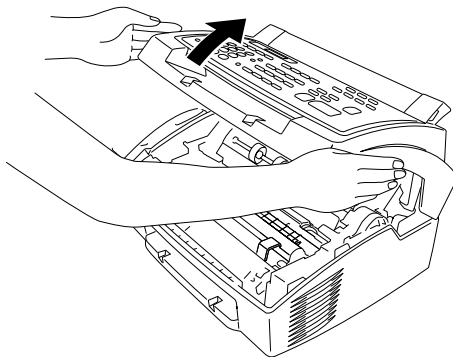

- 3** En le maintenant par ses poignées, insérez le tambour dans le MFC.

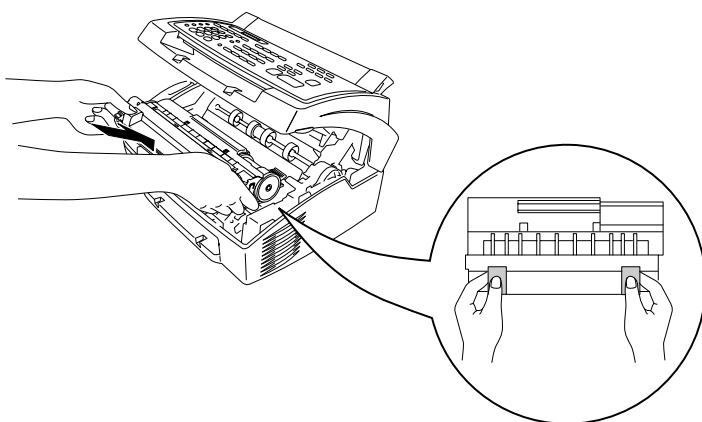

- 4** Fermez le panneau supérieur.

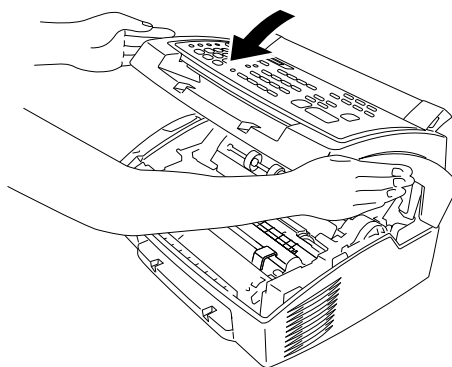

Installation du MFC

Suivez les instructions ci-dessous pour raccorder le combiné, le cordon d'alimentation et la ligne téléphonique.

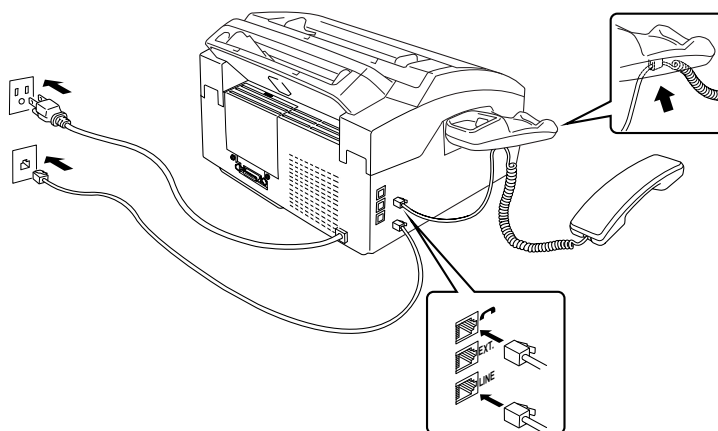

1 Connectez le combiné

Connectez le cordon torsadé du combiné à la base du combiné et au côté gauche du MFC.

2 Branchez le cordon d'alimentation.

Lorsque vous mettez le MFC sous tension, l'écran affiche

```
01/01 1999 00:00
VEILLE
```



AVERTISSEMENT

- Ce MFC doit être mis à la terre à l'aide d'une prise à trois broches.
- La mise à la terre étant assurée par la prise d'alimentation, vous pouvez vous protéger des risques électriques sur le réseau téléphonique en laissant votre MFC sous tension lorsque vous le connectez à une ligne téléphonique. De même, lorsque vous déplacez l'appareil, vous pouvez vous protéger en débranchant d'abord la ligne téléphonique puis le cordon d'alimentation.
- La foudre et les surtensions peuvent endommager cet appareil ! Nous vous conseillons d'utiliser un dispositif de protection contre les surtensions sur la ligne d'alimentation et sur la ligne téléphonique ou de débrancher les lignes en cas d'orage.
- Ne touchez pas les rouleaux d'éjection du papier.

3 Connectez la ligne téléphonique.

Branchez une extrémité du cordon de la ligne téléphonique au connecteur étiqueté **LINE** sur le côté gauche du MFC. Branchez l'autre extrémité à un connecteur mural modulaire.

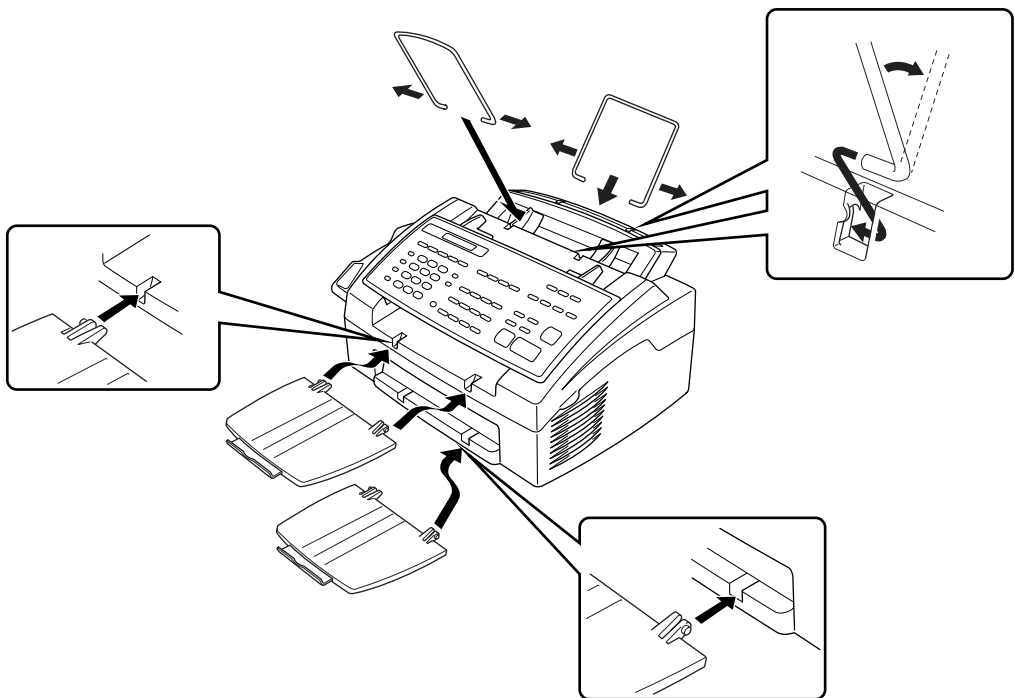
4 Fixez les extensions métalliques au chargeur multifonction et à la base du guide de documents.**5** Fixez les bacs de documents et de papier au MFC et retirez leurs extensions.

Chargement du papier

- 1 Ouvrez le panneau du chargeur de feuilles multifonction.

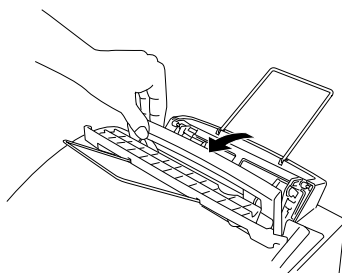

- 2 Feuillotez le papier. Chargez les feuilles, côté d'impression vers l'appareil et que la quantité de papier ne dépasse pas le triangle. Le chargeur peut contenir jusqu'à 200 feuilles de papier ou 10 enveloppes.

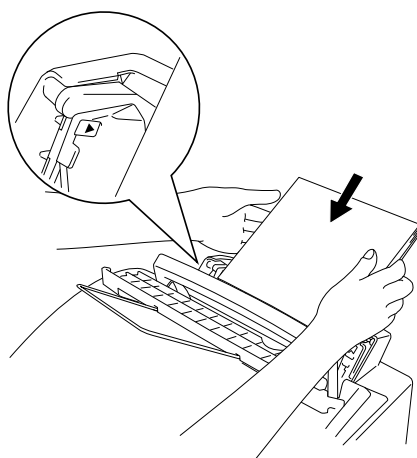

- 3 Adaptez les guides à la largeur du papier, pour éviter tout bourrage.

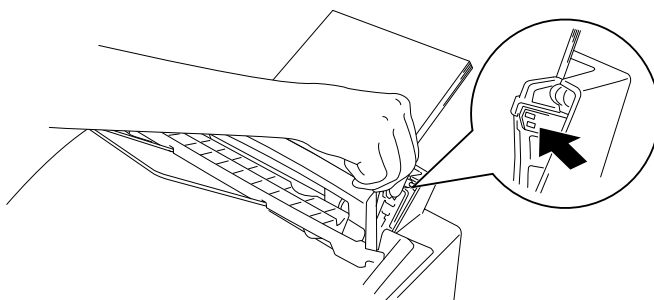

Fixation du couvercle anti-poussière

- Il est essentiel de laisser le couvercle antipoussière sur le MFC pour éviter que la poussière entre en contact avec la tête d'impression ce qui pourrait l'endommager.
- L'utilisation du couvercle anti-poussière prolongera la durée de vie du tambour.

- 1 Fixez le couvercle anti-poussière au couvercle du chargeur de feuilles multifonction ouvert en appuyant sur ses côtés jusqu'à ce qu'il s'enclenche.

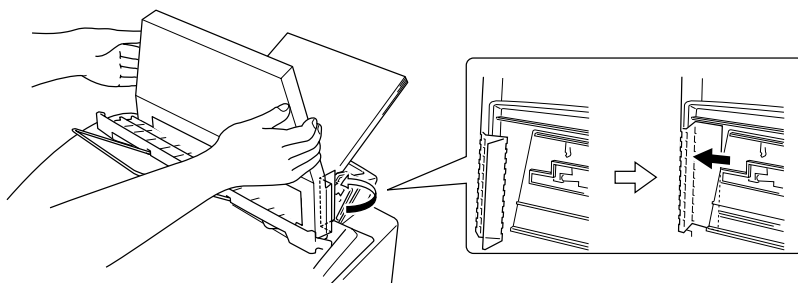

- 2 Fermez le couvercle du chargeur de feuilles multifonction.

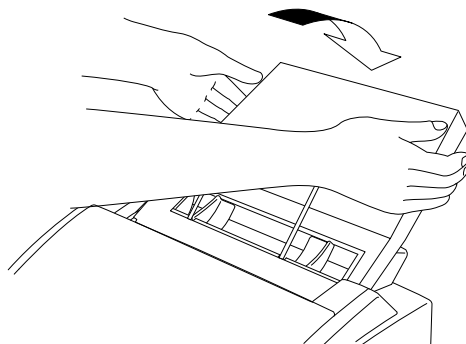

Papier pris en charge

Le MFC peut prendre en charge les formats de papier suivants :

Notez que vous ne pouvez recevoir des télexcopies que sur du papier aux formats Lettre, Légal et A4. Avec les feuilles Légal ou A4, modifiez le paramètre du format de papier. (Fonction, , ,)

Type de papier	Format
Feuilles ordinaires	A4, Lettre, Légal, B5, A5, Executive, taille personnalisée 2,75-8,5 x 5-14 pouces (70-216 x 127-356 mm)
Enveloppes	DL, C5, COM-10, Monarch, 9 po x 12 po
Cartes postales	2,75-8,5 x 5-11 pouces (70-216 x 127-279 mm)
Organiseur	Day-Timer® J, K, L, M 2,75-8,5 x 5-11 pouces (70-216 x 127-279 mm)
Étiquettes et transparents	2,75-8,5 x 5-14 pouces (70-216 x 127-356 mm)

Capacité de chargement du papier

Chargeur de feuilles multifonction

Jusqu'à 0,87 pouces (22 mm) en hauteur (jusqu'à la marque) Environ 200 feuilles 20 lb. (75 g/m²) ou 50 feuilles 42 lb. (158 g/m²) de papier Lettre/A4 ou 10 enveloppes

Bacs de réception : Environ 100 feuilles de 20 lb. (75 g/m²) de papier Lettre/A4.

	Feuille	Enveloppe
Poids de base	16 à 42 lb. (60 à 158 g/m ²)	20 à 24 lb. (75 à 90 g/m ²) épaisseur simple
Caliper	±0,03 à ±0,08 po. (0,08 à 0,2 mm)	0,0033 à 0,0058 po. (0,084 à 0,14 mm) épaisseur simple
Humidité	4% à 6% par poids	4% à 6% par poids
Souplesse	100 à 250 (Sheffield)	100 à 250 (Sheffield)

Types de papier conseillés :

Feuilles ordinaires : Xerox 4200

Étiquettes : Étiquettes laser Avery ou équivalent

Transparents : 3M CG3300 pour imprimantes laser ou équivalent

Connexion d'un répondeur téléphonique externe

Ordre des opérations

Vous pouvez choisir de connecter un répondeur supplémentaire. Lorsqu'un répondeur **externe** est connecté à la même ligne téléphonique que le MFC, le répondeur répond à tous les appels. Le MFC "écoute" les appels pour détecter les tonalités CNG. S'il les détecte, il prend en charge l'appel et réceptionne la télécopie. Sinon, il laisse le répondeur émettre votre message d'accueil et l'appelant peut laisser un message vocal.

Le répondeur doit répondre avant 4 sonneries (2 sonneries conseillées). Le MFC ne peut pas entendre les tonalités télécopieur tant que le répondeur ne répond pas à l'appel, or avec 4 sonneries il ne reste que 8 à 10 secondes de tonalités télécopieur pour que la "prise de contact" s'établisse. Veillez à suivre les instructions relatives à l'enregistrement du message d'accueil présentes dans ce manuel. N'utilisez pas de fonction de sonnerie "d'économie" sur le répondeur.

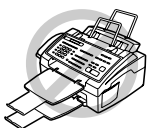

Ne connectez pas de répondeur à un autre emplacement sur la ligne téléphonique : le MFC et le répondeur essaieraient tous deux de contrôler la ligne.

Connexions

Le répondeur externe doit être branché sur le connecteur EXT situé sur le côté gauche du MFC. Votre MFC ne fonctionnera pas correctement si vous branchez le répondeur sur une prise murale.

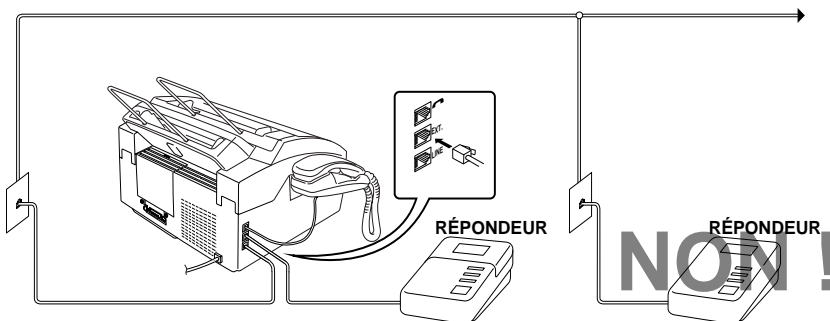

- 1** Connectez le cordon téléphonique de la prise murale au connecteur LINE situé sur le côté gauche du MFC.
- 2** Connectez le cordon téléphonique du répondeur au connecteur EXT. situé sur le côté gauche du MFC. (Assurez-vous que ce cordon est raccordé au connecteur de la ligne téléphonique côté répondeur et non sur la prise destinée au poste téléphonique.)
- 3** Configurez le répondeur pour qu'il réponde avant 4 sonneries au maximum. (Le paramètre Longueur de sonnerie du MFC n'est pas pris en compte).
- 4** Enregistrez le message de réponse (voir ci-dessous).
- 5** Mettez le répondeur en mode de réception d'appels.
- 6** Mettez la fonction de stockage des messages (**Fonction**, **1**, **8**, **1**) en mode VOIX:EXT. (MFC 6650MC seulement).
- 7** Configurez le mode de réponse en CTR MSG (MFC 6650MC seulement). Configurez le mode de réponse en RÉPONDEUR (MFC 4350 et MFC 4650 seulement). Appuyez sur **Mode** jusqu'à ce que les voyants FAX et FAX/TÉL s'allument.

Message de réponse (OGM)

La durée est très importante dans l'enregistrement de ce message. En effet, c'est lui qui définit la réception manuelle et automatique des télécopies.

- 1** Enregistrez un silence de 5 secondes au début du message. (Votre MFC a ainsi assez de temps pour entendre les tonalités CNG émises par les transmissions automatiques.)
- 2** Limitez votre message à 20 secondes.
- 3** Terminez votre message en donnant le code de réception des télécopies pour les personnes qui envoient des télécopies manuelles. Exemple : "Après le signal sonore, laissez un message ou envoyez une télécopie en appuyant sur * 5 1 puis sur Marche."

*Voir
Réception facile
p. 44*

Connexion d'un téléphone externe

Votre MFC est équipé d'un combiné que vous pouvez utiliser comme téléphone normal. Toutefois, vous pouvez également connecter un téléphone distinct (ou un répondeur téléphonique) directement dans le MFC.

Branchez la prise modulaire du cordon de la ligne téléphonique au connecteur EXT. situé sur le côté gauche du MFC.

Lorsque ce téléphone (ou répondeur) est en cours d'utilisation, l'écran affiche "TÉL.EXT. OCCUPÉ," et, si vous décrochez le MFC, une alarme est émise. Pour interrompre l'appel sur le téléphone externe et rendre le contrôle au MFC, appuyez sur [Tonalité].

Lignes spéciales

Lignes téléphoniques de substitution

Un système téléphonique de substitution est un groupe de plusieurs lignes distinctes qui se transmettent les appels lorsqu'elles sont occupées. Les appels sont généralement transmis à la prochaine ligne libre dans un ordre pré-établi.

Votre MFC peut fonctionner dans un système de substitution tant qu'il s'agit du dernier élément de la séquence, de sorte que l'appel ne puisse être transmis. Ne le placez sur aucune autre ligne : lorsqu'elles sont occupées et qu'une autre télécopie est reçue, l'appel correspondant est transféré sur une ligne non équipée de télécopieur. Cet appareil fonctionnera parfaitement sur une ligne dédiée.

Système à deux lignes

Un système à deux lignes est constitué de deux numéros de téléphone distincts sur une même prise murale. Les deux numéros peuvent se trouver sur des connecteurs (RJ11) distincts ou sur un même connecteur (RJ14). Votre MFC doit être branché sur un connecteur RJ11. Les connecteurs RJ11 et RJ14 peuvent être de même taille et de même aspect, et ils peuvent contenir 4 câbles (noir, rouge, vert, jaune). Pour connaître le type du connecteur, branchez-le sur un téléphone à deux lignes et essayez de déterminer s'il peut accéder aux deux lignes. Si c'est le cas, vous devez utiliser une ligne distincte pour votre MFC.

Conversion des prises téléphoniques murales

Vous pouvez passer en prise RJ11 de trois manières différentes. Les deux premières méthodes peuvent nécessiter l'aide de votre compagnie de téléphone. Vous pouvez transformer les prises murales simples RJ14 en deux connecteurs RJ11 ou faire installer une prise RJ11 et y asservir ou y connecter provisoirement un des numéros de téléphone.

La troisième méthode est la plus simple. Elle consiste à acquérir un adaptateur triplex. Vous pouvez brancher un adaptateur triplex sur un connecteur RJ14. Il sépare les câbles en deux connecteurs distincts (Ligne 1, Ligne 2) et un troisième connecteur RJ14 (Lignes 1 et 2). Branchez le MFC sur la Ligne 2 de l'adaptateur triplex.

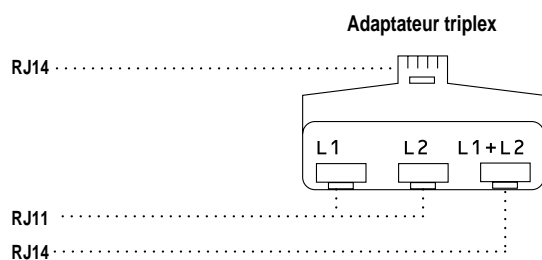

Installation du MFC, d'un répondeur externe à 2 lignes et d'un téléphone à 2 lignes

Lorsque vous installez un répondeur **externe** à 2 lignes et un téléphone à deux lignes, le MFC doit être isolé sur une ligne à la fois côté prise murale et côté répondeur. La connexion la plus courante consiste à brancher le MFC à la ligne 2. L'arrière du répondeur à deux lignes doit disposer de deux connecteurs : un étiqueté L1 ou L1/L2, et l'autre L2. Vous devez disposer d'au moins trois cordons téléphoniques, celui livré avec le MFC et deux pour le répondeur externe à deux lignes. Vous devrez disposer d'un quatrième cordon si vous ajoutez un téléphone à deux lignes.

- 1 Placez le répondeur à deux lignes et le téléphone à deux lignes près de votre MFC.
- 2 Branchez une extrémité du cordon téléphonique pour le MFC dans le connecteur L2 de l'adaptateur triplex. Connectez l'autre extrémité au connecteur **LINE** situé sur le côté gauche du MFC.
- 3 Branchez une extrémité du cordon de la première ligne téléphonique pour le répondeur sur le connecteur L1 de l'adaptateur triplex. Connectez l'autre extrémité au connecteur L1 ou L1/L2 du répondeur à deux lignes.
- 4 Branchez une extrémité du cordon de la seconde ligne pour le répondeur sur le connecteur L2 du répondeur à deux lignes. Branchez l'autre extrémité dans le connecteur **EXT.** situé sur le côté gauche du MFC.

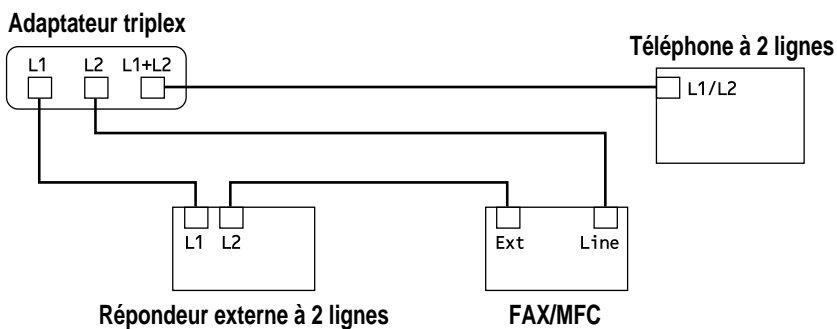

Vous pouvez conserver les téléphones à deux lignes sur les autres prises murales. Il existe deux méthodes pour ajouter un téléphone à deux lignes à la prise murale du MFC. Vous pouvez brancher le cordon téléphonique depuis le téléphone à deux lignes sur le connecteur L1+L2 de l'adaptateur triplex. Vous pouvez également brancher le téléphone à deux lignes sur le connecteur TEL du répondeur à deux lignes.

Connexions multilignes (PBX)

La plupart des bureaux utilisent un système téléphonique centralisé (standard). Il est généralement simple de connecter le MFC à un système à touches ou à un PBX (autocommutateur privé). Nous vous suggérons de prendre contact avec la société qui a installé votre système et de lui demander d'établir la connexion. Il est conseillé de disposer d'une ligne dédiée au MFC. Vous pouvez ainsi le laisser en mode FAX pour recevoir des télécopies à n'importe quel moment.

Si le MFC doit être connecté à un système multiligne, demandez à l'installateur de connecter l'unité à la dernière ligne du système. Cela évite d'activer l'unité à chaque réception d'appel.



Comme pour tous les télécopieurs, celui-ci doit être connecté à un système à deux câbles. Si votre ligne dispose de plus de deux câbles, il est impossible de connecter correctement le MFC.

Si le MFC doit fonctionner dans un PBX :

- 1** Il n'est pas certain que l'unité fonctionnera correctement dans tous les cas avec un PBX. En cas de problème, prenez contact d'abord avec la compagnie qui gère votre PBX.
- 2** Si un standardiste répond à tous les appels entrants, il est conseillé de positionner le mode de réponse en MANUEL. Tous les appels entrants doivent être considérés initialement comme des appels vocaux.
- 3** Il est possible d'utiliser le MFC en mode de composition par tonalités ou par impulsions.

Fonctions ligne téléphonique personnalisées

Pour plus d'informations sur les éventuelles perturbations que pourraient entraîner des fonctions personnalisées sur le fonctionnement du MFC, veuillez consulter le chapitre 19, Dépannage et entretien.

Programmation à l'écran

Programmation conviviale

Voir
Utilisation de ce
manuel
p. 1

Votre MFC dispose d'un système de programmation par écran et d'une touche d'aide. La programmation permet de mettre en oeuvre toutes les fonctions.

La programmation du télécopieur s'effectuant à l'aide de l'écran LCD, nous avons mis au point un système de messages par étapes. Il vous suffit de répondre aux messages pour sélectionner les menus de fonction et les options et paramètres de programmation.

Mode de fonction

Vous pouvez accéder au mode de fonction en appuyant sur **[Fonction]**. Dans ce mode, le MFC affiche la liste des options du menu principal parmi lesquelles vous devez en choisir une. Ces options apparaissent l'une après l'autre sur l'écran. Pour en sélectionner une, appuyez sur **[Réglér]** lorsqu'elle s'affiche.

Vous pouvez accélérer le défilement en appuyant sur **[→]**. Lorsque l'écran affiche votre choix, appuyez sur **[Réglér]**. (Utilisez **[←]** pour revenir en arrière si votre choix est passé ou pour enregistrer des frappes de touches. Ces deux touches permettent d'afficher toutes les options, dans un ordre inverse.)

Avant d'appuyer sur **[Réglér]** après avoir saisi des informations dans un champ à l'aide du clavier de composition, vous pouvez corriger une erreur. Utilisez **[←]** pour revenir en arrière puis corrigez les caractères incorrects. Lorsque vous terminez une fonction, l'écran affiche CONFIRMÉ.

Si vous voulez quitter le mode de fonction, appuyez sur **[Arrêt]**.



Affichages en alternance

Lorsque l'écran affiche un autre message, c'est qu'il alterne entre l'option actuellement sélectionnée et un message d'aide donnant des instructions simples sur les opérations à suivre. L'écran qui s'affichera le plus souvent est présenté ci-dessous. Lorsque vous placez un document dans le chargeur, il indique que vous pouvez composer un numéro et envoyer une télécopie, ou que vous pouvez faire une copie.



Tableau de sélection des fonctions

Si vous êtes déjà familiarisé avec la programmation du MFC, vous pourrez effectuer la plupart des opérations sans consulter ce manuel d'utilisation. Pour vous aider à comprendre les sélections, options et paramètres qui caractérisent les programmes du MFC, consultez le tableau ci-dessous.

1. Fonctions de télécopie

1. RÉGLAGE INIT.			
Fonction	Description	Valeur init.	Infos
1. TONAL/IMPULS.	Définit le mode de composition.	TONAL	p. 33
2. DATE/HEURE	Entrez la date et l'heure de l'écran LCD à imprimer sur les transmissions.	01/01 1999 00:00	p. 33
3. ID STATION	Nom du programme, numéro de télécopie et de téléphone à afficher sur toutes les pages.	—	p. 34
4. BIP SONORE	Règle le volume de la sonnerie.	BAS	p. 37
5. MODE VEILLEUSE	Économise le courant.	00 Min.	p. 38
6. MINUTERIE PROG.	Définit l'heure à laquelle les télécopies différées sont envoyées.	00:00	p. 39

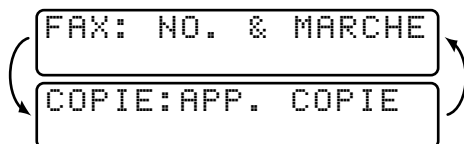
1. Fonctions de télécopie (suite)

2. RÉGLAGE.RECEP.

Fonction	Description	Valeur init.	Infos
1. LONG.SONNERIE	Nombre de sonnerie avant que le MFC réponde en mode FAX/TÉL, FAX ou MC.	LONG.SONNER: 04	p. 42
		ECO.INT.: OFF (MFC 6650MC)	p. 98
2. DURÉE SONN F/T	Définit la durée de la "double sonnerie" en mode FAX/TÉL.	20	p. 43
3. RÉCEP FACILE	Reçoit les télécopies sans pression sur la touche Marche.	ON	p. 44
4. CODE DISTANCE	Entrez le code pour activer ou désactiver l'appareil depuis un emplacement distant.	ON (*51, #51)	p. 47
5. RÉDUCTION	Réduit la taille de l'image.	AUTO	pp. 44-45
6. FORMAT PAPIER	Sélectionne le format du papier.	LETTRE	p. 45
7. DENSITÉ TONER	Imprime en plus sombre ou plus clair.	—	p. 46
8. RELEVÉ RC	Active ou désactive la réception d'appel sélectif.	OFF	p. 48
9. ÉCONOMIE TONER	Augmente la durée de vie de la cartouche.	OFF	p. 46
0. MFLINK (MFC 4650 et MFC 6650MC)	Si le MFC est connecté à un PC, permet de recevoir des messages vocaux et de télécopies dans le PC.	ON	p. 51

1. Fonctions de télécopie (SUITE)

3. RÉGLAGE. ENVOI

Fonction	Description	Valeur init.	Infos
1. PG COUV ON/OFF	Envoie automatiquement une page de couverture programmée.	OFF	p. 59
2. NOTE PG COUV	Permet de programmer un message pour la page de couverture.	—	pp. 62-63
3. CONTRASTE	Change le contraste d'une télécopie que vous envoyez.	AUTO	p. 63
4. RÉOLUTION	Permet de modifier la résolution page après page.	STANDARD	p. 69
5. MODE OUTRE-MER	Permet de régler les transmissions longue distance parfois difficiles.	OFF	pp. 64-65
6. MAINTIEN D'APP	Permet d'envoyer une télécopie puis de parler.	OFF	pp. 65-66
7. ENVOI DIFFÉRÉ	Envoie un document plus tard.	—	p. 67
8. RELEVÉ TX	Active ou désactive la transmission de relevé.	OFF	p. 70
9. TX IMMÉDIAT	FAX SUIVANT UNIQU ON/OFF	OFF	p. 58

4. TRAV. EN ATT.

Fonction	Description	Valeur init.	Infos
Annulation d'un travail en attente.	Annule une télécopie ou un travail d'appel sélectif.		p. 71

5. INTERRUPTION

Fonction	Description	Valeur init.	Infos
Interruption d'un travail d'appel sélectif ou de transmission.	Envoie une télécopie immédiatement même si l'appareil doit l'envoyer plus tard ou s'il est configuré pour l'appel sélectif.		p. 72

6. ENTR. ABRÉGÉES

Fonction	Description	Valeur init.	Infos
1. NUM. MONOTOUCHE	Compose les numéros en mémoire par pression sur une touche.	—	p. 73
2. COMP. ABRÉGÉE	Compose les numéros en mémoire par pression sur trois touches.	—	p. 74
3. GROUPE	Configure un numéro groupé pour la diffusion.	—	pp. 76-77

1. Fonctions de télécopie (suite)

7. IMP. RAPPORTS			
Fonction	Description	Valeur init.	Infos
1. RAP. TRANSMIS.		OFF	p. 107
2. IMP. JOURNAL	Imprime des listes et des rapports d'activité. (Détails au chapitre 11)	JOURNAL: OFF	p. 107
3. NUMÉROSABRÉGÉS		—	p. 107
4. INDEX.TÉL		—	p. 107
5. CONFIG.SYSTÈME		—	p. 107
6. ÉTAT MÉMOIRE		—	p. 107

8. OPT. ACC. DIST (MFC 4350 et MFC 4650 seulement)			
Fonction	Description	Valeur init.	Infos
1. FAX FWD/TÉLÉAP	Configure le MFC pour le réacheminement de télécopies et de messages —OU— appelle votre messenger.	OFF	pp. 83, 84
2. MÉMORISER FAX	Enregistre les télécopies reçues pour les récupérer à distance.	OFF	p. 85
3. ACCÈS À DIST	Définit le code de récupération des télécopies.	159*	p. 86
4. IMPR. DOCUMENT	Imprime les télécopies enregistrées en mémoire.	—	p. 48

8. CONFIG RÉPOND. (MFC 6650MC seulement)			
Fonction	Description	Valeur init.	Infos
1. MÉMORIS. MSG	Permet de choisir si la mémoire enregistre les télécopies, les messages vocaux ou les deux.	FAX: OFF VOIX: ON	p. 93
2. IMPR. BACKUP	Permet d'imprimer une copie des télécopies présentes en mémoire.	ON	p. 97
3. MSG SORTANTS	Sélectionne/Enregistre le message sortant.	MESSAGERÉP	pp. 93, 94
4. TEMPS MAX M.E.	Sélectionne la longueur maximum des messages reçus.	30 secondes	p. 98
5. MON. ICM REC	Règle le volume du haut-parleur pour les messages reçus. (ON/OFF)	ON	p. 98
6. FAX FWD/TÉLÉAP	Permet de réacheminer les télécopies/messages —OU— d'appeler votre messenger de téléappel.	OFF	pp. 100, 101
7. ACCÈS À DIST	Définit le code permettant de récupérer les messages à distance.	159*	p. 86

0. DIVERS			
Fonction	Description	Valeur init.	Infos
1. SPÉCIALE	À utiliser avec le service de sonnerie spéciale de l'entreprise de téléphone pour enregistrer la sonnerie propre aux télécopies.	OFF	p. 51, 52
2. ID APPELANT	Affiche ou imprime la liste des 30 derniers ID appelant enregistrés en mémoire.	—	p. 53

2. Fonctions d'impression

1. OPTIONS IMP.			
Fonction	Description	Valeur init.	Infos
1. POLICES RÉS.	Vous pouvez imprimer les polices résidentes pour les vérifier.	—	p. 186
2. CONFIGURATION	Les paramètres et l'état de l'imprimante sont répertoriés ici.	—	p. 186

2. RÉINIT.IMPR			
Fonction	Description	Valeur init.	Infos
1. RÉGLAGE USINE	Vous pouvez restaurer les valeurs par défaut des paramètres de l'imprimante.	—	p. 186
2. VIDAGE HEXA	Si vous définissez VIDAGE HEXA, toutes les données du PC sont imprimées au format hexadécimal.	—	p. 187

4 Configuration initiale

Démarrage

Paramétrage du mode de composition (Tonalités/Impulsions)

Votre MFC est livré pour fonctionner sur une ligne à tonalités (fréquence vocale). Si votre ligne est de type à impulsions, vous devrez changer le mode de composition.

- 1 Appuyez sur **[Fonction]**, **[1]**, **[1]**, **[1]**.

L'écran vous invite à sélectionner TONAL. ou IMPULS.

MODE APP: TONAL.

MODE APP: IMPULS.

- 2 Utilisez **[←]** ou **[→]** pour choisir le mode de composition.
- 3 Appuyez sur **[Réglér]** lorsque l'écran affiche le mode de composition voulu.
- 4 Appuyez sur **[Arrêt]** pour sortir.

Configuration de la date et de l'heure

Le MFC affiche la date et l'heure et les imprime sur toutes les télécopies que vous envoyez.

En cas de coupure d'alimentation, vous risquez de devoir réinitialiser la date et l'heure. Aucun autre paramètre n'est affecté.

- 1 Appuyez sur **[Fonction]**, **[1]**, **[1]**, **[2]**.

L'écran vous invite à entrer l'année.

ENTREZ ANNEE:XX

- 2 Entrez les deux derniers chiffres de l'année. L'écran affiche votre entrée.
- 3 Appuyez sur **Régler**. L'écran vous invite à entrer le mois.

ENTREZ MOIS:XX

- 4 Entrez les 2 chiffres du mois (par exemple, entrez 09 pour septembre ou 10 pour octobre). L'écran affiche votre entrée.
- 5 Appuyez sur **Régler**. L'écran vous invite à entrer le jour.

ENTREZ JOUR:XX

- 6 Entrez les deux chiffres du jour (par exemple 06). L'écran affiche votre entrée.
- 7 Appuyez sur **Régler**. L'écran vous invite à entrer l'heure.

ENTR. HEURE:XX:XX

- 8 Entrez l'heure au format 24 heures (par exemple, entrez 15:25 pour 3:25 PM).
- 9 Appuyez sur **Régler**.
- 10 Appuyez sur **Arrêt**. L'écran affiche la date et l'heure. Ces données restent en permanence à l'écran tant que le MFC est en mode d'attente.

Définition de l'ID station

*Voir Réalisation
d'une page de
couverture
électronique
p. 59*

Vous pouvez enregistrer votre nom, numéro de télécopie et numéro de téléphone pour qu'ils s'affichent sur toutes les pages de vos télécopies.

- 1 Appuyez sur **Fonction**, **1**, **1**, **3**.
Vous êtes invité à entrer votre numéro de télécopie.

FAX:

- 2 Entrez votre numéro de télécopie (jusqu'à 20 chiffres). L'écran affiche votre entrée.
- 3 Appuyez sur **Régler**. L'écran vous invite à entrer votre numéro de téléphone.

TÉL:

*Voir
Saisie de texte
p. 35*

- 4 Entrez votre numéro de téléphone (jusqu'à 20 chiffres). Si le numéro de téléphone et le numéro de télécopie sont identiques, entrez à nouveau le numéro. L'écran affiche votre entrée.
- 5 Appuyez sur **Réglér**. Vous êtes invité à entrer votre nom ou le nom de votre société.

NOM :

- 6 Utilisez le clavier numérique pour entrer votre nom (jusqu'à 20 caractères).
- 7 Appuyez sur **Réglér** pour confirmer.
- 8 Appuyez sur **Arrêt**. L'écran affiche la date et l'heure.

Saisie de texte

Lorsque vous configurez certaines fonctions, par exemple l'ID station, vous devez entrer du texte dans le MFC. Trois ou quatre lettres apparaissent au-dessus de la plupart des touches du clavier numérique, à l'exception de 0, # et *, touches utilisées pour les caractères spéciaux.



En appuyant sur la touche numérique appropriée le bon nombre de fois, vous pouvez entrer le caractère voulu.

Touche	1 fois	2 fois	3 fois	4 fois	5 fois
2	A	B	C	2	A
3	D	E	F	3	D
4	G	H	I	4	G
5	J	K	L	5	J
6	M	N	O	6	M
7	P	Q	R	S	7
8	T	U	V	8	T
9	W	X	Y	Z	9

Insertion d'espaces

Pour entrer un espace, appuyez deux fois sur **→**.

Corrections

Pour changer une lettre incorrecte, appuyez sur  pour placer le curseur après la dernière lettre correcte. Ensuite, appuyez sur . Toutes les lettres situées à droite du curseur sont supprimées. Entrez à nouveau le texte et/ou les chiffres corrects. Vous pouvez également revenir en arrière et remplacer les lettres incorrectes.

Répétition de lettres

Pour entrer un caractère affecté à la même touche que le caractère précédent, appuyez sur  pour déplacer le curseur vers la droite.

Caractères spéciaux et symboles

Appuyez sur * pour (espace) ! “ # \$ % & ’ () * + , - . /

Appuyez sur # pour : ; < = > ? @ [] ^ _

Appuyez sur Ø pour É À È Ê Î Ç Ë Ö 0

REMARQUE

La loi Telephone Consumer Protection de 1991 interdit à quiconque d'utiliser un ordinateur ou un dispositif électronique pour envoyer un message par télécopieur sauf si ce message spécifie clairement dans la marge supérieure ou inférieure de chaque page transmise ou sur la première page de la télécopie, la date et l'heure d'envoi, une identification de l'entreprise ou du particulier qui envoie le message, ainsi que le numéro du télécopieur d'envoi de cette entreprise ou de ce particulier.

Pour programmer ces informations dans le MFC, reportez-vous aux étapes décrites pages 33, 34 et 35.



Voir
Liste des
numéros abrégés
p. 107

- Le numéro de téléphone que vous entrez n'est utilisé que pour les fonctions de message de rappel et de page de couverture.
- Si vous n'entrez pas de numéro de télécopie, aucune information supplémentaire ne peut être entrée.
- Pour entrer un espace, appuyez sur  une fois entre les chiffres et deux fois entre les caractères.
- Si votre ID station est déjà programmé, l'écran invite à choisir "1" pour le changer ou "2" pour sortir sans le changer.

Réglage du volume sonore

Vous disposez de trois niveaux de volume sonore **BAS**, **HAUT** ou **OFF**. Le volume prédéfini est **BAS**. Lorsque vous choisissez **BAS** ou **HAUT**, le MFC émet un signal sonore chaque fois que vous appuyez sur une touche ou faites une erreur, ainsi qu'à la fin de l'envoi ou de la réception d'une télécopie.

- 1 Appuyez sur **[Fonction]**, **[1]**, **[1]**, **[4]**.
- 2 Appuyez sur **[←]** ou sur **[→]** pour sélectionner le volume voulu.
- 3 Lorsque l'écran affiche le volume voulu, appuyez sur **[Réglér]**.
- 4 Appuyez sur **[Arrêt]** pour sortir.

Réglage du volume du combiné

Vous pouvez régler le volume de votre combiné à chacune de vos conversations téléphoniques. Il existe deux niveaux de volume de votre combiné, **BAS** et **HAUT**. Le volume prédéfini est **BAS**.

Appuyez sur **[▲]** ou sur **[▼]** pour régler le niveau de volume. L'écran affiche le volume choisi.

Celui-ci reste en vigueur jusqu'à ce que vous en changiez à nouveau.

Réglage du volume du haut-parleur



Vous pouvez régler le volume du haut-parleur lorsque votre MFC est raccroché (après avoir appuyé sur **[Tonalité]**).

Appuyez sur **[▲]** ou sur **[▼]** pour régler le volume sonore. L'écran affiche le volume choisi. Vous le modifiez chaque fois que vous appuyez sur une des touches. Il reste en vigueur jusqu'à ce que vous le changiez.

Sur le MFC 6650MC, si vous désactivez la fonction de surveillance des messages reçus (**[Fonction]**, **[1]**, **[8]**, **[5]**), le haut-parleur permettant de filtrer les appels ne fonctionnera et vous n'entendrez pas les appelants laisser leur message. Le volume des autres opérations peut être contrôlé à l'aide de **[▲]** et **[▼]**.

Réglage du volume de la sonnerie

Vous pouvez régler le volume de la sonnerie lorsque le MFC est inactif. Vous pouvez désactiver la sonnerie ou sélectionner un niveau de volume.







Appuyez sur  ou  pour régler le niveau du volume. Chaque fois que vous appuyez sur une des touches, le MFC sonne afin que vous entendiez le niveau du volume, et l'écran affiche celui que vous avez choisi. Vous le modifiez chaque fois que vous appuyez sur une des touches. Il reste en vigueur jusqu'à ce que vous le changiez.

Enregistrement en mémoire

Tous les paramètres des fonctions RÉGLAGE INIT, RÉGLAGE.RÉCEP., ENTR. ABRÉGÉES, OPT. ACC. DIST et CONFIG RÉPOND, de même que PG COUV ON/OFF et NOTE PG COUV (dans RÉGLAGE.ENVOI) sont enregistrés définitivement. Vous devrez peut-être réinitialiser la date et l'heure.

Mode Veille

L'activation du mode Veille permet de réduire la consommation d'électricité lorsque le MFC n'est pas en activité. Vous pouvez choisir la durée d'inactivité du MFC (00 à 99 minutes) avant qu'il passe en mode Veille. L'horloge est automatiquement remise à zéro lorsque le MFC reçoit une télécopie ou des données du PC, ou effectue une copie. La valeur par défaut est 0 minutes.

- 1 Appuyez sur , , , .
- 2 Utilisez le clavier téléphonique pour entrer la durée d'inactivité du MFC avant qu'il passe en mode Veille (00 à 99).
- 3 Appuyez sur .
- 4 Appuyez sur  pour sortir.

*Voir
Télécopie
différée
p. 67*

Minuterie

Vous pouvez définir l'heure à laquelle les télécopies différées seront envoyées.

1 Appuyez sur **[Fonction]**, **[1]**, **[1]**, **[6]**.

2 Appuyez sur **[Réglér]**. L'écran affiche

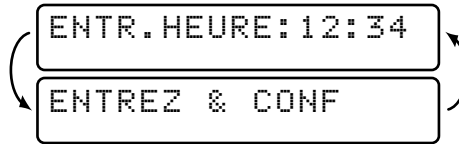

3 Entrez l'heure (au format 24 heures) à laquelle vous voulez que les télécopies différées soient envoyées.

ENTR. HEURE: 17:00

4 Appuyez sur **[Réglér]**.

5 Appuyez sur **[Arrêt]** pour sortir.

Configuration de la réception

Réception de base



Sélection du mode de réponse

Votre MFC dispose de 4 modes de réponse. Choisissez celui qui vous convient le mieux en appuyant sur le bouton Mode plusieurs fois jusqu'à ce que les voyants FAX et FAX/TÉL correspondent au paramètre que vous voulez utiliser.

Remarque : signifie non sélectionné, sélectionné et allumé.

Mode	Voyant	Fonctionnement	Quand l'utiliser
1. MANUEL (réception manuelle)	<input type="radio"/> FAX <input checked="" type="radio"/> RÉPONDEUR <i>Centre Mes</i> <input type="radio"/> FAX/TÉL	Vous contrôlez la ligne téléphonique et devez répondre à tous les appels vous-même.	Utilisez ce mode lorsque vous utilisez un modem sur la même ligne ou si vous recevez peu de messages de télécopie. Vous pouvez aussi utiliser ce mode avec la sonnerie spéciale.
2. FAX (réception automatique)	<input checked="" type="radio"/> FAX <input checked="" type="radio"/> RÉPONDEUR <i>Centre Mes</i> <input type="radio"/> FAX/TÉL	Le MFC répond automatiquement à tous les appels comme s'il s'agissait d'une télécopie.	Destiné aux lignes dédiées au télécopieur. Il est impossible de recevoir d'appel vocal, mais vous pouvez en passer.
3. FAX/TÉL*	<input type="radio"/> FAX <input checked="" type="radio"/> RÉPONDEUR <i>Centre Mes</i> <input checked="" type="radio"/> FAX/TÉL	Le MFC contrôle la ligne et répond automatiquement à tous les appels. S'il s'agit d'une télécopie, il la reçoit. Sinon, il sonne (double sonnerie) pour vous demander de répondre.	Vous ne pouvez pas installer de répondeur sur la même ligne, même s'il est branché sur un connecteur distinct sur la même ligne. Vous ne pouvez pas utiliser la messagerie vocale de l'entreprise de téléphone avec ce mode.

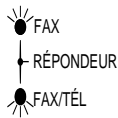
* En mode FAX/TÉL, vous devez configurer la longueur de sonnerie et la durée de sonnerie F/T. Si des téléphones d'extension sont présents sur la ligne, affectez à la longueur de sonnerie la valeur 4.

Mode	Voyant	Fonctionnement	Quand l'utiliser
4. RÉPONDEUR (Répondeur externe) MFC 4350 et MFC 4650 seulement		Le répondeur externe répond à tous les appels. Les messages vocaux sont enregistrés sur le répondeur. Les messages de télécopie sont imprimés.	Utilisez ce mode si un répondeur est branché sur la ligne téléphonique.
5. CENTRE MSG (Centre de messages) MFC 6650MC seulement		Le MFC répond à tous les appels. Les messages sont enregistrés selon le principe "premier entré, premier servi".	Utilisez ce mode pour enregistrer des messages vocaux et de télécopie dans la mémoire du MFC.

Voir
Réception facile
p. 44

et
*Utilisation
depuis un
téléphone
d'extension*
p. 46

et
*Mode FAX/TÉL
seulement*
p. 47

Configuration de la longueur de sonnerie

Le paramètre Longueur de sonnerie détermine le nombre de sonneries qu'émet le MFC avant de répondre. Si des téléphones d'extension sont installés sur la même ligne que le MFC, gardez la valeur par défaut de la Longueur de sonnerie, qui est **4**. Toutefois, vous pouvez répondre à l'appel depuis n'importe quel téléphone d'extension (connecté à une prise murale distincte) présent sur la même ligne que le MFC.

- 1** Appuyez sur **[Fonction]**, **[1]**, **[2]**, **[1]**.
- 2** Appuyez sur **[←]** ou **[→]** pour sélectionner Longueur de sonnerie.
- 3** Appuyez sur **[Réglér]**.
- 4** Appuyez sur **[←]** ou **[→]** pour sélectionner le nombre de fois que doit sonner la ligne avant que le MFC réponde (00 à 04). Si vous choisissez 00, la ligne ne sonne pas.
- 5** Appuyez sur **[Réglér]** lorsque l'écran affiche votre choix.
- 6** Appuyez sur **[Arrêt]** pour sortir.

Configuration de la durée de sonnerie F/T

Vous devez déterminer pendant combien de temps le MFC émettra sa double sonnerie spéciale lorsque vous recevez un appel vocal. Cette sonnerie est émise *après* la sonnerie initiale émise par la compagnie de téléphone. Seul le MFC sonne pendant 20, 30, 40 ou 70 secondes. Aucun autre téléphone présent sur la même ligne n'émet cette double sonnerie.

- 1** Appuyez sur **[Fonction]**, **[1]**, **[2]**, **[2]**.
- 2** Appuyez sur **[←]** ou **[→]** pour sélectionner la durée de sonnerie qu'émettra le MFC pour vous signaler un appel vocal.
- 3** Appuyez sur **[Réglér]** lorsque l'écran affiche votre choix.

DURÉE SON: 20 SEC

- 4 Appuyez sur **Arrêt** pour sortir.

Désormais, lorsqu'un appel est reçu et que la machine est en mode F/T, tous les téléphones présents sur cette ligne sonnent pendant la durée sélectionnée au paramètre Longueur de sonnerie.

Vous pouvez laisser le MFC répondre et détecter s'il s'agit d'un appel vocal ou de télécopie. Si c'est une télécopie, l'appareil l'imprime. S'il s'agit d'un appel vocal, l'appareil vous le signale avec une double sonnerie pendant la durée choisie au paramètre Durée de sonnerie F/T.



Même si l'appelant raccroche pendant la double sonnerie, le MFC continue de sonner pendant la durée définie.

Enregistrement du message de réponse Fax/Tél (MESSAGE F/T) (MFC 6650MC seulement)

Il s'agit de l'annonce émise par votre MFC (et non un répondeur externe) lorsque quelqu'un appelle et que votre appareil est en mode FAX/TEL. Bien que les personnes qui appellent entendent votre message, elles ne peuvent pas laisser de message. Pour effacer l'annonce, suivez les instructions du paragraphe "Effacement du message de réponse" page 94.

- 1 Appuyez sur **Fonction**, **1**, **8**, **3**. L'écran vous invite à choisir MESSAGE F/T ou MESSAGE RÉP.
- 2 Appuyez sur **←** ou **→** pour choisir MESSAGE F/T.
- 3 Appuyez sur **Régler**.
- 4 Appuyez sur **Enregistrer**, puis soulevez le combiné pour enregistrer un message.
- 5 Raccrochez. Vous entendez le message d'accueil.
- 6 Appuyez sur **Arrêt** pour sortir.

Réception facile

Lorsque vous utilisez cette fonction, vous n'êtes pas obligé d'appuyer sur **[Marche]** lorsque vous répondez à un appel de télécopieur et entendez les tonalités CNG. Il vous suffit de maintenir le combiné décroché et d'attendre quelques secondes. Lorsque l'écran affiche "RÉCEPT." ou que vous entendez des tonalités de télécopieur dans le combiné d'un téléphone d'extension connecté à une autre prise murale, raccrochez pour que le MFC prenne en charge l'appel. Si vous choisissez **ON**, l'appareil reçoit les appels de télécopie automatiquement, même si vous décrochez le combiné d'un téléphone d'extension. Si vous sélectionnez **SEMI**, le MFC ne reçoit l'appel que si vous décrochez depuis le MFC. Si vous choisissez **OFF**, vous devez activer vous-même le MFC en appuyant sur **[Marche]**—**OU**—en composant **[*] [5] [1]** si vous ne répondez pas depuis le MFC.

Si vous avez choisi ON pour cette fonction mais que votre MFC ne prend pas automatiquement en charge un appel de télécopieur lorsque vous décrochez le combiné d'un téléphone externe ou d'extension, composez le code de récupération des télécopies **[*] [5] [1]**. Décrochez le combiné du MFC et appuyez sur **[Marche]**.

- 1 Appuyez sur **[Fonction]**, **[1]**, **[2]**, **[3]**.
- 2 Utilisez **[←]** ou **[→]** pour choisir ON, SEMI ou OFF.
- 3 Appuyez sur **[Réglér]** lorsque l'écran affiche votre choix.
- 4 Appuyez sur **[Arrêt]** pour sortir.

Impression réduite d'un document reçu

Vous pouvez toujours réduire la taille d'une télécopie reçue à un pourcentage fixe, quel que soit le format du papier (jusqu'à Légal) dans votre MFC. Si vous choisissez AUTO, le MFC choisit pour vous le niveau de réduction.

- 1 Appuyez sur **[Fonction]**, **[1]**, **[2]**, **[5]**.
L'écran affiche

5. RÉDUCTION

- 2 Utilisez **[←]** ou **[→]** pour choisir un rapport de réduction—AUTO, 93%, 87% ou 75%. Choisissez 100% si vous ne voulez pas de réduction.
- 3 Appuyez sur **[Réglér]** lorsque l'écran affiche votre choix.
- 4 Appuyez sur **[Arrêt]** pour sortir.

Réductions conseillées

Si votre papier est de format Lettre (8,5 po x 11 po), et que le format de la télécopie reçue est

Lettre, choisissez 93%

A4, choisissez 87%

Légal, choisissez 75%.

Si votre papier est de format A4 (8,2 po x 11,6 po), et que le format de la télécopie reçue est

Lettre, choisissez 100%

A4, choisissez 93%

Si votre papier est de format Legal (8,5 po x 14 po), et que le format de la télécopie reçue est

Lettre et A4, choisissez 100%

Legal, choisissez 93%.

Format de papier

Vous pouvez utiliser 3 formats de papier pour imprimer vos télécopies (Lettre, Légal et A4). Lorsque vous modifiez le type de papier chargé dans le MFC, vous devez modifier le paramètre de format de papier, pour que le MFC puisse savoir comment copier les télécopies reçues sur la page. Vous pouvez également sélectionner le niveau de réduction de la page pour que celle-ci soit adaptée au papier présent dans le MFC.

- 1 Appuyez sur **[Fonction]**, **[1]**, **[2]**, **[6]**.

L'écran affiche



6. FORMAT PAPIER

- 2 Utilisez **[←]** ou **[→]** pour sélectionner LETTRE, LÉGAL ou A4.



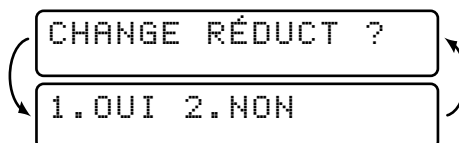

- 3 Appuyez sur **[Réglér]** lorsque l'écran affiche votre choix.

L'écran affiche











CHANGE RÉDUCT ?
1. OUI 2. NON

Appuyez sur **[1]** si vous devez modifier le paramètre de réduction —
OU— Appuyez sur **[2]** pour passer à l'étape 6.

- 4 Utilisez  ou  pour sélectionner **AUTO, 100%, 93%, 87%** ou **75%**.
- 5 Appuyez sur  lorsque l'écran affiche votre choix.
- 6 Appuyez sur  pour sortir.









Configuration de la densité d'impression

Vous pouvez régler la densité d'impression, ce qui permet d'éclaircir ou d'assombrir des documents imprimés.

- 1 Appuyez sur , , , .
- 2 Appuyez sur  pour éclaircir l'impression ou sur  pour assombrir l'impression.
- 3 Appuyez sur .
- 4 Appuyez sur  pour sortir.

Économie du toner



Vous pouvez économiser le toner à l'aide de cette fonction. Lorsque vous activer la fonction, les impressions sont plus claires. La valeur par défaut est OFF.

- 1 Appuyez sur , , , .
- 2 Appuyez sur  ou  pour choisir ON (ou OFF).
- 3 Appuyez sur .
- 4 Appuyez sur  pour sortir.

Réception avancée

*Voir
Durée de
sonnerie F/T
p. 43*

Utilisation depuis un téléphone d'extension

Si vous répondez à un appel de télécopie sur un téléphone externe ou un téléphone branché sur le connecteur EXT., vous pouvez rendre la main au MFC en utilisant le code de réception des télécopies. Lorsque vous composez le code   , le MFC commence à recevoir une télécopie.

Voir
Réception facile
p. 44

Si le MFC répond à un appel vocal et émet la double sonnerie pour vous permettre de prendre la main, utilisez le code de réponse par téléphone **#** **5** **1** pour répondre à l'appel sur un téléphone d'extension.

Si vous répondez à un appel, et qu'il n'y a personne sur la ligne, vous pouvez en déduire que vous recevez une télécopie. Sur le MFC, appuyez sur **Marche**, puis raccrochez. Sur un téléphone d'extension, appuyez sur ***** **5** **1**, attendez les tonalités de télécopies, puis raccrochez. Sur un téléphone externe, appuyez sur ***** **5** **1** et attendez que le téléphone ait perdu la connexion (l'écran affiche RÉCEPTION) avant de raccrocher. (Votre correspondant devra appuyer sur **Marche** pour envoyer la télécopie.)

Mode FAX/TÉL seulement

Lorsque le MFC est en mode FAX/TÉL, il utilise la durée de sonnerie F/T (double sonnerie) pour vous signaler qu'un appel vocal est reçu. Depuis le MFC, vous pouvez décrocher le combiné pour répondre à l'appel.

Depuis un téléphone d'extension, vous devrez décrocher le combiné pendant la durée de sonnerie F/T et appuyer sur **#** **5** **1** entre les double sonneries. S'il n'y a personne sur la ligne, ou si quelqu'un essaie de vous envoyer une télécopie, renvoyez l'appel vers le MFC en composant ***** **5** **1**.

Changement des codes à distance

Avec certains systèmes téléphoniques, les codes à distance risquent de pas fonctionner. Le code de réception des télécopies prédéfini est le ***** **5** **1**. Le code de réponse par téléphone prédéfini est **#** **5** **1**.



Si vous perdez la connexion chaque fois que vous accédez à votre répondeur téléphonique à distance, changez le code de réception des télécopies de ***** **5** **1** en **#** **#** **#** et le code de réponse par téléphone de **#** **5** **1** en **9** **9** **9**.

Pour changer les codes à distance

- 1 Appuyez sur **Fonction**, **1**, **2**, **4**.
- 2 Appuyez sur **←** ou **→** pour sélectionner ON (ou OFF).

ACT. DISTANCE: ON

- 3 Appuyez sur **Régler** lorsque l'écran affiche votre choix.
- 4 Si vous le souhaitez, entrez un nouveau code de réception de télécopies, puis appuyez sur **Régler**.

CODE ACT:*51

- 5 Si vous le voulez, entrez un nouveau code de réponse par téléphone, puis appuyez sur **Régler**.

CODE DEACT.:#51

- 6 Appuyez sur **Arrêt** pour sortir.

Impression d'une télécopie en mémoire (MFC 4350 et MFC 4650 seulement)

Voir
Mémorisation
p. 85

Même si la fonction Mémorisation de télécopies est activée en consultation à distance, vous pouvez imprimer une télécopie en mémoire depuis le MFC.

- 1 Appuyez sur **Fonction**, **1**, **8**, **4**.
- 2 Appuyez sur **Marche**.
- 3 Une fois l'impression terminée, appuyez sur **Arrêt** pour sortir.

Relevé



Le relevé consiste à récupérer des télécopies sur un autre télécopieur. Vous pouvez utiliser votre MFC pour "appeler" d'autres télécopieurs, ou quelqu'un peut appeler votre MFC.

Toutes les personnes impliquées dans le relevé doivent configurer leur télécopieur pour cette fonction. Lorsque quelqu'un appelle votre MFC pour recevoir une télécopie, c'est lui qui est facturé pour l'appel. Si c'est vous qui appelez le télécopieur de quelqu'un pour recevoir une télécopie, c'est vous qui êtes facturé.

Certains télécopieurs ne réagissent pas à cette fonction.

Configuration du relevé de réception

Le relevé de réception consiste à appeler un autre télécopieur pour récupérer une télécopie.

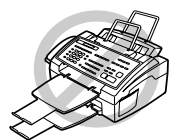

Voir
Annulation d'un
travail
programmé
p. 50

- 1 Appuyez sur [Fonction], [1], [2], [8].

L'écran affiche



- 2 Appuyez sur ← ou → pour sélectionner ON.

- 3 Appuyez sur [Réglér]. L'écran affiche

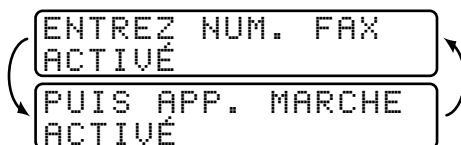

- 4 Entrez le numéro du télécopieur que vous voulez appeler.

- 5 Appuyez sur [Marche]. L'écran affiche COMPOS.

Configuration du relevé de réception séquentiel

Votre MFC peut demander des documents à différents télécopieurs, en une seule opération. Un rapport de relevé séquentiel s'imprime à la fin.

- 1 Appuyez sur [Fonction], [1], [2], [8].

L'écran affiche

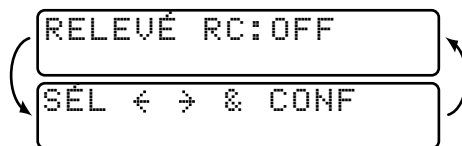

- 2 Appuyez sur ← ou → pour choisir ON.



- 3 Appuyez sur [Réglér]. L'écran vous invite à entrer les numéros de télécopieurs que vous appelez.

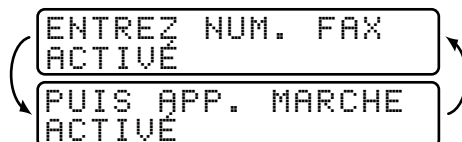

*Voir
Annulation d'un
travail
programmé
p. 50*

- 4 Entrez la destination des télécopieurs auxquels vous destinez l'appel de relevé à l'aide des numéros abrégés, des monotouches, des numéros groupés ou du clavier téléphonique. Vous devez appuyer sur **Aide/Diffusion** entre les emplacements.
- 5 Appuyez sur **Marche**. Le MFC appelle chaque numéro ou membre de groupe pour obtenir un document.

CONFIRMÉ

COMPOS.

Annulation d'un travail programmé

Vous pouvez annuler une tâche programmée, telle qu'une transmission différée, un relevé de réception ou d'envoi.

Si le MFC est inactif

- 1 Appuyez sur **Fonction**, **1**, **4**. Tous les travaux en attente s'affichent. Si aucune travail n'est en attente, l'écran affiche PAS TRAVAIL EN ATT.

4. TRAV. EN ATT.

- 2 Si vous avez plus de deux travaux en attente, utilisez **←** ou **→** pour sélectionner le travail que vous voulez annuler. Appuyez sur **Régler** lorsque l'écran affiche votre choix.

—OU—

Si vous n'avez qu'un travail en attente, passez à l'étape 3.

- 3 Appuyez sur **1** pour annuler—OU—Appuyez sur **2** pour sortir sans annuler.
Pour annuler un autre travail, revenez à l'étape 2.
- 4 Appuyez sur **Arrêt** pour sortir.

Si le MFC est occupé, appuyez sur **Arrêt**, puis suivez les étapes 2 à 4 pour annuler un travail.

Vous pouvez vérifier les travaux présents dans la mémoire en suivant les étapes 1 et 2 ci-dessus.

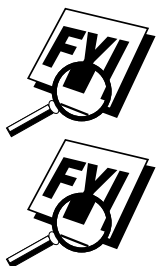

*Voir
Utilisation du
MFC avec votre
ordinateur
p. 115*

Configuration du mode Multi-Function Link Pro (MFC 4650 et MFC 6650MC seulement)

Si vous raccordez le MFC à votre ordinateur, vous pourrez recevoir des télécopies dans ce dernier. Une fois la configuration du mode Multi-Function Link Pro terminée, vous pouvez activer Multi-Function Link Pro pour réacheminer les télécopies dans votre PC.

- 1 Appuyez sur **[Fonction]**, **[1]**, **[2]**, **[0]**.
L'écran affiche

0. MF LINK

- 2 Appuyez sur **[←]** ou **[→]** pour choisir ON (ou OFF).
- 3 Appuyez sur **[Réglér]** lorsque l'écran affiche votre choix.
- 4 Appuyez sur **[Arrêt]** pour sortir.

Sonnerie spéciale

Cette fonction permet d'utiliser le service de sonnerie spéciale que proposent certaines compagnies de téléphone, qui offre plusieurs numéros de téléphone sur une même ligne. Chaque numéro de téléphone dispose de sa propre sonnerie spéciale, ce qui vous permet de connaître le numéro appelé. Cette méthode permet de disposer d'un numéro de téléphone unique destiné au MFC.

Le MFC offre une fonction de sonnerie spéciale qui vous permet de dédier un numéro de téléphone à la réception des télécopies. Vous devez suivre les instructions ci-dessous pour "enregistrer" la nouvelle sonnerie spéciale, attribuée par la compagnie de téléphone, de sorte que votre MFC puisse distinguer les appels qui lui sont destinés.



Vous pouvez modifier ou annuler la sonnerie spéciale à tout moment. Vous pouvez la désactiver momentanément, puis la réactiver. Lorsque vous obtenez un nouveau numéro de télécopieur, pensez à réinitialiser cette fonction.





Vous ne pouvez enregistrer qu'une seule sonnerie spéciale avec le MFC. Il est impossible d'enregistrer certains types de sonnerie.

- Le MFC ne répond qu'aux appels destinés au numéro enregistré.
- Pour que votre répondeur ne réponde qu'au numéro principal, le MFC doit être en mode manuel.

- En mode FAX/TÉL ou FAX, le MFC répondra à tous les numéros sur la ligne téléphonique.

Enregistrement de la sonnerie spéciale

- 1 Débranchez le MFC d'un éventuel répondeur ou d'un système de messagerie vocale de l'entreprise de téléphone.
- 2 Mettez le MFC en mode MANUEL.
- 3 Appuyez sur **Fonction**, **1**, **0**, **1**.
L'écran affiche la configuration actuelle de cette fonction.
- 4 Appuyez sur **←** ou **→** pour choisir le mode RÉGLER.
- 5 Appuyez sur **Régler**.
- 6 Appuyez sur **←** ou **→** pour choisir une sonnerie pré-enregistrée. (Vous entendrez les quatre types de sonneries en les faisant défiler.) Veillez à choisir la sonnerie assignée par l'entreprise de téléphone.

modèle sonnerie	Sonneries	
1	long - long	
2	court- long - court	
3	court- court- long	
4	très long (modèle normal)	

- 7 Appuyez sur **Régler**.
- 8 Appuyez sur **Arrêt** pour sortir.

Après avoir assigné le type de sonnerie spéciale dans le MFC, vous pouvez activer ou désactiver cette fonction. Pour modifier ce paramètre, suivez les étapes 1 à 4 ci-dessus, en choisissant ON ou OFF.



*Voir
Impression de la
liste des ID
appelant
p. 54*

ID appelant

La fonction d'ID appelant du MFC permet d'utiliser le service d'abonnement ID appelant qu'offrent de nombreuses compagnies de téléphone. Ce service permet d'afficher sur l'écran le nom ou le numéro de téléphone de la personne qui appelle pendant l'émission de la sonnerie.

Après quelques sonneries, l'écran affiche le numéro de téléphone de l'appelant (ou son nom, si disponible). Lorsque vous décrochez le combiné, ces informations n'apparaissent plus à l'écran, mais elles restent enregistrées dans la mémoire ID appelant.

- Les 16 premiers caractères du numéro ou du nom apparaissent.
- Le message INDISPONIBLE signifie que l'appel provient d'une zone externe à la zone du service ID appelant.
- Le message ID NON TRANSMIS indique que l'appelant a volontairement bloqué la transmission des informations.
- Le message DÉCROCHEZ TÉL reste à l'écran lorsqu'aucune information d'ID appelant n'est transmise.

Si le nom et le numéro sont reçus, l'écran n'affiche que le nom. Vous pouvez imprimer la liste des informations d'ID appelant reçues par votre MFC.

Le service ID appelant varie selon les opérateurs. Prenez contact avec votre entreprise de téléphone pour déterminer le type de service disponible dans votre zone.

Affichage de la liste des ID appelant

La mémoire ID appelant enregistre les informations relatives à 30 appels. Lorsque le 31e appel est reçu, les informations relatives au premier sont effacées. Vous pouvez faire défiler les informations ID appelant pour déterminer les appels reçus par votre MFC.

- 1** Appuyez sur **[Fonction]**, **[1]**, **[0]**, **[2]**.
- 2** Appuyez sur **[←]** ou **[→]** pour choisir AFFICHER NO.
- 3** Appuyez sur **[Réglér]**. L'écran affiche l'ID de l'appel le plus récent. Si le nom n'est pas reçu, il n'est pas affiché.
- 4** Appuyez sur **[←]** ou **[→]** pour faire défiler le contenu de la mémoire ID appelant et sélectionner celui que vous voulez afficher.

- 5 Appuyez sur **Réglér** pour afficher des informations détaillées sur l'ID sélectionné. L'écran affiche le nom et le numéro de l'appelant ainsi que la date et l'heure de l'appel.
- 6 Appuyez sur **←** ou **→** pour retourner à la liste ID appelant — **OU** — Appuyez sur **Arrêt** pour sortir.

Impression de la liste des ID appelant

- 1 Appuyez sur **Fonction**, **1**, **0**, **2**.
- 2 Appuyez sur **←** ou **→** pour choisir IMP. RAPPORTS.
- 3 Appuyez sur **Réglér**.
- 4 Appuyez sur **Marche**.

Effacement d'un ID appelant enregistré en mémoire

Pour une utilisation efficace de la mémoire, il est conseillé d'effacer l'ID appelant enregistré en mémoire en appuyant sur **Supprimer** lorsque l'écran affiche le numéro ou le nom.

ID appelant en attente d'appel

La fonction ID appelant en attente d'appel vous permet d'utiliser ce service proposé par de nombreuses compagnies de téléphone. Cette fonction affiche le numéro de téléphone ou le nom des appelants en attente d'appel sur l'écran de votre MFC.

- 1 Pour répondre à un signal d'attente d'appel lorsque vous êtes en conversation téléphonique, demandez à votre correspondant de bien vouloir patienter pendant que vous répondez au nouvel appel. L'écran affiche les informations relatives à l'ID appelant.
- 2 Appuyez sur **Comp.Abrégée** pour prendre le second appel.
- 3 Pour reprendre le premier appel, appuyez à nouveau sur **Comp.Abrégée**.

Chacun des correspondants peut raccrocher à tout moment. Toutefois, si c'est vous qui raccrochez, vous perdrez la connexion avec vos deux interlocuteurs.



Configuration de l'envoi

Préambule

- Les documents doivent être entre 5,8 et 8,5 pouces de large, et 3,9 et 14,1 pouces de long. Votre MFC ne peut scanner qu'une image de 8,2 pouces de large, quelle que soit la largeur du papier.
- Veillez à insérer les documents **face vers le bas, partie supérieure en premier**.
- Réglez les guides papier pour les adapter à la largeur du document.

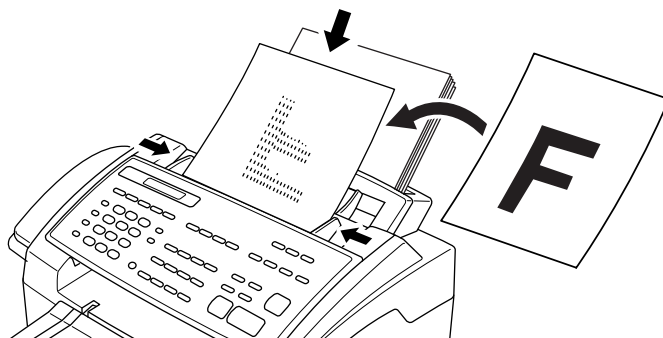

- Le chargeur automatique de document (ADF) peut contenir jusqu'à 20 pages, chacune étant insérée individuellement dans le MFC. Prenez du papier standard (17 lb–24 lb) lorsque vous utilisez le chargeur. Si vous optez pour un papier plus lourd, insérez chaque feuille individuellement pour éviter tout bourrage.

Voir
Résolution
p. 64

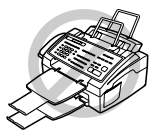

- Appuyez sur **Résolution** (avant d'envoyer la télécopie) pour sélectionner la résolution du document que vous envoyez.
- **N'UTILISEZ PAS** de documents froissés, déchirés, pliés ou qui comportent des agrafes, des trombones, de la colle ou du papier adhésif. De même, **N'UTILISEZ PAS** de carton, de papier journal ou de tissu.
- Assurez-vous que les documents venant d'être imprimés sont totalement secs.

Transmission manuelle

La transmission manuelle vous permet d'entendre la tonalité, la sonnerie et les tonalités CNG avant d'envoyer la télécopie.

- 1 Insérez le document face vers le bas dans le chargeur.
- 2 Décrochez le combiné pour entendre la tonalité
—OU— Appuyez sur **Tonalité** pour entendre la tonalité.
- 3 Entrez le numéro du télécopieur que vous voulez appeler (vous pouvez entrer les chiffres à l'aide du clavier téléphonique, entrer un numéro monotouche ou abrégé ou appeler depuis l'index téléphonique).
- 4 Lorsque vous entendez les tonalités CNG, appuyez sur **Marche**.
- 5 Si vous utilisez le combiné, raccrochez.

Voir
Composition
monotouche
p. 79

Transmission automatique

Il s'agit de la manière la plus simple d'envoyer une télécopie.

IMPORTANT : Ne soulevez pas le combiné et n'appuyez pas sur **Tonalité**.

- 1 Insérez le document face vers le bas dans le chargeur.
- 2 Entrez le numéro du télécopieur à l'aide d'un numéro monotouche, d'un numéro abrégé, de l'index téléphonique ou du clavier téléphonique.
- 3 Appuyez sur **Marche**.

Voir
Composition
abrégée
p. 80



Recomposition manuelle et automatique

Si vous envoyez une télécopie manuellement et que la ligne est occupée, appuyez sur **[Recomp./Pause]** pour recomposer le numéro.

Si vous envoyez une télécopie automatiquement, et que la ligne est occupée, le MFC compose le numéro automatiquement jusqu'à 3 fois toutes les 5 minutes.

Double accès

Vous pouvez numériser jusqu'à 50 dans la mémoire de télécopie, même lorsque le MFC reçoit ou envoie une autre télécopie (depuis la mémoire). Vous pouvez définir des paramètres temporaires pour chaque télécopie numérisée, à l'exception de la minuterie et du relevé.

Si vous essayez de numériser et d'enregistrer une 51^e télécopie, le MFC l'envoie immédiatement, sans l'enregistrer en mémoire.

Si le message MÉM. PLEINE apparaît lorsque vous numérisez la première page d'une télécopie, appuyez sur **[Arrêt]** pour annuler la numérisation. Si le message MÉM. PLEINE apparaît alors que vous numérisez une page suivante, vous pourrez appuyer sur **[Marche]** pour transmettre les pages déjà numérisées, ou sur **[Arrêt]** pour annuler l'opération.

- 1 Vérifiez que le chargeur de documents est vide.
- 2 Placez le document dans le chargeur.
- 3 Entrez le numéro du télécopieur.
- 4 Appuyez sur **[Marche]**. Le MFC commence à numériser le document et l'écran affiche le numéro du travail (#XX) de la télécopie ainsi que la quantité de mémoire libre. Ensuite, le MFC commence à composer le numéro. Vous pouvez répéter immédiatement les étapes 1 à 4 pour la télécopie suivante.



Normalement, le MFC fonctionne en mode Double accès. Toutefois, vous pouvez ignorer cette fonction en utilisant la transmission en temps réel.

Transmission en temps réel

Lorsque la mémoire est saturée, le MFC ne peut pas continuer à numériser les documents dans la mémoire avant de les envoyer. Toutefois, vous pouvez activer "TX IMMÉDIAT." Ensuite, placez les documents dans le chargeur et entrez le numéro du télécopieur. Dès que la ligne est libre, le MFC commence à composer le numéro et à envoyer la télécopie.

1 Placez le document dans le chargeur.

2 Appuyez sur **[Fonction]**, **[1]**, **[3]**, **[9]**.

L'écran affiche

9. TX IMMÉDIAT

3 Appuyez sur **[Réglér]**.

4 Pour modifier le paramètre par défaut, appuyez sur **[←]** ou **[→]** pour sélectionner ON (ou OFF) et passez à l'étape 7. —**OU**—Pour la transmission de la télécopie suivante seulement, appuyez sur **[←]** ou **[→]** pour choisir FAX SUIVANT UNIQ.

TX IMMÉDIAT: ON

5 Appuyez sur **[Réglér]**.

6 Pour la télécopie suivante seulement, appuyez sur **[←]** ou **[→]** pour choisir ON (ou OFF).

7 Appuyez sur **[Réglér]**.

CONFIRMÉ

AUTRES RÉGLAGES

1. OUI 2. NON

8 Appuyez sur **[1]** si vous voulez choisir d'autres paramètres. L'écran revient au menu RÉGLAGE.ENVOI—**OU**—Appuyez sur **[2]** si vous avez fini de choisir les paramètres et passez à l'étape 9.

9 Entrez le numéro du télécopieur et appuyez sur **[Marche]**.

Envoi de base

*Voir
Composition
monotouche et
abrégée
pp. 79-80*

*Voir
Définition
de l'ID station
p. 34*

Réalisation d'une page de couverture électronique

La page de couverture est imprimée sur le télécopieur du correspondant. Elle comprend le nom enregistré dans la mémoire des numéros monotouches ou abrégés. Si vous envoyez votre télécopie manuellement, le nom n'apparaît pas.

La page de couverture indique que la télécopie provient de votre ID station, ainsi que le nombre de pages que vous envoyez. Si votre configuration de page de couverture est sur ON (Fonction 1 3 1), le nombre de pages n'apparaît pas.

Vous pouvez choisir un commentaire à inclure dans votre page de couverture.

1. SANS NOTE

2. APPELEZ SUP

3. URGENT

4. CONFIDENTIEL

Au lieu d'utiliser l'un des commentaires ci-dessus, vous pouvez entrer jusqu'à deux notes personnalisées, chacune de 27 caractères de long. Utilisez le tableau de la page 35 pour vous aider à entrer les caractères.

La plupart des fonctions RÉGLAGE.ENVOI sont des réglages temporaires permettant de modifier chaque document envoyé. Toutefois, pour vous permettre de configurer votre page de couverture et vos commentaires par avance, les valeurs par défaut des fonctions Configuration de page de couverture et Message de page de couverture sont modifiées.

Page de couverture de la télécopie suivante seulement

Veillez à ce que l'ID station soit configurée (p. 34). Cette caractéristique ne fonctionne pas avec l'ID station.

Vous pouvez configurer le télécopieur pour envoyer une page de couverture avec un document particulier. Celle-ci indiquera le nombre de pages du document.

- 1 Insérez le document dans le chargeur.
- 2 Appuyez sur **Fonction**, **1**, **3**, **1**.
- 3 Lorsque l'écran affiche FAX SUIVANT UNIQ, appuyez sur **Régler**.
- 4 Appuyez sur **←** ou **→** pour choisir ON (ou OFF).
- 5 Appuyez sur **Régler**.
- 6 Appuyez sur **←** ou **→** pour afficher les commentaires.

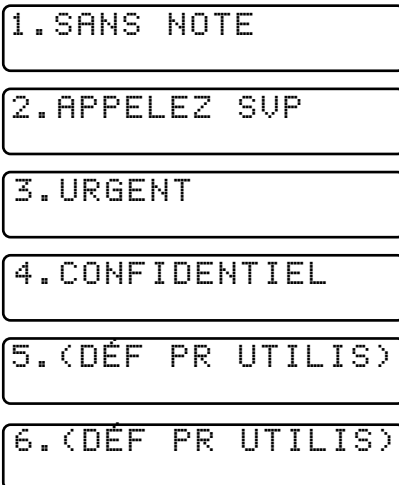

*Voir
Composition de
vos
commentaires
p. 62*

- 7 Appuyez sur **Régler** lorsque l'écran affiche votre choix.
- 8 Entrez deux chiffres pour indiquer le nombre de pages que vous envoyez. (Entrez **0 0** pour laisser le nombre de pages vide.) Si vous faites une erreur, appuyez sur **←** pour recommencer et entrer à nouveau le nombre de pages.
- 9 Appuyez sur **Régler**. L'écran affiche :

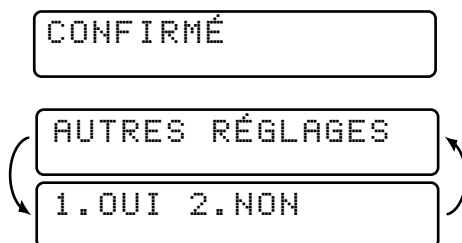

- 10 Appuyez sur **1** si vous voulez sélectionner d'autres paramètres. L'écran retourne au menu RÉGLAGE.ENVOI—OU—Appuyez sur **2** si vous avez fini de sélectionner les paramètres et passez à l'étape 11.
- 11 Entrez le numéro du télécopieur que vous appelez.
- 12 Appuyez sur **Marche**.

Envoi automatique d'une page de couverture

Veillez à ce que l'ID station soit configurée (p. 34). Dans le cas contraire, vous ne pourrez pas utiliser cette fonction.

Vous pouvez configurer le MFC pour envoyer une page de couverture chaque fois que vous envoyez une télécopie. Le nombre de pages de votre télécopie n'est pas indiqué lorsque vous utilisez cette fonction.

1 Appuyez sur **Fonction**, **1**, **3**, **1**.

2 Appuyez sur **←** ou **→** pour sélectionner.

PAGE COUV.: OFF

PAGE COUV.: ON

3 Appuyez sur **Régler** lorsque l'écran affiche PAGE COUV.: ON (Si vous choisissez ON, une page de couverture est automatiquement envoyée avec vos télécopies.)

4 Si vous avez choisi ON, vous devez choisir un commentaire. Utilisez **←** ou **→** pour afficher les différents choix (Vous pouvez choisir un commentaire personnalisé.)

1. SANS NOTE

2. APPELEZ SUP

3. URGENT

4. CONFIDENTIEL

5. (DÉF PR UTILIS)

6. (DÉF PR UTILIS)

5 Appuyez sur **Régler** lorsque l'écran affiche votre choix. L'écran affiche :

CONFIRMÉ

*Voir
Composition de
vos
commentaires
p. 62*

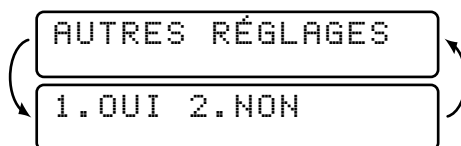

- 6** Appuyez sur **[1]** si vous voulez sélectionner d'autres paramètres. L'écran retourne au menu RÉGLAGE.ENVOI—**OU**—Appuyez sur **[2]** pour sortir si vous avez terminé de sélectionner les paramètres.

Utilisation d'une page de couverture imprimée

Si vous préférez utiliser une page de couverture imprimée pour lui ajouter des notes manuscrites, vous pouvez en imprimer un exemplaire et joindre celui-ci à votre télécopie.

- 1** Appuyez sur **[Fonction]**, **[1]**, **[3]**, **[1]**.
- 2** Appuyez sur **[←]** ou **[→]** pour choisir IMP.EXEMPLE?
- 3** Appuyez sur **[Régler]** lorsque l'écran affiche votre choix.
- 4** Appuyez sur **[Marche]**. Votre MFC imprime une copie de votre page de couverture.

=== COVER PAGE ===

TO: _____

FROM: _____

FAX: _____

TEL: _____

PAGE[S] TO FOLLOW

COMMENT:

Note de la page de couverture



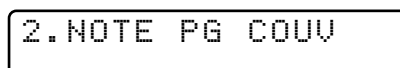

Vous pouvez configurer deux commentaires personnalisés.

Composition de vos commentaires



- 1** Appuyez sur **[Fonction]**, **[1]**, **[3]**, **[2]**.
L'écran affiche



Voir
Saisie de texte
p. 35

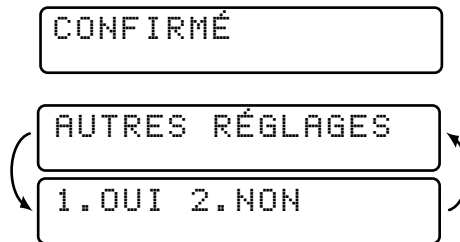





- 2 Utilisez  ou  pour choisir l'emplacement 5 ou 6 pour votre commentaire personnalisé.
- 3 Appuyez sur .
- 4 Utilisez les touches téléphoniques pour entrer votre commentaire personnalisé.
- 5 Appuyez sur . L'écran affiche





- 6 Appuyez sur  si vous voulez sélectionner d'autres paramètres. L'écran retourne au menu RÉGLAGE.ENVOI—OU—Appuyez sur  pour sortir.

Contraste

Si votre document est très clair ou très sombre, vous pouvez régler le contraste. Utilisez CLAIR pour envoyer un document très clair ou FONCÉ pour un document très sombre.

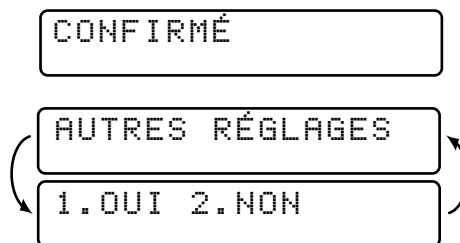
- 1 Insérez le document dans le chargeur, face vers le bas.
- 2 Appuyez sur , , , .
- 3 Utilisez  ou  pour sélectionner AUTO, CLAIR ou FONCÉ.
- 4 Lorsque l'écran affiche votre choix, appuyez sur . L'écran affiche :



- 5 Appuyez sur  si vous voulez sélectionner d'autres paramètres—OU—Appuyez sur  si vous avez terminé de sélectionner les paramètres et passez à l'étape 6. L'écran retourne au menu RÉGLAGE.ENVOI.

- 6** Entrez un numéro de télécopieur et appuyez sur **[Marche]** pour envoyer une télécopie —OU— Appuyez sur **[Copie]** pour faire une copie.

Résolution

*Voir
Transmission à
plusieurs
résolutions
p. 69*

Lorsqu'un document est présent dans le chargeur, vous pouvez utiliser la touche **[Résolution]** pour modifier la valeur par défaut. Appuyez de manière continue sur **[Résolution]** jusqu'à ce que l'écran affiche votre choix. Pour la résolution standard, éteignez les voyants Fine & S-Fine. Pour la résolution Photo, allumez-les.

Standard — à utiliser pour la plupart des documents dactylographiés.

Fin — à utiliser pour les petits caractères ; transmission un peu plus lente qu'avec la résolution Standard.

Super Fin — à utiliser pour les petits caractères ou les maquettes ; transmission plus lente qu'avec la résolution Fin.

Photo — à utiliser lorsque le document a plusieurs tons de gris ; temps de transmission lent.

Opérations d'envoi avancées

Mode Outre-mer

Cette fonction se désactive automatiquement après utilisation.

- 1** Insérez le document.
- 2** Appuyez sur **[Fonction]**, **[1]**, **[3]**, **[5]**.
L'écran affiche

5. MODE OUTRE-MER

- 3** Appuyez sur **[←]** ou **[→]** pour sélectionner ON (ou OFF).
- 4** Appuyez sur **[Réglér]** lorsque l'écran affiche votre choix. L'écran affiche

CONFIRMÉ

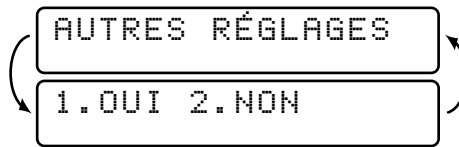

- 5** Appuyez sur **[1]** si vous voulez sélectionner d'autres paramètres. L'écran retourne au menu RÉGLAGE.ENVOI—OU—Appuyez sur **[2]** si vous avez terminé de sélectionner les paramètres et passez à l'étape 6.
- 6** Entrez le numéro du télécopieur que vous appelez.
- 7** Appuyez sur **[Marche]**.

Maintien d'appel

Vous pouvez envoyer une télécopie et indiquer à votre correspondant que vous voulez lui parler après la transmission. L'autre télécopieur sonne comme s'il recevait un appel téléphonique. Si le correspondant décroche le combiné, votre MFC sonne. Décrochez le combiné pour commencer la conversation.

Si vous activez les fonctions de maintien d'appel et de message de rappel, le MFC laisse un message si le correspondant ne répond pas.

- 1** Insérez le document dans le chargeur.
- 2** Appuyez sur **[Fonction]**, **[1]**, **[3]**, **[6]**.
L'écran affiche la configuration actuelle pour le maintien d'appel.

MAINTIEN APP:OFF

MAINTIEN APP:ON

- 3** Appuyez sur **[←]** ou **[→]** pour choisir ON (ou OFF).
- 4** Si vous avez activé la fonction de maintien d'appel, appuyez sur **[Réglér]** lorsque l'écran affiche votre choix. La configuration actuelle pour le message de rappel apparaît.

MSG RAPPEL:OFF

MSG RAPPEL:ON

- 5** Appuyez sur **[←]** ou **[→]** pour sélectionner ON (ou OFF).

- 6 Appuyez sur **Régler** lorsque l'écran affiche votre choix. L'écran affiche

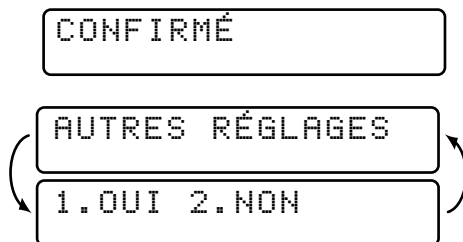

- 7 Appuyez sur **1** si vous voulez sélectionner d'autres paramètres. L'écran retourne au menu **RÉGLAGE.ENVOI—OU—** Appuyez sur **2** si vous avez terminé de sélectionner les paramètres et passez à l'étape 8. L'écran vous invite à entrer le numéro du télécopieur que vous voulez appeler.

- 8 Entrez le numéro de télécopieur.

- 9 Appuyez sur **Marche**.

- 10 Si vous avez activé le maintien d'appel, soulevez le combiné lorsque le MFC sonne.

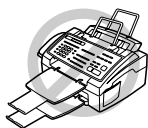

Vous ne pouvez pas utiliser la recomposition automatique avec le maintien d'appel. De même, il est impossible d'utiliser le maintien d'appel avec la transmission différée ou le relevé. Vous devez enregistrer votre ID station pour activer le message de rappel.

Impression d'un exemple de message de rappel

- 1 Appuyez sur **Fonction**, **1**, **3**, **6**.
- 2 Appuyez sur **←** ou **→** pour sélectionner **IMP.EXEMPLE**.
- 3 Appuyez sur **Régler**.
- 4 Appuyez sur **Marche**.

Télécopie différée

Après avoir défini l'heure de la journée pour l'envoi des télécopies différées, (fonction Horloge différée), vous pouvez utiliser cette fonction jusqu'à 50 fois par jour pour définir des télécopies différées.

- 1 Insérez le document dans le chargeur.
- 2 Appuyez sur **[Fonction]**, **[1]**, **[3]**, **[7]**.
- 3 Appuyez sur **[Réglér]**. L'écran affiche

1. DOC 2. MÉMOIRE

- 4 Appuyez sur **[1]** pour laisser les documents originaux en attente dans le chargeur de documents—**OU**—Appuyez sur **[2]** pour numériser le document en mémoire.

CONFIRMÉ

AUTRES RÉGLAGES

1. OUI 2. NON

- 5 Appuyez sur **[1]** si vous voulez sélectionner d'autres paramètres. L'écran retourne au menu RÉGLAGE.ENVOI—**OU**—Appuyez sur **[2]** si vous avez terminé d'effectuer des réglages et passez à l'étape 6. L'écran vous invite à entrer le numéro de télécopieur.

ENTREZ NUM. FAX
ACTIVÉ

PUIS APP. MARCHE
ACTIVÉ

- 6 Entrez le numéro de télécopieur.
- 7 Appuyez sur **[Marche]**. Le MFC envoie la télécopie à l'heure définie à la fonction Horloge différée. (**[Fonction]**, **[1]**, **[1]**, **[6]**)

*Voir
Configuration de
groupes pour la
diffusion
pp. 76-77*

Diffusion

La diffusion consiste à envoyer automatiquement la même télécopie à plusieurs numéros de télécopieurs. À l'aide de la touche **[Aide/Diffusion]**, vous pouvez inclure jusqu'à 24 numéros monotouches, 100 numéros abrégés, et jusqu'à 50 numéros manuels (au plus 174 numéros si vous n'avez pas configuré de numéros groupés, codes d'accès ou numéros de cartes de crédit). Toutefois, la mémoire disponible varie selon le type de travaux présents en mémoire et le nombre de numéros utilisés pour la diffusion. Si vous diffusez à plus de numéros que le maximum possible, vous ne pourrez pas configurer les transmissions à l'aide du double accès et de l'horloge.

La manière la plus simple pour diffuser consiste à associer des numéros monotouches et abrégés souvent utilisés sous forme d'un groupe, attribué à un numéro monotouche. (N'oubliez pas que jusqu'à six groupes et numéros de composition automatique peuvent être inclus dans plusieurs groupes).

Ensuite, en appuyant sur **[Aide/Diffusion]** entre chaque numéro, vous pouvez inclure des numéros monotouches, abrégés, des groupes et des numéros manuels (composé avec le clavier téléphonique) dans une même diffusion. Utilisez l'index téléphonique pour choisir facilement les numéros.

À la fin de la diffusion, un rapport de diffusion est automatiquement imprimé, pour vous faire connaître les résultats.

- Pour interrompre la diffusion en cours, appuyez sur **[Arrêt]**. L'écran LCD vous demande si vous voulez annuler l'envoi à tous les numéros ou à celui en cours.
 - Entrez les longs numéros normalement, sans toutefois oublier que chaque touche correspond à un emplacement, de sorte que le nombre d'emplacements que vous pouvez appeler est limité.
 - Si la ligne est occupée ou qu'une connexion n'a pu être établie lors de la diffusion, le MFC recompose automatiquement le numéro.
 - Si la mémoire est saturée, appuyez sur **[Arrêt]** pour abandonner le travail, ou appuyez sur **[Marche]** pour envoyer la partie présente en mémoire (si plusieurs pages ont été numérisées).
- 1 Insérez le document dans le chargeur.
 - 2 Entrez un numéro à l'aide des monotouches, des numéros abrégés, des groupes, de l'index téléphonique ou du clavier téléphonique.
Exemple : Numéro de groupe



- 3 Appuyez sur **[Aide/Diffusion]**. Vous êtes invité à appuyer sur le numéro suivant.
- 4 Entrez le numéro suivant.
Exemple : Numéro abrégé
- 5 Appuyez sur **[Aide/Diffusion]**.
- 6 Entrez le numéro suivant.
Exemple : Composition manuelle, à l'aide du clavier téléphonique.
- 7 Appuyez sur **[Marche]**.

Votre MFC lit le document présent en mémoire, puis il commence à envoyer les télécopies à tous les numéros entrés.



*Voir
Résolution
p. 63*

Transmission à plusieurs résolutions

Utilisez cette fonction pour sélectionner des configurations de résolution différentes pour chaque page de la télécopie que vous envoyez. Cette fonction peut être utile si vous envoyez une télécopie contenant des photos et du texte, ou lorsque certaines pages contiennent des caractères minuscules et d'autres normaux. Les paramètres de résolution reprennent la valeur STANDARD après l'envoi de la télécopie.

- 1 Insérez le document dans le chargeur.
Appuyez sur **[Fonction]**, **[1]**, **[3]**, **[4]**.
- 2 Utilisez **[←]** ou **[→]** pour sélectionner la résolution de la page 1, puis appuyez sur **[Réglér]**.
- 3 Répétez l'étape 2 pour les pages suivantes.
- 4 Appuyez sur **[Arrêt]** lorsque vous avez terminé.

L'écran affiche

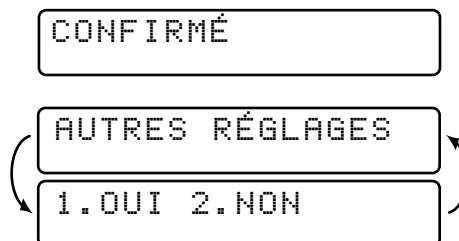

- 5 Appuyez sur **[1]** si vous voulez sélectionner d'autres paramètres. L'écran retourne au menu RÉGLAGE.ENVOI—OU—Appuyez sur **[2]** si vous avez terminé de sélectionner les paramètres.
- 6 Entrez le numéro du télécopieur appelé.
- 7 Appuyez sur **[Marche]**.

Pour copier un document à l'aide de plusieurs résolutions, appuyez sur **[Copie]** dans l'étape 6.



*Voir
Interruption des
travaux de
télécopie en
attente et de
transmission de
relevé
p. 72*

Configuration de la transmission de relevé

La transmission de relevé permet à votre MFC de conserver un document afin qu'un autre télécopieur le récupère.

- 1 Placez le document à récupérer dans le chargeur.
- 2 Appuyez sur **[Fonction]**, **[1]**, **[3]**, **[8]**.
L'écran affiche

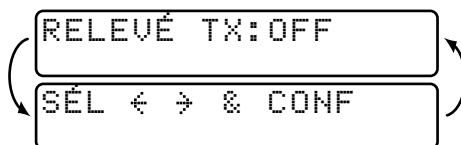

- 3 Appuyez sur **[←]** ou **[→]** pour choisir ON.
- 4 Appuyez sur **[Réglér]**. L'écran affiche

1.DOC 2.MÉMOIRE

- 5 Appuyez sur **[1]** pour choisir DOC si vous voulez que le MFC numérise le document imprimé au moment où il est interrogé—OU—Appuyez sur **[2]** pour choisir MÉMOIRE.

CONFIRMÉ

AUTRES RÉGLAGES

1.OUI 2.NON



Voir
Double accès
p. 57

- 6 Appuyez sur **[1]** si vous voulez sélectionner d'autres paramètres. L'écran revient au menu RÉGLAGE.ENVOI—OU—Appuyez sur **[2]** si vous avez terminé de sélectionner les paramètres et passez à l'étape 7.
- 7 Appuyez sur **[Marche]**.

Si vous avez appuyé sur **[1]** à l'étape 5, le document imprimé reste dans le chargeur de document jusqu'à ce que le MFC soit interrogé. Toutefois, vous pouvez l'interrompre pour envoyer une autre télécopie.

Annulation d'un travail pendant la numérisation du document

Vous pouvez annuler un travail pendant que vous le numérisez en mémoire en appuyant sur **[Arrêt]**. Éjectez le document en appuyant sur **[Arrêt]** une nouvelle fois.

Annulation d'un travail en mémoire

Vous pouvez annuler des tâches que vous avez programmées, par exemple une télécopie différée ou une transmission en appel d'attente. Si aucun travail n'est en attente, l'écran affiche PAS TRAVAIL EN ATT.

Si le MFC est inactif,

- 1 Appuyez sur **[Fonction]**, **[1]**, **[4]**.

Tous les travaux en attente apparaissent à l'écran.

4. TRAV. EN ATT.

- 2 S'il y a plusieurs travaux en attente, utilisez **[←]** ou **[→]** pour sélectionner le travail que vous voulez annuler. Appuyez sur **[Réglér]** lorsque l'écran affiche votre choix.

—OU—

Si un seul travail est en attente, passez à l'étape 3.

#02 SALES REPORT
1. ANNUL 2. QUITT

- 3 Appuyez sur [1] pour annuler—OU—Appuyez sur [2] pour sortir sans annuler.
Pour annuler un autre travail, revenez à l'étape 2.
- 4 Appuyez sur [Arrêt] pour sortir.



Si le MFC est occupé, appuyez sur [Arrêt], puis exécutez les étapes 2 à 4 pour annuler un travail.



Vous pouvez vérifier les travaux encore présents en mémoire en suivant les étapes 1 et 2 ci-dessus.

Interruption des travaux de télécopie en attente et de transmission de relevé

Vous pouvez envoyer une télécopie ou effectuer une copie, même si votre MFC est configuré pour envoyer les télécopies ultérieurement ou que vous l'avez configuré en transmission de relevé. Toutefois, vous ne pouvez pas utiliser la recomposition automatique ou le mode fonction.

- 1 Appuyez sur [Fonction], [1], [5].
- 2 Patientez 2 secondes, puis retirez les documents présents dans le chargeur.

PLACEZ ORIGINAL

- 3 Placez le "nouveau" document que vous voulez envoyer dans le chargeur.
- 4 Entrez le nouveau numéro du télécopieur que vous voulez appeler.
- 5 Appuyez sur [Marche].
- 6 Une fois la transmission terminée, remplacez les premiers documents dans le chargeur.
- 7 Pour restaurer la télécopie différée et/ou le relevé, appuyez sur [Fonction], [1], [5].

Composition abrégée

Enregistrement de numéros de composition simplifiée

Vous pouvez configurer le MFC pour qu'il effectue trois types de composition simplifiée : la composition monotouche, la composition abrégée et la définition de groupes pour la diffusion de télécopies.

Enregistrement de numéros de composition monotouche

*Voir
Composition
monotouche
p. 79*

Vous pouvez enregistrer 24 numéros de télécopie/téléphone pour les composer ensuite en appuyant sur une seule touche. Pour accéder aux numéros 13 à 24, maintenez la touche **Motion**. Vous pouvez également enregistrer des noms pour les associer à ces numéros. Ainsi, lorsque vous appuyez sur un numéro de composition monotouche, l'écran affiche le nom ou le numéro pendant la composition.

Les numéros de composition monotouche ne se trouvent pas sur le clavier téléphonique. Il s'agit des 12 touches (numéros de 01 à 24) situées à droite du clavier téléphonique.

- 1** Appuyez sur **Fonction**, **1**, **6**, **1**.
- 2** Appuyez sur le numéro de composition monotouche que vous voulez enregistrer. (La touche **01** est préprogrammée pour le système de renvoi de télécopie de Brother (États-Unis seulement). Vous pouvez effacer le numéro de télécopie associé.) L'écran affiche le numéro sélectionné.

- 3 Entrez un numéro (jusqu'à 20 chiffres). Si vous voulez entrer une pause dans la composition (par exemple pour attendre une "ligne externe"), appuyez sur **[Recomp./Pause]** pendant la composition. Une pression sur **[Recomp./Pause]** entre une pause de 3,5 secondes lorsque le numéro est composé. Une barre oblique apparaît à l'écran.
- 4 Appuyez sur **[Réglér]**. L'écran vous invite à associer un nom à ce numéro.

NOM:

- 5 Utilisez le clavier pour entrer le nom (jusqu'à 15 caractères). Vous pouvez utiliser le tableau de la page 35 pour connaître les lettres associées—OU—Passez à l'étape 6 pour enregistrer le numéro sans lui associer de nom.
- 6 Appuyez sur **[Réglér]**. L'écran vous invite à sélectionner le type de numéro. Utilisez **[←]** ou **[→]** pour sélectionner un type.
 - FAX** numéro de télécopie seulement
 - TÉL** numéro de téléphone (vocal)
 - FAX/TÉL** à la fois télécopie et vocal
- 7 Appuyez sur **[Réglér]**.
- 8 Revenez à l'étape 2 pour enregistrer un autre numéro de composition monotouche—OU—Appuyez sur **[Arrêt]** pour sortir.

Lorsque vous composez un numéro de composition automatique, l'écran affiche le nom associé, ou, s'il n'y en a pas, le numéro enregistré.

Pour enregistrer une pause supérieure à 3,5 secondes, appuyez sur **[Recomp./Pause]** deux ou plusieurs fois.

Même en cas de coupure de courant, les numéros enregistrés en mémoire ne sont pas perdus.

Enregistrement de numéros abrégés

Vous pouvez enregistrer des numéros abrégés, que vous composez en appuyant sur seulement 3 touches. Le MFC comporte 100 numéros abrégés. Même en cas de coupure d'alimentation, les numéros enregistrés en mémoire ne sont pas perdus.

- 1 Appuyez sur **[Fonction]**, **[1]**, **[6]**, **[2]**.
L'écran vous invite à choisir un numéro.

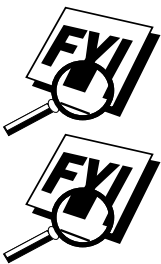

Voir
Composition
abrégée
p. 80

COMP. ABRÉGÉ? #

- 2 Utilisez le clavier pour entrer un numéro à deux chiffres (00 à 99).
- 3 Appuyez sur **Réglér**. L'écran affiche votre entrée puis vous invite à entrer le numéro de téléphone à associer.

#05:
ENTREZ & CONF

- 4 Entrez le numéro (jusqu'à 20 chiffres).
- 5 Appuyez sur **Réglér**. L'écran vous invite à enregistrer un nom à associer à ce numéro.

NOM:

- 6 Utilisez le clavier pour entrer le nom (jusqu'à 15 caractères). Vous pouvez utiliser le tableau de la page 35 pour entrer les lettres —OU— Appuyez sur **Réglér** et passez à l'étape 8 pour enregistrer le numéro sans lui associer de nom.
- 7 Appuyez sur **Réglér**.
- 8 L'écran vous invite à sélectionner le type de numéro. Utilisez **←** ou **→** pour sélectionner le type.

FAX numéro de télécopie
TÉL numéro de téléphone (vocal)
FAX/TÉL à la fois télécopie et téléphone

- 9 Appuyez sur **Réglér**.
- 10 Revenez à l'étape 2 pour enregistrer un autre numéro abrégé—OU— Appuyez sur **Arrêt** pour sortir.

Même en cas de coupure de courant, les numéros enregistrés en mémoire ne sont pas perdus.



Modification des numéros de composition abrégée et monotouche

Si vous essayez d'enregistrer un numéro de composition abrégée ou monotouche à un endroit où un numéro est déjà enregistré, l'écran affiche le nom associé à ce numéro, puis vous invite à effectuer une des opérations suivantes

1. CHANG—OU—2. QUITT

- 1 Appuyez sur [1] pour changer le numéro enregistré ou sur [2] pour sortir sans apporter de modification.
- 2 Entrez un nouveau numéro.
 - Pour effacer le numéro, appuyez sur **Supprimer** lorsque le curseur se trouve à l'extrême gauche des chiffres.
 - Pour modifier un chiffre, utilisez [←] ou [→] afin de placer le curseur sous le chiffre que vous voulez modifier, puis tapez le nouveau chiffre.
- 3 Suivez les instructions à partir de l'étape 4 de la section Enregistrement de numéros de composition monotouche ou Enregistrement de numéros abrégés.

Configuration de groupes pour la diffusion

Les groupes de numéros permettent d'envoyer la même télécopie à plusieurs correspondants en appuyant sur un seul numéro de composition monotouche (principe de la diffusion). **D'abord**, vous devez enregistrer chaque numéro de télécopie sous la forme de numéro de composition abrégée ou monotouche. **Ensuite**, vous pouvez les associer dans un même groupe de numéros. Chaque groupe utilise un numéro de composition monotouche. Enfin, vous pouvez disposer jusqu'à 6 petits groupes de numéros et affecter jusqu'à 123 numéros à un grand groupe.

Vous pouvez insérer jusqu'à 24 numéros monotouches, ou jusqu'à 100 numéros abrégés. Si vous diffusez une télécopie à plus de destinataires que le maximum autorisé, vous ne pourrez pas configurer les transmissions à l'aide du double accès et de l'horloge.

- 1 Appuyez sur **Fonction**, [1], [6], [3].
L'écran affiche

SÉL NO MONOT.



Voir
Enregistrement
de numéros de
composition
monotouche
p. 73
et

*Enregistrement
de numéros
abrégés
p. 74
et
Diffusion
p. 68*

- 2** Sélectionnez le numéro de composition monotouche qui doit correspondre au groupe de numéros. (Par exemple, appuyez sur la touche **02** pour le groupe 2).

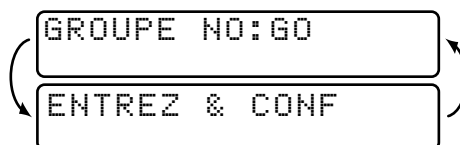

- 3** Utilisez le clavier téléphonique pour entrer le numéro de groupe (par exemple, appuyez sur **1** pour le groupe 1).
- 4** Appuyez sur **Régler**.
- 5** Pour entrer les numéros de composition abrégée ou monotouche dans ce groupe, entrez-les comme si vous les composiez. Par exemple, pour le numéro monotouche **05**, appuyez sur la monotouche **05**. Pour le numéro abrégé 09, appuyez sur le bouton Comp. abrégée, puis composez **0**, **9** sur le clavier téléphonique. L'écran affiche ***05, #09**.

- 6** Appuyez sur **Régler**. L'écran vous invite à entrer un nom.

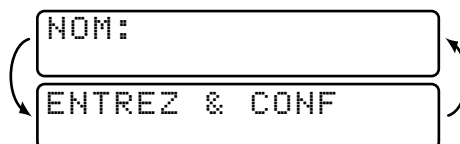

- 7** Utilisez le clavier et reportez-vous au tableau de la page 35 pour entrer le nom du groupe (par exemple, NOUVEAUX CLIENTS).
- 8** Appuyez sur **Régler**.
- 9** Appuyez sur **Arrêt** pour sortir.

Vous pouvez imprimer la liste de tous les numéros de composition abrégée et monotouche. Reportez-vous au chapitre 11, Impression de rapports.

Même en cas de coupure de courant, les numéros enregistrés en mémoire ne sont pas perdus.



Utilisation du téléphone

Options de numérotation

Vous pouvez utiliser votre MFC pour passer des appels vocaux, en composant manuellement le numéro ou en utilisant l'index téléphonique, les numéros abrégés ou monotouche.

Numérotation manuelle

La numérotation manuelle consiste simplement à composer le numéro de téléphone sur le clavier.

- 1** Décrochez le combiné—**OU**—Appuyez sur **[Tonalité]**.
- 2** Lorsque vous entendez la tonalité, composez le numéro sur le clavier.
- 3** Si vous avez appuyé sur **[Tonalité]** pour composer le numéro, décrochez le combiné lorsque votre interlocuteur répond. (Le haut-parleur ne fonctionne que d'appelé à appelant ; votre interlocuteur ne pourra vous entendre que si vous décrochez votre combiné.)
- 4** Pour raccrocher, reposez le combiné.

Composition monotouche

- 1** Soulevez le combiné—**OU**—Appuyez sur **[Tonalité]**.
- 2** Lorsque vous entendez la tonalité, appuyez sur le numéro monotouche de votre correspondant.

Voir
Enregistrement
de numéros de
composition
monotouche
p. 73



- 3 Si vous avez appuyé sur **[Tonalité]** pour composer le numéro, décrochez le combiné lorsque votre interlocuteur répond. (Le haut-parleur ne fonctionne que d'appelé à appelant ; votre interlocuteur ne pourra vous entendre que si vous décrochez votre combiné.)
- 4 Pour raccrochez, reposez le combiné.

Si vous essayez d'utiliser un numéro monotouche sans qu'aucun numéro ne lui soit associé, un signal d'avertissement est émis et l'écran affiche "NON ASSIGNÉ". Après 2 secondes, l'écran retourne à l'affichage habituel.

Si vous envoyez une télécopie, appuyez sur **[Marche]** après avoir appuyé sur le numéro monotouche. Si vous avez décroché le combiné, appuyez sur **[Marche]** lorsque le télécopieur appelé répond par des signaux sonores.

Composition abrégée

Voir
Enregistrement
de numéros
abrégés
p. 74



- 1 Décrochez le combiné—**OU**—Appuyez sur **[Tonalité]**.
- 2 Lorsque vous entendez la tonalité, appuyez sur **[Comp.Abrégée]**, puis composez le numéro abrégé à deux chiffres.
- 3 Si vous avez appuyé sur **[Tonalité]** pour composer le numéro, décrochez le combiné lorsque votre interlocuteur répond. (Le haut-parleur ne fonctionne que d'appelé à appelant ; votre interlocuteur ne pourra vous entendre que si vous décrochez votre combiné.)
- 4 Pour raccrocher, reposez le combiné.

Si vous envoyez une télécopie, appuyez sur **[Marche]** après avoir appuyé sur le numéro monotouche. Si vous avez décroché le combiné, appuyez sur **[Marche]** lorsque le télécopieur appelé répond par des signaux sonores.

Composition de codes d'accès et de numéros de carte de crédit

Voir
Enregistrement
de numéros de
composition
monotouche
p. 73
et
Enregistrement
de numéros
abrégés
p. 74

Vous devrez parfois choisir parmi différents opérateurs longue distance pour un appel. Les taux peuvent en effet varier selon l'heure et la destination. Pour profiter de tarifs intéressants, vous pouvez enregistrer les codes d'accès ou les séquences longue distance en les divisant et en les attribuant à des touches distinctes. Vous pouvez même inclure de la composition manuelle à l'aide du clavier téléphonique. Le numéro combiné sera composé dans l'ordre que vous avez choisi, dès que vous appuyez sur **[Marche]**.

Exemple :

Vous enregistrez "555" sur la monotouche **03** et "7000" sur la monotouche **02**. Si vous appuyez sur la monotouche **03**, **02** puis sur **Marche**, vous pouvez composer "555-7000". Pour modifier momentanément un numéro, vous pouvez remplacer une partie du numéro par la composition manuelle à l'aide du clavier téléphonique. Ainsi, pour modifier le numéro en 555-7001, vous pouvez appuyer sur la monotouche **03** et composer **7**, **0**, **0**, **1** à l'aide du clavier téléphonique.



AVERTISSEMENT

Vous pouvez définir des numéros de carte de crédit de la même manière. Toutefois, lorsque vous utilisez la composition combinée, N'ENVOYEZ PAS de page de couverture car votre numéro de carte de crédit y figurerait dessus !

Garde

- 1 Appuyez sur **Garde** pour mettre un appel en attente.
- 2 Vous pouvez raccrocher le combiné sans couper la communication.
- 3 Soulevez le combiné du MFC pour reprendre l'appel. Si vous décrochez le combiné d'un téléphone d'extension, l'appel reste en attente.

Pause

Appuyez sur **Recomp./Pause** pour insérer une pause de 3,5 secondes entre 2 chiffres. Si vous envoyez une télécopie à l'étranger, vous pouvez appuyer sur **Recomp./Pause** autant de fois que nécessaire pour augmenter la durée de la pause.

Tonalité/Impulsion

Si vous disposez d'un système décimal, mais devez envoyer des tonalités (par exemple pour utiliser un service bancaire téléphonique), suivez les instructions ci-dessous. Si votre ligne est de type fréquences vocales, cette fonction est superflue.

- 1 Soulevez le combiné.
- 2 Appuyez sur **#**. Tous les numéros composés ultérieurement envoient des tonalités.
- 3 Lorsque vous raccrochez, le MFC revient en mode décimal.

Voir
Enregistrement
de numéros de
composition
monotouche
p. 73
et
Enregistrement
de numéros
abrégés
p. 74

Recherche dans l'index téléphonique

Vous pouvez rechercher les noms que vous avez enregistrés dans les mémoires de composition expresse et à une touche. Les noms sont classés par ordre alphabétique.

- 1 Appuyez sur **[Index-tél.]**, puis entrez la première lettre du nom que vous recherchez.
- 2 Appuyez sur **[←]** ou **[→]** pour lancer la recherche.
- 3 Lorsque l'écran affiche le nom qui vous intéresse, décrochez le combiné ou appuyez sur **[Tonalité]**.
- 4 Appuyez sur **[Marche]** pour composer le numéro.
- 5 Si vous avez appuyé sur **[Tonalité]** pour composer le numéro, décrochez le combiné lorsque votre interlocuteur répond. (Le haut-parleur ne fonctionne que d'appelé à appelant ; votre interlocuteur ne pourra vous entendre que si vous décrochez votre combiné.)
- 6 À la fin de l'appel, raccrochez.

Options de télé- copie à distance

(MFC 4350 et MFC 4650)

Ce chapitre est destiné aux modèles MFC 4350 et MFC 4650. Si votre modèle est un MFC 6650MC, les options de gestion des télécopies à distance sont gérées par le Centre de messages. Veuillez consulter le chapitre 10, Centre de messages.

Téléappel/Réacheminement de télécopies



Vous ne pouvez pas utiliser le téléappel et le réacheminement en même temps.

Vous ne pouvez pas utiliser le téléappel et le réacheminement lorsque le stockage des télécopies est désactivé.

Programmation d'un numéro de réacheminement de télécopie

Lorsque le réacheminement de télécopies est activé (ON), le MFC stocke la télécopie reçue en mémoire, puis il compose le numéro de télécopieur programmé et réachemine le message de télécopie.

- 1 Appuyez sur [Fonction], [1], [8], [1].
- 2 Appuyez sur [←] ou [→] jusqu'à ce que l'écran affiche

RE-TX FAX

- 3 Appuyez sur **Réglér**. L'écran vous invite à entrer le numéro du télécopieur vers lequel les télécopies seront réacheminées.

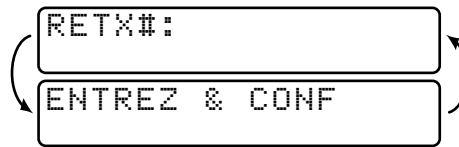

- 4 Entrez le numéro de réacheminement (jusqu'à 20 chiffres).
 5 Appuyez sur **Réglér**.
 6 Appuyez sur **Arrêt** pour sortir.

Programmation du numéro de téléappel

Lorsque le téléappel est sélectionné, votre MFC compose le numéro du messenger programmé, puis il compose votre numéro d'identification personnelle (PIN) afin d'activer le messenger et vous faire savoir qu'une télécopie est présente en mémoire.

- 1 Appuyez sur **Fonction**, **1**, **8**, **1**.
 2 Appuyez sur **←** ou **→** jusqu'à ce que l'écran affiche

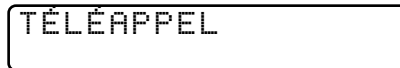

- 3 Appuyez sur **Réglér**. L'écran vous invite à entrer votre numéro de téléappel.

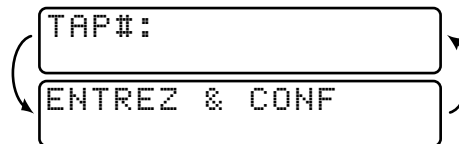

- 4 Entrez le numéro de téléphone correspondant à votre messenger de téléappel (jusqu'à 20 chiffres) suivi de **# #**. N'entrez pas le code local si c'est le même que celui du MFC. *Exemple*,
1 8 0 0 5 5 5 1 2 3 4 # #.
 5 Appuyez sur **Réglér**.
 6 Si votre récepteur de téléappel nécessite un numéro d'identification, entrez-le, appuyez sur **#**, appuyez sur **Recomp./Pause**, entrez le numéro de téléphone du MFC, puis appuyez sur **# #**. *Exemple*,
1 2 3 4 5 # Recomp./Pause 1 8 0 0 5 2 1 2 8 4 6 # #.

—OU—

Si vous n'avez pas besoin de numéro d'identification (PIN), appuyez sur [Recomp./Pause], entrez le numéro de téléphone de votre MFC, puis appuyez sur [#] [#]. *Exemple*, [Recomp./Pause] [1] [8] [0] [0] [5] [2] [1] [2] [8] [4] [6] [#] [#].

- 7 Appuyez sur [Réglér].
- 8 Appuyez sur [Arrêt] pour sortir.



Vous ne pouvez pas changer de numéro de téléappel ou PIN à distance.

Mémorisation

*Voir
Consultation à
distance
p. 86*

Si la fonction Mémorisation a la valeur ON, vous pourrez récupérer les télécopies depuis un autre emplacement, à l'aide des fonctions de réacheminement des télécopies, de téléappel ou de récupération à distance. L'écran vous signalera la présence d'une télécopie en mémoire.

- 1 Appuyez sur [Fonction], [1], [8], [2]. L'écran vous affiche à choisir un paramètre de télécopie.

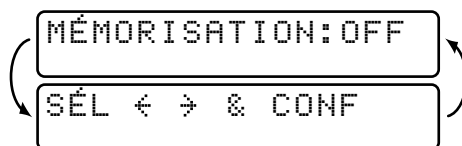

- 2 Appuyez sur [←] ou [→] pour sélectionner ON (ou OFF).
- 3 Appuyez sur [Réglér] lorsque l'écran affiche votre choix.
- 4 Appuyez sur [Arrêt] pour sortir.



S'il n'y a aucune télécopie en mémoire lorsque vous désactivez la mémorisation, les écrans vous invitent à effacer toutes les télécopies présentes en mémoire.

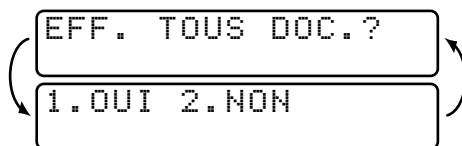

Si vous appuyez sur [1], toutes les données de télécopie sont effacées et la mémorisation est désactivée. Si vous appuyez sur [2], les données ne sont pas effacées et la mémorisation reste activée.

Modification du code d'accès à distance

Lorsque le MFC répond à l'appel, entrez le code pour accéder aux fonctions à distance. Le code par défaut est 1 5 9 ✳, mais vous pouvez le changer.

- 1 Appuyez sur **Fonction**, **1**, **8**, **3**.
- 2 Entrez un nombre à 3 chiffres entre 000 et 999. N'utilisez pas les mêmes chiffres que ceux qui apparaissent dans votre code de réception de télécopies ou votre code de réponse par téléphone.
- 3 Appuyez sur **Régler**.
- 4 Appuyez sur **Arrêt** pour sortir.

Consultation à distance

Vous pouvez appeler votre MFC depuis n'importe quel téléphone à touches et utiliser un code d'accès à distance et d'autres touches pour récupérer les messages de télécopie.

Utilisation du code d'accès à distance

- 1 Composez le numéro de votre MFC depuis un téléphone à touches.
- 2 Lorsque le MFC répond et émet des tonalités, entrez votre code d'accès à distance (1 5 9 ✳).
- 3 Le MFC indique le type de messages reçus :
 - 1 long bip — Message(s) de télécopie
 - Pas de long bip — Aucun message
- 4 Ensuite, le MFC vous invite à entrer une commande en émettant 2 bips brefs. Si vous attendez plus de 30 secondes, il raccroche. Si vous entrez une commande incorrecte, il émet trois bips.
- 5 Lorsque vous avez terminé, composez **9** **0** pour réinitialiser le MFC.
- 6 Raccrochez.

*Voir
Modification du
code d'accès à
distance
p. 86*



Si le MFC est configuré en MANUEL, accédez à votre télécopieur en laissant sonner environ 2 minutes, puis entrez le code d'accès à distance avant 30 secondes.

Commandes de contrôle à distance

Pour accéder aux fonctions à distance, suivez les instructions ci-après. Lorsque vous appelez le MFC et entrez le code d'accès à distance (1 5 9 *), le système émet deux brefs bips pour vous signaler d'entrer une commande de contrôle à distance.

Commandes à distance		Détails des opérations
95	Changer le paramètre réach. télécopies/téléappel	
	1 OFF	Un long bip indique que la modification est acceptée et trois bips courts qu'elle est impossible car les conditions ne sont pas satisfaites. (Exemple : enregistrement du numéro de téléappel). Vous pouvez enregistrer votre numéro de réacheminement avec 4. RE-TX: (voir page 100). Ensuite, le MFC passe en mode "RE-TX:ON". Consultez la liste d'état de la mémoire, entrez 961 (voir page 105) pour vous assurer que le numéro de réacheminement enregistré est correct. Vous pouvez activer ou désactiver MÉMORIS.
	2 Réach. télécopies	
	3 Téléappel	
	4 No. de réach..	
	6 Enreg. télécopies ON	
7 Enreg. télécopies OFF		
96	Récupération de télécopies	
	1 Liste d'état mémoire	Vous devez appeler depuis un télécopieur distant pour récupérer la liste d'état de la mémoire ou les messages de télécopie. (Voir page 105).
	2 Récupérer toutes les télécopies	
3 Effacer télécopie de la mémoire	Si vous entendez un long bip, vous pouvez effacer les télécopies de la mémoire.	
97	Vérifier l'état de réception	
	1 Télécopies	Vous pouvez vérifier si le MFC a reçu des messages de télécopie. Si c'est le cas, vous entendrez un long bip. Sinon, trois bips brefs.
98	Changer mode de réponse	
	1 Répondeur	Si vous entendez un long bip, vous pouvez modifier le mode de réponse. Si vous entendez trois bips brefs, vous ne pouvez pas.
	2 FAX/TÉL	
3 FAX		
90	Sortie	Après un long bip, vous pouvez sortir.

Récupération de la liste d'état de la mémoire

Vous pouvez récupérer la liste d'état de la mémoire depuis un télécopieur distant pour vérifier si vous avez reçu des messages de télécopie.

- 1 Composez le numéro de votre MFC.
- 2 Lorsque vous entendez un bip, entrez immédiatement votre code d'accès à distance (1 5 9 *).
- 3 Lorsque vous entendez deux bips brefs, composez 9 6 1.
- 4 À l'aide du clavier téléphonique, entrez le numéro (jusqu'à 20 chiffres) du télécopieur distant vers lequel vous voulez réacheminer la liste d'état de la mémoire, puis appuyez sur ##.



Vous ne pouvez pas utiliser * ni ## comme numéro de composition. Toutefois, si vous voulez enregistrer une pause, appuyez sur #.

- 5 Attendez que le MFC émette un bip, raccrochez et patientez.
Votre MFC appelle le télécopieur distant. Celui-ci imprime la liste d'état de la mémoire.

Récupération des messages de télécopie

- 1 Composez votre numéro de télécopie.
- 2 Lorsque vous entendez un bip, entrez immédiatement votre code d'accès à distance (1 5 9 *).
- 3 Dès que vous entendez deux bips brefs, composez 9 6 2 à l'aide du clavier numérique.
- 4 À l'aide du clavier téléphonique, entrez le numéro (jusqu'à 20 chiffres) du télécopieur distant vers lequel vous voulez réacheminer les messages de télécopie, puis appuyez sur ##.



Vous ne pouvez pas utiliser * ni ## comme numéro de composition. Toutefois, pour insérer une pause, appuyez sur #.

- 5 Attendez que le MFC émette un bip, puis raccrochez et patientez.
Votre MFC appelle le télécopieur distant. Celui-ci imprime vos messages de télécopie.

Modification du numéro de réacheminement des télécopies

Vous pouvez modifier le paramètre par défaut relatif au numéro de réacheminement des télécopies depuis un télécopieur distant.

- 1 Composez le numéro du MFC.
- 2 Lorsqu'un bip est émis, entrez votre code d'accès à distance (1) (5) (9) (*).
- 3 Lorsque deux bips brefs sont émis, composez (9) (5) (4).
- 4 Entrez le nouveau numéro du télécopieur de réacheminement des messages de télécopie (jusqu'à 20 chiffres) puis composez (#) (#).



Vous ne pouvez pas utiliser (*) ni (#) comme numéro de composition. Toutefois, pour enregistrer une pause, appuyez sur (#).

- 5 Pour récupérer la liste d'état de la mémoire, lorsque 2 bips sont émis, composez (9) (6) (1) sur le clavier téléphonique.
- 6 À l'aide du clavier téléphonique, entrez le numéro du télécopieur distant (jusqu'à 20 chiffres), puis appuyez sur (#) (#).
- 7 Lorsque le MFC émet un bip sonore, raccrochez et patientez.
Le MFC appelle le télécopieur distant. Celui-ci imprime la liste d'état de la mémoire en affichant le nouveau numéro de réacheminement.
- 8 Vérifiez le numéro de réacheminement.
S'il est incorrect, revenez à l'étape 1 et recommencez.

Centre de messages

(MFC 6650MC seulement)

Introduction

Cette section contient des informations sur l'utilisation des fonctions du Centre de messages du MFC 6650MC.

Le MFC a été conçu pour être convivial. Vous trouverez un tableau des fonctions page 28 répertoriant les touches sur lesquelles vous devez appuyer pour accéder à toutes les fonctions programmées.

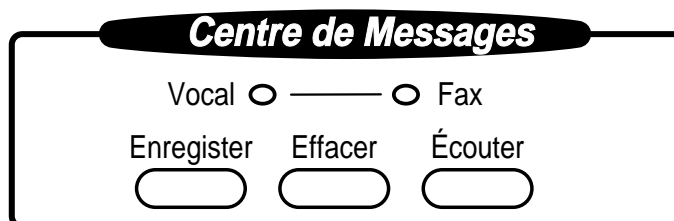

Mode Centre de messages

*Voir
Enregistrement
du message de
réponse du
Centre de
messages
p. 93*

Le mode Centre de messages permet de stocker des messages de télécopies et vocaux dans une mémoire souple. La mémoire enregistre 20 minutes de messages vocaux ou jusqu'à 130 pages de télécopie. Il est possible de récupérer à distance tous les messages vocaux ou de télécopie. La mémoire est partagée entre les télécopies et les messages vocaux, qui sont stockés selon le principe "premier entré, premier servi".

Vous devez enregistrer un message d'accueil pour utiliser le mode Centre de messages.

Paramètres de mémoire souples (Mémorisation)

Le mode Centre de messages offre six paramètres de mémoire souples qui vous permettent de décider quel type de messages vous voulez recevoir.

- 1. DOC:ON VOIX:ON** Les messages vocaux et de télécopie sont stockés. Vous pouvez utiliser les fonctions de réacheminement de télécopie et de téléappel pour consulter les messages vocaux et télécopies à distance.
- 2. DOC:ON VOIX:EXT** Vous devez disposer d'un répondeur externe branché sur la prise EXT pour ce paramètre. Les télécopies sont enregistrées dans la mémoire du Centre de messages, et les messages vocaux dans le répondeur externe. Pour consulter les messages vocaux, utilisez le répondeur externe. Vous ne pouvez pas utiliser la fonction de téléappel avec ce paramètre.
- 3. DOC:ON VOIX:OFF** Toute la mémoire est utilisée pour enregistrer les télécopies et aucun message vocal n'est enregistré.
- 4. DOC:OFF VOIX:ON** Toute la mémoire est utilisée pour stocker les messages vocaux. Aucune télécopie n'est enregistrée. Les télécopies reçues sont imprimées. Vous pouvez utiliser la fonction de téléappel et consulter les messages à distance.
- 5. DOC:OFF VOIX:EXT** Vous devez disposer d'un répondeur externe branché sur le connecteur EXT pour utiliser ce paramètre. Les télécopies reçues ne sont pas enregistrées en mémoire, mais imprimées. Les messages vocaux sont enregistrés dans le répondeur externe.
- 6. DOC:OFF VOIX:OFF** Les télécopies reçues ne sont pas enregistrées en mémoire, mais imprimées. Les messages vocaux ne sont pas stockés en mémoire.

Configuration du Centre de messages

Vous devez configurer le Centre de messages dans l'ordre suivant :

- 1 Activez l'enregistrement des messages. (voir p. 93)
- 2 Enregistrez le message de réponse du Centre de messages (MESSAGE RÉP). (voir page 93)
- 3 Activez le mode Centre de messages, en appuyant sur **[Mode]** jusqu'à ce que les voyants FAX et FAX/TÉL s'allument.

Configuration de l'enregistrement des messages

Sélectionnez la configuration à l'aide des descriptions de la page 92.

- 1 Appuyez sur **[Fonction]**, **[1]**, **[8]**, **[1]**. L'écran vous invite à choisir un paramètre de FAX.

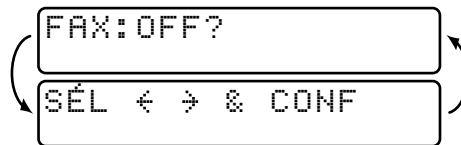

- 2 Appuyez sur **[←]** ou **[→]** pour choisir ON (ou OFF).
- 3 Appuyez sur **[Réglér]**. L'écran vous invite à choisir un paramètre de VOIX.

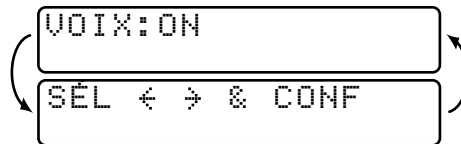

- 4 Appuyez sur **[←]** ou **[→]** pour sélectionner votre paramètre (ON, OFF ou EXT).
- 5 Appuyez sur **[Réglér]** lorsque l'écran affiche votre choix.
- 6 Appuyez sur **[Arrêt]** pour sortir.

Enregistrement du message de réponse du Centre de messages

L'enregistrement du message de réponse du Centre de messages (MESSAGE RÉP) est la seconde étape que vous devez exécuter pour activer le Centre de messages. Le message de réponse ne doit pas dépasser 20 secondes.



Voir
Enregistrement
du message de
réponse
FAX/TÉL
p. 43

- 1 Appuyez sur **Fonction**, **1**, **8**, **3**. L'écran vous invite à choisir un message de réponse.



- 2 Appuyez sur **←** ou **→** pour afficher

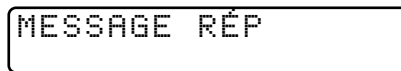

Il s'agit du seul paramètre que vous pouvez sélectionner si vous voulez activer le Centre de messages.

- 3 Appuyez sur **Régler**.
- 4 Appuyez sur **Enregistrer**, puis décrochez le combiné pour enregistrer un message.

Exemple : *Bonjour. Nous ne pouvons actuellement pas répondre à votre appel. Veuillez laisser un message après le signal sonore. Si vous voulez envoyer une télécopie, composez * 5 1, puis appuyez sur Marche.*

- 5 Raccrochez. Le Centre de messages exécute votre message de réponse.
- 6 Appuyez sur **Arrêt** pour sortir.

Écoute du message de réponse

- 1 Appuyez sur **Fonction**, **1**, **8**, **3**.
- 2 Appuyez sur **←** ou **→** pour sélectionner MESSAGE RÉP ou (MESSAGE F/T).
- 3 Appuyez sur **Régler** lorsque l'écran affiche votre sélection.
- 4 Appuyez sur **Écouter** pour écouter le message de réponse. Réglez le volume à l'aide du volume du haut-parleur **▲** ou **▼**.
- 5 Appuyez sur **Arrêt** pour sortir.

Effacement du message de réponse

- 1 Appuyez sur **Fonction**, **1**, **8**, **3**.
- 2 Appuyez sur **←** ou **→** pour sélectionner MESSAGE RÉP (ou MESSAGE F/T).

Voir
Configuration
du Centre de
messages
p. 93

- 3 Appuyez sur **Régler** lorsque l'écran affiche votre choix.
- 4 Appuyez sur **Effacer**.
- 5 Appuyez sur **1** pour effacer le message de réponse —OU— Appuyez sur **2** pour sortir sans effacer.
- 6 Appuyez sur **Arrêt** pour sortir.

Activation du mode Centre de messages



Appuyez sur **Mode** sur le panneau de contrôle jusqu'à ce que les voyants FAX et FAX/TÉL s'allument.

Vous pouvez ensuite facilement identifier le mode Centre de messages à l'aide des voyants du Centre de messages.

Indicateur de messages

Une fois revenu chez vous ou au bureau, vous pouvez facilement savoir si des messages vocaux ou de télécopie sont enregistrés dans le Centre de messages. Il existe deux méthodes.

Si les voyants Vocal et/ou Fax clignotent, c'est qu'il y a un nouveau message. Après écoute d'un nouveau message vocal, l'indicateur vocal s'arrête de clignoter et reste allumé. Une fois le nouveau message de télécopie imprimé, le voyant Fax s'éteint.

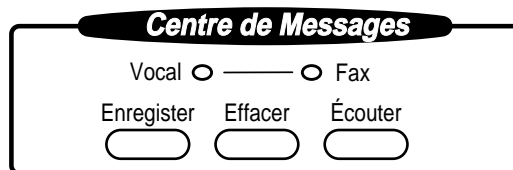

L'écran affiche le nombre total de messages vocaux et/ou de télécopie enregistrés dans la mémoire du Centre de messages. Les messages vocaux incluent les mémos.

```
VOIX:03 DOC:02
ACTIVE
```

Écoute des messages et des mémos vocaux

Suivez les étapes ci-dessous pour écouter les messages et les mémos vocaux.

- 1 Appuyez sur **Écouter**. Réglez le volume en appuyant sur **▲** ou **▼**.

Tous les messages et les mémos sont exécutés dans leur ordre d'enregistrement. L'écran affiche le numéro du message actuel, ainsi que le nombre total de messages.

Si des informations ID appelant ont été reçues, le MFC émet un signal sonore pendant le message et il affiche les informations ID appelant pendant une seconde.

Pendant l'exécution, l'écran affiche l'heure et la date d'enregistrement du message.

- 2 Appuyez sur **←** à la fin du message pour le réécouter. Appuyez sur **→** pour passer au message suivant. Vous pouvez appuyer sur **←** et **→** plusieurs fois jusqu'au message que vous voulez écouter.
- 3 Appuyez sur **Arrêt** pour sortir.

Impression d'un message de télécopie

Après l'impression, le nouveau message de télécopie enregistré en mémoire est effacé automatiquement.

- 1 Appuyez sur **Écouter**. Après 2 secondes, le MFC commence à exécuter des messages vocaux.
- 2 Une fois les messages vocaux exécutés, l'écran vous demande si vous voulez imprimer les messages de télécopie présents en mémoire. Aucun message ne s'affiche s'il n'y a pas de télécopie.

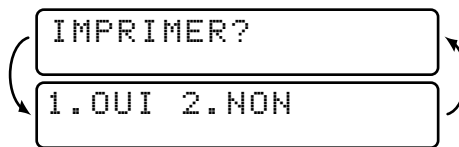

- 3 Pour imprimer les télécopies présentes en mémoire, appuyez sur **1**
—**OU**—
Appuyez sur **2** pour sortir sans imprimer.

Option d'impression de backup

Lorsque vous choisissez DOC: ON en mode Centre de messages, tous les messages de télécopie entrants sont enregistrés en mémoire. Pour en imprimer automatiquement une copie de backup, activez cette option.

- 1 Appuyez sur **Fonction**, **1**, **8**, **2**. L'écran vous invite à choisir un paramètre.

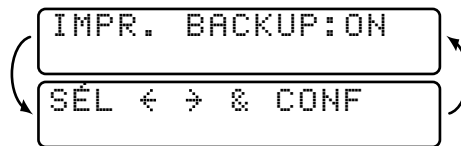

- 2 Appuyez sur **←** ou **→** pour afficher **ON** (ou **OFF**).
- 3 Appuyez sur **Régler** lorsque l'écran affiche le paramètre sélectionné.
- 4 Appuyez sur **Arrêt** pour sortir.

Effacement des messages

Si vous choisissez d'effacer tous les messages de télécopies, le MFC imprime ceux qui n'ont pas été imprimés avant de les effacer. Il est impossible d'effacer de la mémoire des télécopies individuelles.

Vous pouvez effacer les messages et les mémos vocaux individuellement ou tous à la fois.

Pour effacer les messages vocaux individuellement

- 1 Appuyez sur **Écouter**. Après 2 secondes, le MFC émet un signal sonore et commence à faire entendre les messages. Chaque message est précédé d'un long signal sonore et suivi de deux bips brefs.
- 2 Pour effacer un message spécifique, appuyez sur **Effacer** immédiatement après les deux bips brefs ou pendant l'écoute du message. L'écran affiche

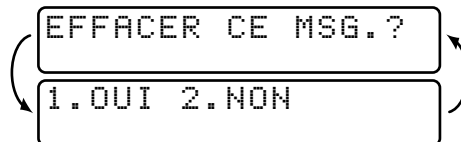

- 3 Appuyez sur **1** pour effacer le message
—OU—
Appuyez sur **2** pour annuler.

- 4 Appuyez sur **Arrêt** pour sortir.

Pour effacer tous les messages à la fois

- 1 Appuyez sur **Effacer**. L'écran affiche

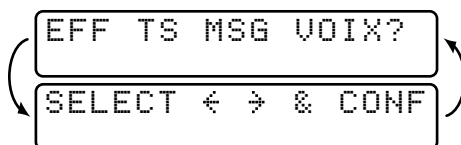

- 2 Appuyez sur **←** ou **→** pour choisir d'effacer tous les messages vocaux (**VOIX**), tous les messages document (**FAX**), ou tous les messages—vocaux et télécopie—(**MSG**).
- 3 Appuyez sur **Régler**.
- 4 Appuyez sur **1** pour effacer — **OU** — Appuyez sur **2** pour annuler.
- 5 Appuyez sur **Arrêt** pour sortir.

Définition de la durée maximale pour les messages reçus

Le MFC est préconfiguré pour recevoir des messages vocaux et télécopies ne dépassant pas 30 secondes. Vous pouvez définir une durée de 20 à 60 secondes, par incréments de 5 secondes. Ce paramètre s'applique également au mémo.

- 1 Appuyez sur **Fonction**, **1**, **8**, **4**. L'écran vous invite à choisir une durée maximum.

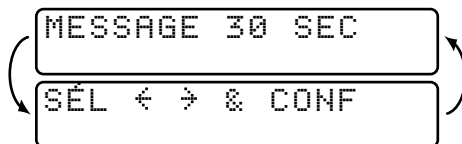

- 2 Appuyez sur **←** ou **→** pour sélectionner la durée maximale des messages reçus.
- 3 Appuyez sur **Régler** lorsque l'écran affiche votre choix.
- 4 Appuyez sur **Arrêt** pour sortir.

Configuration de la fonction Économie

Lorsque vous définissez la fonction Économie, le MFC répond après 4 sonneries si vous n'avez pas de messages, et après 2 sonneries si vous en avez. Ainsi, lorsque vous appelez le MFC et qu'il sonne 3 fois, c'est que vous n'avez pas de message. Vous pouvez raccrocher, ce qui vous permet de réaliser des économies sur vos frais d'appel.

Lorsque la fonction Économie est activée, elle est prioritaire sur la fonction de retard de sonnerie. Vous devez désactiver la fonction d'économie pour que le MFC fonctionne avec le paramètre de retard de sonnerie.



Voir
Configuration
de la longueur
de sonnerie
p. 42

- 1 Appuyez sur **[Fonction]**, **[1]**, **[2]**, **[1]**.
- 2 Appuyez sur **[←]** ou **[→]** pour sélectionner ÉCO.INT (ou LONG. SONNERIE).
- 3 Appuyez sur **[Réglér]** lorsque l'écran affiche votre choix.
- 4 Appuyez sur **[←]** ou **[→]** pour sélectionner ON.
- 5 Appuyez sur **[Réglér]**.
- 6 Appuyez sur **[Arrêt]** pour sortir.

Moniteur enregistrement ICM

Cette fonction vous permet d'activer ou de désactiver le volume du haut-parleur pour les messages vocaux. Vous pouvez désactiver le moniteur afin de ne pas entendre les messages lors de leur réception.

- 1 Appuyez sur **[Fonction]**, **[1]**, **[8]**, **[5]**.
- 2 Utilisez **[←]** ou **[→]** pour sélectionner OFF (ou ON).
- 3 Appuyez sur **[Réglér]** lorsque l'écran affiche votre choix.
- 4 Appuyez sur **[Arrêt]** pour sortir.

Enregistrement d'un mémo

Un mémo est enregistré et exécuté comme un message vocal.

- 1 Appuyez sur **[Enregistrer]**.
- 2 Lorsque l'écran vous y invite, parlez dans le combiné pour enregistrer le mémo. La durée maximum de l'enregistrement est la même que celle des messages reçus (**[Fonction]**, **[1]**, **[8]**, **[4]**).
- 3 Lorsque vous avez terminé, appuyez sur **[Arrêt]** ou raccrochez.

Enregistrement d'une conversation



Vous pouvez enregistrer une conversation téléphonique en appuyant sur **Enregistrer** pendant la conversation. L'enregistrement ne peut pas dépasser la durée maximale des messages entrants. Votre correspondant et vous-même entendrez un signal sonore toutes les 15 secondes pendant l'enregistrement.

Téléappel/Réacheminement de télécopies

Lorsque la fonction de téléappel est activée, votre MFC compose le numéro de téléappel que vous avez programmé et après la connexion, il compose votre numéro d'identification personnel (PIN) pour activer votre récepteur de téléappel et vous signaler que vous avez reçu un message vocal ou une télécopie.

Lorsque le réacheminement de télécopies est activé (ON), le MFC compose le numéro du télécopieur que vous avez programmé et y réachemine les télécopies que vous avez reçues.



Vous ne pouvez pas utiliser les fonctions de téléappel et de réacheminement de télécopies en même temps.

Programmation d'un numéro de réacheminement de télécopie

- 1 Appuyez sur **Fonction**, **1**, **8**, **6**.
- 2 Appuyez sur **←** ou **→** jusqu'à ce que l'écran affiche

RE-TX FAX

- 3 Appuyez sur **Régler**. L'écran vous invite à entrer le numéro du télécopieur vers lequel les télécopies seront réacheminées.

RETX#:
ENTREZ & CONF

- 4 Entrez le numéro de téléappel (jusqu'à 20 chiffres).
- 5 Appuyez sur **Régler**.
- 6 Appuyez sur **Arrêt** pour sortir.

Pour changer de numéro de réacheminement à distance, voir page 94.

Programmation d'un numéro de téléappel

- 1 Appuyez sur **Fonction**, **1**, **8**, **6**.
- 2 Appuyez sur **←** ou **→** jusqu'à ce que l'écran affiche

TÉLÉAPPEL

- 3 Appuyez sur **Régler**. L'écran vous invite à entrer votre numéro de téléappel.

TAP#:
ENTREZ & CONF

- 4 Entrez le numéro de téléphone correspondant à votre récepteur de téléappel (jusqu'à 20 chiffres) suivi de **#** **#**. N'entrez pas le code local si c'est le même que celui du MFC. *Par exemple,*
1 8 0 0 5 5 5 1 2 3 4 # #.
- 5 Appuyez sur **Régler**.
- 6 Si votre récepteur de téléappel nécessite un numéro d'identification, entrez-le, appuyez sur **#**, puis sur **Recomp./Pause**, entrez le numéro de téléphone du MFC, puis appuyez sur **#** **#**. *Par exemple,*
1 2 3 4 5 # Recomp./Pause 1 8 0 0 5 2 1 2 8 4 6 # #.
 —OU—
 Si vous n'avez pas besoin de numéro d'identification, appuyez sur **Recomp./Pause**, entrez le numéro de téléphone de votre MFC, puis appuyez sur **#** **#**. *Par exemple,* **Recomp./Pause 1 8 0 0 5 2 1 2 8 4 6 # #**.

- 7 Appuyez sur **Régler**.
- 8 Appuyez sur **Arrêt** pour sortir.

Vous ne pouvez pas changer de numéro de téléappel ou d'identification à distance.



Consultation à distance

Cette section ne concerne que le MFC 6650MC. (Si votre modèle est un MFC 4350 ou MFC 4650, consultez le chapitre 9 pour connaître les options de télécopieur à distance). Vous pouvez appeler votre MFC depuis n'importe quel télécopieur à touches. Utilisez votre code d'accès à distance et d'autres touches pour consulter les messages vocaux et les messages de télécopie. Vous pouvez également programmer et modifier certains paramètres du Centre de messages.

Utilisation du code d'accès à distance

Pour écouter les messages vocaux, vous pouvez appeler depuis n'importe quel téléphone à touches. Pour récupérer les télécopies depuis l'emplacement d'appel, vous devez appeler depuis un télécopieur à touches. Vous pouvez également récupérer les télécopies depuis un téléphone à touches en les envoyant vers un télécopieur. Par exemple, si votre chambre d'hôtel n'a pas de télécopieur, vous pouvez entrer le numéro du télécopieur de la réception de l'hôtel.

- 1 Composez le numéro de votre MFC.
- 2 Lorsque le MFC répond et émet des tonalités, entrez votre code d'accès à distance.
- 3 Le MFC indique le type de messages reçus :
 - 1 long bip—Message(s) de télécopie
 - 2 longs bips—Message(s) vocal(aux)
 - 3 longs bips—Message(s) de télécopie et vocal(aux)
 - Pas de bip—Aucun message
- 4 Le MFC émet ensuite deux brefs bips pour vous inviter à entrer une commande. Si vous patientez plus de 30 secondes, il raccroche. Si vous entrez une commande incorrecte, il émet trois bips.
- 5 Appuyez sur **9** **0** pour réinitialiser le MFC lorsque vous avez terminé.
- 6 Raccrochez.

Si le MFC est configuré en MANUEL, accédez au Centre de messages en laissant sonner environ 2 minutes, puis entrez le code d'accès à distance avant 30 secondes.



Modification du code d'accès à distance

Lorsque le MFC répond à l'appel, entrez le code pour accéder aux fonctions à distance. Le code par défaut est 159✳, mais vous pouvez le changer.

- 1 Appuyez sur **Fonction**, **1**, **8**, **7**.
- 2 Entrez un nombre entre 000 et 999. Vous ne pouvez pas modifier le "✳". N'utilisez pas les mêmes chiffres que ceux qui apparaissent dans vos codes de réception de télécopies et de réponse par téléphone.
- 3 Appuyez sur **Régler**.
- 4 Appuyez sur **Arrêt** pour sortir.

Commandes de contrôle à distance

Pour accéder aux fonctions à distance, suivez les instructions ci-après. Lorsque vous appelez le MFC et entrez le code d'accès à distance (159✳), le système émet deux brefs bips pour vous signaler d'entrer une commande de contrôle à distance.

Commandes		Détails
91	Écoute messages vocaux	Après un bip, le MFC joue les ICM et les mémos.
	1 ⏪ (Précédent)	Appuyez sur 1 pendant l'écoute d'un ICM ou mémo pour le réécouter. Si vous appuyez sur 1 avant un message, vous entendez le message précédent.
	2 ⏩ (Suivant)	Pendant l'écoute de l'ICM ou du mémo, vous pouvez passer au message suivant.
	9 ARRÊTER écoute	Arrête l'écoute de l'ICM et du mémo.
92	Enregistrer mémo	Après un long bip, vous pouvez enregistrer un mémo. Vous pouvez arrêter l'enregistrement en appuyant sur 9.
93	Effacer tous les ICM & mémo	Si vous entendez un long bip, l'effacement est accepté. 3 bips brefs signifient que vous ne le pouvez pas car certains messages vocaux n'ont pas été écouté, ou il n'y a pas à effacer. *Ce code efface tous les messages enregistrés.
94	Écouter et enregistrer les messages d'accueil	
	1 Écouter	1 MESSAGE RÉP 2 MESSAGE F/T
	2 Enreg.	1 MESSAGE RÉP 2 MESSAGE F/T
95	Changer param. réachem./ téléappel	Si vous entendez un long bip, la modification est acceptée. Si vous entendez 3 bips brefs, vous ne le pouvez pas car les conditions ne sont pas satisfaites (exemple : enregistrement d'un numéro de téléappel). Vous pouvez enregistrer le numéro de réacheminement en utilisant 4. RÉ-TX FAX (voir page 100). Ensuite, le MFC passe automatiquement en mode de réacheminement. Pour récupérer la liste d'état de la mémoire, entrez 961 (voir page 88) pour vérifier dans la liste que le numéro de réacheminement enregistré est correct.
	1 OFF	
	2 Réach. télécopies	
	3 Téléappel	
	4 Numéro de réachemin.	
96	Récupérer télécopies	
	1 Liste état mémoire	Entrez le numéro d'un télécopieur distant pour recevoir un rapport sur les messages de télécopie enregistrés.
	2 Toutes les télécopies	
	3 Effacer les télécopies en mémoire	Si vous entendez un long bip, vous pouvez effacer le message de télécopie de la mémoire.
97	Vérifier état réception	Vous pouvez vérifier si vous avez reçu des messages de télécopie ou vocaux. Si oui, vous entendez un long bip. Sinon, vous entendez 3 bips brefs.
	1 DOC	
	2 VOIX	
98	Changer mode réponse	Si vous entendez un long bip, vous pouvez modifier le mode de réponse. Si vous en entendez 3 brefs, vous ne pouvez pas le modifier. (Exemple : il n'y a pas de MESSAGE RÉP lorsque vous voulez passer en mode CTR MSG.)
	1 CTR MSG	
	2 FAX/TÉL	
	3 FAX	
90	Sortie	Après un long bip, vous pouvez sortir du contrôle à distance.

Consultation de la liste d'état de la mémoire

Vous pouvez récupérer la liste d'état de la mémoire depuis un télécopieur distant pour vérifier si vous avez des messages de télécopie.

- 1** Composez le numéro du MFC.
- 2** Lorsque vous entendez un bip, entrez immédiatement le code d'accès à distance (1) (5) (9) (*).
- 3** Lorsque 2 brefs bips sont émis, utilisez le clavier numérique pour composer (9) (6) (1).
- 4** À l'aide du clavier téléphonique, entrez le numéro (jusqu'à 20 chiffres) du télécopieur distant vers lequel vous voulez réacheminer la liste d'état de la mémoire, puis appuyez sur (#) (#).



Vous ne pouvez utiliser ni (*) ni (#) comme numéros de composition. Toutefois, pour enregistrer une pause, appuyez sur (#).

- 5** Attendez que le MFC émette un bip, puis raccrochez et patientez.
Votre MFC appelle le télécopieur distant. Celui-ci imprime la liste d'état de la mémoire.

Récupération des messages de télécopie

- 1** Composez le numéro du MFC.
- 2** Lorsqu'un bip est émis, entrez votre code d'accès à distance (1) (5) (9) (*).
- 3** Lorsque 2 bips brefs sont émis, utilisez le clavier téléphonique pour composer (9) (6) (2).
- 4** À l'aide du clavier téléphonique, entrez le nouveau numéro du télécopieur de réacheminement des messages de télécopie (jusqu'à 20 chiffres), puis appuyez sur (#) (#).



Vous ne pouvez pas utiliser (*) ni (#) comme numéros de composition. Toutefois, pour enregistrer une pause, appuyez sur (#).

- 5** Lorsque le MFC émet un bip sonore, raccrochez et patientez.
Le MFC appelle le télécopieur distant. Le télécopieur distant imprime vos messages de télécopie.

Modification du numéro de réacheminement des télécopies

Vous pouvez modifier le paramètre par défaut relatif au numéro de réacheminement des télécopies depuis un télécopieur distant.

- 1 Composez le numéro du MFC.
- 2 Lorsqu'un bip est émis, entrez votre code d'accès à distance (1) (5) (9) (*).
- 3 Lorsque 2 bips courts sont émis, utilisez le clavier téléphonique pour composer (9) (5) (4).
- 4 Entrez le nouveau numéro du télécopieur de réacheminement des messages de télécopie, puis composez (#) (#).



Vous ne pouvez pas utiliser (*) ni (#) comme numéro de composition. Toutefois, pour enregistrer une pause, appuyez sur (#).

- 5 Pour récupérer la liste d'état de la mémoire, lorsque 2 bips sont émis, composez (9) (6) (1) à l'aide du clavier téléphonique.
- 6 À l'aide du clavier numérique, entrez le numéro du télécopieur distant (jusqu'à 20 chiffres), puis appuyez sur (#) (#).
- 7 Lorsque le MFC émet un bip sonore, raccrochez et patientez.
Le MFC appelle le télécopieur distant. Celui-ci imprime la liste d'état de la mémoire en affichant le nouveau numéro de réacheminement.
- 8 Vérifiez le numéro de réacheminement.
S'il est incorrect, revenez à l'étape 1 pour recommencer.

Impression de rapports

Configuration et activité du MFC

Vous pouvez imprimer les listes et les rapports suivants :

1. RAP. TRANSMIS.

Choisissez si le rapport de vérification de transmission doit être imprimé après l'envoi de toutes les télécopies.

2. IMP. JOURNAL

Le journal imprime des informations sur les 50 dernières télécopies reçues ou envoyées. TX signifie Transmises, RX Reçues.

3. NUMÉROS ABRÉGÉS

Affiche les noms et les numéros monotouches et abrégés enregistrés en ordre numérique.

4. INDEX. TÉL

Liste ci-dessus en ordre alphabétique.

5. CONFIG. SYSTÈME

Répertorie les paramètres RÉGLAGE INIT., RÉGLAGE.RÉCEP, RÉGLAGE.ENVOI, DIVERS et IMP. RAPPORTS. Les paramètres OPT. ACC. DIST (MFC 4350 et MFC 4650 seulement) et CONFIG RÉPOND. (MFC 6650MC seulement) sont compris.

6.ÉTAT MÉMOIRE

Affiche des informations et la quantité de mémoire occupée.

Impression d'un rapport

- 1 Appuyez sur **Fonction**, **1**, **7**.
- 2 Entrez le numéro du rapport que vous voulez imprimer (voir p. 107).
Par exemple, appuyez sur **4** pour imprimer l'INDEX. TÉL.
- 3 Appuyez sur **Marche**.
- 4 Appuyez sur **Arrêt** pour sortir.

Rapport de transmission (Xmit)

Vous pouvez utiliser le rapport de transmission comme preuve d'envoi d'une télécopie. Ce rapport répertorie le nom ou le numéro de télécopie de la personne qui reçoit, l'heure et la date de la transmission, et si la transmission a réussi.

Lorsque la fonction a la valeur OFF, le rapport est automatiquement imprimé uniquement en cas d'erreur de transmission. Si le journal indique NG, envoyez le document à nouveau. S'il indique que vous devriez vérifier la lisibilité de certaines pages, envoyez à nouveau ces pages.

Lorsque la fonction a la valeur ON, le rapport est imprimé pour chaque télécopie envoyée.

- 1 Appuyez sur **Fonction**, **1**, **7**, **1**.
- 2 Appuyez sur **←** ou **→** pour choisir ON ou OFF.
- 3 Appuyez sur **Régler**.
- 4 Appuyez sur **Arrêt** pour sortir.

Intervalle d'impression du journal d'activité

Vous pouvez configurer le MFC pour qu'il imprime des journaux d'activité à des intervalles spécifiques (6, 12, 24 heures, 2, 4 ou 7 jours). Même si vous attribuez OFF à l'intervalle, vous pouvez imprimer le journal à tout moment en suivant les étapes de la section ci-dessus.

1 Appuyez sur **[Fonction]**, **[1]**, **[7]**, **[2]**.

2 Appuyez sur **[←]** ou **[→]** pour afficher :

PERIOD. JOURNAL

3 Appuyez sur **[Réglér]**.

4 Appuyez sur **[←]** ou **[→]** pour choisir votre configuration. Si vous choisissez 7 jours, l'écran vous invite à choisir le jour de démarrage du compte à rebours.

5 Lorsque l'écran affiche votre choix, appuyez sur **[Réglér]**.

6 Entrez l'heure de début d'impression, au format 24 heures. (Par exemple, entrez 19:45 pour 7:45 PM).

7 Appuyez sur **[Réglér]**.

8 Appuyez sur **[Arrêt]** pour sortir.

CHAPITRE 12

Création de copies

Utilisation du MFC comme photocopieur

Vous pouvez utiliser le MFC comme photocopieur pour effectuer jusqu'à 99 copies à la fois. Le MFC peut trier les copies ou les sortir en piles.

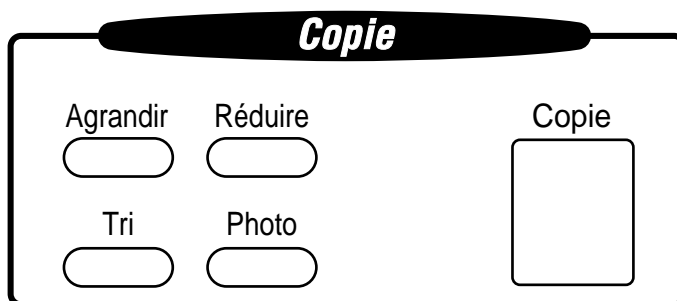

La zone numérisable du MFC commence à environ 1/8e de pouce (4 mm) du bord de la feuille.

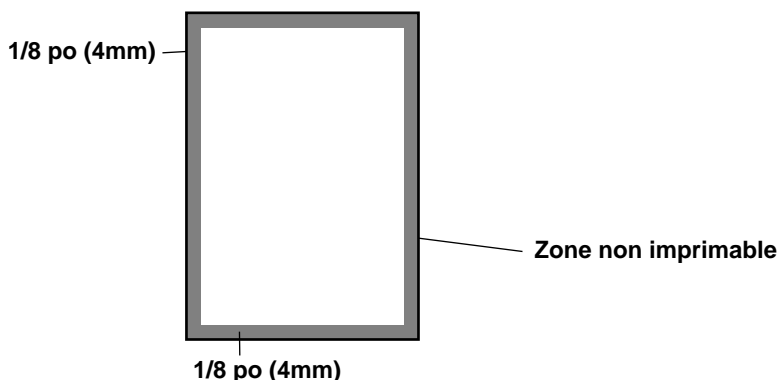

Copie simple

La résolution par défaut pour une copie simple est Auto, que vous pouvez utiliser pour des documents contenant du texte et des photographies. Vous pouvez également choisir S. Fin et Photo, selon vos besoins.

- 1 Insérez le document face vers le bas dans le chargeur.
- 2 Appuyez sur **[Copie]**, puis patientez 5 secondes—OU—Appuyez sur **[Copie]** une nouvelle fois.

Ne tirez pas sur le papier pendant la copie.

Copies multiples

Vous pouvez faire 2 types de copies multiples avec le MFC. Vous pouvez choisir que les copies soient EN PILES (toutes les copies de la page 1, puis toutes les copies de la page 2, etc.), ou TRIÉES. La résolution par défaut pour les copies multiples est Auto.

Copies multiples en piles

- 1 Insérez les pages à copier face vers le bas dans le chargeur.
- 2 Appuyez sur **[Copie]**.
- 3 Utilisez le clavier téléphonique pour entrer le numéro de copies que vous voulez (jusqu'à 99).
- 4 Patientez 5 secondes—OU—Appuyez sur **[Copie]** une nouvelle fois.

Copies multiples triées

Les copies triées utilisent plus de mémoire que les copies en piles.

- 1 Insérez les pages à copier face vers le bas dans le chargeur.
- 2 Appuyez sur **[Tri]**.
- 3 Utilisez le clavier téléphonique pour entrer le nombre de copies voulues (jusqu'à 99).
- 4 Appuyez sur **[Copie]**.

*Voir
En cas
d'apparition
d'un message de
mémoire pleine
p. 113*

En cas d'apparition d'un message de mémoire pleine

Si la mémoire est pleine pendant la numérisation d'un document à copier, l'écran affiche

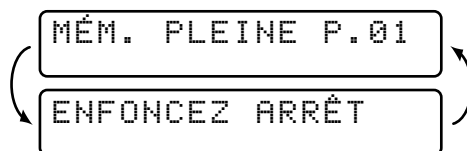

Si vous avez choisi **[Tri]** ou En piles après avoir appuyé sur **[Copie]**, et que le message MÉM. PLEINE apparaît pendant la numérisation de la première page, appuyez sur **[Arrêt]** pour annuler le travail et refaites une copie simple. Si vous avez choisi **[Tri]** et que le message MÉM. PLEINE apparaît pendant la numérisation des pages suivantes, vous pouvez appuyer sur **[Copie]** pour copier la partie présente en mémoire, ou sur **[Arrêt]** pour annuler. Pour redémarrer le travail de copie avec moins de mémoire, appuyez sur **[Copie]** pour obtenir des copies en piles.

Réduction et agrandissement des copies

- 1 Insérez les pages à copier face vers le bas dans le chargeur.
- 2 Appuyez sur **[Agrandir]** ou **[Réduire]**.
- 3 Appuyez sur **[←]** ou **[→]** pour choisir Auto, 200%, 150%, 125%, 120%, 100%, 93%, 87%, 75% ou 50%.
- 4 Appuyez sur **[Copie]** lorsque l'écran affiche votre choix.
- 5 À l'aide du clavier téléphonique, entrez le nombre de copies voulues (jusqu'à 99).
- 6 Patientez 5 secondes—OU—Appuyez sur **[Copie]** à nouveau.

Copie d'une photographie

Vous pouvez copier une photographie en appuyant sur **[Photo]**, sans appuyer sur **[Résolution]**.

- 1 Insérez la ou les photos face vers le bas dans le chargeur.
- 2 Appuyez sur **[Photo]**.
- 3 À l'aide du clavier téléphonique, entrez le nombre de copies voulues (jusqu'à 99).
- 4 Patientez 5 secondes—**OU**—Appuyez sur **[Copie]** à nouveau.

Utilisation du MFC avec votre ordinateur

Configuration du télécopieur et de l'ordinateur pour un fonctionnement simultané

Le logiciel Multi-Function Link Pro transforme votre appareil en centre multifonction, en vous permettant de l'utiliser comme une imprimante et un scanner et d'envoyer des télécopies depuis les applications Windows installées dans votre ordinateur.

Avant d'installer Multi-Function Link Pro, lisez le fichier README.WRI présent dans le répertoire racine du CD-ROM (ou des disquettes) pour consulter des informations importantes sur l'installation et le dépannage.

Avant d'installer Multi-Function Link Pro (MFC 4650 et MFC 6650MC seulement)

Si vous n'avez pas de lecteur de CD-ROM

Tous les logiciels sont fournis sur CD-ROM. Pour obtenir une version sur disquettes (PCI-2DSK), appelez Brother au 1-800-668-2768. Pour commander le jeu de disquettes adéquat, vous devez indiquer au représentant commercial Brother la version de Windows® que vous utilisez, ainsi que votre numéro de modèle Brother MFC. (Seuls MFL Pro et Visioneer PaperPort sont disponibles sur disquettes.)

Configuration PC requise

Pour configurer et utiliser le MFC comme une imprimante, votre PC doit satisfaire ou dépasser la configuration système décrite ci-après. Utilisez uniquement un câble d'interface blindé conforme IEEE-1284, et d'une longueur inférieure à 6 pieds (1,8 mètres).

Processeur	80486/66MHz ou plus (Windows® 3.1, 3.11 ou 95) Pentium 75 ou plus (Windows NT® Workstation Version 4.0)
Mémoire RAM	8 Mo ou plus pour Windows® 3.1 ou 3.11 8 Mo ou plus pour Windows® 95 (16 Mo conseillés) 16 Mo ou plus pour Windows NT® Workstation Version 4.0 (32 Mo conseillés)
Disque dur	50 Mo
Système d'exploitation	Windows® 3.1, 3.11, 95 ou NT® Workstation Version 4.0, environnement DOS compatible avec votre version de Windows®

Connexion du MFC à l'ordinateur

Vous devez connecter le MFC à votre ordinateur à l'aide du câble parallèle conforme IEEE-1284 bidirectionnel livré avec l'appareil.

- 1** Pensez à débrancher le cordon d'alimentation du MFC de la prise électrique avant de connecter le câble d'interface parallèle.
De même, vérifiez que l'ordinateur est hors tension et débranché avant de connecter le câble d'interface.
- 2** Connectez le câble d'interface parallèle au port parallèle du MFC.
 - (1) Fixez le connecteur à l'aide des attaches métalliques.
 - (2) Connectez le câble d'interface au port d'imprimante de l'ordinateur et fixez-le à l'aide des deux vis.

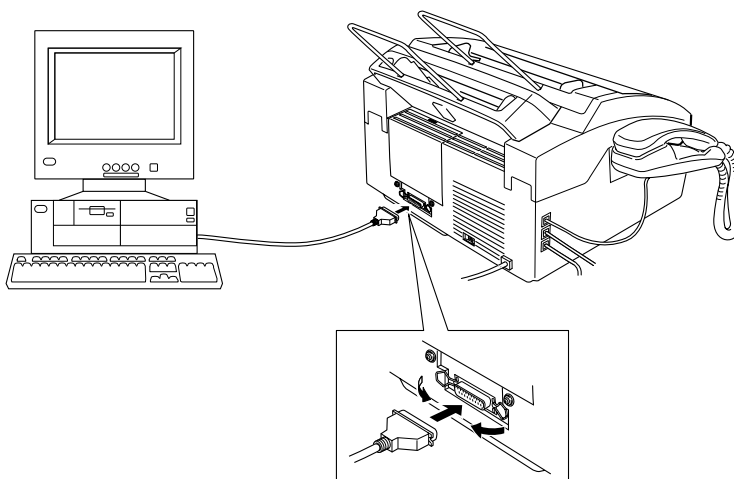

Pour savoir où se trouve le port d'imprimante de votre ordinateur, consultez le guide d'utilisation qui lui est associé.

- 3** Avant de brancher votre ordinateur et de l'allumer, branchez le cordon électrique du MFC.

Chargement du pilote d'impression pour le MFC 4350

Votre MFC 4350 est un centre multifonction "3 en un" : c'est un télécopieur, un photocopieur et une imprimante. Pour pouvoir imprimer depuis Windows® sur votre PC, vous devez d'abord installer le pilote qui se trouve sur les disquettes 3,5 pouces. Pour ce faire, suivez les instructions qui figurent sur l'étiquette de la disquette.

Installation du pilote d'impression MFC 4350

Si vous utilisez Windows NT® Workstation Version 4.0 :

- 1- Cliquez sur le bouton Démarrer dans la barre des tâches.
- 2- Sélectionnez *Paramètres*, puis *Imprimantes*.
- 3- Cliquez deux fois sur l'assistant *Ajout d'imprimante*.

La fenêtre Assistant ajout d'imprimante apparaît :

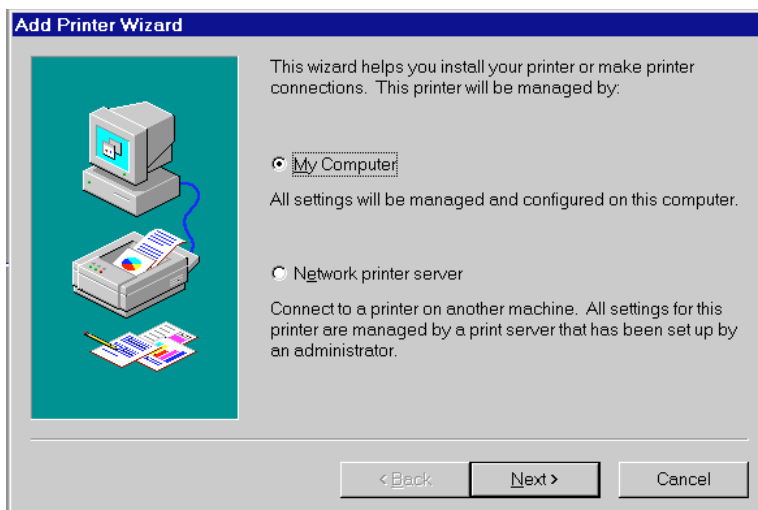

- 4 Sélectionnez *Poste de travail* et cliquez sur le bouton **Suivant**.

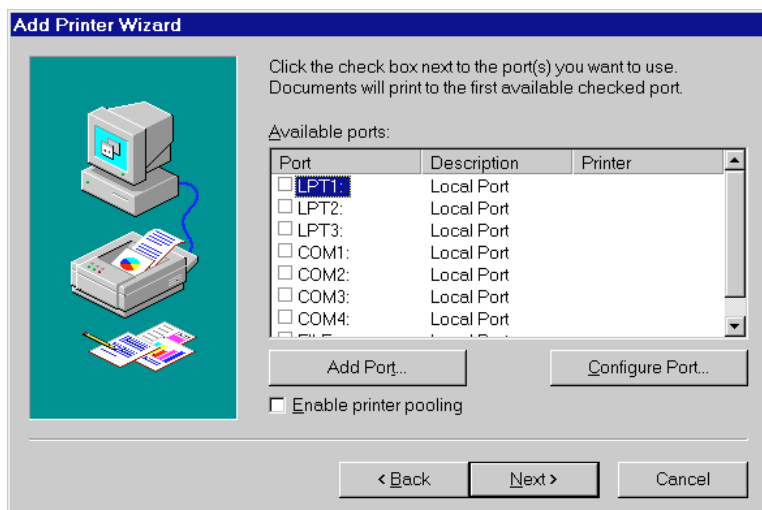

- 5 Sélectionnez le port que vous voulez utiliser (nous conseillons LPT1), et cliquez sur le bouton **Suivant**.

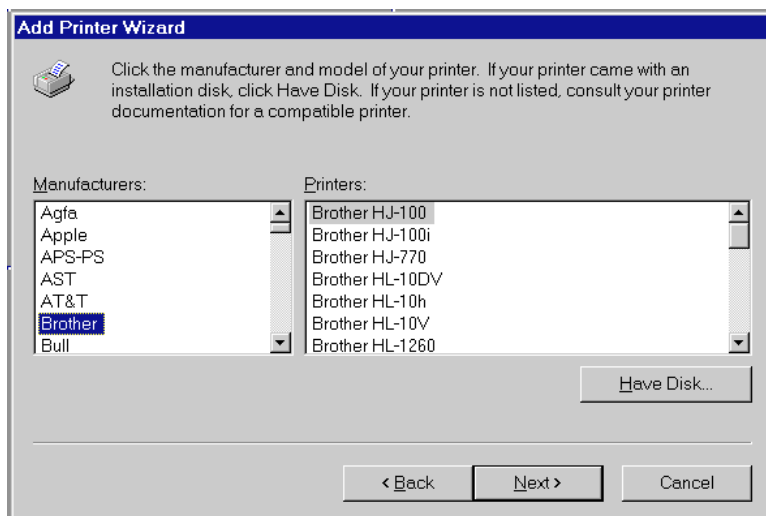

- 6 Cliquez sur le bouton **Disquette fournie**.

La fenêtre Installer à partir de la disquette :

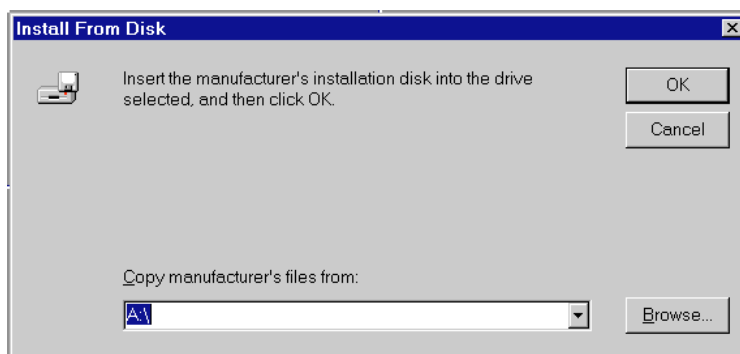

- 7 Insérez la disquette du pilote d'impression MFC 4350 dans le lecteur A et cliquez sur le bouton **OK**.

Suivez les messages qui apparaissent pour terminer l'installation.

Si vous utilisez Windows® 3.1 ou 3.11 :

- 1 Insérez la disquette du pilote d'impression MFC 4350 dans le lecteur A.
- 2 Dans le *Gestionnaire de programmes*, cliquez sur *Fichier*, puis *Exécuter*.
- 3 Entrez A:\SETUP.

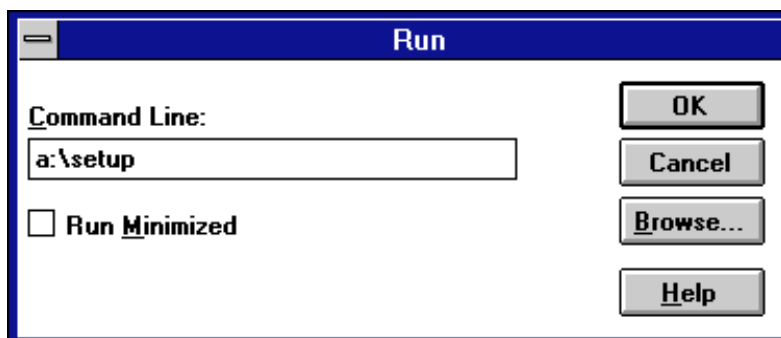

Si vous utilisez Windows® 95 :

- 1 Insérez la disquette du pilote d'impression du MFC 4350 dans le lecteur A.
- 2 Cliquez sur le bouton *Démarrer* dans la barre des tâches.
- 3 Sélectionnez *Exécuter*.
- 4 Entrez A:\SETUP.



Installation des polices True Type pour le MFC 4350

Windows® 3.1 et 3.11 :

- 1** Insérez la disquette des polices True Type pour le MFC 4350.
- 2** Dans le *Gestionnaire de programmes*, cliquez deux fois sur l'icône *Groupe principal*.
- 3** Dans la fenêtre *Groupe principal*, cliquez deux fois sur l'icône *Panneau de configuration*.
- 4** Dans la fenêtre *Panneau de configuration*, cliquez deux fois sur l'icône *Polices*.
- 5** Dans la fenêtre *Polices*, cliquez sur le bouton **Ajouter...**
- 6** Sélectionnez l'unité A.
- 7** Sélectionnez les polices que vous voulez installer et cliquez sur le bouton **OK**.

Windows® 95 et Windows NT® pour Workstation Version 4.0 :

- 1** Insérez la disquette des polices True Type pour le MFC 4350.
- 2** Cliquez sur **Démarrer**, puis sur *Paramètres*, et sélectionnez *Panneau de configuration*.
- 3** Dans la fenêtre *Panneau de configuration*, cliquez deux fois sur le dossier *Polices*.
- 4** Dans la fenêtre *Polices*, sélectionnez *Installer la nouvelle police...* dans le menu *Fichiers*.
- 5** Sélectionnez le lecteur A, puis le dossier des polices.
- 6** Sélectionnez les polices que vous voulez installer et cliquez sur le bouton **OK**.

Installation du logiciel Multi-Function Link Pro (CD-ROM) (MFC 4650 et MFC 6650MC seulement)

IMPORTANT

Pour installer le logiciel à l'aide de Windows NT® Workstation Version 4.0, vous devez être connecté en tant qu'Administrateur. Après l'installation de Multi-Function Link Pro, redémarrez Windows NT® une nouvelle fois et reconnectez-vous en tant qu'Administrateur, afin de terminer l'installation à distance. Une fois l'installation terminée, connectez-vous à l'aide de votre nom d'utilisateur normal.

Présentation des étapes de base

- 1** Insérez le CD-ROM Brother dans le lecteur.
- 2** Entrez la commande correspondant à votre version de Windows®, si nécessaire.
- 3** Sélectionnez l'option de logiciel correspondant à vos besoins.
- 4** Suivez les instructions d'installation.

Choix du logiciel à installer

Install Multi-Function Link Pro Software (Installer le logiciel Multi-Function Link Pro)

L'ensemble complet des logiciels est installé : Multi-Function Link Pro, la visionneuse Visioneer PaperPort LE et le pilote de scanner Brother, les pilotes d'impression et les polices compatibles True Type. Choisissez :

- Install Multi-Function Link Pro Software (Installer le logiciel Multi-Function Link Pro)

Install NetCentric™ FaxStorm (Installer NetCentric™ FaxStorm)

Si vous voulez pouvoir télécopier par Internet depuis votre ordinateur à tout moment et n'importe où sans utiliser votre télécopieur, choisissez :

- NetCentric™ FaxStorm

Install Automatic E-Mail Printing (Installer l'impression courriel automatique)

Si vous voulez que vos messages courriel soient automatiquement récupérés sur votre serveur POP3 et imprimés sur votre télécopieur, choisissez :

- Automatic E-Mail Printing (Installer l'impression courriel automatique)

Product Support (assistance produit)

Page contenant tous les numéros de l'assistance Brother.

Web Brother Link (Liaison Web Brother)

Permet de visiter la page d'accueil Internet de Brother sur le Web. Vous y trouverez des informations sur les produits Brother, des fiches produit et des Forums aux questions (FAQ). Vous devez disposer d'un abonnement auprès d'un prestataire de services Internet.

Cliquez sur **Exit** (Sortir) pour fermer la fenêtre du CD-ROM, ou sur **Return** (Retour) pour revenir à la fenêtre précédente.

Installation des logiciels Brother

- 1 Insérez le CD-ROM Brother dans le lecteur.
- 2 Si nécessaire, entrez la commande correspondant à votre version de Windows®.

Après avoir inséré le CD-ROM Brother, vous devez taper la commande appropriée à votre version de Windows® :

- Si vous utilisez Windows® 3.1 ou 3.11, dans le Gestionnaire de fichiers, exécutez : X:SETUP.EXE. (“X” étant la lettre de votre lecteur de CD-ROM.) Le programme d'installation des logiciels est lancé.
- Si vous utilisez Windows® 95 ou Windows NT® Workstation Version 4.0, le programme d'installation apparaît automatiquement lorsque vous insérez le CD-ROM Brother.
- Vous pouvez également exécuter X:SETUP.EXE pour Windows® 95 et Windows NT® Workstation Version 4.0 sur le répertoire racine du CD-ROM depuis l'Explorateur.

Le LOGO Brother apparaît.



Si vous utilisez Windows NT® 3.51 ou une version antérieure, le message d'erreur suivant apparaît : *You are running Windows NT® 3.51 or earlier. Brother MFL Pro does not support this version of Windows NT®. YOU MUST UPGRADE TO WINDOWS NT 4.0 AND REINSTALL MFL Pro!!*

(Vous exécutez Windows NT® 3.51 ou une version antérieure. Brother MFL Pro ne prend pas en charge cette version de Windows NT®. VOUS DEVEZ METTRE À JOUR VOTRE VERSION DE WINDOWS NT À WINDOWS NT 4.0 ET RÉINSTALLER MFL PRO !!)



Si vous utilisez Windows NT® Workstation 4.0 et que vous n'êtes pas connecté en tant qu'Administrateur, un message d'erreur s'affiche et indique le problème.

- Cliquez sur le bouton **Exit** (Sortie) pour sortir.

La fenêtre qui apparaît répertorie les options :



Pour installer une application, cliquez sur son nom dans la fenêtre d'installation et suivez les instructions qui apparaissent à l'écran. La dernière étape consiste à redémarrer Windows® et à accéder à la fenêtre d'installation pour réinstaller l'application suivante.

- 3 Cliquez sur "Install Multi-function Link Pro Software" (Installer Multi-function Link Pro" et suivez les instructions qui s'affichent.



Si vous utilisez Windows® 95, après l'installation des pilotes MFC Brother, le message "Nouveau périphérique détecté Brother MFC XXXX" risque d'apparaître au démarrage. Vous pouvez choisir "Ne pas installer de pilote (Windows® ne vous le proposera plus)." et cliquer sur OK, de sorte que Windows® n'affiche plus cette boîte de dialogue.

Si le message "Update Device Driver Wizard" (Assistant de mise à jour du pilote de périphérique) apparaît au démarrage, suivez les instructions d'installation, puis cliquez sur Next (Suivant). Cliquez sur **Finish** (Terminer) lorsque ce message apparaît à l'écran.

- 4 Après avoir terminé l'installation du logiciel, vous pouvez cliquer sur "On-Line Documentation" (Documentation en ligne) pour accéder à la documentation de Multi-Function Link Pro et de Visioneer PaperPort LE. La fenêtre On-Line Documentation apparaît :



- 5 Dans cette fenêtre, cliquez sur "Install Acrobat Reader" (Installer Acrobat Reader) et suivez les messages qui apparaissent à l'écran. Vous devez installer Acrobat Reader pour afficher la documentation en ligne.

Conseils utiles pour Windows® 3.1, 3.11 ou Windows® 95

- Le programme d'installation met automatiquement à jour votre fichier SYSTEM.INI Windows® en ajoutant la ligne DEVICE=bi-di.386 sous la section [386Enh]. Si un pilote de périphérique de communications parallèle bidirectionnel a déjà été installé, il sera désactivé par ce nouveau pilote. Si vous voulez utiliser le pilote déjà installé, vous devez commencer par installer le nouveau pilote, puis réinstaller l'ancien. Toutefois, l'installation du pilote précédent rendra le pilote MFC inactif.
- Le programme d'installation fait du pilote d'imprimante le pilote Windows® par défaut.
- Il configure comme port d'imprimante l'interface parallèle LPT1 (Windows® 3.1 ou 3.11) et BRMFC (Windows® 95) et BMFC (Windows® NT Workstation 4.0).

- Lors de l'installation, des modifications sont apportées au fichier **SYSTEM.INI**. Vous devez redémarrer Windows® pour que les modifications soient effectives et que le pilote de périphérique de communications parallèles installé puisse prendre effet.

IMPORTANT

Veillez consulter le fichier **README.WRI** présent dans le répertoire racine du CD-ROM (ou de la disquette) pour connaître les informations d'installation et de dépannage de dernière minute.

Utilisateurs DOS

Comment utiliser le MFC avec vos applications DOS

Avant de travailler avec vos applications fonctionnant sous DOS, vérifiez que le nom MFC apparaît dans le choix d'imprimantes de votre logiciel. Si le MFC n'apparaît pas, vous devez installer le pilote d'impression correspondant aux émulations HP LaserJet IIP.

Le tableau ci-dessous présente les combinaisons de pilotes d'impression et de mode d'émulation. Pour tirer le meilleur profit du MFC, installez un pilote d'impression HP dans votre logiciel.

Pilote d'impression pris en charge dans votre logiciel	Mode d'émulation à choisir dans le programme de console à distance (RPC)
HP LaserJet IIP™	Mode d'émulation HP LaserJet IIP
HP LaserJet II™	Choix auto-émulation

- Le meilleur pilote d'impression ou le plus conseillé apparaît en gras.
- Choisissez le pilote d'impression adéquat dans votre logiciel.
- Vérifiez que la résolution d'impression est 300 ppp dans votre logiciel DOS.

À quoi sert la console d'imprimante à distance ?

La console d'imprimante à distance (Remote Printer Console - RPC) est un outil fonctionnant en environnement DOS, constitué des deux programmes suivants :

Programme principal Remote Printer Console

Ce programme permet de modifier différents paramètres d'imprimante, par exemple l'émulation, la qualité d'impression, les polices, la configuration de la page, etc., depuis l'écran de votre ordinateur. La plupart des applications DOS offrant un menu Configuration de l'imprimante dont les valeurs sont prioritaires par rapport aux paramètres définis par RPC, vous ne devrez pas obligatoirement utiliser cet outil. Ce programme est utile pour les applications qui ne contrôlent pas les paramètres et les fonctions de l'imprimante.

Programme Printer Status Monitor

Cet outil peut surveiller l'état de votre imprimante à l'aide des communications parallèles bidirectionnelles. Il reste résident dans la mémoire de votre ordinateur (programme TSR) et s'exécute en tâche de fond.

Installation de RPC (Remote Printer Console)

Avant d'installer le programme, assurez-vous que vous disposez du matériel et des logiciels suivants :

DOS	Version 3.3 ou ultérieure
Moniteur	EGA/VGA ou compatible
Option	Souris, le pilote de la souris doit être installé. (Vous pouvez également utiliser le programme à l'aide du clavier.)

Pour installer le programme RPC, procédez comme suit :

- 1** Vérifiez que le MFC est connecté à l'ordinateur et mettez-le en ligne.
- 2** Démarrez votre ordinateur et passez sur DOS. Si vous êtes dans Windows®, sortez et revenez à l'invite DOS.
- 3** Insérez le CD-ROM Brother dans votre lecteur (remplacez "X" par la lettre de lecteur adéquate).

- 4 À l'invite DOS (C:\>), tapez X: (X étant la lettre de votre lecteur de CD-ROM) et appuyez sur Entrée.

```
C:\>X:
```

- 5 Tapez CD:\YL-II\WIN3X\MFLPRO\DRIVERS\DISK3 et appuyez sur Entrée.

```
X:\>CD:\YL-II\WIN3X\MFLPRO\DRIVERS\DISK3
```

- 6 Tapez RPCSETUP et appuyez sur Entrée.

```
X:\YL-II\WIN3X\MFLPRO\DRIVERS\DISK3>RPCSETUP
```

- 7 Suivez les instructions d'installation.

Utilisation du programme principal Remote Printer Console

Tapez C:\RPCX>RPCX et appuyez sur Entrée pour démarrer le programme principal Remote Printer Console.

L'écran principal ci-dessous apparaît.

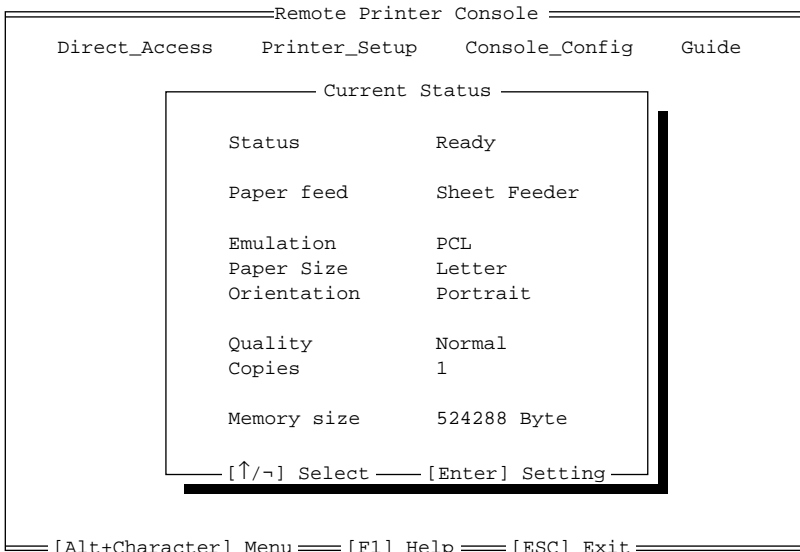

Si la communication bidirectionnelle est activée entre votre ordinateur et le MFC, RPC recherche les informations de configuration en cours sur le MFC. Sinon, il affiche sa configuration par défaut. Pour modifier les paramètres, placez le curseur sur l'élément voulu et sélectionnez-le à l'aide des touches **Entrée** et **fléchées**. Ensuite, appuyez sur **Entrée** pour valider le paramètre sélectionné.

Il existe quatre sous-menus (voir tableau ci-dessous). Choisissez le sous-menu voulu en cliquant dessus avec la souris, à l'aide des touches fléchées et de la touche **Entrée**, ou en appuyant sur les commandes de touches d'accès rapide pour ce sous-menu.

Menu	Touches	Fonctions
Direct Access (Accès direct)	Alt + D	Vous pouvez contrôler directement le MFC, à l'aide de Print Form (Imprimer formulaire, Reset Printer (Réinitialiser imprimante).
Printer Setup (Config. imprimante)	Alt + P	Vous pouvez entrer le mode Setup pour modifier d'autres paramètres, par exemple la marge, le mode continu, la réimpression, les polices et le mode veille.
Console Config (Config. console)	Alt + C	Vous pouvez modifier les paramètres d'environnement du programme RPC : couleur, surveillance de l'état, etc.
Guide	Alt + G	Vous pouvez passer au mode Guide.
Help (Aide)	F1	Vous pouvez obtenir l'aide en ligne : Si vous appuyez sur F1, vous obtenez des informations sur un élément mis en surbrillance.

Remote Printer Console

Informations d'état sur l'imprimante actuelle

Option	Valeur/défaut	Action de l'option
Media Type (type de média)	Regular (normal)	Choisit le type de support "Regular" (normal) ou "Thick Paper" (papier épais).
Emulation*1	Laser Jet IIP	"Laser Jet IIP".
Paper Size*1 (format papier)	Letter (Lettre)	Choisit le format de papier, "Letter" (Lettre), "Legal" (Légal), "A4", "B5", "DL", "Executive", "COM10", "Monarch" ou "C5."
Orientation*1	Portrait	Choisit l'orientation du papier, "Portrait" ou "Landscape" (Paysage).
Quality*1 (Qualité)	Normal	Choisit la qualité d'impression, "Normal" ou "Economy" (Économie).
Copies*1	1	Définit le nombre de copies imprimées entre 1 et 200 pages.
Memory size*2 (taille mémoire)		RPC détecte et affiche la taille de la mémoire de l'imprimante.

*1 Les options peuvent être définies dans la boîte de dialogue des informations d'état de l'imprimante actuelle.

*2 Les informations ci-dessus sont affichées si la communication bidirectionnelle est active entre l'ordinateur et le MFC.

Catégorie Printer Setup (Configuration de l'imprimante)

Section Print Setup (Configuration de l'impression)

Option	Valeur/défaut	Action de l'option
Copies	1	Définit le nombre de copies imprimées, entre 1 et 200 pages.
Quality (Qualité)	Normal	Choisit la qualité d'impression : "Normal" et "Economy" (Économie).
Auto FF (FF auto)	Off	Avec la valeur ON, l'imprimante imprime automatiquement les données restantes sans que vous appuyiez sur FF/Cont.
Auto FF (Délai AutoFF)	5 sec	Définit la valeur du délai pour le mode Timeout Auto FF entre 1 et 99 secondes.

Section Page Setup (Configuration de la page)

Option	Valeur/défaut	Action de l'option
Paper size*1 (format papier)	Letter (Lettre)	Choisit le format de papier, "Letter" (Lettre), "Legal" (Légal), "A4", "B5", "DL", "Executive", "COM10", "Monarch" ou "C5."
Orientation*1	Portrait	Choisit l'orientation du papier, "Portrait" ou "Landscape" (Paysage).
Left Margin (Marge gauche)	*2	Définit la marge gauche (0-126).
Right Margin (Marge droite)	*2	Définit la marge droite (10-136)
Top Margin (Marge haut)	0,5 po ou 0,33 po	Définit la marge haut 0 po, 0,33 po, 0,5 po, 1 po, 1,5 po ou 2 po.
Bottom Margin (Marge bas)	0,5 po ou 0,33 po	Définit la marge inférieure 0 po, 0,33 po, 0,5 po, 1 po, 1,5 po ou 2 po.
Ligne / Page Xoffset	*2 0	Définit les lignes/pages (5-128). Définit la valeur Xoffset (vertical) entre -500 et 500 points.
Yoffset	0	Définit la valeur Yoffset (horizontal) entre -500 et 500 points.

- *1 Ces valeurs (sauf Yoffset et Xoffset) sont remplacées par les paramètres équivalents de votre application.
- *2 Ces valeurs dépendent des paramètres de format de papier.

Font Config (Configuration des polices)

Option	Valeur/défaut	Action de l'option
Font Source (Source police)	Internal (Interne)	“Internal” (Interne)
Font name (Nom police)	Brogham10	Choisit une police depuis les polices internes de l'imprimante.
Pitch (Taille)	10	Choisit la taille de la police sélectionnée. Si vous avez choisi Brougham ou LetterGothic, Pitch apparaît dans la zone de sélection.
Symbol Set (Régler symbole)	Roman-8	Choisit le jeu de symboles.

Printer Config (Configuration de l'imprimante)

Option	Valeur/défaut	Action de l'option
Continue Mode (Mode Continu)	Manual (Manuel)	Choisit Auto ou Manual ou le mode de récupération des erreurs.
Parallel Bi-directional Bidirectionnel parallèle	Enable (Activer)	Choisit l'activation ou la désactivation parallèle bidirectionnelle.

Other Config (Autres configurations)

Option	Valeur/défaut	Action de l'option
Auto LF	Off	Choisit Auto LF “On ou Off”
Auto CR	Off	Choisit Auto CR “On ou Off”
Auto Wrap	Off	Choisit Auto Wrap “On ou Off”
Auto Skip	On	Choisit Auto Skip “On ou Off”

Catégorie Printer Setup (Configuration imprimante)

Fichier	Fonction
Send settings (Paramètres d'envoi)	Envoie la configuration de RPC au MFC.
Load settings (Paramètres de chargement)	Charge la configuration stockée dans le CD-ROM ou le disque dur sur le RPC.
Save settings (Paramètres d'enregistrement)	Enregistre la configuration RPC sur CD-ROM ou le disque dur.
Save a command (Enregistrer une commande)	Enregistre la configuration RPC sur le CD-ROM ou le disque dur comme chaîne de commande d'imprimante.
Load Default (Charger par défaut)	Charge la configuration par défaut dans RPC.
Quit (Quit)	Sort du programme.

Catégorie Direct Access (Accès direct)

Option	Fonction
Print Form (Imprimer formulaire)	Imprime les jeux de caractères/symboles du MFC "CHARASET.PRN" ou tout fichier d'impression.
Reset Printer (Réinitialiser l'imprimante)	Réinitialise le MFC. Les données dans le MFC et la configuration de l'imprimante sont effacées.

Catégorie Console Config (Config console)

Option	Fonction
Environment (Environnement)	Active ou désactive l'avertisseur sonore et la couleur pour Remote Print Console
Status Monitor (Moniteur d'état)	Définit la touche d'accès pour l'éveil de RPC.

Pour plus d'informations sur RPC, consultez les informations d'aide dans le programme.

Utilisation du programme Printer Status Monitor

Tapez **C:\RPCX>STMX** et appuyez sur **Entrée** pour que le programme Printer Status Monitor reste résident dans la mémoire de votre ordinateur. Si des modifications sont apportées à l'état de l'imprimante, un message apparaît à l'écran.

Si le programme Printer Status Monitor reste résident dans votre ordinateur, vous pouvez surveiller l'état de l'imprimante instantanément à l'aide de la combinaison **Ctrl+Alt+R**.

Pour retirer le programme Printer Status Monitor de la mémoire de l'ordinateur, tapez **C:\RPCX>STMX/R** et appuyez sur la touche **Entrée**.

RPC fonctionne dans un environnement de connexion directe entre le MFC et l'ordinateur. Si vous utilisez les commutateurs du buffer de l'imprimante qui ne prennent pas en charge la communication bidirectionnelle entre le MFC et l'ordinateur, le programme ne fonctionne que dans le sens PC vers MFC et il ne peut pas recevoir les informations d'état du MFC.

Le programme ne fonctionne pas avec des MFC en réseau.

Si RPC entre en conflit avec certaines applications, quittez votre application puis exécutez le RPC.

RPC peut fonctionner en mode de session compatible DOS de Windows®. Toutefois, il est conseillé de sortir complètement de Windows® à l'invite DOS avant d'utiliser RPC.

Printer Status Monitor et d'autres programmes TSR ne peuvent pas s'exécuter simultanément dans la mémoire de l'ordinateur. S'ils ne fonctionnent pas correctement ensemble, utilisez-les séparément. Vous pouvez arrêter Printer Status Monitor avec la méthode ou la commande suivante.

Tapez **C:\RPCX>STMX/R** et appuyez sur **Entrée**. Maintenez la barre d'espacement pendant l'exécution du fichier **AUTOEXEC.BAT** au démarrage de **DOS** pour empêcher Printer Status Monitor de se charger comme programme TSR.

Multi-Function Link Pro (option) pour MFC 4350

Si vous avez un MFC 4350, vous pouvez acquérir le logiciel facultatif Multi-Function Link Pro. Il transforme votre MFC 4350 en centre multifonction 5 en 1, en vous permettant de l'utiliser comme scanner ainsi que pour envoyer des télécopies depuis les applications Windows® de votre ordinateur.

Vous pouvez commander Multi-Function Link Pro directement auprès de Brother. La référence de l'article est PCI-2CD.

Des instructions d'installation sont livrées avec PCI-2CD. De même, reportez-vous aux chapitres 13 et 15 pour consulter les instructions de base relatives à l'installation et l'utilisation du logiciel. Toutefois, il est important de connecter le MFC 4350 à votre ordinateur avant d'installer le logiciel.

Avant d'installer le logiciel facultatif Multi-Function Link Pro, lisez le fichier README.WRI présent dans le répertoire racine du CD-ROM (ou des disquettes) pour consulter les informations d'installation et de dépannage importantes.

Utilisation de Multi-Function Link Pro

(MFC 4650 et MFC 6650MC seulement)

Introduction

Ce chapitre présente les grandes lignes des logiciels Brother, afin que vous puissiez commencer à utiliser Multi-Function Link Pro. Des instructions détaillées sur l'installation et la configuration sont présentes dans la section On-Line Documentation (Documentation en ligne) du CD-ROM Brother livré avec le MFC.

Avant d'installer le logiciel facultatif Multi-Function Link Pro, lisez le fichier README.WRI présent dans le répertoire racine du CD-ROM (ou des disquettes) pour consulter les informations d'installation et de dépannage importantes.

Exécution du logiciel Multi-Function Link Pro

Brother Resource Manager (Gestionnaire de ressources)

L'application Brother Resource Manager doit être exécutée pour que vous puissiez utiliser votre MFC avec l'ordinateur Windows®. Multi-Function Link Pro et le pilote d'impression MFL Pro chargent automatiquement le Gestionnaire de ressources, si nécessaire. Le Gestionnaire de ressources permet au seul port parallèle bidirectionnel du MFC de simuler un port de communications pour l'envoi de télécopies et la numérisation, ainsi que pour simuler un port parallèle pour l'impression Windows® GDI.

Le logiciel inclus avec le MFC est constitué de deux parties, Multi-Function Link Pro et Visioneer PaperPort LE pour Brother.

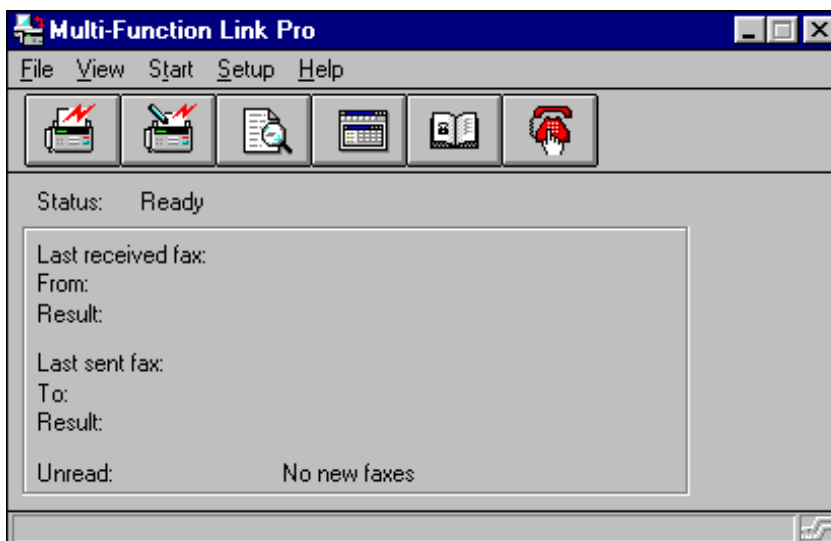

*Voir
la
documentation
en ligne de
Multi-Function
Link Pro
sur CD-ROM*

Multi-Function Link Pro

Le menu principal Multi-Function Link Pro est l'application gérant toutes les opérations d'envoi et de réception des télécopies. Il contient également un Annuaire électronique et un Gestionnaire de journaux qui conserve un enregistrement de toutes les transactions de télécopie PC. Vous pouvez accéder au menu principal par l'intermédiaire du Groupe de programmes Brother Multi-Function Link Pro.

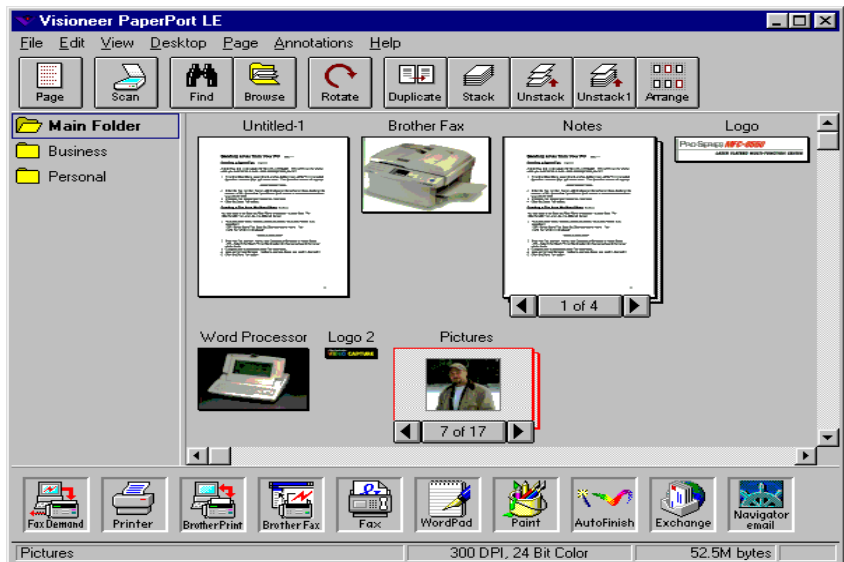

Visioneer PaperPort LE

Visioneer PaperPort LE pour Brother est une application de gestion de documents. Vous l'utiliserez pour afficher les télécopies reçues et les documents numérisés. PaperPort offre un système d'archivage sophistiqué et simple à utiliser pour vous aider à organiser vos documents. Il vous permet d'associer ou "d'empiler" des documents de différents formats pour l'impression, la télécopie ou le classement. Vous pouvez accéder à PaperPort par l'intermédiaire du Groupe de programmes PaperPort.

Envoi d'une télécopie depuis le PC

Télécopie rapide

Une télécopie rapide est constituée d'une seule page de couverture contenant un message. Cette option est très utile pour envoyer un bref message rapide depuis le PC.

- 1 Dans le menu principal, cliquez sur le bouton *Télécopie rapide*  —
OU—Sélectionnez QuickFax (Télécopie rapide) dans le menu déroulant Start (Démarrage). L'écran *QuickFax* apparaît.

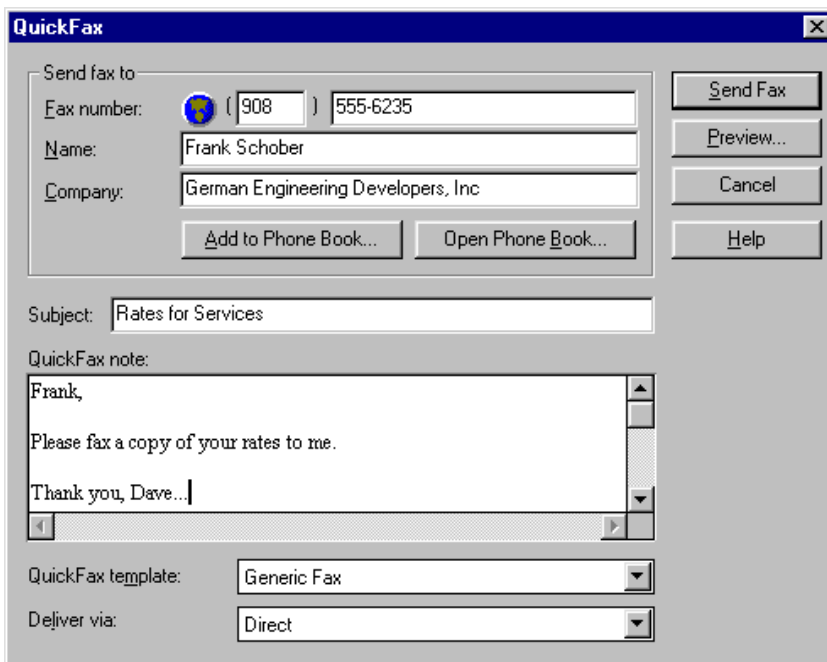

QuickFax

Send fax to

Fax number: (908) 555-6235

Name: Frank Schober

Company: German Engineering Developers, Inc

Add to Phone Book... Open Phone Book...

Subject: Rates for Services

QuickFax note:

Frank,
Please fax a copy of your rates to me.
Thank you, Dave...]

QuickFax template: Generic Fax

Deliver via: Direct

Send Fax Preview... Cancel Help

- 2 Entrez le numéro de télécopieur, le nom et le nom de la société dans les zones correspondantes—OU—Sélectionnez le bouton *Ouvrir l'annuaire...* pour choisir un contact dans votre annuaire.
- 3 Complétez les zones *Subject* (Objet) et *QuickFax note* (note télécopie rapide).
- 4 Cliquez sur le bouton *Send Fax* (Envoyer télécopie).

Envoi d'une télécopie depuis le menu principal

Vous pouvez envoyer une télécopie depuis le menu principal et lui joindre plusieurs fichiers. Les “pièces jointes” peuvent être de formats différents.

- 1 Dans la fenêtre du menu principal, choisissez Send Fax (Envoyer

télécopie)



—OU—Sélectionnez *Send Fax* (Envoyer télécopie)

dans le menu déroulant Start (Démarrer). La fenêtre *Send Fax* (Envoyer télécopie) apparaît :

- 2 Entrez le numéro de télécopieur, le nom et le nom de la société dans les zones correspondantes—OU—Sélectionnez le bouton *Ouvrir l'annuaire...* pour choisir un contact dans votre annuaire.
- 3 Complétez les zones *Subject* (Objet) et *QuickFax note* (note télécopie rapide).
- 4 Cliquez sur le bouton *Attachments...* (Pièces jointes) pour ajouter un ou plusieurs fichiers à télécopier.
- 5 Cliquez sur le bouton *Send Fax* (Envoyer télécopie).

Envoi d'une télécopie depuis une application Windows®

Vous pouvez envoyer une télécopie directement depuis n'importe quelle application Windows® en procédant comme suit :

- 1- Créez le document dans une application Windows®.
- 2- Sélectionnez Brother MFL Pro Fax comme imprimante.
- 3- Sélectionnez la commande Imprimer pour commencer la transmission de la télécopie. La boîte de dialogue Fax Sending (Envoi de télécopie) apparaît :

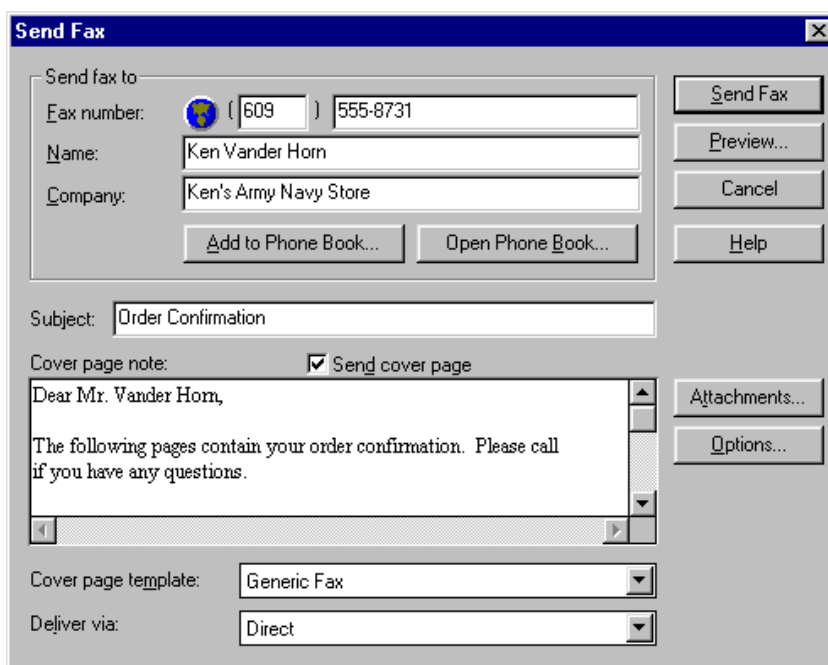

- 4- Entrez le nom et le numéro de télécopie du destinataire—OU—Cliquez sur le bouton *Ouvrir l'annuaire...* et choisissez un nom. Sélectionnez *Close* (Fermer) pour retourner à la boîte de dialogue *Send Fax* (Envoi de télécopie).
- 5- Cochez la case *Send cover page* (Envoi de page de couverture) pour inclure une page de couverture.
- 6- Cliquez sur le bouton *Send Fax* (Envoi de télécopie).

Réception de télécopies dans le PC

*Voir
Connexion du
MFC à
l'ordinateur
p. 117*

Pour recevoir des télécopies dans le PC par l'intermédiaire du MFC, vous devez commencer par connecter le MFC à l'ordinateur. Ensuite, vous pouvez charger le logiciel.

*Voir
Installation du
logiciel Brother
p. 125*

Préambule

Utilisez les listes de contrôle ci-dessous pour vous assurer d'avoir correctement configuré le MFC et le PC pour qu'ils fonctionnent ensemble.

Vérification de l'activation du mode MF Link du MFC

- 1 Appuyez sur **[Fonction]**, **[1]**, **[2]**, **[0]**.
- 2 Utilisez **[←]** ou **[→]** pour sélectionner ON (ou OFF).
- 3 Appuyez sur **[Réglér]**.

Liste de vérification du PC

- 1 Dans le menu principal, sélectionnez le menu déroulant Setup (Configuration).
- 2 Choisissez Preferences (Préférences)...
- 3 Sous Answer Mode (Mode de réponse), choisissez Fax only (Télécopieur seulement).
- 4 Cliquez sur le bouton OK.
- 5 Assurez-vous que le MFC est connecté au PC.
- 6 Laissez le PC et le menu principal Multi-Function Link Pro fonctionner en permanence.

Affichage des télécopies reçues

Les télécopies reçues dans le PC apparaissent dans la Boîte de réception (*InBox*) du Log Manager (Gestionnaire de journaux). Pour accéder au *Log Manager*,

cliquez sur le bouton  dans le menu principal—OU—Dans le menu Start (Démarrer), choisissez *Mail/Log* (Courrier/Journal).

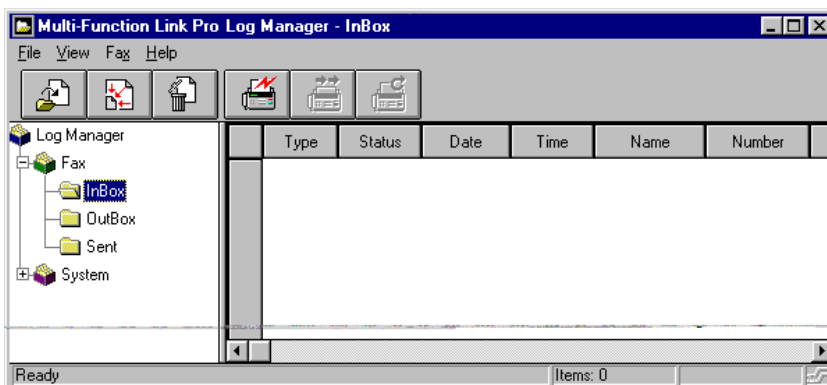

- 1 Dans le *Log Manager*, choisissez le dossier *Fax* (Télécopie).
- 2 Ensuite, choisissez le dossier *InBox* (Réception). La liste des messages reçus apparaît sur le côté droit de la fenêtre.
- 3 Cliquez deux fois sur la télécopie que vous voulez afficher.
La visionneuse *Visioneer PaperPort* s'exécute automatiquement et la télécopie que vous avez sélectionnée apparaît.

Numérisation d'un document

Voir
Connexion du
MFC à
l'ordinateur
p. 117

Le logiciel Brother Multi-Function Link Pro intègre un pilote de scanner conforme TWAIN. Les pilotes TWAIN satisfont le protocole universel standard permettant aux scanners et aux applications de communiquer. Vous pouvez non seulement numériser des images directement dans la visionneuse PaperPort qu'a inclus Brother dans le MFC, mais également directement dans des centaines d'autres logiciels prenant en charge la numérisation TWAIN. Parmi ces applications, on trouve des logiciels célèbres tels que Adobe Photoshop, Adobe PageMaker, CorelDraw et bien d'autres encore.

Accès au scanner

Pour choisir Brother Multi-Function Link Pro comme pilote de scanner, choisissez-le sous "Select scanner" (SCANNER SÉLECTIONNÉ)—OU— l'option "Choisir la source" dans le logiciel.

Dans la fenêtre Visioneer PaperPort, choisissez **Acquiere** (Acquérir) dans le menu File (Fichier) ou cliquez sur le bouton **Scan** (Numériser). La boîte de dialogue Multi-Function Link Pro Scanner Setup (Configuration du scanner Multi-Function Link Pro) apparaît :

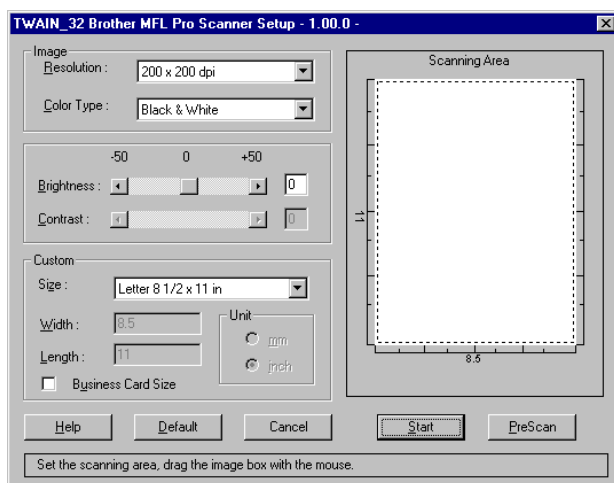

Numérisation d'un document dans le PC

- 1 Insérez le ou les documents face vers le bas dans le chargeur de documents du MFC.
- 2 Réglez les paramètres suivants, si nécessaire, dans la fenêtre Scanner Setup (Configuration du scanner) :
 - Resolution (Résolution)
 - Gray Scale (Échelle de gris) (Black & White - Noir et blanc, Gray [Error Diffusion] - Gris [Diffusion d'erreur], True Gray - Vrai gris)
 - Brightness (Luminosité)
 - Contrast (Contraste)
 - Size (Format)
- 3 Cliquez sur le bouton **Start** (Démarrer).

À la fin de la numérisation, l'écran Visioneer PaperPort apparaît et affiche l'image que vous avez numérisée.

Paramètres de la fenêtre Scanner

Image

Resolution (Résolution)

Resolution (Résolution) : Choisissez la résolution de numérisation dans cette liste déroulante. Les résolutions plus élevées prennent plus de mémoire et de temps de transfert, mais elles permettent d'obtenir une image plus précise.

Avec la valeur True Gray (Vrai gris), 200 x 100 dpi (ppp) et 200 x 400 dpi (ppp) ne sont pas disponibles.

Gray Scale (Échelle de gris)

Gray Scale (Échelle de gris) : Définit le type d'image en noir et blanc pour le texte ou les graphiques. Pour les images photographiques, choisissez la valeur Gray (Error Diffusion) (Gris - Diffusion d'erreur) ou True Gray (Vrai gris).

Gray (Error Diffusion) (Gris- Diffusion d'erreur) est utilisé pour les documents qui contiennent des images photographiques ou des graphiques. (La diffusion d'erreur est une méthode permettant de créer des images grises simulées en plaçant des points noirs dans une matrice spécifique au lieu de points vraiment gris.)

Le mode 64 True Gray (64 Vrai gris) est utilisé pour les documents contenant des images photographiques ou des graphiques. Ce mode nécessite le plus de mémoire et la durée de transfert la plus longue.

Brightness (Luminosité)

Brightness (Luminosité) : Réglez les paramètres de luminosité pour obtenir la meilleure image.

Brother Multi-Function Link Pro offre 100 paramètres de luminosité (-50 à 50). La valeur par défaut est 0, qui représente un paramètre "moyen".

Vous pouvez modifier le niveau de luminosité en faisant glisser la barre vers la droite pour éclaircir l'image ou vers la gauche pour l'assombrir. Vous pouvez également taper une valeur dans la zone.

Si l'image numérisée est trop claire, entrez une valeur de luminosité inférieure et recommencez la numérisation.

Si l'image est trop sombre, entrez une valeur de luminosité supérieure et recommencez la numérisation.

Contrast (Contraste)

Vous ne pouvez régler le paramètre de contraste que si vous avez sélectionné un des paramètres d'échelle de gris. Il n'est pas activable lorsque vous avez choisi Noir & blanc comme échelle de gris.

L'augmentation du niveau de contraste (par glissement de la barre vers la droite) assombrit les zones sombres et éclaircit les zones claires de l'image, alors que la diminution du niveau de contraste (par glissement de la barre vers la gauche) fait disparaître certains détails dans des zones grises. Au lieu d'utiliser la barre, vous pouvez taper une valeur dans la zone.

Custom (Personnalisé)

Size (Format)

Choisissez un des formats suivants :

- Letter - Lettre (8 1/2 x 11 po.)
- A4 (210 x 297 mm.)
- Legal - Légal (8 1/2 x 14 po.)
- A5 (148 x 210 mm.)
- B5 (182 x 257 mm.)
- Executive (7 1/4 x 10 1/2 po.)
- Business Card - Carte de visite (60 x 90 mm.)
- Custom - Personnalisé (longueurs réglables 0,35 x 0,35 po. à 8,5 x 14 po.)

Après avoir sélectionné un format, vous pouvez régler la zone de numérisation à l'aide du bouton gauche de la souris pour faire défiler la ligne en pointillés signalant la zone de numérisation. Cette opération est utile pour couper une image lors de la numérisation.

Format Business Card (Carte de visite)

Pour numériser des cartes de visite, choisissez le format Business Card (60 x 90 mm.) et placez la carte de visite au centre de la partie supérieure d'une feuille de listing.

Vous trouverez des feuilles de listing chez votre revendeur.

Lorsque vous numérisez des photographies ou des images pour les utiliser dans un traitement de texte ou une application graphique, essayez les différents paramètres de contraste, de mode et de résolution pour savoir lesquels correspondent le mieux à vos attentes.

Prénumérisation d'une image

La prénumérisation permet de numériser une image rapidement à une basse résolution. Une version miniature de l'image apparaît dans la zone de numérisation. Il ne s'agit que d'un aperçu de l'image vous permettant d'avoir une idée de son aspect. Le bouton PreScan (Prénumériser) permet de prévisualiser une image afin de couper les parties non désirées de l'image. Lorsque l'aperçu vous satisfait, cliquez sur le bouton **Start** (Démarrer) pour numériser l'image.

- 1** Insérez le document face vers le bas dans le chargeur de documents du MFC.
- 2** Cliquez sur le bouton **PreScan** (Prénumériser).

Le document est entièrement numérisé dans le PC et apparaît dans la zone de numérisation de la fenêtre Scanner.
- 3** Pour découper une partie du document à numériser, faites glisser un côté ou un angle de la ligne en pointillés dans la zone de numérisation à l'aide du bouton gauche de la souris. Réglez les pointillés jusqu'à ce qu'ils n'entourent que la partie du document que vous souhaitez numériser.
- 4** Réinsérez le document dans le chargeur de documents du MFC.
- 5** Réglez les paramètres Resolution (Résolution), Color Type (Gray Scale) - Type de couleur (Échelle de gris), Brightness (Luminosité), Contrast (Contraste) et Size (Format) dans la fenêtre Scanner Setup (Configuration du scanner).
- 6** Cliquez sur le bouton **Start** (Démarrer).

Cette fois, seule la zone sélectionnée du document apparaît dans la fenêtre Visioneer PaperPort.
- 7** Dans la fenêtre Visioneer PaperPort, utilisez les options du menu Markups (marquages) et les options Crop (Découpage) du menu Options pour affiner l'image. (Pour plus de détails, voir le chapitre Visioneer PaperPort.)

Exportation d'un fichier image

- 1- Sélectionnez la commande Export (Exporter) dans le menu File (Fichier) de la fenêtre Visioneer PaperPort. La boîte de dialogue Export 'XXXXX' As (Exporter 'XXXXX' sous) s'affiche.
- 2- Sélectionnez le lecteur et le répertoire d'enregistrement du fichier.
- 3- Entrez le nom du nouveau fichier ou sélectionnez un nom dans la zone de texte File Name (Nom de fichier). (Vous pouvez faire défiler la liste des répertoires et des fichiers.)
- 4- Cliquez sur le bouton **OK** pour enregistrer le fichier, ou **Cancel** (Annuler) pour revenir à Visioneer PaperPort sans l'enregistrer.

Télécopie par Internet NetCentric

La télécopie par Internet (**NetCentric FaxStorm**) associe la puissance du PC et l'économie que représente Internet. Les télécopies envoyées sont transmises depuis votre PC à un serveur de télécopie d'un fournisseur de réseau sur une connexion IP. Sur le serveur, le travail de télécopie est transmis via Internet à l'aide d'algorithmes complexes trouvant le routage le plus économique, puis envoyé à un télécopieur utilisant les lignes locales, ou à un autre ordinateur sous forme de pièce jointe à un message électronique. Il est possible d'envoyer les télécopies à un ou plusieurs destinataires. NetCentric™ FaxStorm envoie vos télécopies à leurs destinations, et il vous informe de leur état. Si des serveurs sont en panne à cause de coupures Internet, NetCentric™ FaxStorm réachemine les travaux de télécopie et demande un état de compte.

Vous pouvez accéder aux télécopies reçues depuis n'importe quel ordinateur offrant un accès au Web, et les réexpédier à d'autres destinataires depuis la boîte de réception.

Pour plus de détails sur NetCentric™ FaxStorm, consultez les fichiers **d'aide en ligne** après l'installation du logiciel sur l'ordinateur. Pour accéder à l'aide, utilisez le menu *Help* (Aide).

Préambule

Systèmes d'exploitation compatibles

Vous pouvez utiliser NetCentric™ FaxStorm avec Windows® 3.1, Windows® 3.11, Windows® 95 et Windows NT® Workstation Version 4.0, et l'intégrer à votre compte de télécopie Internet.

Compte de service de télécopie

Pour pouvoir installer NetCentric™ FaxStorm, vous devez utiliser votre prestataire de services Internet pour accéder à l'adresse <http://www.faxstorm.com> et configurer un compte avec un des fournisseurs de services de télécopie. On vous attribuera un nom de compte, un mot de passe, dont vous aurez besoin pour installer NetCentric™ FaxStorm depuis le CD-ROM Brother.

Toute personne ou société disposant d'un accès Internet peut obtenir un compte de télécopie. *La création d'un compte ne coûte rien. Seule l'utilisation des services est facturée.*

Un compte utilisateur vous permet d'accéder à de nombreuses fonctions depuis un navigateur Web. Vous bénéficierez de pages Web personnelles de compte et de gestion installées sur le serveur POPware local. Ces pages Web vous aideront à gérer votre compte, afficher votre bilan de facturation, payer vos factures, vérifier l'état de vos télécopies et envoyer des télécopies directement à l'aide d'un formulaire Web.

Réception de télécopies

Le Fax Inbox (Boîte de réception de télécopies) reçoit les télécopies dans votre compte sur le serveur POP. Vous pouvez afficher ces télécopies. Pour utiliser la boîte de réception, vous devez établir un compte Inbound (entrant) sur votre serveur POP principal.



Si votre compte de télécopie est un sous-compte d'un compte d'entreprise, vous ne pouvez pas modifier les services de votre compte. Contactez l'administrateur de votre compte d'entreprise pour obtenir des informations sur la modification des services de compte.

La fenêtre Inbox Detail (Détails sur la boîte de réception) affiche des informations supplémentaires sur chaque travail de télécopie qui vous est envoyé dans votre boîte de réception. Pour afficher la fenêtre Inbox Detail (Détails sur la boîte de réception), cliquez deux fois sur un travail de télécopie dans la fenêtre Inbox (Boîte de réception).

La fenêtre **Inbox Detail** (Détails sur la boîte de réception) apparaît :

FaxID (ID télécopieur)—Chaîne d'identification définie sur le télécopieur d'envoi.

Quality (Qualité)—Qualité d'image du fichier de télécopie.

Dialed# (Numéro composé)—Numéro de téléphone que compose l'expéditeur. Il doit s'agir du numéro de télécopie entrant.

File Size (Taille de fichier)—Nombre d'octets composant le fichier de télécopie.

Received Time (Heure de réception)—Heure à laquelle la télécopie a été reçue sur le serveur.

Transmit Rate (Taux de transmission)—Vitesse de transmission utilisée pour transmettre le fichier au serveur.

From (De)—Personne ou organisation qui a envoyé la télécopie.

JobID (ID travail)—Numéro qui identifie de manière unique le travail de télécopie. L'ID travail est constitué du numéro d'identification du serveur auquel la télécopie a été envoyée et un numéro unique qui identifie la télécopie elle-même.

Pages—Nombre de pages présentes dans la télécopie.

Status—État final du travail de télécopie. **DONE** (EFFECTUÉ) ou **FAILED** (ÉCHOUÉ).

Création d'un compte de réception

- 1 Connectez-vous à votre page d'accueil de compte à l'aide d'un navigateur Web ou choisissez *Web* dans le menu *Utilities* (Utilitaires), puis choisissez *Account Home Page* (Page d'accueil de compte).
- 2 Cliquez sur le bouton **Options** situé à gauche de votre page d'accueil de compte.
- 3 Cliquez sur l'icône **Inbox** (Boîte de réception). La boîte de réception apparaît dans le navigateur.
- 4 Choisissez deux (2) éléments, un dans chaque liste déroulante :
 - Le serveur sur lequel vous voulez recevoir les télécopies entrantes sur le prestataire de services Internet que vous utilisez
 - La méthode de notification voulue : **Notify by Email** (Notification par courriel), **Forward by Email** (Réacheminement par courriel), **No Notification** (Pas de notification) ou **Delivery** (Distribution).

Le numéro de téléphone de la boîte de réception des télécopies vous sera fourni. Communiquez ce numéro aux personnes qui vous envoient des télécopies dans votre boîte de réception des télécopies.

Installation de NetCentric™ FaxStorm

Avant de commencer, vous devez être connecté à Internet avec votre navigateur, ainsi qu'à votre compte Web NetCentric™ existant.

- 1** Connectez-vous à votre compte Web NetCentric™.
- 2** Insérez le CD-ROM Brother dans le lecteur de votre ordinateur.
- 3** Cliquez sur le bouton NetCentric™ FaxStorm pour installer le logiciel et suivez les instructions qui apparaissent à l'écran.



Si vous utilisez un serveur Proxy, vous devez entrer le nom et l'adresse du serveur sur la seconde page de l'assistant de configuration du compte. Pour obtenir cette information, contactez l'administrateur de votre compte.

Présentation des utilitaires

NetCentric™ FaxStorm inclut les utilitaires suivants, afin de vous permettre de gérer les activités de télécopie :

Contact Manager (Gestionnaire de contacts)

Utilisez Contact Manager pour organiser vos contacts et importer des fichiers de base de données de carnets d'adresse existants.

Cover Page Builder (Concepteur de pages de couvertures)

Cover Page Builder est un outil permettant de créer une page de couverture personnelle. Vous pouvez organiser des champs de fusion pour mettre au point vos propres pages.

Vous pouvez créer une page de couverture en utilisant un fichier de télécopie que vous avez créé à l'aide du pilote d'impression. Le pilote d'impression permet de convertir un document créé dans une application Windows® en un fichier de télécopie.

Print Driver (Pilote d'impression)

Utilisez le pilote d'impression pour télécopier depuis une application Windows® par l'intermédiaire de votre compte de télécopie.

Le pilote d'impression permet également de convertir des fichiers en fichiers images pour les utiliser comme documents joints et les envoyer comme télécopies depuis NetCentric™ FaxStorm. Après avoir converti et enregistré un fichier comme document joint, il apparaît comme tel dans la liste Attachment (Document joint).

Status Manager (Gestionnaire d'état)

Utilisez Status Manager pour travailler avec votre compte de télécopie et gérer vos télécopies reçues et envoyées.

Viewfax (Application d'affichage des fichiers de télécopie)

Utilisez ViewFax pour afficher les télécopies terminées à tout moment, avant ou après leur envoi depuis NetCentric™ FaxStorm. Vous pouvez également utiliser ViewFax pour visualiser les fichiers de télécopie que vous recevez par l'intermédiaire de votre compte de télécopie, et pour afficher les autres fichiers images présents sur votre système. Vous pouvez exécuter ViewFax depuis Status Manager ou comme une application distincte.

Lorsque vous exécutez ViewFax comme application distincte, vous pouvez ouvrir n'importe quel fichier image présent sur votre disque dur. Dans la fenêtre Viewfax, vous pouvez enregistrer un fichier image sur votre disque dur comme document joint, image TIFF ou page de couverture.

Accès à NetCentric™ FaxStorm

Sélectionnez le groupe de programmes NetCentric, puis FaxStorm. La fenêtre NetCentric FaxStorm apparaît :

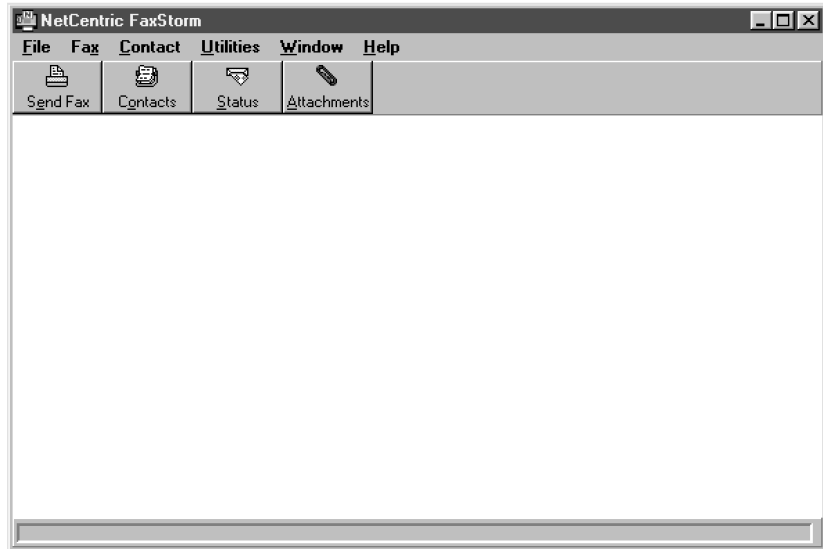

Envoi de télécopies

Vous pouvez envoyer une télécopie directement depuis NetCentric™ FaxStorm, ou utiliser le pilote d'impression pour en envoyer une depuis n'importe quelle application Windows® ou sous forme de message e-mail.

La boîte de dialogue Send Fax (Envoi de télécopies) comporte trois onglets : *General* (Général), *Attachments* (Pièce jointe) et *Options/Sender* (Options/Envoyeur).

Pour ouvrir la fenêtre Send Fax, choisissez *Send Fax* dans le menu *Fax*—**OU**—Cliquez sur le bouton **Send Fax** dans la fenêtre NetCentric™ FaxStorm.

La fenêtre Send Fax apparaît :

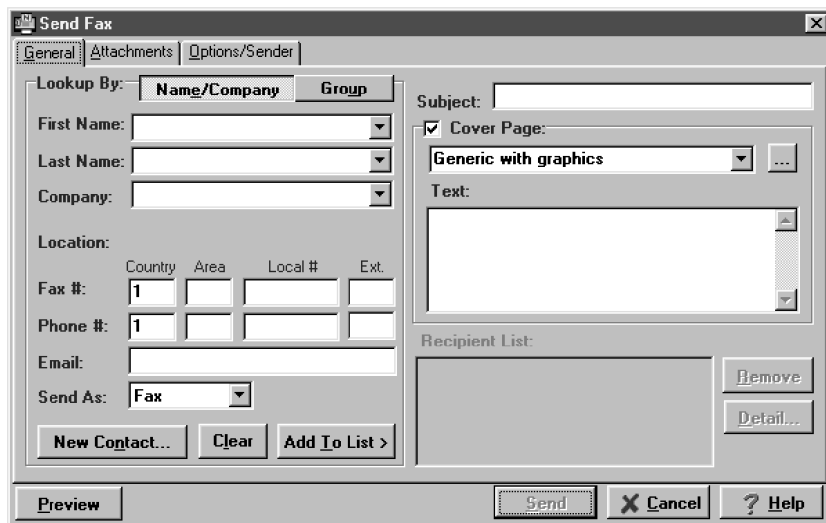

Onglet General (Général)

L'onglet *General* permet d'adresser une télécopie à un ou plusieurs destinataires, de choisir une page de couverture et de déterminer la méthode d'envoi de la télécopie. La seule information requise pour envoyer une télécopie est le numéro de télécopie de destination. Toutefois, pour envoyer une télécopie, vous devez envoyer une page de couverture ou lui joindre un document.

Spécification de l'adresse

Pour envoyer une télécopie, complétez les informations de contact à gauche de l'écran. Si vous faites une erreur, vous pouvez effacer toutes les informations de contact en appuyant sur le bouton **Clear** (Effacer).

Entrez les informations relatives au destinataire dans les champs d'adresse —**OU**— Sélectionnez un destinataire dans la base de données des contacts —**OU**— Cliquez sur le bouton Group (Groupe) pour diffuser la télécopie à plusieurs destinataires.

Ajout de plusieurs contacts individuels

- Entrez les informations sur le destinataire dans les zones First Name (Prénom), Last Name (Nom) ou Company (Société). Le gestionnaire de contacts recherche le contact et il complète les autres informations sur le destinataire —**OU**—

- Si le destinataire ne figure pas dans la base de données, entrez les informations.
- Si vous ne souhaitez pas enregistrer ce destinataire dans votre base de données de contact, cliquez sur le bouton **Add to List** > (Ajouter à la liste). Le nom du destinataire apparaît dans la liste Recipient (Destinataire). (Pour supprimer un destinataire de la liste, cliquez sur le bouton **Remove** (Supprimer).)

Vous pouvez diffuser une télécopie à plusieurs destinataires en les ajoutant à la liste des destinataires. Vous pouvez ajouter plusieurs destinataires de deux manières :

- En ajoutant chaque destinataire manuellement (avec le nom ou la société)
- En ajoutant des groupes depuis votre base de données de contacts

Sélection d'un groupe (ou un contact depuis un groupe)

- 1 Cliquez sur le bouton **Group** (Groupe) pour afficher les groupes et les contacts que contiennent les groupes.
 - 2 Cliquez sur un nom de groupe pour le sélectionner.
 - 3 Cliquez sur le bouton **Add Group** (Ajouter groupe) pour ajouter ce groupe à la liste des destinataires—OU—Pour ajouter un seul contact dans un groupe, cliquez sur le nom du contact, puis sur le bouton **Add Contact** (Ajouter contact).
 - 4 Pour afficher des détails sur un destinataire, sélectionnez le destinataire dans la liste des destinataires, puis cliquez sur le bouton **Detail** (Détail).
 - 5 Utilisez la liste *Send As* (Envoyer sous) pour choisir de quelle manière les télécopies sont envoyées à un groupe ou à un contact.
- Si vous choisissez Fax (Télécopie), le fichier sélectionné est envoyé au numéro de télécopie qui figure dans la zone Fax # (N° de télécopie). Vous pouvez utiliser le code pays.
 - Si vous choisissez E-mail, le fichier est envoyé à l'adresse e-mail qui figure dans la zone E-mail.



Enregistrement d'un nouveau contact depuis la fenêtre Fax Send (Envoyer télécopie)

Après avoir entré les informations sur le destinataire de la télécopie, vous pouvez ajouter l'entrée à votre base de données Contact Manager (Gestionnaire de contacts) :

- 1 Cliquez sur le bouton **New Contact** (Nouveau contact).

La fenêtre New Contact (Nouveau contact) apparaît :

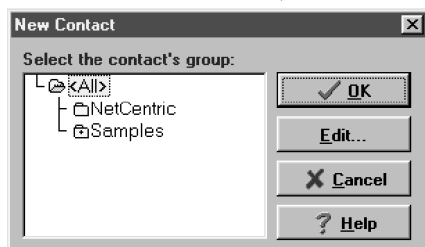

- 2 Dans cette fenêtre, cliquez sur le groupe dans lequel vous voulez placer le contact.
- 3 Pour ajouter des informations sur le nouveau contact, cliquez sur le bouton **Edit** (Modifier) pour ouvrir la fenêtre *Contact Detail* (Détails sur un contact)—OU—Pour enregistrer le nouveau contact la fenêtre *Contact Detail*, cliquez sur **OK** dans la fenêtre *New Contact* (Nouveau contact).

Spécification d'une page de couverture

- 1 Cliquez sur la case à cocher **Cover Page** (Page de couverture) pour sélectionner la page de couverture par défaut—OU—Modifiez votre page de couverture en cliquant sur le bouton ... pour ouvrir la fenêtre *Cover Page* (Page de couverture).
- 2 Cliquez sur le bouton **Browse** (Parcourir) dans la fenêtre *Send Fax* (Envoyer télécopie).
- 3 Sélectionnez le nom de la page de couverture dans la fenêtre *Cover page* (Page de couverture).
- 4 Cochez la case **Default** (Par défaut).
- 5 Cliquez sur **OK** pour fermer la fenêtre.

Envoi d'une télécopie comme message E-mail

Vous pouvez envoyer des fichiers de télécopie et des documents joints à l'adresse e-mail d'un destinataire plutôt qu'à un numéro de télécopie. Lorsque les fichiers de télécopie sont envoyés par e-mail, ils arrivent sous forme de documents joints TIFF au message e-mail. Le destinataire peut ensuite afficher les fichiers TIFF à l'aide d'un utilitaire e-mail ou une application externe d'affichage d'images. Le message e-mail auquel les fichiers TIFF sont joints incluent une adresse URL d'une page web qui explique au destinataire comment configurer l'application e-mail afin de visualiser les fichiers TIFF joints.

La plupart des étapes permettant d'envoyer des fichiers de télécopie à une adresse e-mail sont identiques à celles permettant de les envoyer à un numéro de télécopie. La principale différence est que vous choisissez E-mail dans les options *Send As* (Envoyer sous). Vous devez spécifier une adresse e-mail de destinataire valide. Les fichiers de télécopie que vous avez envoyés à une adresse e-mail apparaissent dans Status Manager (Gestionnaire d'état) sous forme de type de travail E-mail.

Si vous envoyez une télécopie à plusieurs destinataires, choisissez E-mail dans les options *Send As* (Envoyer sous). L'application envoie les fichiers sélectionnés à l'adresse e-mail de toutes les personnes qui figurent dans la liste des destinataires. Si vous n'avez pas spécifié l'adresse e-mail d'un destinataire, le travail de télécopie n'est pas envoyé à ce destinataire.

Onglet Attachments (Pièces jointes)

Utilisez l'onglet *Attachments* pour joindre des documents à votre télécopie depuis votre disque dur ou depuis la liste Attachments (Pièces jointes). Les pièces jointes doivent être des fichiers images, que vous créez depuis n'importe quelle application Windows® à l'aide du pilote d'impression. Les fichiers doivent avoir une des extensions suivantes : TIFF, ASCII, BMP, JPEG, GIF, PCX, ICON, PDF et PSD.

- 1 Sélectionnez l'onglet *Attachments* (Pièces jointes) dans la fenêtre Send Fax (Envoyer télécopie).
- 2 La fenêtre Attachments (Pièces jointes) apparaît et elle affiche les fichiers disponibles :

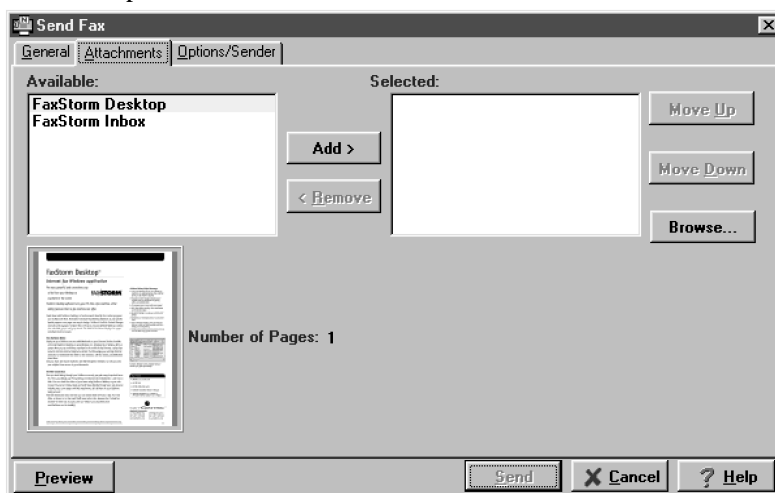

- 3** Pour placer une pièce jointe dans la fenêtre sélectionnée, cliquez sur le bouton **Add** (Ajouter)—**OU**—Pour sélectionner un document joint depuis votre disque dur qui ne figure pas dans la liste des pièces jointes, cliquez sur **Browse** (Parcourir) pour trouver le fichier.

Les pièces jointes que vous ajoutez depuis votre disque dur dans la fenêtre Send Fax (Envoyer une télécopie) ne sont inclus que pour cette télécopie spécifique.

Onglet Options/Sender (Options/Envoyeur)

Utilisez l'onglet *Options/Sender* pour spécifier le code de facturation, la résolution, demander la notification par e-mail, l'heure d'envoi de la télécopie et modifier les informations relatives à l'envoyeur.

Pour définir les valeurs par défaut pour *toutes* les télécopies, cliquez sur le bouton **Set Defaults** (Définir par défaut) dans l'angle supérieur gauche. Les options modifiées dans la fenêtre Send Fax (Envoyer télécopie) s'appliquent seulement à cette télécopie et elles apparaissent sur la page de couverture de votre télécopie.

Envoi d'une télécopie depuis d'autres applications Windows®

Lorsque vous installez le pilote d'impression (compris dans NetCentric™ FaxStorm) dans votre ordinateur, il apparaît dans la liste d'imprimantes à utiliser pour envoyer une télécopie depuis d'autres applications Windows®.

Si vous utilisez Windows® 95

- 1 Ouvrez le document que vous désirez télécopier.
- 2 Sélectionnez *Print* (Imprimer) dans le menu *File* (Fichier).
- 3 Sélectionnez **NetCentric™ FaxStorm** dans la liste des imprimantes.
- 4 Cliquez sur *Properties* (Propriétés) ou cliquez sur le bouton qui affiche les propriétés de l'imprimante de l'application utilisée.
- 5 Sélectionnez *Print to Fax* (Imprimer pour télécopier) et cliquez sur OK pour fermer la boîte de dialogue *Properties*.

Le pilote d'impression enregistre ces propriétés jusqu'à ce que vous en changiez à nouveau.

Si vous imprimez dans un fichier au lieu d'envoyer une télécopie, ouvrez la boîte de dialogue *Properties* pour sélectionner *Print2File* (Imprimer dans fichier).

- 6 Cliquez sur OK pour imprimer le document.
La boîte de dialogue *Send Fax* (Envoyer la télécopie) s'affiche.
- 7 Entrez le numéro de télécopie de votre correspondant, puis sélectionnez une page de couverture et les options de votre choix.

**Si vous utilisez Windows NT® Workstation Version 4.0**

- 1 Dans votre application Windows®, ouvrez le document que vous désirez convertir.
- 2 Sélectionnez *Print* (Imprimer) dans le menu *File* (Fichier).
- 3 Dans la boîte de dialogue *Print*, sélectionnez **NetCentric™ FaxStorm** dans votre liste d'imprimantes.
- 4 Cliquez sur *Properties* (Propriétés) ou cliquez sur le bouton qui affiche les propriétés de l'imprimante de l'application utilisée.
- 5 Sélectionnez l'onglet *Document* et cliquez sur la case d'option *Print2File* (Imprimer dans fichier).
- 6 Sélectionnez l'onglet *File Options* (Options de fichier) et cliquez sur la case d'option *Manual*, *prompt each time for file name* (Manuel, demander le nom de fichier chaque fois).
- 7 Cliquez sur l'onglet *Programs* (Programmes), puis sur *Run program* (Exécuter le programme) après avoir créé la case d'option du fichier d'image.

La zone de texte Program Exec (Exécution programme) doit contenir le chemin vers le fichier exécutable Quickfax (Télécopie). Si celle-ci est vide, entrez le chemin vers le fichier exécutable Quickfax. Ce dernier se trouve dans le répertoire Bin sous le répertoire dans lequel vous avez installé l'application.

8 Cliquez sur OK pour fermer la boîte de dialogue Properties.

9 Cliquez sur OK dans la boîte de dialogue Print.

Le fichier est à présent converti en un fichier FAX (Télécopie) et l'application Send Fax (Envoyer la télécopie) est lancée : vous pouvez envoyer la télécopie du document que vous avez converti.

Saisie des contacts dans Contact Manager (Gestionnaire de contacts)

En plus d'enregistrer des informations sur votre correspondant lorsque vous adressez une télécopie dans la fenêtre Send Fax (Envoyer la télécopie), vous pouvez ajouter des contacts manuellement dans la fenêtre Contact Manager.

En ajoutant un contact, vous créez une entrée dans un groupe existant de votre base de données Contact Manager. Vous pouvez ajouter le contact à un sous-groupe déjà créé. Toutefois, si vous ne sélectionnez pas de groupe, votre contact est ajouté au groupe d'en-tête *All* (Tous). Après avoir ajouté un contact, vous pouvez l'ajouter ou le déplacer vers les différents groupes.

Vous pouvez créer plusieurs adresses par personne : Contact Manager traite chacune d'elle dans sa base de données comme une entrée séparée et vous permet même de les placer dans des groupes de destinataires séparés. Chaque adresse peut être visualisée et modifiée dans la fenêtre Contact Detail (Informations sur le contact) du contact concerné.

Vous pouvez ajouter, classer et supprimer les contacts et groupes de contacts. Pour visualiser les contacts d'un groupe, sélectionnez-en le dossier. Vous pouvez naviguer dans un groupe à l'aide des onglets alphabétiques. Pour afficher les informations relatives à un contact, cliquez deux fois sur son nom.

Pour ajouter un nouveau contact au groupe All (Tous) :

1 Dans la fenêtre NetCentric FaxStorm, sélectionnez *New Contact* (Nouveau contact) dans le menu *Contact*. La fenêtre Contact Detail (Informations sur le contact) s'affiche :

- 2 Entrez des informations complémentaires sur le contact dans la fenêtre *Contact Detail*.
- 3 Cliquez sur le bouton **OK** pour enregistrer le nouveau contact. La fenêtre *Contact Manager* (Gestionnaire de contacts) s'affiche et répertorie le nouveau contact dans le groupe *All* :

Name	Company	Fax	Location	Phone
Brown, George	House of Representa	1 (202) 225-6161	Work	
Customer Support	NetCentric	1 (617) 720-5201	Work	1 (617) 720-5200 x150
D'Amato, Alfonso M.	US Senate	1 (202) 224-5871	Work	1 (202) 224-6542
Gramm, Phil	US Senate	1 (202) 228-2896	Work	1 (202) 224-2934
Jobs	NetCentric	1 (617) 7205201	Work	1 (617) 720-5200 x148
Kennedy, Edward	US Senate	1 (202) 224-2417	Work	1 (202) 224-4543
Newsdesk	New York Times	1 (202) 862-0340	Work	
Newsdesk	Wall Street Journal	1 (202) 862-0340	Work	
Operations	NetCentric	1 (617) 7205201	Work	1 (617) 720-5200 x134
Sales	NetCentric	1 (617) 720-5201	Work	1 (617) 720-5200 x114
Smith, Dave	Brother International	1 (908) 555-1313	Work	1 (908) 555-1212 x14



Vous pouvez déplacer le nouveau contact vers un autre groupe en le sélectionnant et en le faisant glisser dans le dossier choisi.

- 4 Fermez la fenêtre *Contact Manager* pour retourner à la fenêtre *NetCentric FaxStorm*.

Pour ajouter un nouveau contact à un autre groupe :

- 1 Dans la fenêtre NetCentric FaxStorm, cliquez sur le bouton **Contacts** —OU— Sélectionnez *Contact Manager* dans le menu Contact. La fenêtre Contact Manager s'affiche.
- 2 Cliquez sur le dossier dans lequel vous désirez placer le nouveau contact, puis sur le bouton New Contact (Nouveau contact). La fenêtre Contact Detail s'affiche.
- 3 Entrez les informations sur le contact dans la fenêtre *Contact Detail*.
- 4 Cliquez sur le bouton **OK** pour enregistrer le nouveau contact. La fenêtre *Contact Manager* s'affiche en répertoriant le nouveau contact dans le groupe choisi.
- 5 Fermez la fenêtre *Contact Manager* pour retourner à la fenêtre NetCentric FaxStorm.

Modification des informations sur le contact

Chaque contact dispose d'une fenêtre Contact Detail (Détails sur le contact) pour toutes ses adresses ou tous ses emplacements, même si ces derniers apparaissent dans différents groupes du Contact Manager.

Pour modifier les informations d'un contact existant, ouvrez la fenêtre Contact Detail de ce contact :

- 1 Dans la fenêtre Contact Manager, cliquez deux fois sur le contact —OU— Sélectionnez le contact dans la fenêtre Contact Manager, puis sélectionnez *Edit/View* (Modifier/Afficher) dans le menu Contact ou cliquez sur le bouton **Edit/View**.
- 2 Lorsque la fenêtre Contact Detail s'affiche, entrez les informations complémentaires et les modifications nécessaires. Si vous êtes disposé à accepter les modifications effectuées, passez à l'étape 5.
- 3 Pour ajouter un autre emplacement à ce contact, sélectionnez le bouton Add... (Ajouter...). La fenêtre Add Location (Ajouter un emplacement) s'affiche :

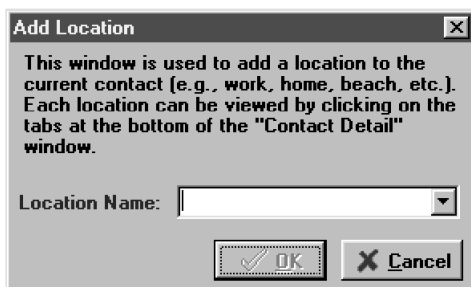

- 4 Entrez le nom du nouvel emplacement et cliquez sur le bouton OK. La fenêtre *Contact Detail* s'affiche à nouveau et vous êtes invité à entrer la nouvelle information relative à l'emplacement.
- 5 Lorsque vous êtes disposé à accepter les informations de la fenêtre *Contact Detail*, cliquez sur le bouton **OK** pour enregistrer vos modifications.
- 6 Lorsque la fenêtre *Contact Manager* s'affiche à nouveau, fermez-la.

Saisie de plusieurs adresses

La fenêtre *Contact Detail* (Informations sur le contact) comprend trois onglets : *General* (Général), *Notes* (Remarques) et *User Fields* (Champs d'utilisateur).

L'onglet *General* de la fenêtre *Contact Detail* comporte un sous-onglet distinct pour chaque adresse ou emplacement. Sur l'onglet *General*, vous pouvez modifier les informations relatives au contact, ajouter et supprimer des adresses, lancer un navigateur Web pour visualiser l'adresse URL de ce contact, spécifier les supports d'informations par défaut du contact pour la livraison des fichiers (télécopie ou e-mail) et vous rendre dans l'utilitaire *Country Lookup* (Répertoire de pays) pour vérifier les codes téléphoniques des pays. Voir l'aide en ligne pour plus d'informations.

Sur l'onglet *Notes*, vous pouvez entrer des remarques concernant l'enregistrement du contact.

Sur l'onglet *User Fields*, vous pouvez définir des champs d'utilisateur afin d'ajouter des informations complémentaires sur le contact.

Déplacement ou copie d'un contact vers un autre groupe

Dans la fenêtre *Contact Manager*, vous pouvez déplacer ou copier un contact d'un groupe à un autre.

- Pour **déplacer** un contact d'un groupe à un autre, sélectionnez-le et faites-le glisser vers le groupe de destination. Une boîte de dialogue vous demande de confirmer le déplacement.
- Pour **copier** un contact d'un groupe à un autre, appuyez sur la touche Control (Contrôle), sélectionnez un contact et faites-le glisser vers le groupe de destination. Une boîte de dialogue vous demande de confirmer la copie.

Création d'un groupe de diffusion

Vous pouvez créer des groupes dans Contact Manager vous permettant d'adresser rapidement une télécopie à l'ensemble des destinataires de ce groupe. Si vous créez un groupe sans avoir préalablement ouvert la fenêtre Contact Manager, le groupe d'en-tête *All* (Tous) est sélectionné par défaut.

Pour constituer un groupe de diffusion avec plusieurs destinataires :

- 1 Dans la fenêtre *Contact Manager*, sélectionnez le dossier du groupe auquel vous désirez assigner le nouveau groupe.
- 2 Sélectionnez *New Group* (Nouveau groupe) dans le menu *Contact* —
OU—Cliquez sur le bouton **New Group** dans la fenêtre Contact Manager. La fenêtre New Group s'affiche :

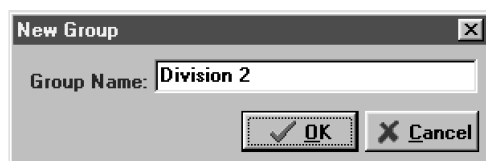

- 3 Entrez un nom (jusqu'à 25 caractères) pour le nouveau groupe.
- 4 Cliquez sur le bouton **OK**.

Gestion de vos télécopies dans Status Manager (Gestionnaire d'états)

Status Manager se connecte à votre compte, recherche vos télécopies envoyées et reçues et affiche leur état. Vous pouvez ouvrir Status Manager pour contrôler vos télécopies ou paramétrer ses options afin qu'il contrôle leur état à un intervalle que vous aurez défini.

Outbox (Boîte d'envoi) répertorie les télécopies que vous avez envoyées depuis votre compte de télécopies. Chaque télécopie est identifiée par type (télécopie ou diffusion), nom de destinataire, sujet, état, numéros de téléphone et de télécopieur du destinataire, heure de création, type de la transmission de données et vitesse de la transmission. Les télécopies non envoyées par NetCentric™ FaxStorm sont affichées accompagnées d'un astérisque dans la première colonne. L'état de la télécopie peut être interrompu, achevé, en cours, en attente, échoué, planifié ou envoyé au serveur.

Vous pouvez supprimer, déplacer, classer et manipuler les enregistrements de vos télécopies dans Status Manager après leur envoi. Vous pouvez déplacer une télécopie vers l'onglet History (Historique) en cliquant sur le bouton Delete (Supprimer) et en sélectionnant cette option.

Accès au Status Manager

- Cliquez sur le bouton **Status** (État)—OU—sélectionnez *Status* dans le menu *Fax* —OU—Sélectionnez Status Manager dans le menu Utilities (Utilitaires). Vous êtes invité à entrer un nom de compte et un mot de passe. La fenêtre Status Manager s'affiche :

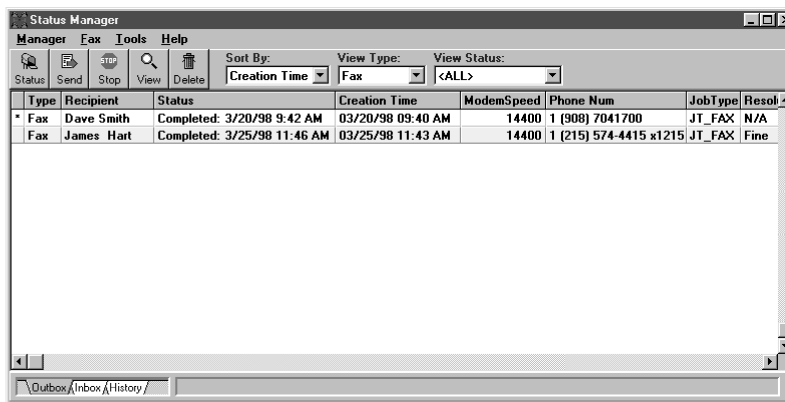

Vérification de l'état des télécopies envoyées (Boîte d'envoi)

- 1 Cliquez sur l'onglet **Outbox** (Boîte d'envoi) dans l'angle inférieur gauche de la fenêtre Status Manager (Gestionnaire d'état).
- 2 Cliquez deux fois sur la télécopie pour afficher la fenêtre *Inbox Detail* (Détails sur la boîte d'envoi) pour obtenir des informations d'état. Cliquez sur une télécopie pour la sélectionner, puis sur le bouton **View** (Afficher) pour visualiser le fichier. Pour supprimer une télécopie, cliquez sur le bouton **Delete** (Supprimer).

Affichage des télécopies reçues (Boîte de réception)

- 1 Cliquez sur l'onglet **Inbox** (Boîte de réception) dans l'angle inférieur gauche de la fenêtre Status Manager (Gestionnaire d'état). FaxStorm télécharge toutes les télécopies présents dans la boîte de réception.
- 2 Cliquez sur une télécopie pour la sélectionner, puis sur le bouton **View** (Afficher) pour visualiser le fichier.

Cliquez deux fois sur la télécopie pour afficher la fenêtre *Inbox Detail* (Détails sur la boîte de réception) pour obtenir des informations d'état. Pour supprimer une télécopie, cliquez sur le bouton **Delete** (Supprimer).

Gestion des télécopies depuis votre page de compte

Votre compte de prestataire de services de télécopie est un répertoire présent sur le serveur POP qu'on vous a attribué à la création de votre compte.

Accès à votre page de compte

Vous pouvez accéder à votre compte par l'intermédiaire d'une page d'accueil Web à l'aide d'une adresse URL similaire à *http://www.server.net/~accountID/*, *www.server.net* étant votre serveur POP principal, et *accountID/* le nom ou l'ID de votre compte

—OU—

Vous pouvez accéder à votre compte directement depuis NetCentric™ FaxStorm en sélectionnant *Account Home Page* (Page d'accueil de compte) dans le menu *Utilities* (Utilitaires). Chaque fois que vous vous connectez à votre page d'accueil de compte, vous devez entrer votre nom de compte et un mot de passe.

Affichage des télécopies reçues dans la boîte de réception de votre page de compte

Vous pouvez visualiser les télécopies envoyées dans votre boîte de réception depuis la page d'accueil de votre compte, ou depuis NetCentric™ FaxStorm. *Pour plus d'informations, consultez l'aide en ligne.*

- 1 Connectez-vous à la page d'accueil de votre compte à l'aide d'un navigateur Web, ou choisissez *Web* dans le menu *Utilities* (Utilitaires), puis sélectionnez *Account Home Page* (Page d'accueil de compte).
- 2 Cliquez sur la liaison *Faxes* (Télécopies) sur le côté gauche de la page d'accueil de votre compte. Les télécopies apparaissent dans le navigateur.
- 3 Cliquez sur la liaison hypertexte *Inbox* (Boîte de réception). Votre boîte de réception de page de compte s'affiche et elle répertorie les télécopies reçues.

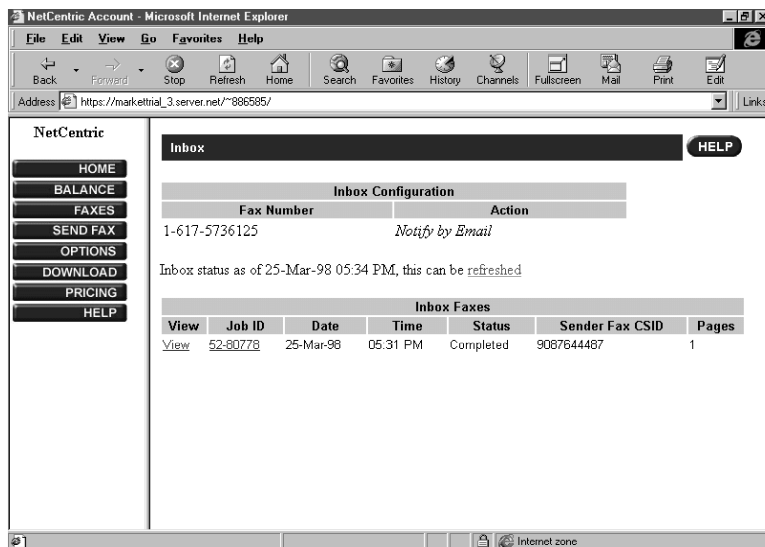

Vérification des télécopies envoyées dans votre Boîte de réception de la page de compte

Vous pouvez vérifier les télécopies envoyées dans votre page d'accueil de compte, ainsi que depuis NetCentric™ FaxStorm.

- 1 Connectez-vous à la page d'accueil de votre compte à l'aide d'un navigateur Web ou sélectionnez *Web* dans le menu *Utilities* (Utilitaires), puis *Account Home Page* (Page d'accueil de compte).
- 2 Cliquez sur la liaison Faxes (Télécopies) à gauche de la page d'accueil de votre compte. Les télécopies apparaissent dans le navigateur.
- 3 Cliquez sur la liaison hypertexte Outbox (Boîte de réception). La boîte de réception de votre page de compte s'affiche et elle répertorie les télécopies reçues :

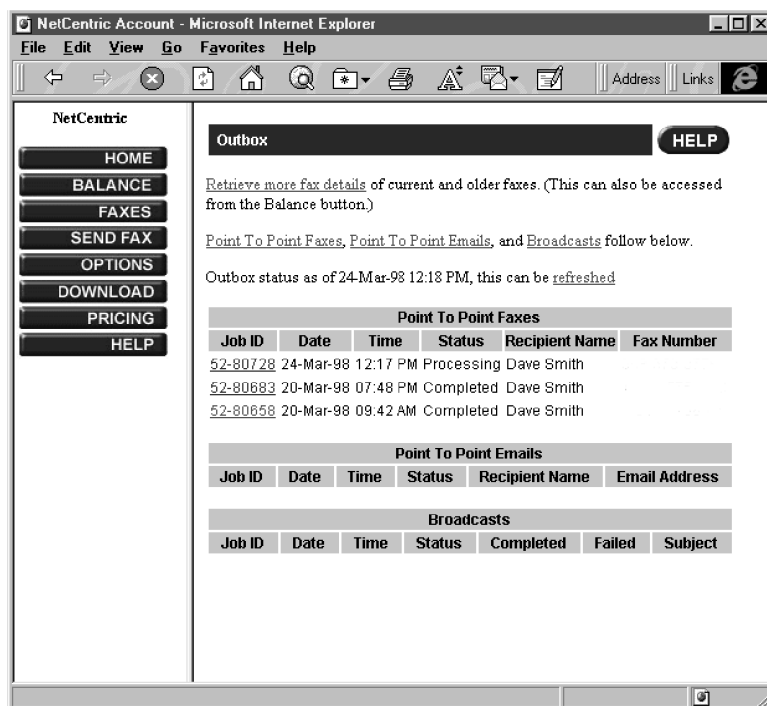

Assistance client

Vous pouvez sélectionner *Web Problem Reports* (Rapports de problèmes Web) dans le menu *Utilities* (Utilitaires) de la fenêtre NetCentric™ FaxStorm. Votre navigateur Web ouvre la page de rapport de problème de NetCentric. Utilisez-la pour signaler votre problème directement à l'Assistance clientèle de NetCentric, ou

Contactez NetCentric à

17 Monsignor O'Brien Highway
Cambridge, MA, USA 02141

1 (617) 720-5200 EXT. 150 (vocal) 9 a.m. à 6 p.m., EST,
Du lundi au vendredi

1 (617) 720-5201 (télécopie)

Courriel : Support@NetCentric.com 24 heures sur 24, 7 jours sur 7

Impression Courriel automatique (Windows® 95 seulement) (MFC 4650 et MFC 6650MC seulement)



Brother Automatic E-Mail Printing (Logiciel d'impression par messagerie courriel automatique de Brother) est un programme utilitaire qui lit vos messages courriel depuis un serveur POP3 spécifié et les imprime automatiquement via une imprimante.

Si vous possédez un MFC 4350 et que vous avez acheté le logiciel facultatif Multi-Function Link Pro sur CD-ROM, vous y trouverez Automatic E-Mail Printing.

Veillez lire ce paragraphe avant d'utiliser le logiciel.

Fonctions principales

- Vous pouvez utiliser Automatic E-Mail Printing avec d'autres logiciels de messagerie courriel :
Brother Automatic E-Mail Printing comprend des fonctions que d'autres logiciels de messagerie courriel, comme Netscape Navigator™ ou MS Internet Mail, ne prennent pas en charge.
- Automatic E-Mail Printing peut être configuré pour un compte d'utilisateurs multiples :
Avec Brother Automatic E-Mail Printing, vous pouvez paramétrer plusieurs comptes courriel sur un seul ordinateur, de manière à imprimer automatiquement les messages courriel dans chaque compte.
- Un accès automatique à votre serveur POP3 spécifié à l'heure spécifiée :
Vous pouvez spécifier l'heure à laquelle Brother Automatic E-Mail Printing doit accéder automatiquement au serveur pour contrôler les nouveaux messages.

- Pilote d'impression chargé en mémoire :
Vous pouvez recevoir et imprimer des données courriel simultanément, en recherchant une chaîne de caractères spécifique dans l'en-tête du message. Vous pouvez ainsi visualiser le nom de l'expéditeur, le sujet et les parties importantes du message.

Automatic E-Mail Printing est destiné à Windows® 95 seulement

Automatic E-Mail Printing est une application 32 bits. Elle ne peut pas être exécutée sur Windows® 3.1 ou 3.11, même si Win32 est installé sur votre ordinateur.

Vous ne pouvez pas utiliser une pile TCP/IP 16 bits

Pour exécuter Automatic E-Mail Printing, vous DEVEZ avoir une pile TCP/IP 32 bits. Windows® 95 fournit des piles TCP/IP de 32 bits intégrées que vous pouvez installer.

Si vous utilisez la version coréenne de Windows® 95

Si vous utilisez la version coréenne de Windows® 95, vous devez choisir *English* (Anglais) dans le menu Language (Langues) du programme d'installation.

Installation de Automatic E-Mail Printing

Pour accéder à la fenêtre Properties of Brother (Propriétés de Brother) et installer vos options :

- 1 Dans la fenêtre Automatic E-Mail Printing, sélectionnez *Properties* (Propriétés) dans le menu déroulant *Mail* (Messages).
La fenêtre User Settings (Paramètres de l'utilisateur) s'affiche.
- 2 Sélectionnez l'utilisateur que vous désirez installer et cliquez sur le bouton *Properties*.

La fenêtre Properties of Brother s'affiche :

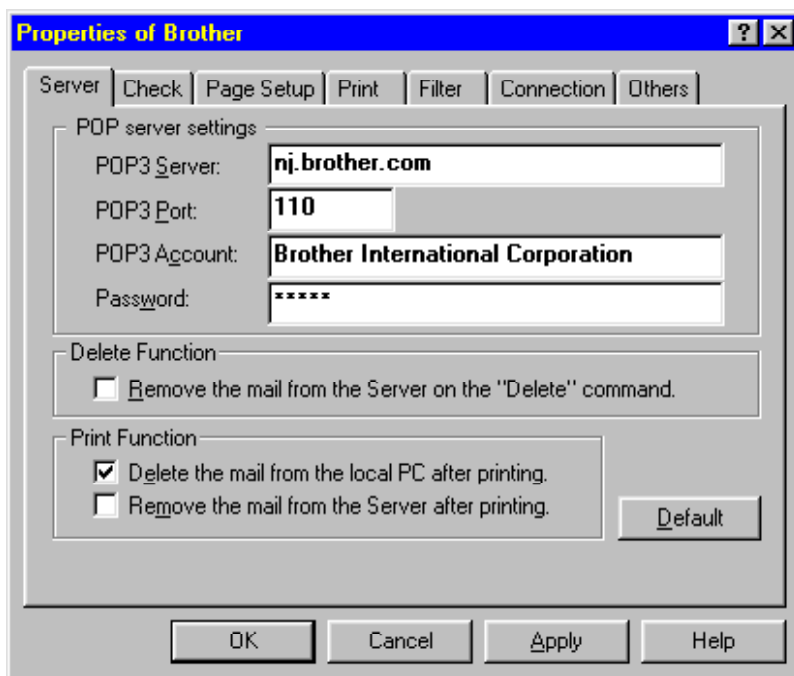

Installation du serveur

Sur l'onglet Server (Serveur) de la fenêtre Properties of Brother, vous devez entrer votre serveur POP3, le port POP3, le nom de compte POP3 et le mot de passe. Cochez les options Delete Function (Supprimer la fonction) et Print Function (Imprimer la fonction) si nécessaire.

Configuration de l'heure de contrôle

Sur l'onglet Check (Contrôler) de la fenêtre Properties of Brother, vous pouvez configurer Automatic E-Mail Printing pour contrôler vos nouveaux messages à intervalle régulier—OU—à une heure établie—OU—chaque fois que vous cliquez sur l'icône New Mail (Nouveau message). Cochez la case *Display mail log* (Afficher le journal des messages) si vous désirez que votre journal affiche tous les nouveaux messages.

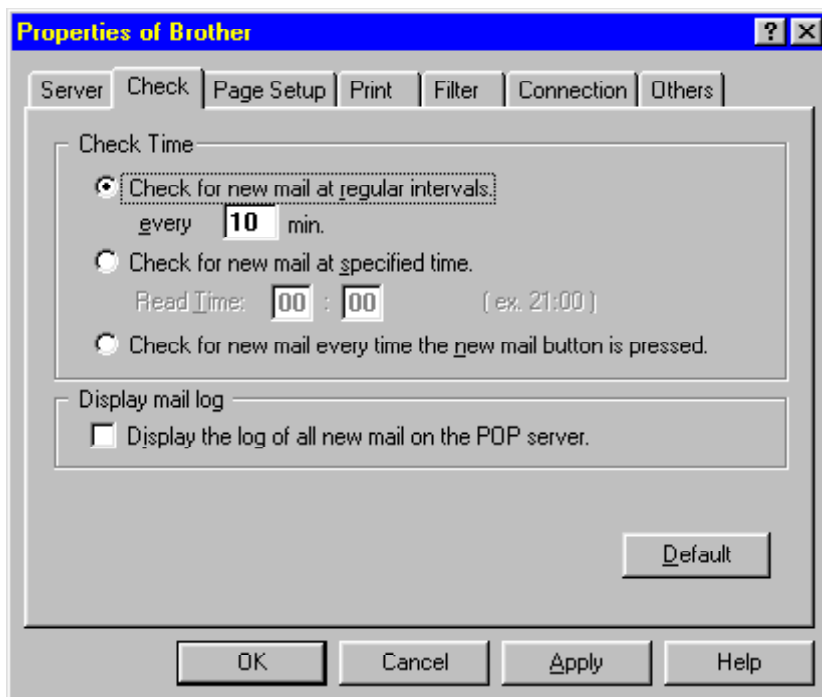

Si nécessaire, configurez *Page Setup* (*Configuration de la page*), *Print* (*Imprimer*), *Filter* (*Filtre*), *Correction* et *Others* (*Autres*). Cette dernière option permet d'indiquer les applications dans lesquelles vous souhaitez pouvoir visualiser les nouveaux messages e-mail.

Utilisation d'Automatic E-Mail Printing (Impression E-mail automatique)

Dans la fenêtre Automatic E-Mail Printing, cliquez sur les boutons comportant des icônes des options suivantes : New Mail (Nouveaux messages), Print (Imprimer), View (Afficher), Delete (Supprimer), Properties (Propriétés), Hide your log information (Masquer vos informations de journal) et Add to Task Tray (Ajouter dans la barre des tâches).

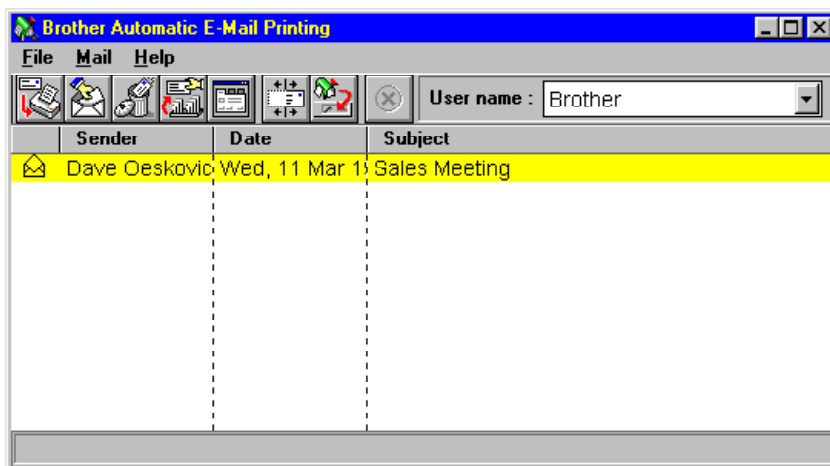

Désinstallation d'Automatic E-Mail Printing dans Windows® 95

Vous pouvez supprimer le logiciel Automatic E-Mail Printing dans Windows® 95 à l'aide de *Ajout/Suppression de programmes*.

Si le programme de désinstallation affiche un message d'erreur

Lorsque vous installez le logiciel Automatic E-Mail Printing et que vous créez un utilisateur, un nom de répertoire est créé pour ce dernier. L'utilitaire de désinstallation n'a pas connaissance de ce répertoire d'utilisateur. Ainsi, lorsque vous exécutez le programme utilitaire de désinstallation pour supprimer le logiciel Automatic E-Mail Printing software, celui-ci affiche un message d'erreur. Pour résoudre ce problème, supprimez le répertoire "inetprn" et tous les sous-répertoires que le logiciel Automatic E-Mail Printing a créé sur votre unité de disque dur.

Pour accéder à la fenêtre Ajout/Suppression de programmes

- 1 Fermez l'application Automatic E-Mail Printing.
- 2 Cliquez sur le bouton Démarrer de la barre des tâches.
- 3 Sélectionnez *Paramètres*, puis *Panneau de configuration*.

La fenêtre Panneau de configuration s'affiche.

- 4 Cliquez deux fois sur l'icône *Ajout/Suppression de programmes* dans cette fenêtre pour exécuter le programme utilitaire Ajout/Suppression de programmes.
- 5 Sur l'onglet *Installation/Désinstallation*, sélectionnez *Automatic E-Mail Printing* dans la liste de programmes.
- 6 Cliquez sur le bouton **Ajouter/Supprimer**.
- 7 Suivez enfin les invites sur l'écran de votre ordinateur.

Marques

Microsoft et Windows sont des marques déposées de Microsoft Corporation.

Utilisation du MFC comme imprimante

Fonctions d'impression spéciales

Impression depuis Windows®

Le pilote d'impression dédié et les polices compatibles TrueType™ pour Microsoft® Windows® 95 et 3.1, 3.11, ainsi que Windows NT® Workstation Version 4.0 se trouvent sur le CD-ROM livré avec le MFC. Vous pouvez facilement y accéder dans votre système Windows® à l'aide de notre programme d'installation. Le pilote prend en charge notre mode de compression exclusif permettant d'augmenter la vitesse d'impression dans les applications Windows®, et il permet de configurer divers paramètres d'imprimante, notamment le mode d'impression économique et le format de papier personnalisé.

Support d'émulation d'imprimante populaire

L'imprimante prend en charge le mode d'émulation d'imprimante HP LaserJet IIP. Lorsque vous utilisez des applications DOS, ou Windows® 3.0 ou antérieur, vous pouvez utiliser le mode d'émulation HP LaserJet IIP pour utiliser l'imprimante. Pour définir le mode d'émulation de l'imprimante, utilisez le programme Remote Printer Console.

Programme Remote Printer Console pour DOS

Le CD-ROM livré avec le MFC contient l'utilitaire Remote Printer Console (RPC). Lorsque vous utilisez votre ordinateur en environnement DOS, ce programme permet de modifier simplement les paramètres par défaut de l'imprimante (par exemple les polices, la configuration de la page, les émulations, etc.)

Le programme RPC offre également un programme de surveillance de l'état, qui réside en mémoire (programme TSR). Il surveille l'état de l'imprimante en s'exécutant en tâche de fond et il signale l'état actuel ou les erreurs sur l'écran de l'ordinateur.

Interface parallèle bidirectionnelle

L'interface parallèle du MFC permet à l'imprimante (MFC) de communiquer avec l'ordinateur, en envoyant des informations sur les conditions de mémoire et de configuration de l'imprimante.

Gestion de la mémoire améliorée

Le MFC a sa propre technologie de compression des données, qui compresse automatiquement les données graphiques et télécharge les données de police dans la mémoire de l'imprimante (MFC). Vous pouvez éviter les erreurs de mémoire et imprimer la plupart des données texte et graphique 600 ppp pleine page, notamment les polices plus grandes, à l'aide de la mémoire standard du MFC.

Impression depuis le PC

Chargeur de feuilles multifonction

Le chargeur de feuilles multifonction du MFC peut charger du papier ordinaire, des enveloppes et du papier d'organiseur. Lorsque le MFC reçoit des données depuis l'ordinateur, il commence le processus d'impression en chargeant le papier depuis le chargeur multifonction.

- Sélectionnez la commande d'impression depuis votre PC.

Le PC envoie une commande d'impression et des données vers le MFC. L'écran affiche la date et l'heure et RÉC.DONNÉES. S'il y a plus de pages, le MFC commence à imprimer la page suivante automatiquement. Lorsqu'il a fini d'imprimer toutes les données, il revient à l'état en ligne.

Vous pouvez sélectionner la source du papier, le format et l'orientation dans le logiciel.



*Voir
Papier pris en
charge
p. 20*



*Voir Le papier est
bloqué dans le
chargeur
multifonction
p. 208*

Si votre logiciel ne prend pas en charge le format de papier personnalisé, choisissez le format directement supérieur. Ensuite, adaptez la zone d'impression en modifiant les marges droite et gauche dans votre logiciel.

Lorsque vous utilisez des étiquettes et des transparents destinés aux rétroprojecteurs, pensez à utiliser la fente de chargement manuel.

Impression recto-verso (duplex manuel)

Le pilote d'impression fourni pour Windows® 3.1, 3.11 et 95 et pour Windows NT® Workstation Version 4.0 active l'impression recto-verso. (Pour plus d'informations, reportez-vous à l'aide du pilote d'impression.)

Le MFC imprime toutes les pages paires sur un côté de la feuille. Ensuite, le pilote Windows® vous demande (en affichant un message contextuel) de réinsérer le papier. Avant de réinsérer le papier, tendez-le pour éviter tout bourrage. Il est déconseillé d'utiliser du papier très fin ou très épais. Si 2 feuilles sont insérées en même temps, bloquez la pile de papier à l'exception de la première feuille.

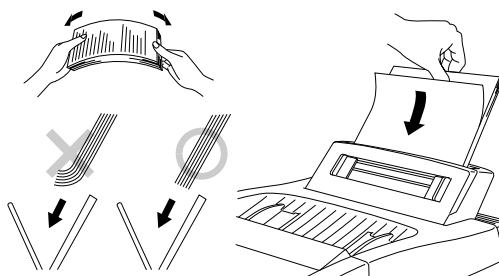

ATTENTION

Lorsque vous utilisez la fonction d'impression recto-verso, il est possible qu'un bourrage papier se produise ou que la qualité d'impression soit décevante.

Chargement d'enveloppes

Si vous chargez des enveloppes dans le chargeur multifonction, vérifiez qu'elles sont insérées dans le sens présenté ci-dessous.

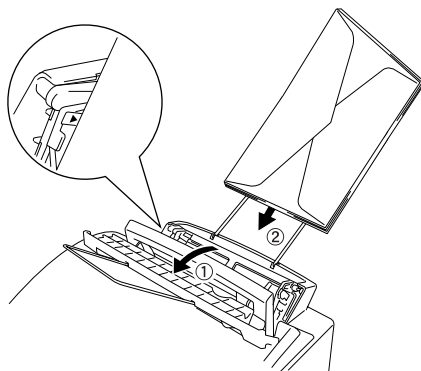

Chargeur manuel

Le chargeur multifonction comporte également une fente de chargement manuel. Vous pouvez charger du papier feuille à feuille dans cette fente. Vous n'êtes pas obligé de retirer le papier présent dans le chargeur multifonction.

Lorsque vous utilisez des étiquettes ou des transparents, pensez à utiliser cette fente. Pour des informations sur le papier autorisé, reportez-vous à la page 20.

Chargement d'une feuille de papier

Vous n'êtes pas obligé de choisir le chargement manuel dans la boîte de dialogue de configuration du pilote d'impression. Insérez la feuille de papier pour Portrait (vertical) ou Landscape (Paysage - horizontal), le côté à imprimer face vers le bas dans la fente de chargement manuel.

- 1 Approchez la feuille au centre de la fente de chargement manuel et insérez-la.
- 2 Adaptez le guide papier de la fente de chargement manuel à la largeur du papier que vous utilisez.

Chargement de plusieurs feuilles

- 1 Ouvrez la boîte de dialogue de configuration du pilote d'impression Windows® et sélectionnez Manual Feed (chargement manuel) dans la section Paper Source (Source du papier). Suivez les étapes 1 et 2 ci-dessus pour charger la première page. Le MFC commence à imprimer automatiquement.
- 2 Après l'impression de la première page, la boîte de dialogue apparaît et vous invite à insérer la page suivante. Insérez une feuille et sélectionnez OK pour reprendre l'impression.
- 3 Répétez les étapes 1, 2 et 3 jusqu'à la fin de l'impression.
 - Lorsque vous utilisez le chargeur manuel, il est conseillé d'appuyer d'abord sur **Priorité Imprimer**. Vous pouvez ainsi imprimer les données du PC sans interrompre la réception des télécopies. Les télécopies reçues sont enregistrées dans la mémoire du MFC. Pour continuer à imprimer les données du PC, appuyez sur **Avance Pap/Cont** après l'impression de chaque page.
 - Pour arrêter le chargement manuel, mettez le MFC hors ligne en appuyant sur la touche **En/Hors Ligne** puis, appuyez sur **Motion** et **Test/Régler**—OU—vous pouvez l'arrêter avec une commande PC.
 - Si vous ne sélectionnez pas le chargement manuel, et insérez une page dans la fente de chargement manuel, le MFC charge la première page depuis la fente de chargement manuel et les pages suivantes depuis le chargeur multifonction.

Bac de réception du papier

Le MFC éjecte le papier surface imprimée vers la bas dans le bac situé à l'avant du MFC. Lorsque vous utilisez des transparents, retirez chaque feuille immédiatement après impression, afin d'éviter qu'elles se bloquent ou se plient.

Impression/télécopie simultanées

*Voir
Papier pris en
charge
p. 20*

Le MFC peut imprimer des données depuis l'ordinateur tout en envoyant ou en recevant une télécopie, ou pendant la numérisation des informations dans l'ordinateur. Toutefois, lorsque le MFC copie ou reçoit une télécopie sur papier, il interrompt momentanément l'impression PC et la reprend lorsque la réception de la télécopie est terminée. L'envoi de la télécopie continue pendant l'impression PC.

Choix du papier

Il est conseillé de tester le papier sur le MFC, particulièrement les formats et les types de papier spéciaux avant de l'acheter en grandes quantités.

Évitez d'insérer des étiquettes sur papier continu qui risqueraient d'endommager le MFC.

Évitez d'utiliser du papier couché, par exemple du papier vinyl.

Évitez d'utiliser du papier à forte texture ou pré-imprimé.

Pour un résultat optimal, utilisez un type de papier conseillé, notamment pour le papier ordinaire et pour les transparents. Pour plus d'informations sur les spécifications de papier, consultez votre revendeur agréé le plus proche ou le lieu d'achat du MFC.

Utilisez des étiquettes ou des transparents destinées aux imprimantes laser.

Pour obtenir une qualité d'impression optimale, nous vous conseillons d'utiliser du papier à grain élevé.

Si vous utilisez du papier spécial, et que vous rencontrez des problèmes de chargement dans le chargeur multifonction, essayez à nouveau la fente de chargement manuel.

Vous pouvez utiliser du papier recyclé dans ce MFC.

Touches d'utilisation de l'imprimante



En/Hors ligne

Cette touche met alternativement le MFC en état d'impression en ligne et hors ligne, état qui apparaît sur l'écran. Si vous appuyez sur cette touche pendant l'impression, le MFC arrête immédiatement l'impression et passe hors ligne. Appuyez sur **En/Hors Ligne** à nouveau pour reprendre l'impression.

Avance pap/Cont

Cette touche met le MFC en mode Avance papier, Continuer.

Lorsque l'écran affiche DONNEES MÉM., appuyez sur **En/Hors Ligne** pour mettre l'imprimante hors ligne, puis sur **Avance Pap/Cont**. Le MFC imprime toutes les données encore présentes dans la mémoire de l'imprimante.

Si une erreur se produit, par exemple MÉM. PLEINE, appuyez sur **Avance Pap/Cont** pour effacer l'erreur et continuer l'opération.

Priorité Imprimer

Lorsque vous appuyez sur **Priorité Imprimer**, le MFC passe en mode imprimante et il n'imprime pas les télécopies. Celles-ci sont enregistrées en mémoire jusqu'à ce que vous appuyiez sur **Priorité Imprimer**.

Test/Régler

Vous pouvez utiliser cette touche pour imprimer une page de test. Si des données restent présentes dans la mémoire de l'imprimante, appuyez sur **[En/Hors Ligne]**, puis sur **[Test/Régler]** (l'imprimante ne peut pas imprimer une page de test si elle est en ligne). Le MFC imprime une page de test.

Vous pouvez également utiliser cette touche pour effacer les données présentes en mémoire et réinitialiser les valeurs par défaut de l'imprimante. Appuyez sur **[Test/Régler]** et **[Motion]** simultanément. Toutes les données sont effacées de la mémoire de l'imprimante.

Impression de la liste des polices internes

Vous pouvez imprimer la liste des polices internes (ou résidentes) du MFC pour voir leur aspect avant de les sélectionner.

- 1 Appuyez sur **[Fonction]**, **[2]**, **[1]**, **[1]**.
- 2 Appuyez sur **[Marche]**. Le MFC imprime la liste.
- 3 Appuyez sur **[Arrêt]** pour sortir.

Impression de la liste de configuration de l'imprimante

Vous pouvez imprimer la liste des paramètres actuels de l'imprimante.

- 1 Appuyez sur **[Fonction]**, **[2]**, **[1]**, **[2]**.
- 2 Appuyez sur **[Marche]**. Le MFC imprime la configuration.
- 3 Appuyez sur **[Arrêt]** pour sortir.

Rétablissement des valeurs par défaut

Vous pouvez rétablir les paramètres par défaut du MFC définis en usine. Les polices permanentes sont restaurées, mais les macros sont effacées. Vous pouvez modifier les paramètres utilisateur à l'aide du programme RPC (Remote Printer Console) (voir page 179).

- 1 Appuyez sur **[Fonction]**, **[2]**, **[2]**, **[1]**. L'écran affiche

1. INIT. 2. QUITT

- 2 Appuyez sur **[1]** pour rétablir les valeurs par défaut—OU—Appuyez sur **[2]** pour sortir sans enregistrer les modifications.
- 3 Appuyez sur **[Arrêt]** pour sortir.

Impression des données du PC en hexadécimal

Vous pouvez imprimer les données sous forme de valeurs hexadécimales, afin de vérifier les erreurs de données et les problèmes. Si vous choisissez VIDAGE HEXA, les données du PC sont imprimées au format hexadécimal. Pour désactiver le mode hexadécimal, appuyez sur **[En/Hors Ligne]** puis sur **[Motion]** et **[Test/Régler]** en même temps.

- 1 Appuyez sur **[Fonction]**, **[2]**, **[2]**, **[2]**. L'écran affiche



```
1.OK 2.QUIT
```

- 2 Appuyez sur **[1]** pour que le PC imprime en mode hexadécimal—OU—Appuyez sur **[2]** pour sortir.
- 3 Appuyez sur **[Arrêt]** pour sortir.

Accessoires facultatifs

Carte mémoire

La carte mémoire est installée sur la carte mère principale dans le MFC. Lorsque vous ajoutez la carte mémoire facultative, elle augmente les performances pour les opérations de télécopie et d'impression.

Mémoire facultative pour les opérations d'imprimante et de télécopie

Votre MFC peut reconnaître une carte mémoire facultative de 1 Mo (ME1000) ou de 2 Mo (ME2000). Prenez garde d'acheter la carte mémoire adaptée à vos besoins.

Pour l'imprimante

La mémoire supplémentaire est utile et peut être nécessaire si vous voulez télécharger de nombreuses polices différentes ou souhaitez imprimer un document complexe.

Pour le télécopieur

Une carte mémoire supplémentaire est disponible pour augmenter la mémoire utilisée pour l'envoi et la réception de télécopies.

nom du modèle	Mémoire facultative	Total
MFC 4350 MFC 4650 MFC 6650MC	1 Mo —OU— 2 Mo	2,3 Mo (jusqu'à 230 pages ou 30 minutes)
1,3 Mo (jusqu'à 130 pages—OU— 20 minutes)		3,3 Mo (jusqu'à 330 pages ou 45 minutes)

Utilisation du tableau Brother #1 avec le codage MMR et une résolution standard.

Installation de la carte mémoire optionnelle

- 1 Débranchez par le cordon d'alimentation de la prise AC et débranchez le câble d'interface.

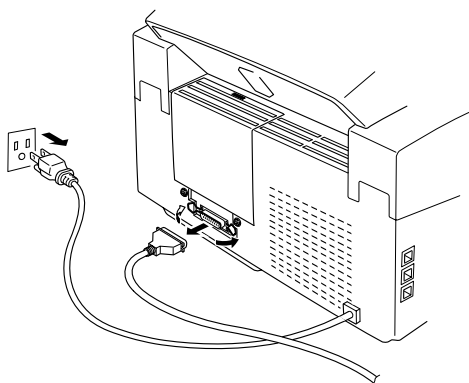

AVERTISSEMENT

Débranchez le cordon d'alimentation avant d'installer (ou de retirer) la carte mémoire.

- 2 Appuyez en haut du panneau arrière pour libérer l'attache, puis soulevez le couvercle.

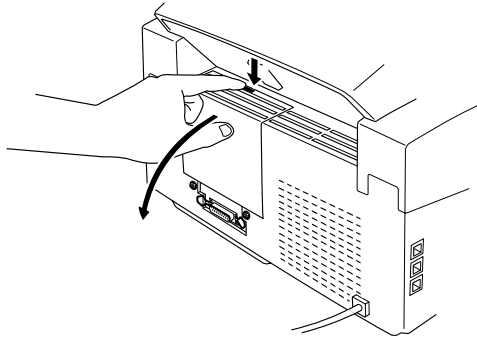

AVERTISSEMENT

Ne touchez pas la surface de la carte mère.

- 3 Pour installer la carte mémoire dans la carte mère, utilisez le dispositif de fixation et insérez-le dans le connecteur à gauche de la carte mère.

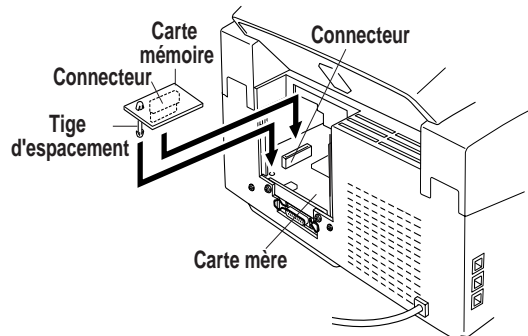

AVERTISSEMENT

- Tenez la carte mémoire par ses bords. Ne touchez pas sa surface.
- Vérifiez que la carte mémoire est bien fixée à la carte mère.

- 4 Réinstallez le panneau arrière.

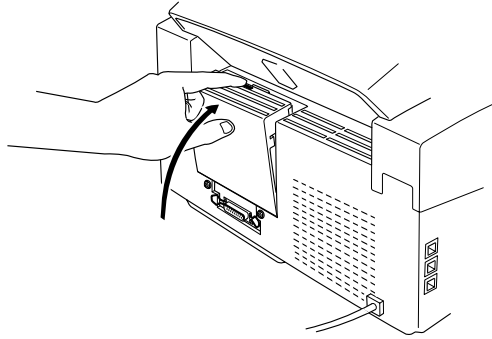

- 5 Rebranchez le câble d'interface.
- 6 Branchez le cordon d'alimentation dans la prise AC.

Informations importantes

Avis standard téléphonique et FCC (Modèles 120V seulement)

Ces avis s'appliquent aux modèles commercialisés et utilisés aux États-Unis.

Cet équipement est compatible avec la correction auditive.

Lorsque vous programmez des numéros d'urgence et/ou effectuez des tests d'appel aux numéros d'urgence :

- Restez en ligne et expliquez brièvement au standardiste la raison de l'appel avant de raccrocher.
- Effectuez ces activités aux heures creuses, par exemple tôt le matin ou tard le soir.

Cet équipement est conforme aux termes de la section 68 des règlements de la FCC. Son panneau arrière comporte une étiquette indiquant, entre autres, le numéro d'enregistrement FCC et l'indice d'équivalence de sonnerie (IES) pour cet équipement. Vous devez fournir à votre compagnie de téléphone ces informations lorsqu'elle vous les demande.

Vous pouvez connecter cet équipement au réseau téléphonique à l'aide d'un connecteur modulaire standard, USOC RJ11C.

Cet équipement est fourni avec un cordon téléphonique conforme FCC doté d'une prise modulaire. Il est destiné à être branché sur le réseau téléphonique ou sur des câbles de locaux à l'aide d'un connecteur modulaire compatible conforme à la section 68. Pour plus de détails, reportez-vous à la section Installation de ce manuel.

L'IES (indice d'équivalence de sonnerie) est utile pour déterminer le nombre d'appareils que vous pouvez connecter à la ligne téléphonique pour que ceux-ci continuent à sonner lorsque quelqu'un appelle votre numéro de téléphone. Pratiquement partout, la somme des numéros IES de tous les appareils connectés à une même ligne ne doit pas dépasser cinq (5). Pour être sûr du nombre d'appareils que vous pouvez connecter à la ligne par rapport au numéro IES, prenez contact avec votre compagnie de téléphone locale qui vous indiquera le nombre maximum pour votre zone d'appel. Si votre MFC 4350, MFC 4650, MFC 6650MC endommage le réseau téléphonique, la compagnie de téléphone peut interrompre momentanément votre service. Si possible, vous en serez préalablement informé. Si cela n'est pas possible, vous serez contacté le plus rapidement possible. Vous serez informé de votre droit de déposer une plainte contre le FCC.

Votre compagnie de téléphone peut apporter des modifications à ses installations, son équipement, son fonctionnement ou ses procédures, modifications pouvant affecter le bon fonctionnement de votre équipement. Dans ce cas, vous serez informé par avance, ce qui vous évitera toute interruption de service.

Si ce MFC vous pose un problème, veuillez prendre contact avec le service clientèle de Brother pour obtenir des informations sur l'entretien ou la réparation. La compagnie de téléphone peut vous demander de déconnecter cet équipement du réseau jusqu'à ce que le problème soit résolu ou que vous soyez certain qu'il fonctionne correctement.

Si vous n'arrivez pas à résoudre un problème, contactez Brother

Depuis le Canada : 1-800-853-6660 (vocal)
1-514-685-4898 (télécopie)
Depuis Montréal : 1-514-685-6464 (vocal)

Le numéro de série figure à l'arrière de l'unité. Veuillez écrire le numéro ci-dessous et garder ce Manuel d'utilisation comme enregistrement permanent d'achat, en cas de vol ou d'incendie, pour toute référence future.

N° de modèle : MFC 4350 MFC 4650 MFC 6650MC

(entourez votre numéro de modèle)

NUMÉRO DE SÉRIE _____

REVENDEUR _____

DATE D'ACHAT _____

AVERTISSEMENT



Pour éviter tout risque d'électrocution, déconnectez toujours les câbles de la prise murale avant de réparer, de modifier ou d'installer l'équipement.

Cet équipement ne doit pas être utilisé sur des lignes publiques fournies par la compagnie de téléphone ni connecté à des lignes partagées.

Protection laser (Modèle 110-120V seulement)

Cet équipement est certifié être un produit laser de classe I selon la norme des performances de radiation établie par le Département américain DHHS (Health and Human Services) par l'intermédiaire de la loi Radiation Control for Health and Safety de 1968. Cela signifie que cet appareil ne produit pas de radiations laser dangereuses.

Les radiations émises dans l'équipement étant confinées à l'intérieur des logements et des couvercles de protection, le faisceau laser ne peut pas s'échapper du MFC à n'importe lors de toute utilisation.

Règlements FDA

FDA (U.S. Food and Drug Administration) a mis en place des règlements destinés aux produits laser fabriqués à partir du 2 août 1976. La conformité à ces règlements est obligatoire pour les produits commercialisés aux États-Unis. Une des étiquettes ci-après apposée à l'arrière de l'imprimante signale la conformité avec les règlements du FDA et doit être attachée aux produits laser commercialisés aux États-Unis.

Fabrication

BROTHER INDUSTRIES, LTD.

15-1 Naeshiro-cho Mizuho-ku Nagoya, 467-8561 Japon

Ce produit est conforme aux normes de performances des radiations FDA, 21 CFR sous-chapitre J.

**AVERTISSEMENT**

L'utilisation de contrôles, de réglages ou de performances de procédures autres que celles spécifiées dans ce manuel risque d'entraîner une exposition dangereuse à des radiations invisibles.

**AVERTISSEMENT**

Tout changement ou modification non expressément approuvé par Brother Industries, Ltd. peut annuler l'autorité de l'utilisateur à utiliser l'équipement.

Attention

Le MFC 6650MC que vous avez acheté contient une batterie interne rechargeable (Ni-MH). Lorsqu'elle est usée, il peut être illégal, dans certaines provinces et sous certaines juridictions, de jeter cette batterie avec les ordures municipales. Consultez les autorités locales pour obtenir des informations détaillées sur les possibilités de recyclage et de mise au rebut dans votre zone. En cas de problème, contactez le service clientèle de Brother (voir p. 236).

Conformité industrielle canadienne (Canada seulement)

Cet appareil numérique de la classe B est conforme à la norme NMB-003 du Canada.

Avis de conformité internationale à Energy Star

L'objectif du programme international Energy Star est de promouvoir le développement et la popularisation des équipements de bureautique permettant de réduire la consommation d'énergie, notamment les ordinateurs, les moniteurs, les imprimantes, les télécopieurs et les photocopieurs partout dans le monde. En tant que partenaire du programme international Energy Star, Brother Industries, Ltd. a décidé que ce produit serait conforme aux spécifications du programme.



AVIS DE INDUSTRIE ET SCIENCE CANADA

Le présent appareil numérique n'émet pas de bruits radioélectriques dépassant les limites applicables aux appareils numériques de la classe B prescrites dans le règlement sur le brouillage radioélectrique édicté par INDUSTRIE ET SCIENCE CANADA.

AVIS : L'étiquette de INDUSTRIE ET SCIENCE CANADA identifie le matériel homologué. Cette étiquette certifie que le matériel est conforme à certaines normes de protection, d'exploitation et de sécurité des réseaux de télécommunications. Le Ministère n'assure toutefois pas que le matériel fonctionnera à la satisfaction de l'utilisateur.

Avant d'installer ce matériel, l'utilisateur doit s'assurer qu'il est permis de le raccorder aux installations de l'entreprise locale de télécommunication. Le matériel doit également être installé en suivant une méthode acceptée de raccordement. L'abonné ne doit pas oublier qu'il est possible que la conformité aux conditions énoncées ci-dessus n'empêche pas la dégradation du service dans certaines situations.

La réparation d'un appareil certifié doit être effectuée dans un centre d'entretien canadien autorisé désigné par le fournisseur. À la suite de toute réparation ou modification effectuée par l'utilisateur de ce matériel, ou d'un mauvais fonctionnement, l'entreprise de télécommunications peut exiger de l'utilisateur qu'il déconnecte le matériel.

AVERTISSEMENT : L'utilisateur ne doit pas tenter de faire ces raccordements lui-même ; il doit avoir recours à un service d'inspection des installations électriques, ou à un électricien, selon le cas.

INDICE DE CHARGE

L'indice de charge (IC) assigné à chaque dispositif terminal indique, pour éviter toute surcharge, le pourcentage de la charge totale qui peut être raccordé à un circuit téléphonique bouclé utilisé par ce dispositif. La terminaison du circuit bouclé peut être constituée de n'importe quelle combinaison de dispositifs, pourvu que la somme des indices de charge de l'ensemble des dispositifs ne dépasse pas 100. L'indice de charge de cet appareil est 5.

Instructions de sécurité importantes

- 1** Lisez ces instructions attentivement.
- 2** Gardez-les pour vous y reporter ultérieurement.
- 3** Respectez toutes les instructions et tous les avertissements qui figurent sur l'appareil.
- 4** Débranchez cet appareil de la prise murale avant de le nettoyer. N'utilisez pas de nettoyants liquides ni d'aérosol, mais un chiffon humide.
- 5** N'utilisez pas cet appareil près de l'eau.
- 6** Ne placez pas cet appareil sur un support ou une table instable. Il risquerait de tomber, ce qui pourrait le détériorer gravement.
- 7** Les logements et ouvertures pratiqués dans le boîtier ainsi que sur les panneaux inférieur et arrière sont prévus pour ventiler les composants. Pour assurer un fonctionnement fiable de l'appareil et pour le protéger de tout risque de surchauffe, ces ouvertures ne doivent pas être bouchées ni couvertes. Vous devez donc éviter de poser l'appareil sur un lit, un divan, un tapis ou toute surface semblable. Cet appareil ne doit pas être placé à proximité ou sur un radiateur ou un système de chauffage. Ne le placez pas dans un boîtier fermé sauf si une ventilation adaptée est assurée.
- 8** Cet appareil doit être utilisé avec la source d'alimentation indiquée sur l'étiquette. Si vous n'êtes pas sûr de la source d'alimentation dont vous disposez, prenez contact avec votre revendeur ou la compagnie d'électricité locale.
- 9** Cet appareil est équipé d'un connecteur à 3 broches avec terre, une broche étant destinée à la terre. Ce connecteur ne s'adapte que dans les prises d'alimentation avec terre. Il s'agit-là d'une mesure de sécurité. Si vous n'arrivez pas à insérer le connecteur dans la prise, prenez contact avec votre électricien pour remplacer la prise obsolète. N'essayez pas de passer outre le principe de terre qu'utilise la prise.
- 10** Ne placez pas le cordon d'alimentation sous un objet. Évitez de placer l'appareil à un endroit où des personnes pourraient marcher sur le cordon.
- 11** Si vous utilisez une rallonge électrique avec cet appareil, assurez-vous que l'ampérage total des appareils connectés à la rallonge ne dépasse pas l'ampérage maximum pour cette rallonge. De même, vérifiez que la quantité totale de tous les produits connectés à la prise murale ne dépasse pas 15 ampères (États-Unis seulement).

- 12** N'insérez aucun objet à l'intérieur des logements du boîtier. Ils pourraient en effet venir au contact de points de tension dangereux ou court-circuiter des pièces, et provoquer ainsi un incendie ou une électrocution. Ne renversez jamais de liquide sur l'appareil.
- 13** N'essayez pas de réparer cet appareil vous-même. L'ouverture ou la fermeture des panneaux risque de vous soumettre à des tensions dangereuses et/ou à d'autres risques et pourrait annuler la garantie. Reportez toute réparation à un centre d'entretien Brother. La liste de ces centres est livrée avec l'appareil. Vous pouvez également appeler les numéros suivants pour connaître le centre d'entretien Brother le plus proche :

Depuis le Canada : *1-800-853-6660 (vocal)*
 1-514-685-4898 (télécopie)
 *1-800-681-9838 (système de renvoi
 de télécopie)*

Depuis Montréal : *1-514-685-6464 (vocal)*

- 14** Cet appareil ne comporte pas d'interrupteur de mise en marche. Il est donc important de pouvoir accéder rapidement au connecteur d'alimentation de l'appareil, ainsi qu'à la prise d'alimentation principale au cas où vous devriez rapidement déconnecter la machine.
- 15** Débranchez cet appareil de la prise murale et amenez-le au centre d'entretien Brother agréé dans les cas suivants :
- A** Lorsque le cordon d'alimentation est endommagé ou usé.
 - B** Si du liquide s'est renversé dans l'appareil.
 - C** Si l'appareil a été soumis à la pluie ou à de l'eau.
 - D** Si l'appareil ne fonctionne pas normalement alors que les instructions sont respectées. N'utilisez que les commandes documentées dans les instructions d'utilisation. Un réglage incorrect des autres commandes risque de provoquer une détérioration et la résolution du problème peut nécessiter une charge de travail considérable pour le technicien qualifié.
 - E** Si l'appareil est tombé ou si le boîtier est endommagé.
 - F** Si l'appareil subit une baisse notable des performances, ce qui indique un besoin de réparation.
- 16** Pour protéger votre appareil contre les surtensions, nous vous conseillons d'utiliser un dispositif de protection (parasurtenseur).

Responsabilités

LE OU LES BAILLEURS DE LICENCE BROTHER N' ASSURENT AUCUNE GARANTIE, EXPRESSE OU TACITE, Y COMPRIS, MAIS SANS Y ETRE LIMITÉ, LES GARANTIES TACITES CONCERNANT LA COMMERCIALISATION ET L'UTILISATION SPÉCIFIQUE CONCERNANT LE LOGICIEL. LE OU LES BAILLEURS DE LICENCE BROTHER N' ASSURENT AUCUNE GARANTIE, ET N' ASSURENT AUCUNE REPRÉSENTATION CONCERNANT L'UTILISATION OU LES RÉSULTATS DE L'UTILISATION DU LOGICIEL PAR RAPPORT À SON EXACTITUDE, SA FIABILITÉ, SA MISE À NIVEAU OU AUTRE. LE RISQUE QUANT AUX RÉSULTATS ET AUX PERFORMANCES DU LOGICIEL EST INTÉGRALEMENT ASSUMÉ PAR VOUS.

L'EXCLUSION DES GARANTIES TACITES N'EST PAS AUTORISÉE DANS CERTAINES PROVINCES. L'EXCLUSION CI-DESSUS PEUT NE PAS S'APPLIQUER À VOTRE CAS.

EN AUCUN CAS, LE OU LES BAILLEURS DE LICENCES BROTHER, ET LEURS DIRECTEURS, REPRÉSENTANTS, EMPLOYÉS OU AGENTS (COLLECTIVEMENT BAILLEURS DE LICENCES BROTHER) NE SAURAIENT ÊTRE TENUS RESPONSABLES POUR TOUT DOMMAGE DE CONSÉQUENCE, ACCIDENTEL OU INDIRECT (Y COMPRIS LES DOMMAGES ENTRAÎNÉS PAR LA PERTE DE BÉNÉFICES, L'INTERRUPTION DES AFFAIRES, LA PERTE D'INFORMATIONS COMMERCIALES OU AUTRE) DÉCOULANT DE L'UTILISATION OU DE L'IMPOSSIBILITÉ DE L'UTILISATION DE CE LOGICIEL MÊME SI LES BAILLEURS DE LICENCE BROTHER ONT ÉTÉ AVISÉS DE LA POSSIBILITÉ DE TELS DOMMAGES. CERTAINES PROVINCES N' AUTORISANT PAS L'EXCLUSION OU LA LIMITATION DES RESPONSABILITÉS POUR LES DOMMAGES DE CONSÉQUENCE OU ACCIDENTELS, LES LIMITATIONS CI-DESSUS PEUVENT NE PAS S'APPLIQUER À VOTRE CAS. DANS TOUS LES CAS, LA RESPONSABILITÉ DES BAILLEURS DE LICENCES BROTHER ENVERS VOUS POUR DES DOMMAGES RÉELS QUELLE QU'EN SOIT L'ORIGINE, ET QUELLE QUE SOIT LA FORME DE L'ACTION PAR CONTRAT, TORT (Y COMPRIS LA NÉGLIGENCE), RESPONSABILITÉ DU PRODUIT OU AUTRE, SERA LIMITÉE À 50\$ (ARGENT AMÉRICAIN) OU 75\$ CDN.

Avis de compilation et de publication

Ce manuel a été compilé et publié sous la supervision de Brother Industries Ltd. Il couvre les descriptions et spécifications les plus récentes du produit.

Le contenu de ce manuel et les spécifications du produit peuvent être modifiés sans préavis.

Brother se réserve le droit d'apporter des modifications sans avis dans les spécifications et les matériaux contenus. Il ne saurait être tenu responsable pour tout dommage (même indirects) causé par une utilisation des matériels présentés, y compris, et sans limitation, par les erreurs typographiques et autres concernant la publication.

Marques déposées

Le logo Brother est une marque déposée par Brother Industries, Ltd.

© Copyright 1997 Brother Industries, Ltd. Tous droits réservés.

© Copyright 1997 Smith Micro Software, Inc. Tous droits réservés.

© Copyright 1997 Visioneer, Inc. Tous droits réservés.

© Copyright 1994 Apple Computer, Inc. Tous droits réservés.

Brother est une marque déposée de Brother Industries, Ltd.

Visioneer PaperPort est une marque déposée de Visioneer, Inc.

Windows est une marque déposée de Microsoft aux États-Unis et dans d'autres pays.

Excel et Word sont des marques déposées de Microsoft Corp.

TextBridge est une marque déposée de Xerox Imaging Systems, Inc.

NetCentric™, FaxStorm™ sont des marques déposées de NetCentric Corporation.

TrueType est une marque déposée de Apple Computer, Inc.

Centronics est une marque déposée de Genicom Corporation.

Epson est une marque déposée et FX-80 FX-850 des marques de Seiko Epson Corporation.

Hewlett Packard est une marque déposée et HP LaserJet II, IIP, et IID des marques de Hewlett-Packard Company.

IBM, IBM PC, et Proprinter sont marques déposées de International Business Machines Corporation.

Microsoft et MS-DOS sont des marques déposées de Microsoft Corporation.

Hammermill copyplus white est une marque déposée de International Paper.

Tous les autres termes, marques et produits cités dans ce manuel sont des marques déposées par leurs sociétés respectives.

Dépannage et entretien

Dépannage

Système de renvoi de télécopie

Le service clientèle de Brother a mis en place un système de renvoi de télécopie simple à utiliser, qui permet d'obtenir des réponses immédiates aux questions techniques et aux demandes d'informations les plus courantes pour tous les produits Brother. Ce système est disponible 24 heures sur 24, 7 jours sur 7. Vous pouvez l'utiliser pour obtenir l'envoi de télécopies vers n'importe quel télécopieur, et pas seulement celui d'où vous appelez.

Si vous ne trouvez pas de solution à votre problème dans ce manuel, appelez notre système de renvoi de télécopie et suivez les instructions vocales pour obtenir des instructions sur l'utilisation du système, ainsi qu'un index de sujets.

Depuis le Canada : 1-800-681-9838

Le numéro de ce système a été préprogrammé sur le numéro monotouche **[01]** (États-Unis seulement).

Brother Home Page

Vous trouverez d'autres informations sur les produits Brother, des fiches techniques et des Forums aux questions (FAQ) sur le Web. Adresse :

<http://www.brother.com>.

Babillard Brother

Le numéro de babillard Brother est

Depuis le Canada : 1-514-685-2040

Messages d'erreur

Vous risquez de rencontrer occasionnellement un problème. Le plus souvent, votre MFC l'identifie et il affiche un message d'erreur. La liste ci-dessous décrit les messages d'erreur les plus courants.

Pour plus d'aide, appelez le système de renvoi de télécopies Brother

Depuis le Canada : 1-800-681-9838

MESSAGES D'ERREUR		
MESSAGE	CAUSE	ACTION
ERREUR BUFFER	Dépassement du buffer des données reçues.	Appuyez sur [Avance Pap/Cont.] . Les données qui ont fait déborder le tampon ne seront pas imprimées. Vérifiez les paramètres de communication, tels que le protocole de prise de contact sur l'ordinateur et le MFC. Si l'erreur se reproduit, le matériel d'interface est peut-être endommagé. Dans ce cas, consultez votre revendeur.
CHANGEZ TAMBOUR!	La fin de la durée de vie du tambour est atteinte.	Si vous avez des problèmes de qualité d'impression, remplacez le tambour.
VÉRIFIEZ PAPIER	Le MFC n'a plus de papier ou celui-ci est mal chargé dans le chargeur multifonction.	Insérez du papier ou retirez-le et réinsérez-le.
VÉRIF. DIM. PAP	Le paramètre de format de papier est incorrect par rapport au papier que vous utilisez (voir page 45).	Lorsque cette erreur apparaît, le rapport de réduction est automatiquement changé en AUTO si vous avez utilisé un rapport de réduction fixe (voir page 44).
ERREUR COMM	Une mauvaise qualité de ligne a entraîné une erreur de communication.	Essayez à nouveau d'appeler.
ERR. CONNEXION	Vous avez essayé de faire un relevé sur un télécopieur qui n'est pas en attente de relevé.	Vérifiez la configuration de relevé du télécopieur de réception.

MESSAGE	CAUSE	ACTION
REFROIDISSEMENT ATTENDRE SVP	La température du tambour ou de la cartouche de toner est trop élevée. Le MFC va interrompre le travail d'impression en cours pour passer en mode refroidissement. Pendant cette phase, vous entendez le ventilateur tourner et l'écran du MFC affiche REFROIDISSEMENT et ATTENDRE SVP.	Vous devez attendre que le MFC reprenne l'impression lorsqu'il est prêt.
COUVERC OUVERT	Le couvercle du chargeur de papier était mal fermé.	Ouvrez les couvercles, puis refermez-les.
DÉCONNECTÉ	Votre correspondant ou son télécopieur a mis fin à la communication.	Appelez votre correspondant pour savoir ce qui s'est passé ou reprenez la réception.
BOURRAGE DOCUM.	Les documents n'ont pas été insérés correctement ou le document était trop long.	Ne tirez pas le papier avant d'avoir consulté la page 207.
BUFFER PLEIN	Le buffer de réception est plein. L'impression va s'arrêter (la réception est annulée).	Appuyez sur Avance Pap/Cont .
ERR. MACHINE XX ENFONCEZ ARRÊT	Problème mécanique.	Éteignez le MFC. Ensuite, appelez le service clientèle Brother Canada : 1-800-853-6660 Montréal : 1-514-685-6464
MÉM. PLEINE	La capacité mémoire du MFC est dépassée.	<ul style="list-style-type: none"> • Appuyez sur Avance Pap/Cont pour imprimer les données qui restent dans le MFC. • Si vous avez installé le pilote Windows®, recommencez après avoir attribué au mode True Type “Imprimer comme graphique” dans le menu d'impression de votre logiciel. • Réduisez la résolution d'impression ou simplifiez votre document. • Étendez la mémoire à l'aide de la carte mémoire facultative. (ME1000 ou ME2000)

MESSAGE	CAUSE	ACTION
PAS REP/OCCUPE	Le numéro que vous appelez ne répond pas ou est occupé, ou encore vous avez appelé un numéro nonconnecté à un télécopieur.	Vérifiez le numéro et recommencez.
NON ASSIGNÉ	Vous avez essayé d'accéder à un numéro monotouche ou abrégé non programmé.	Configurez le numéro un monotouche ou abrégé (voir pages 73-74.)
IMP.SURCHARGÉE	La mémoire RAM disponible est dépassée.	<ul style="list-style-type: none"> • Appuyez sur Avance Pap/Cont pour imprimer les données qui restent en mémoire. • Si vous avez installé le pilote d'impression Windows®, recommencez après avoir configuré le mode TrueType en "Imprimer comme graphique" dans le menu d'impression de votre logiciel. • Si l'erreur persiste, simplifiez votre document ou réduisez la résolution d'impression.
BOURRAGE IMP	Bourrage papier dans le MFC.	Ne tirez pas sur le papier avant d'avoir consulté la page 207.
INSTALLEZ TONER	La cartouche du Toner n'est pas installée.	Réinstallez la cartouche de toner.
TONER VIDE	Le toner est vide et l'impression est impossible.	Remplacez la cartouche de toner (voir page 226).
CHANGEZ TONER	Si l'écran affiche CHANGEZ TONER et que le voyant de toner vide clignote, vous pouvez toujours imprimer. Toutefois, la quantité de toner est limitée et le MFC vous indique qu'il n'y en aura bientôt plus assez.	Commandez une nouvelle cartouche de toner.

Bourrage de documents

Les documents n'ont pas été insérés ou chargés correctement, ou ils sont trop longs.

- 1 Ouvrez le panneau de contrôle.
- 2 Tirez délicatement le document vers l'avant du MFC.
- 3 Fermez le panneau de contrôle.
- 4 Appuyez sur **Arrêt**.

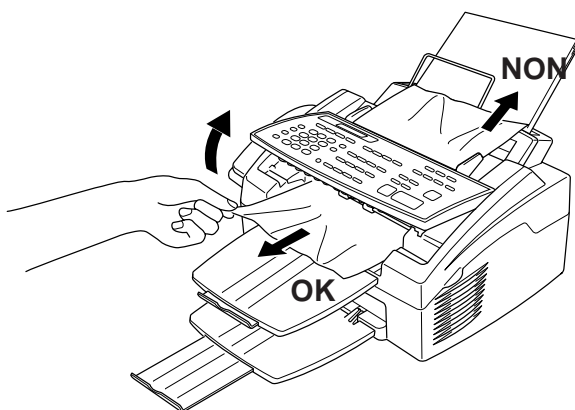

Bourrage imprimante

Avant de corriger un bourrage, vous devez déterminer son emplacement. Il existe trois types de bourrages.



AVERTISSEMENT

Ne tirez pas sur le papier bloqué depuis le bac papier : vous risqueriez d'endommager le MFC et le toner pourrait se répandre sur les prochaines pages.

Après utilisation, certaines parties internes du MFC sont **BRÛLANTES !** Lorsque vous ouvrez le panneau supérieur du MFC, ne touchez pas aux parties représentées en gris dans le diagramme suivant.

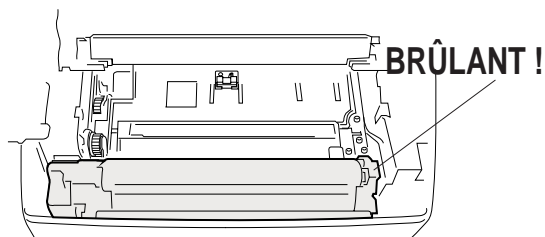

Le papier est bloqué dans le chargeur multifonction

- 1 Si du papier est bloqué dans le chargeur multifonction, (voir la section ci-après).
- 2 Fermez le chargeur multifonction.
- 3 Ouvrez le couvercle supérieur pour vérifier qu'il ne reste pas des bouts de papier déchirés dans le MFC.

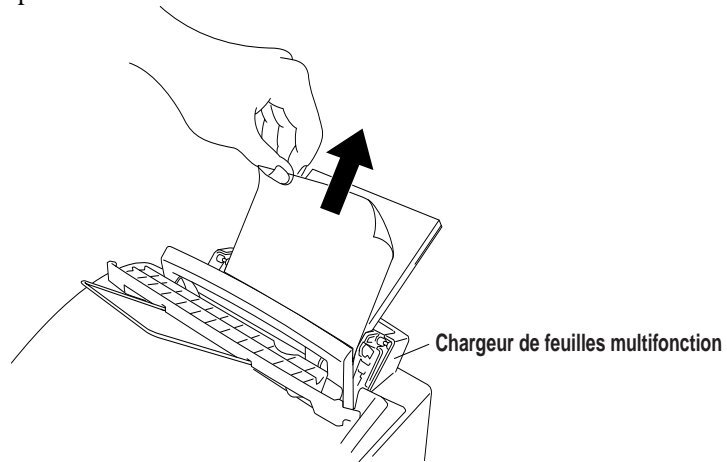

Le papier est bloqué près du tambour ou du bloc fusible.

- 1 Ouvrez le couvercle supérieur.
- 2 Retirez le tambour.
- 3 Tirez sur le papier bloqué pour l'extraire du MFC.
- 4 Réinstallez le tambour.
- 5 Fermez le couvercle supérieur.

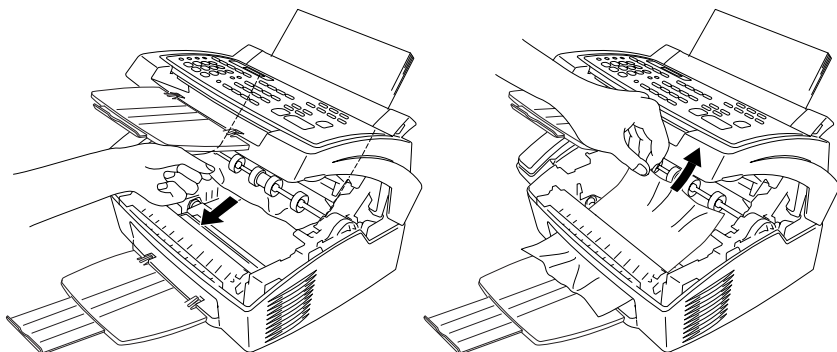

En cas de problème avec le MFC

Si vous pensez que votre MFC a un problème, *commencez par faire une copie*. Si la copie est correcte, le problème ne provient probablement pas du MFC. Vérifiez le tableau ci-dessous et suivez les conseils de dépannage.

► Impression et réception de télécopies

DIFFICULTÉ	SUGGESTIONS
Impression condensée et barres horizontales, la partie supérieure ou inférieure des phrases est tronquée.	Si l'aspect de votre copie est correct, c'est probablement que la connexion est incorrecte à cause d'interférences ou de parasites sur la ligne. Si la copie est incorrecte, appelez le service clientèle Brother au 1-800-853-6660 (depuis le Canada) ou au 1-514-685-6464 (depuis Montréal).
Barres verticales/ lignes noires sur les télécopies reçues	Vous observerez parfois des barres verticales ou des lignes noires sur les télécopies reçues. Le câble principal de la couronne d'impression du MFC ou le scanner du télécopieur de votre correspondant est peut-être sale. Nettoyez le câble principal (voir page 225), ou demandez à l'expéditeur d'effectuer une copie pour voir si le problème provient de l'appareil d'envoi. Essayez de recevoir depuis un autre télécopieur. Si le problème persiste, appelez le service clientèle Brother au 1-800-853-6660 (depuis le Canada) ou au 1-514-685-6464 (depuis Montréal).
Le MFC "entend" la voix comme des tonalités CNG	Si le paramètre Réception facile est activé, et que le MFC répond aux appels vocaux en essayant de recevoir une télécopie, essayez de désactiver la Réception facile.
Barres horizontales	Vous pouvez parfois recevoir des télécopies avec des barres horizontales ou dont certaines lignes manquent. Généralement, l'origine est une mauvaise connexion téléphonique. Demandez au correspondant de renvoyer la télécopie.
Les télécopies reçues apparaissent tronquées ou aucune donnée ne s'imprime	Si les données reçues sont imprimées sur 2 pages, ou si vous obtenez une page blanche supplémentaire, c'est que le paramètre du format de papier ne correspond pas à celui que vous utilisez (voir page 45). Si vous utilisez la fonction de réduction fixe, vérifiez que le rapport de réduction est adapté au papier utilisé (voir pages 44)

► Ligne téléphonique ou connexions

► Envoi de télécopies

DIFFICULTÉ	SUGGESTIONS
La numérotation ne fonctionne pas	Vérifiez la tonalité. Le mode de composition est peut-être incorrect. Changez le paramètre TONAL/IMPULS. (Voir page 33.) Vérifiez toutes les connexions de la ligne, et vérifiez que le cordon torsadé du combiné ne se trouve pas dans la prise EXT. Vérifiez également que le cordon d'alimentation est branché. Envoyez une télécopie manuelle en appuyant sur Tonalité —OU—Soulevez le combiné et composez le numéro. Attendez d'entendre les tonalités de réception de télécopie avant d'appuyer sur Marche .
Le MFC ne répond pas lorsque vous l'appellez	Vérifiez que le MFC est en mode de réception correct pour la configuration (FAX, FAX/TÉL, TAD (MFC 4350, MFC 4650) ou CTR MSG (MFC 6650MC)). Vérifiez la tonalité. Si possible, appelez le MFC pour vérifier qu'il répond. S'il ne répond toujours pas, vérifiez la connexion du cordon téléphonique. Branchez un combiné téléphonique standard à la prise téléphonique du MFC. Si le MFC ne sonne pas lorsque vous appelez, demandez à votre compagnie de téléphone de faire vérifier la ligne.
Aucune tonalité dans le combiné	Appuyez sur Tonalité —OU—Soulevez le combiné. Si vous n'entendez pas de tonalité, vérifiez les connexions du cordon téléphonique au MFC et à la prise murale. Vérifiez que le combiné est connecté à la prise du combiné du MFC. Testez la prise murale avec un autre téléphone à une ligne. S'il n'y a aucune tonalité sur la prise murale, appelez votre compagnie de téléphone.
Mauvaise qualité de transmission	Essayez de changer la résolution en FINE ou SUPERFINE (voir "Résolution" p. 64). Effectuez une copie pour vérifier le fonctionnement du scanner du MFC.
Le rapport de vérification de la transmission imprime "Results:NG"	Il doit y avoir des interférences ou des parasites temporaires sur la ligne téléphonique. Essayez de renvoyer la télécopie. Si le problème persiste, appelez la compagnie du téléphone pour faire vérifier la ligne.
Votre correspondant signale que l'image n'est pas claire	Parfois, le mode de résolution choisi lorsque vous envoyez votre télécopie n'est pas adéquat. Renvoyez la télécopie en utilisant le mode FINE ou SUPERFINE. De même, le scanner du MFC est peut-être sale. Essayez de le nettoyer (voir page 223).
Votre correspondant signale que des barres verticales apparaissent sur les télécopies reçues	Le scanner du MFC est peut-être sale ou la tête d'impression du télécopieur de votre correspondant est peut-être sale (voir page 223). Nettoyer le scanner et faites une copie pour vérifier si le problème est dû à votre appareil.

► **Gestion des appels reçus**

DIFFICULTÉ	SUGGESTIONS
Double sonnerie en mode FAX/TÉL	Le MFC détecte que l'appel reçu n'est pas une télécopie et vous demande de répondre à l'appel. Soulevez le combiné du MFC ou répondez depuis un téléphone d'extension et composez le code de réponse par téléphone (valeur par défaut #51).
Transfert d'un appel de télécopie au MFC	Si vous avez répondu depuis le MFC, appuyez sur MARCHE et raccrochez immédiatement. Si vous avez répondu depuis un téléphone d'extension, appuyez sur le code d'activation à distance du MFC (paramètre par défaut *51). Lorsque le MFC répond, raccrochez.
L'ID appelant ne s'affiche pas après le signal d'attente d'appel	Le signal ID appelant est envoyé 10 secondes après le signal d'attente d'appel et une conversation peut interférer. Lorsque vous entendez le signal d'attente d'appel, demandez au correspondant de rester en ligne pendant que vous prenez l'autre appel. Ensuite, arrêtez de parler jusqu'à ce que l'ID appelant apparaisse sur l'écran LCD.
J'ai des problèmes avec les fonctions personnalisées sur une ligne	<p>Si vous bénéficiez d'un service d'attente d'appel, ID appelant, Attente d'appel/ID appelant, Sonnerie maître, Messagerie vocale, répondeur téléphonique, système d'alarme ou tout autre fonction personnalisée sur une ligne téléphonique avec votre télécopieur, vous risquez d'avoir un problème pour envoyer ou recevoir des données de télécopie.</p> <p>Exemple 1 : Si pendant une conversation téléphonique, un signal de télécopie est détecté par le service d'ID appelant/attente d'appel, vous pouvez vérifier que le second appel est une télécopie en passant sur cet appel. Vous avez la possibilité de recevoir l'appel de télécopie, en demandant au premier appelant de raccrocher pour libérer la ligne.</p> <p>Exemple 2 : Si vous envoyez ou recevez un message de télécopie et recevez un signal ID appelant Attente d'appel (ou tout autre service), le signal peut être momentanément interrompu ou gêner les données de télécopie. La fonction de correction des erreurs de Brother doit vous aider à résoudre ce problème. Cette condition est associée au secteur des systèmes téléphoniques et elle est commune à tous les appareils qui envoient ou reçoivent des informations sur une ligne disposant des services personnalisés. Si vous devez absolument éviter toute interruption, il est conseillé de bénéficier d'une ligne distincte sans service.</p>
Le MFC n'imprime pas	<p>Vérifiez les points suivants :</p> <ul style="list-style-type: none"> • Le MFC est branché (voir page 16.) • La cartouche de toner et le tambour sont correctement installés (voir page 14.) • Le câble d'interface est bien connecté entre le MFC et l'ordinateur (voir page 117). • Vérifiez si l'écran LCD affiche un message d'erreur. (voir page 204).

► **Problèmes d'impression généraux**

► **Problèmes
d'impression
généraux**

DIFFICULTÉ	SUGGESTIONS
Le MFC imprime sans raison ou des données incohérentes	Réinitialisez le MFC ou débranchez le cordon et rebranchez-le. Vérifiez la configuration principale dans votre application pour vous assurer que celle-ci est configurée pour votre MFC.
Le MFC ne peut pas imprimer toutes les pages d'un document. Le message d'erreur IMP.SURCHARGÉE apparaît.	Le MFC a reçu un travail d'impression très complexe et n'a pas pu traiter une partie de la page. Ce problème peut être résolu de plusieurs manières. Si vous utilisez Windows® 3.1, 3.11, Windows® 95 ou Windows NT® Workstation Version 4.0 avec le pilote d'impression fourni, consultez la section "Problèmes d'impression Windows®". Essayez de simplifier votre document ou de réduire la résolution d'impression.
Le MFC imprime bien les 2 premières pages, puis du texte manque sur les pages suivantes	Votre ordinateur ne reconnaît pas le signal de buffer plein de l'imprimante. Veuillez vous assurer de connecter le câble d'imprimante correctement.
Le MFC ne peut pas imprimer des pages d'un document. Le message MÉM.IMP.PLEINE apparaît.	Réduisez la résolution de l'imprimante. Simplifiez le document et recommencez. Réduisez la qualité graphique ou le nombre de polices dans le logiciel. Augmentez la mémoire de l'imprimante en installant une carte mémoire facultative (ME1000 ou ME2000).
Mes en-têtes ou pieds de page apparaissent lorsque j'affiche mon document à l'écran mais pas quand je l'imprime.	La plupart des imprimantes laser ont une zone limitée qui n'accepte pas l'impression. Généralement, ce sont les 2 premières et les 2 dernières lignes, ce qui laisse 62 lignes imprimables. Réglez les marges du haut et du bas dans le document pour cette zone.
Je ne peux pas imprimer mon logiciel d'application.	Vérifiez que le pilote Windows® est installé et que vous depuis l'avez sélectionné dans le logiciel.
Le message IMP.SURCHARGÉE apparaît parfois lorsque j'imprime certains documents depuis Windows®	Si vous utilisez le pilote Windows®, activez le fonctionnement de récupération des erreurs dans la boîte de dialogue de configuration et recommencez. Simplifiez votre document et recommencez. Agrandissez la mémoire de l'imprimante en installant une des cartes mémoire facultatives.

► **Problèmes
d'impression
Windows®**





► **Problèmes d'impression sous DOS**



DIFFICULTÉ	SUGGESTIONS
Je n'arrive pas à imprimer depuis le logiciel	Vérifiez que les paramètres de l'interface du logiciel DOS correspondent à ceux de l'imprimante. Par exemple, si vous utilisez un câble d'imprimante parallèle, vous devez définir le port d'imprimante du logiciel DOS en LPT1. Vérifiez si l'écran LCD affiche un message d'erreur.
Le MFC imprime des informations incorrectes. Parfois il imprime 2 caractères puis il rejette les pages, etc.	Cela indique que le paramètre d'impression de l'émulation du logiciel et l'émulation du MFC ne correspondent pas. Vérifiez dans le logiciel que le bon pilote d'impression est sélectionné. Le MFC émule HP LaserJet IIP. Essayez de configurer le MFC en émulation HP dans Remote Printer Console, puis sélectionnez l'imprimante HP LaserJet IIP dans le logiciel.
Le MFC imprime la première partie du document mais pas la dernière page (l'écran affiche DONNÉES MÉM)	Problème courant avec les logiciels de bases de données et certains tableurs lorsqu'ils ne sont pas bien configurés. Les données ont été envoyées à l'imprimante, mais celle-ci n'a pas reçu la commande d'éjection de page. Appuyez sur la touche Avance pap/Cont pour éjecter la page. Ensuite, demandez au fournisseur du logiciel d'ajouter une commande d'éjection de page (ou d'avance de page) à la fin du travail d'impression.
Comment modifier le paramètre utilisateur ou par défaut sur le MFC ?	Utilisez le programme Remote Printer Consol (RPC).
Le MFC ne charge pas le papier. L'écran affiche VÉRIFIEZ PAPIER ou BOURRAGE IMP.	Vérifiez si le message VÉRIFIEZ PAPIER ou BOURRAGE IMP. apparaît. Si c'est le cas, le chargeur multifonction n'a plus de papier ou celui-ci est mal inséré. S'il est vide, insérez une pile de feuille dans le chargeur. S'il y en a, assurez-vous qu'il est inséré verticalement. S'il ne l'est pas, redressez-le. Il est parfois utile de retirer le papier, de retourner la pile et de la réinsérer dans le chargeur. Réduisez la quantité de papier présente dans le chargeur, puis recommencez.
Le MFC ne charge pas le papier depuis le chargeur manuel.	Réinsérez fermement le papier, une feuille à la fois.
Comment puis-je charger des enveloppes ?	Vous pouvez charger des enveloppes depuis le chargeur multifonction ou manuel. Votre logiciel doit être configuré pour imprimer sur le format d'enveloppe que vous utilisez. Cela se trouve généralement dans le menu Configuration de la page ou Configuration du document du logiciel. Consultez le manuel de l'application.
Quel papier puis-je utiliser ?	Vous pouvez utiliser du papier ordinateur, des enveloppes, des transparents, des étiquettes et du papier d'organiseur. Pour plus d'informations sur le chargement du papier, consultez "Papier pris en charge" à la page 20.
Comment corriger un bourrage ?	Voir "Bourrages", page 207.

► **Problèmes de gestion du papier**

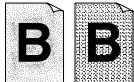
► **Problèmes de qualité de copie**

► **Problèmes de qualité d'impression**

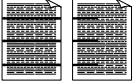
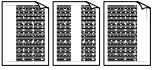
DIFFICULTÉ	SUGGESTIONS
Des barres verticales apparaissent sur les copies	Le scanner ou le câble principal de la couronne est sale. Nettoyez-les. (Voir pages 223 et 225.)
Les impressions sont trop sombres ou trop claires	Modifiez les conditions d'impressions à l'aide de la fonction de densité d'impression. Par défaut, elle est réglée en position intermédiaire. (Voir "Configuration de la densité d'impression", p.46).
Des bandes blanches apparaissent sur les pages imprimées  Bandes blanches images floues	Pour corriger ce problème, nettoyez la vitre du scanner à l'aide d'un chiffon propre et doux. (Voir "Entretien" et "Nettoyage du tambour", pages 223 et 225.) Si des bandes blanches apparaissent toujours, et que l'écran affiche CHANGEZ TAMBOUR!, remplacez le tambour.
Les pages imprimées sont tâchées par du toner ou des verticales s'impriment  Bandes sombres ou tâches de toner	Nettoyez l'intérieur du MFC et le câble de la couronne de la cartouche de toner. (Voir "Entretien" et "Nettoyage barres du tambour" pages 223 et 225.) Assurez-vous que la tige du câble de couronne est en position d'origine. Si après nettoyage des bandes sombres ou des tâches de toner apparaissent et que l'écran affiche CHANGEZ TAMBOUR!, remplacez le tambour.
Des tâches blanches apparaissent sur le texte noir et les zones graphiques  Tâches blanches	Vérifiez que vous utilisez bien du papier correspondant aux spécifications. Une surface rugueuse ou un support épais peut être à l'origine du problème. Si des tâches blanches apparaissent toujours et que l'écran affiche CHANGEZ TAMBOUR!, remplacez le tambour.
Des tâches de toner apparaissent sur l'impression  Tâches de toner	Modifiez les conditions d'impression à l'aide de la fonction de densité d'impression. Nettoyez l'intérieur du MFC. (Voir "Entretien" et "Nettoyage du tambour" aux pages 223 et 225.) Assurez-vous d'utiliser du papier répondant aux spécifications. (Voir page 20.) Si vous continuez à avoir des tâches de toner et que l'écran affiche CHANGEZ TAMBOUR!, remplacez le tambour.
La page est imprimée en noir  Page noire	Frottez les terminaux électriques en vous reportant à la page 224. N'utilisez pas de papier sensible à la chaleur. Après le nettoyage, si les pages imprimées sont toujours en noir et que l'écran affiche CHANGEZ TAMBOUR!, remplacez le tambour.
Rien ne s'imprime sur la page  Page blanche	Vérifiez que la cartouche n'est pas vide. Frottez les terminaux électriques en vous reportant à "Entretien" et "Nettoyage du tambour", pages 223 et 225. Vérifiez qu'il ne reste pas un morceau de papier sur la vitre du scanner.

DIFFICULTÉ	SUGGESTIONS
<p>Les pages imprimées sont marquées à intervalles réguliers</p>  <p>Marques régulières</p>	<p>Les marques peuvent disparaître d'elles-mêmes. Essayez de copier plusieurs pages pour résoudre le problème. Le marquage peut se produire si le MFC n'a pas été utilisé pendant longtemps. Une cause possible est que la surface du tambour est rayée. Vous devez alors le remplacer. Si les marques ne disparaissent pas, c'est peut-être que le tambour a été endommagé par une exposition trop longue à la lumière. Dans ce cas, remplacez-le.</p>
<p>Les pages imprimées sont floues au centre ou sur un côté</p>  <p>Page floue</p>	<p>Certaines conditions d'environnement, telles que l'humidité, les températures, etc. peuvent entraîner cette erreur. Vérifiez que le MFC est placé sur une surface plate et horizontale. Retirez le tambour avec la cartouche de toner. Essayez de le secouer légèrement de gauche à droite. Vous pouvez corriger le problème en essuyant la vitre du scanner à l'aide d'un chiffon doux et propre. (Voir "Entretien" et "Nettoyage du tambour" pages 223 et 225.) Si une page floue apparaît après le nettoyage et que l'écran affiche CHANGEZ TAMBOUR!, remplacez le tambour.</p>
<p>Images dédoublées sur la page</p>  <p>Images dédoublées</p>	<p>Réglez les conditions d'impression en modifiant la densité d'impression. Vérifiez que le papier utilisé satisfait aux spécifications. Des surfaces dures ou un support épais peut entraîner une image dédoublée.</p>



Le tambour est un consommable qui doit être remplacé régulièrement.

Problème d'utilisation des écrans de veille du HP Pavilion PC "HP DEMO"

Si vous choisissez l'écran de veille "HP Demo" sur le PC HP Pavilion après avoir installé le logiciel Multi-Function Link Pro, le fichier System.ini est remplacé et vous ne pouvez pas utiliser le Brother MFC pour imprimer, numériser ni pour la configuration à distance.

Si vous avez déjà utilisé l'écran de veille HP Demo, vous devez modifier le fichier System.ini comme suit :

```
[boot]
;comm.drv=comm115.drv
comm.drv=brmfcomm.drv
[386Enh]
DEVICE=C:\WINDOWS\SYSTEM\Bi-Di.386
```

Si vous ne voulez pas modifier le fichier System.ini, veuillez changer d'écran de veille et réinstaller Multi-Function Link Pro.

Ports parallèles bidirectionnels (modes quartet et octet)

Le MFC prend en charge les ports parallèles de mode quartet (AT) et octet (bidirectionnel). Si votre PC prend en charge le mode octet, la numérisation et la réception des télécopies seront plus rapides. Pour vérifier ou modifier le mode du port parallèle, veuillez vérifier votre BIOS système dans la configuration CMOS ou *prenez contact avec votre fabricant d'ordinateur*.

Certains modèles de PC plus anciens ne prennent en charge que le mode quartet. Généralement, les modèles plus récents prennent en charge les deux modes.



Connexion MFC non établie ou erreur de communication bidirectionnelle

Depuis peu, certaines imprimantes incluent une fonction permettant d'afficher l'état de l'imprimante sur l'écran du PC. Ces imprimantes utilisent le port parallèle bidirectionnel entre l'imprimante et le PC. Les MFC offrent la fonction de port parallèle bidirectionnel. Windows® 3.xx ne prenant pas en charge la communication bidirectionnelle sur le port parallèle, chaque constructeur de périphérique a mis au point et proposé son propre pilote de périphérique bidirectionnel qui est installé dans Windows® 3.xx. Si vous installez au moins deux pilotes de périphériques bidirectionnels dans Windows®, il peuvent entrer en conflit et entraîner des problèmes.

Assurez-vous d'avoir bien installé le pilote MFC en exécutant SETUP.EXE depuis le lecteur CD-ROM, comme cela est indiqué sur l'étiquette du CD-ROM. Il est possible de désactiver la communication bidirectionnelle une fois le pilote installé à l'aide du menu Ajouter dans la section "Imprimantes" du panneau de configuration. Veuillez redémarrer Windows®.

Supprimez la situation de conflit qui est due à l'un des pilotes d'impression suivants. Réviser les sections suivantes qui s'appliquent à n'importe quel pilote d'impression que vous avez installé dans Windows®.

Brother HL-6/6V/10h/630series/660series/960/1260/WL-660
HP LaserJet series II, IID, IIP, IIP+, III, IIID, IIIP ou IV Plus
NEC SuperScript 610/660
EPSON ActionLaser 1100/1400
LexMark WinWriter 200

Brother HL-6/6V/10h/630series/660series/960/1260/WL-660 :

Le Gestionnaire de ressources de MFC 4350, MFC 4650 et MFC 6650MC risque de ne pas fonctionner si le pilote d'impression des modèles ci-dessus a été installé après le pilote d'impression MFC.

Dans ce cas, veuillez réinstaller le pilote d'impression Brother ou copiez BI-DI.386 depuis le CD-ROM dans le répertoire Windows\System. (Remarque : BI-DI.386 présent sur la disquette 1 n'est pas compressé.)

HP LaserJet series II, IID, IIP, IIP+, III, IIID ou IIIP :

Si le système d'impression Microsoft Windows® des modèles ci-dessus est utilisé, vous devez modifier le fichier "win.ini" qui se trouve dans le répertoire Windows pour désactiver la fonction bidirectionnelle de l'imprimante.

Nous vous conseillons d'effectuer une sauvegarde avant de modifier le fichier WIN.INI ou SYSTEM.INI.

Ouvrez le fichier "win.ini" à l'aide du "Bloc-notes". Vous trouverez l'instruction ci-dessous dans la section [spooler].

```
[spooler]  
QP.LPT1 = wpsljqp.dll
```

Pour désactiver cette fonction, insérez un point-virgule au début de la phrase ci-dessus :

```
[spooler]  
;QP.LPT1 = wpsljqp.dll
```

Ensuite, ouvrez le fichier "system.ini" sous l'application "Bloc-notes". Vous trouverez l'instruction suivante dans la section [386Enh].

```
[386Enh]  
device=wpsljvpd.386
```

```
:  
:
```

```
WPSLPT1=1
```

Pour désactiver cette fonction, insérez un point-virgule au début de la phrase ci-dessus :

```
;device=wpsljvpd.386
```

```
:  
:
```

```
;WPSLPT1=1
```

Vous devez redémarrer Windows® pour que les modifications soient effectives.

La modification désactive la génération de rapports sur l'état de l'imprimante sur le PC. Toutefois, vous pouvez utiliser le MFC sans problème.

HP LaserJet 4 Plus :

Veillez désinstaller les fenêtres d'état principal en cliquant deux fois sur les fenêtres d'état de désinstallation dans le groupe HP LaserJet.

NEC SuperScript 610/660 :

Veillez retirer le pilote NEC SuperScript en exécutant NECDELETE.EXE qui se trouve sur la disquette 1 livrée avec les imprimantes NEC.

EPSON ActionLaser 1100 / 1400 :

Veillez retirer le pilote EPSON Action Laser 1100/1400 en exécutant le fichier EPDELETE.EXE dans le pilote d'impression Windows® de ces modèles.

Lexmark WinWriter 200 :

Vous devez modifier les fichiers “win.ini” et “system.ini”, qui se trouvent dans le répertoire Windows® pour désactiver la fonction bidirectionnelle de l'imprimante.

Nous vous conseillons de sauvegarder les fichiers WIN.INI et SYSTEM.INI avant de les modifier.

Ouvrez le fichier “win.ini” en utilisant l'application “Bloc-notes”. Vous trouverez l'instruction suivante dans la section [windows].

```
[windows]
```

```
run=C:/WINDOWS/SYSTEM/WPSIOMON
```

Pour désactiver cette fonction, insérez un point-virgule devant la phrase ci-dessus :

```
[windows]
```

```
;run=C:/WINDOWS/SYSTEM/WPSIOMON
```

De même, vous pouvez trouver l'instruction suivante dans la section [spooler].

```
[spooler]
```

```
QP.LPT1=wpslbq.dll
```

Pour désactiver cette fonction, insérez un point-virgule devant la phrase ci-dessus :

```
[spooler]
```

```
;QP.LPT1=wpslbq.dll
```

Ensuite, ouvrez le fichier “system.ini” à l'aide de l'application “Bloc-notes”. Vous pouvez trouver l'instruction suivante dans la section [386Enh].

```
[386Enh]
```

```
device=wpscmd.386
```

```
:
```

```
:
```

```
device=wpsljvpd.386
WPSLPT1=1
```

Pour désactiver cette fonction, insérez un point-virgule au début des phrases ci-dessus :

```
[386Enh]
;device=wpscomd.386
;device=wpsljvpd.386
:
:
;WPSLPT1=1
```

Vous devez redémarrer Windows® pour que ces modifications prennent effet.

La modification désactive la génération de rapports sur l'état de l'imprimante sur le PC. Toutefois, vous pourrez utiliser le MFC sans problème.

Des graphiques ou du texte manque lorsque le document est imprimé

Le problème peut provenir de votre pilote d'affichage. Contactez votre revendeur et informez-vous sur la dernière version du pilote d'affichage. Une autre solution consiste à modifier votre choix d'affichage Windows® en choisissant VGA ou SVGA standard. Prenez contact avec votre revendeur ou avec l'assistance Microsoft pour obtenir de l'aide sur la modification de l'affichage Windows® ou sur l'installation d'un nouveau pilote d'affichage.

Emballage et transport du MFC

Lorsque vous transportez le MFC, utilisez les emballages d'origine. De même, suivez les étapes ci-dessous pour emballer le MFC pour éviter de l'endommager, ce qui annulerait la garantie qui le couvre.

- 1** Retirez le cordon de la ligne téléphonique et débranchez le MFC de la prise d'alimentation.
- 2** Ouvrez le couvercle supérieur.
- 3** Retirez le tambour.

AVERTISSEMENT

Retirez le bloc tambour et cartouche de toner. Laissez la cartouche de toner installée dans le tambour.



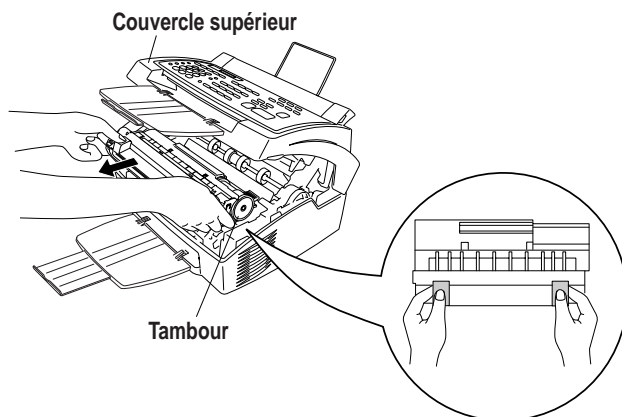

- 4 Placez le tambour et la cartouche de toner dans le sac plastique et fermez celui-ci hermétiquement.

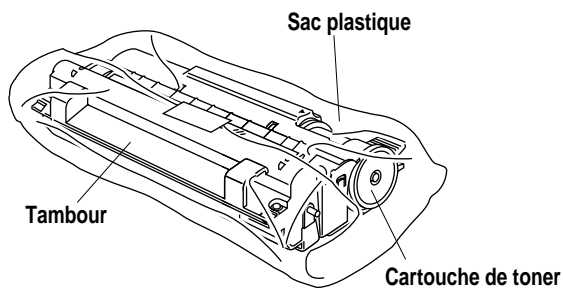

- 5 Fermez le couvercle supérieur. Retirez l'extension métallique, le bac de documents, le couvercle antipoussière, le bac papier et le combiné et emballez-les.
- 6 Enveloppez le MFC dans le sac plastique et placez-le dans le carton d'emballage d'origine.

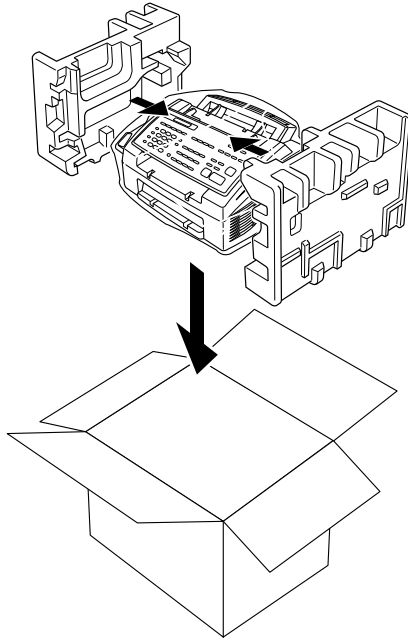

- 7** Placez les documents (manuel et documents imprimés), le tambour et la cartouche de toner dans le carton d'emballage comme indiqué ci-dessous.

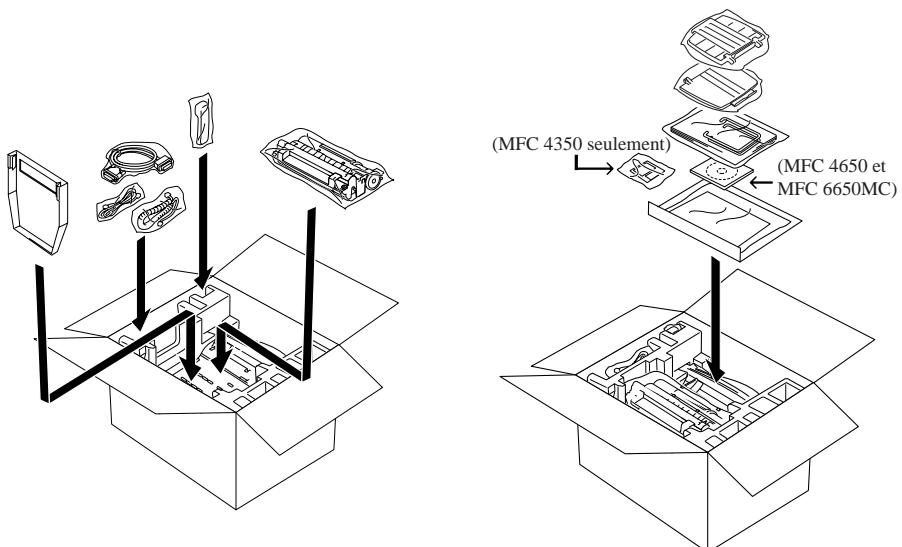

- 8** Fermez le carton d'emballage à l'aide de ruban adhésif.

Entretien

Vous pouvez garder le MFC en bon état en le nettoyant régulièrement. Il est conseillé de nettoyer le tambour pendant cet entretien. Évitez d'utiliser des diluants ou d'autres solvants organiques pour nettoyer le MFC et n'employez pas d'eau.

Nettoyage du scanner

- 1 Débranchez la ligne téléphonique et le cordon d'alimentation.
Lorsque vous rebrancherez ces lignes, commencez par le cordon d'alimentation, puis la ligne téléphonique.
- 2 Ouvrez le couvercle du panneau de contrôle.
- 3 Frottez le MFC à l'aide d'un chiffon propre légèrement humide.
- 4 Nettoyez la barre blanche et le couvercle en verre.
Humidifiez un chiffon propre non pelucheux avec de l'alcool isopropylène et nettoyez délicatement le couvercle en verre et la barre blanche du scanner.

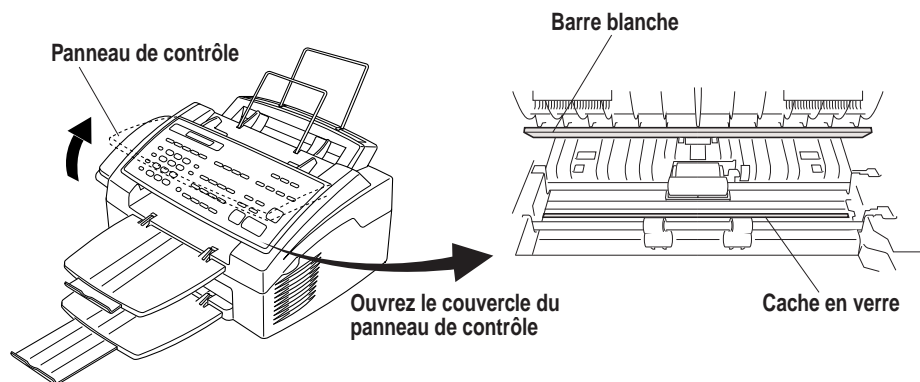

Nettoyage de l'imprimante

AVERTISSEMENT

- N'utilisez pas d'alcool isopropylène pour nettoyer le panneau de contrôle. Vous risqueriez de le fissurer.
- N'utilisez pas d'alcool isopropylène pour nettoyer la vitre du scanner ou le détecteur de toner.



- Ne touchez pas la vitre du scanner avec vos doigts.
 - Manipulez le tambour avec précaution car il contient du toner. Si du toner se répand sur vos mains ou vos vêtements, frottez-les ou lavez-les immédiatement à l'eau froide.
- 1 Ouvrez le panneau supérieur.
 - 2 Retirez le tambour.

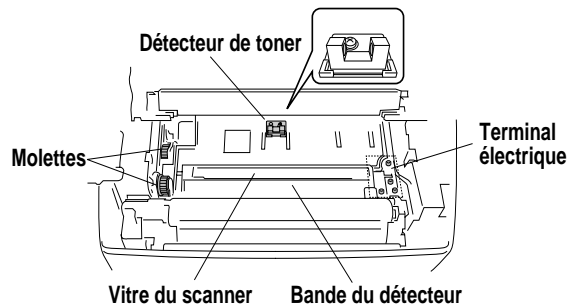

AVERTISSEMENT

Immédiatement après utilisation, certaines pièces internes au MFC sont **BRÛLANTES !** Lorsque vous ouvrez le couvercle supérieur du MFC, ne touchez pas les parties en gris présentées dans l'illustration ci-dessous.

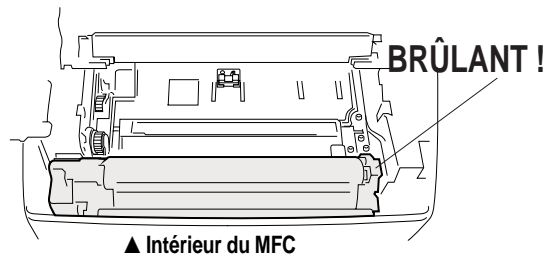

- 3 Nettoyez les terminaux électriques avec un coton-tige imbibé d'alcool isopropylique.
- 4 Frottez les molettes à l'aide d'un chiffon sec propre.
- 5 Frottez délicatement la vitre du scanner ainsi que le capteur de toner à l'aide d'un chiffon sec, doux et propre. N'utilisez pas d'alcool isopropylique pour nettoyer la vitre du scanner ou le capteur de toner.

Nettoyage du tambour

Nous vous conseillons de placer le tambour sur un vieux chiffon ou un grand morceau de papier jetable pour éviter toute tâche.

- 1 Retournez le tambour avec précaution.
- 2 Nettoyez le câble principal de la couronne à l'intérieur du tambour en déplaçant délicatement le chariot de droite à gauche plusieurs fois.
- 3 Remplacez le chariot dans sa position d'origine (marque ▼) avant de réinstaller le tambour.

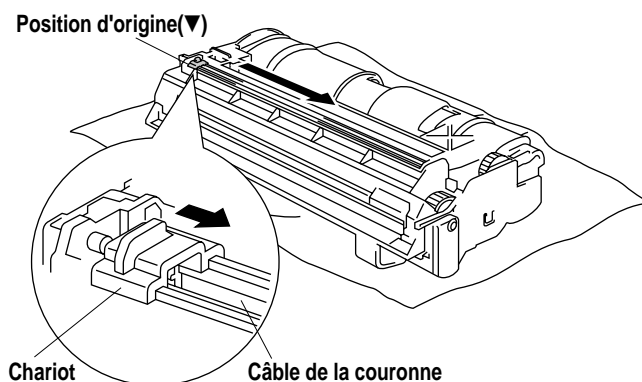

ATTENTION

Si vous ne placez pas le chariot à sa position d'origine, des bandes verticales risquent d'apparaître sur les pages imprimées.

- 4 Installez le tambour dans le MFC.
Consultez la section “Remplacement du tambour”, page 231.
- 5 Fermez le couvercle supérieur.
- 6 Branchez le cordon d'alimentation.

Remplacement de la cartouche de toner

Le MFC peut imprimer environ 2 200 pages avec une cartouche de toner. Lorsque la cartouche est presque vide, l'écran affiche CHANGEZ TONER. Le MFC est livré avec une cartouche de démarrage que vous devez remplacer après 1 000 pages. Le nombre réel de pages dépend du type des documents que vous imprimez habituellement (lettre standard ou graphiques détaillés).

Il est conseillé de garder une cartouche prête pour l'utiliser lorsque le message de changement apparaît.

Jetez la cartouche vide en respectant les règlements locaux. Si vous n'êtes pas sûr de les connaître, adressez-vous au service clientèle Brother. Pensez à fermer la cartouche de toner hermétiquement afin d'éviter que de la poudre ne se répande. Lorsque vous vous débarrassez des cartouches, ne les jetez pas avec les ordures domestiques.

Il est conseillé de nettoyer le MFC lorsque vous remplacez la cartouche de toner.

Indicateur de toner vide

Lorsque la cartouche de toner est presque vide, l'écran affiche CHANGEZ TONER et le voyant de Toner vide du panneau de contrôle clignote.

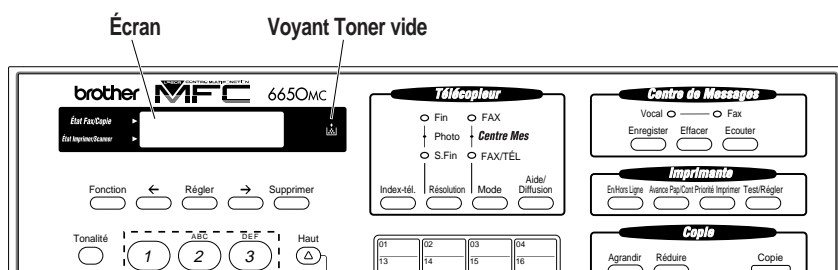

Le voyant de toner vide reste allumé et l'écran affiche TONER VIDE pour indiquer qu'il n'y a plus de toner. Si ce message apparaît, le MFC ne reprendra l'impression que lorsque vous aurez installé une nouvelle cartouche.

Procédure de remplacement



AVERTISSEMENT

Après utilisation, certaines pièces internes du MFC sont **BRÛLANTES !** Aussi, ne touchez jamais les pièces représentées en gris dans l'illustration ci-dessous.

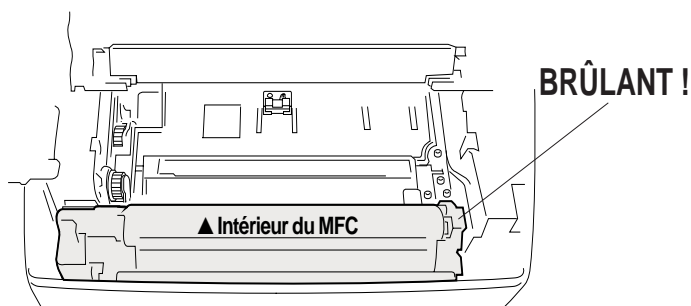

- 1 Ouvrez le couvercle supérieur. Vérifiez que le couvercle supérieur est complètement ouvert. Pour retirer le tambour, maintenez-le par ses poignées et soulevez-le délicatement vers vous.

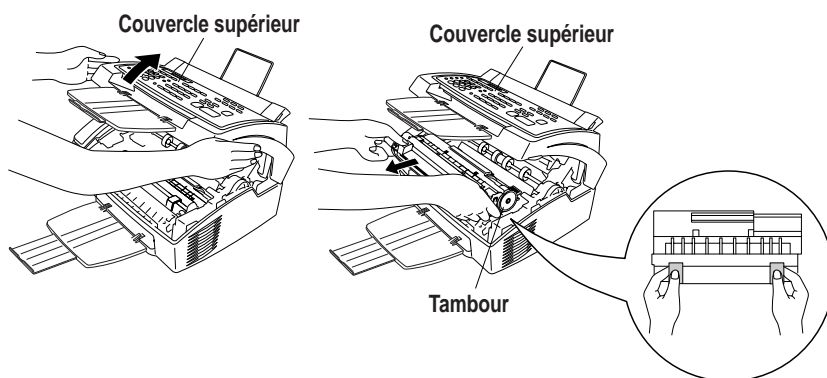

Placez le tambour sur un vieux chiffon ou un grand morceau de papier à jeter pour éviter toute tache.

- 2 Faites doucement pivoter le levier de la cartouche de toner vers l'avant jusqu'à ce qu'il se bloque. Il est impossible de retirer la cartouche de toner si le levier n'est pas complètement vers l'avant.

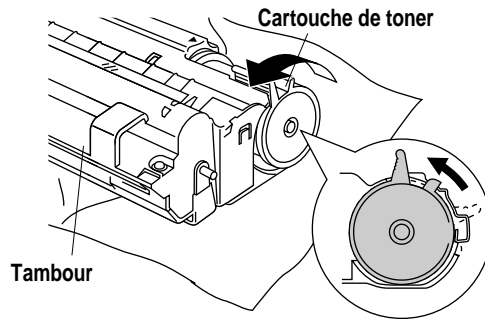

- 3 Retirez la vieille cartouche de toner du tambour en la soulevant doucement.



AVERTISSEMENT

Tenez la cartouche de toner avec soin. Si du toner tâchait vos mains ou vos vêtements, nettoyez-les ou lavez-les immédiatement à l'eau froide.

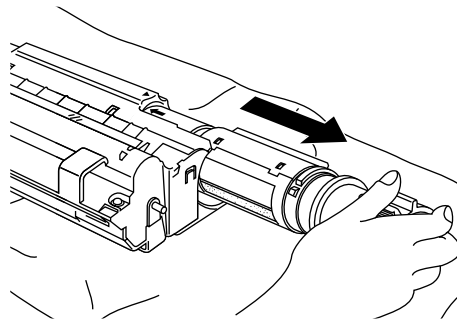

- 4** Déballez la nouvelle cartouche de toner. Placez la cartouche usagée dans le sac d'aluminium et jetez-la selon les règlements locaux.

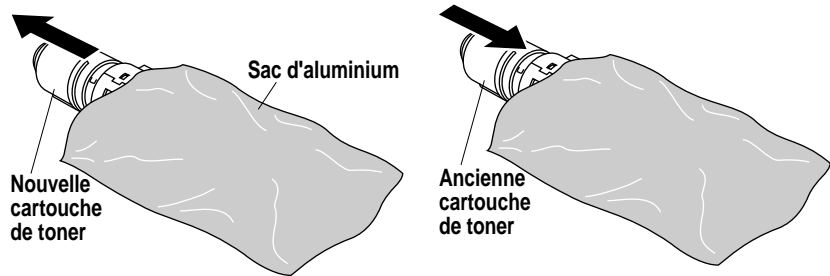

AVERTISSEMENT

- Ne déballez la cartouche de toner qu'immédiatement avant de l'installer dans le MFC. Si une cartouche de toner n'est pas emballée pendant une longue période, la durée de vie du toner est raccourcie.
 - Vous devez utiliser seulement une cartouche de toner Brother authentique (séries TN-5000PF), spécialement conçue pour assurer une excellente qualité d'impression. L'utilisation d'une cartouche d'une autre marque peut annuler la garantie qui couvre MFC.
- 5** Secouez délicatement la cartouche de toner de gauche à droite cinq ou six fois.

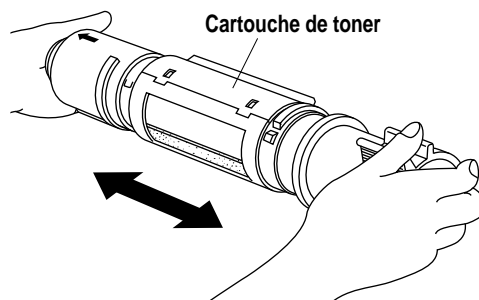

- 6** Faites glisser la nouvelle cartouche de toner dans l'ouverture à droite du tambour. Pour vous assurer que la cartouche de toner et le tambour sont bien fixés, vérifiez que la barre de guidage de la cartouche est bien alignée sur la fente du guide du tambour.

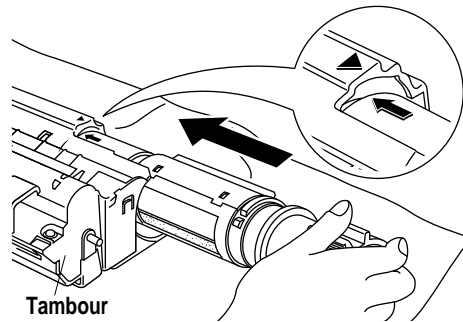

- 7** Faites doucement pivoter le levier de la cartouche de toner vers l'arrière jusqu'à ce qu'il se bloque.

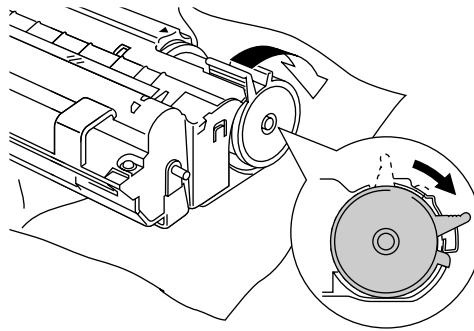

- 8** Réinstallez le tambour dans le MFC et fermez le couvercle supérieur.

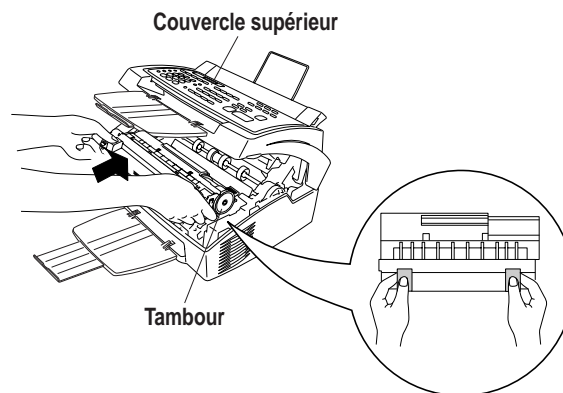

Remplacement du tambour

Le MFC utilise un tambour pour créer les images d'impression sur du papier. Si l'écran affiche CHANGEZ TAMBOUR!, le tambour est presque vide. Achetez un nouveau tambour pour le remplacer.

Même si l'écran affiche CHANGEZ TAMBOUR!, vous pouvez continuer à imprimer sans remplacer le tambour pendant un moment. Toutefois, si vous notez une baisse de la qualité d'impression même avant l'affichage de CHANGEZ TAMBOUR!, remplacez le tambour. Profitez-en pour toujours nettoyer le MFC lorsque vous remplacez le tambour.



AVERTISSEMENT

Lorsque vous retirez le tambour, manipulez-le avec précaution car il contient du toner. Lorsque vous remplacez le tambour, pensez à nettoyer le MFC. (Voir page 223)



Le tambour est un consommable et vous devez le remplacer régulièrement. De nombreux facteurs déterminent la durée de vie réelle du tambour, par exemple la température, l'humidité, le type de papier et le toner que vous utilisez, ainsi que le nombre de pages par travail d'impression, etc. La durée de vie du tambour est estimée à environ 20 000 pages avec des travaux de 20 pages et à 8 000 pages avec des travaux à 1 page. Le nombre réel de pages que peut imprimer le tambour peut être significativement inférieur aux estimations. Parce que nous n'avons aucun contrôle sur les nombreux facteurs qui déterminent la durée de vie réelle, nous ne pouvons pas garantir un nombre minimum de pages imprimées.

Pour obtenir les meilleures performances, n'utilisez que du toner Brother authentique. Le produit ne doit être utilisé que dans un environnement propre et sans poussière correctement ventilé.



AVERTISSEMENT

Immédiatement après utilisation, certaines pièces internes au MFC sont BRÛLANTES ! Manipulez-les avec précaution.

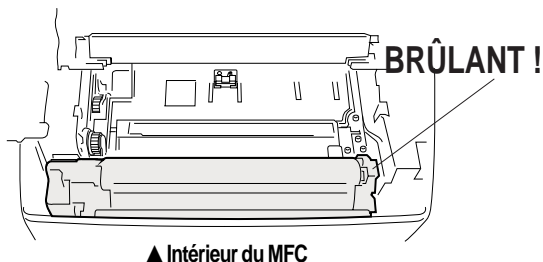

Pour remplacer le tambour, procédez comme suit :

- 1 Ouvrez le couvercle supérieur.
- 2 Retirez l'ancien tambour. Placez-le sur un vieux chiffon ou une grande feuille de papier à jeter pour éviter de répandre du toner.

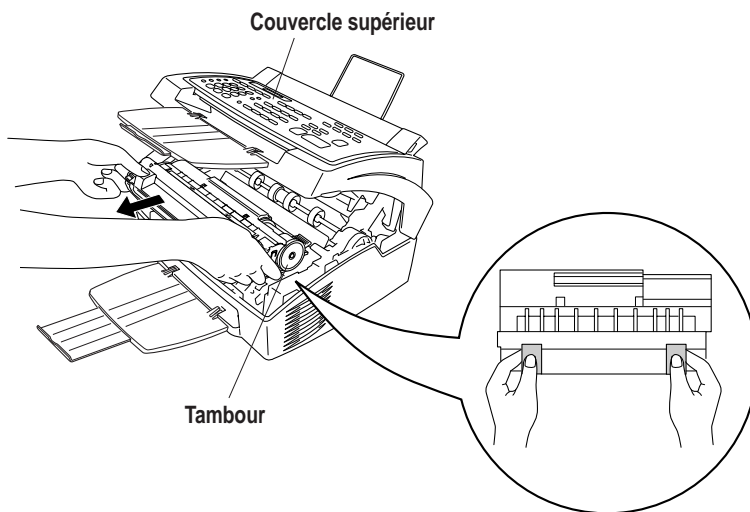

- 3 Retirez la cartouche de toner du tambour et gardez-la dans un endroit sûr. Pour plus d'informations, consultez "Remplacement de la cartouche de toner" à la page 226.

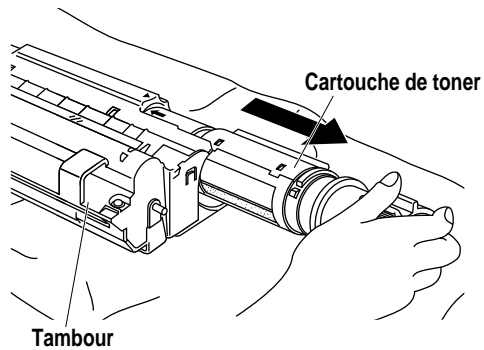

Débarressez-vous du tambour selon les règlements locaux. Si vous ne les connaissez pas, appelez les autorités locales. Pensez à fermer hermétiquement le tambour, afin d'éviter que le toner ne se répande. Lorsque vous vous débarrassez de tambours, ne les jetez pas avec les ordures ménagères.

- 4 Ne déballez le nouveau tambour qu'immédiatement avant de l'installer. Placez l'ancien tambour dans le sac en aluminium et jetez-le selon les règlements locaux.

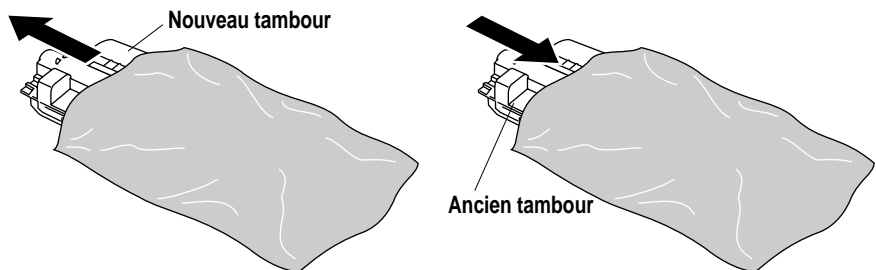

- 5 Secouez la nouvelle unité de gauche à droite cinq ou six fois.

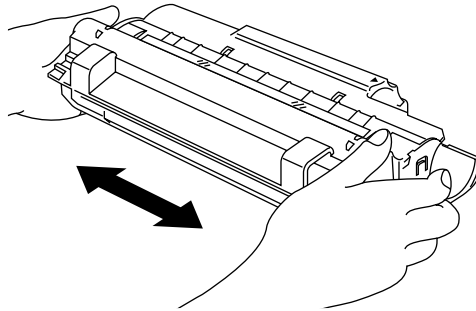

AVERTISSEMENT

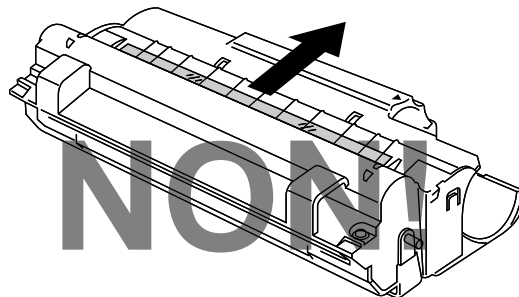

- **Ne retirez pas la feuille d'amorçage.**
- Ne déballez le nouveau tambour qu'immédiatement avant de l'installer. Un tambour déballé soumis excessivement au soleil ou à une lumière électrique risque d'être endommagé.
- Manipulez la cartouche de toner et le tambour avec précaution car ils contiennent du toner. Si du toner tâche vos mains ou vos vêtements, nettoyez-les ou lavez-les immédiatement à l'eau froide.

- 6 Réinstallez la cartouche de toner dans le nouveau tambour. Pour plus d'informations, consultez "Remplacement de la cartouche de toner" page 226.
- 7 En maintenant le nouveau tambour par ses poignées, installez-le. Fermez le couvercle supérieur.

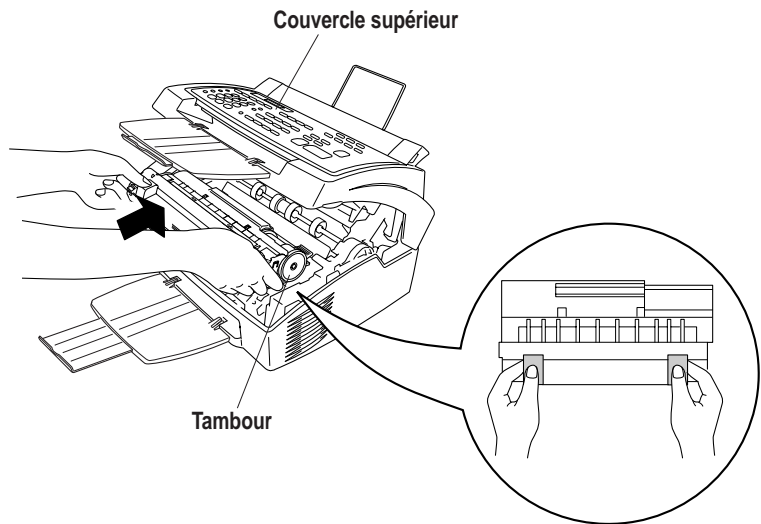

- 8 Le MFC éjecte automatiquement la feuille d'amorçage.

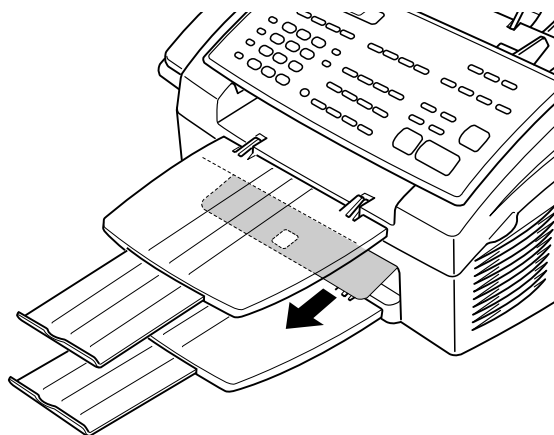

**AVERTISSEMENT**

- Ne touchez pas la vitre du scanner avec vos doigts.
- Manipulez le tambour avec précaution car il contient du toner. Si du toner tâche vos mains ou vos vêtements, nettoyez-les ou lavez-les immédiatement à l'eau froide.

Service clientèle

Canada : 1-800-853-6660 (vocal)
1-514-685-4898 (télécopie)

Montréal : 1-514-685-6464 (vocal)

CHAPITRE 20

Spécifications

Description du produit

Six fonctions sont disponibles dans le modèle "6 en 1" MFC 6650MC :
Télécopieur, Imprimante, Photocopieur, Scanner, Télécopieur PC et Centre
de messages.

Le MFC 4650 est un modèle "5 en 1" : Télécopieur, Imprimante,
Photocopieur, Scanner et Télécopieur PC.

Le MFC 4350 est un modèle "3 en 1" : Télécopieur, Imprimante,
Photocopieur.

Spécifications du télécopieur

Compatibilité	ITU-T Group 3
Système de codage	MH/MR/MMR
Vitesse du modem	14400/12000/9600/7200/4800/2400 ; Vitesse inférieure automatique
Largeur du document inséré	5,8 à 8,5 pouces (148 mm à 216 mm)
Longueur du document inséré	3,9 à 14,1 pouces (100 mm à 360 mm)
Largeur numérisation/impr.	8,2 pouces (208 mm)
Format de papier	Lettre/Légal/A4
Chargeur multifonction	200 feuilles (20 lbs)
Échelle de gris	64 niveaux

Types d'interrogation	Standard, différée, séquentiel
Contrôle du contraste	Automatique/Très clair/Très sombre (paramètre manuel)
Résolution	<ul style="list-style-type: none"> • Horizontal 203 points/pouce (8 points/mm) • Vertical Standard 98 lignes/pouce (3,85 lignes/mm) Fin, Photo 196 lignes/pouce (7,7 lignes/mm) Superfin, Photo (copie) 392 lignes/pouce (15,4 lignes/mm)
Composition monochrome	24 stations
Composition abrégée	100 stations
Recomposition automatique	3 fois à 5 minutes d'intervalle
Type de haut-parleur	Monitor
Réponse automatique	0, 1, 2, 3 ou 4 sonneries
Source de communication	Réseau téléphonique public commuté

.....

Spécifications d'imprimante

Émulation	Système d'impression Brother pour Windows, mode d'émulation de HP LaserJet IIP (PCL niveau 4)
Pilote d'impression	Pilote Windows® 3.1, 3.1.1, Windows® 95 et Windows NT® Workstation Version 4.0 prenant en charge le mode de compression natif Brother et la fonction bidirectionnelle
Interface	Câble parallèle bidirectionnel (IEEE-1284)
Capacité mémoire	1 Mo
Méthode d'impression	Électrophotographie par numérisation faisceau laser semiconducteur
Résolution	600 points/pouce
Qualité d'impression	Mode d'impression normal. Mode d'impression Économie (économise jusqu'à 50% de l'usage normal du toner)
Vitesse d'impression	6 pages/minute (chargement du papier au format Lettre ou A4 depuis le chargeur multifonction)
Support d'impression	Cartouche de toner : Durée de vie : Jusqu'à 2 200 pages/Cartouche neuve Jusqu'à 1 000 pages/cartouche d'amorçage (États-Unis, Canada et d'autres endroits seulement) (impression sur papier au format Lettre ou A4 avec couverture d'impression 5%)



La durée de vie du toner varie selon le type d'impression habituelle.

Tambour :

Durée de vie: 20 000 pages pour des travaux de 20 pages
8 000 pages pour des travaux d'1 page



De nombreux facteurs déterminent la durée de vie réelle du tambour, par exemple la température, l'humidité, le type de papier et le toner que vous utilisez, le nombre de pages par travail d'impression, etc.

**Polices True Type
sur disque**

Des polices logicielles compatibles TrueType pour Windows sont présentes sur le **CD-ROM**

Conditions électriques et d'environnement

Température	(Fonctionnement)	50 à 90,5° F (10 à 32,5° C)
	(Stockage)	38 à 104° F (3,3 à 40° C)
Réchauffement		Max. 1 minute à 73,4° F (23° C)
Première impression		20 secondes (en chargeant du papier de format Lettre dans le chargeur multifonction)
Source d'alimentation		120V AC 50/60Hz (version canadienne uniquement)
Consommation électrique	Fonctionnement (Copie) :	160 W ou moins (25° C)
	Mode veille :	8 W ou moins
	Pause :	30 W ou moins (25° C)
Volume sonore	Fonctionnement :	50 dB A ou moins
	Pause :	39 dB A ou moins
Humidité	Fonctionnement :	35 à 80% (sans condensation)
	Stockage :	20 à 80% (sans condensation)
Dimensions		18,0 x 13,2 x 9,9 pouces/(456 x 334 x 250 mm)
Poids		18,7 lbs/(8,5 kg)

Caractéristiques de l'interface parallèle

Connecteur d'interface Côté imprimante : Amphenol FCN-685J036-L/X ou équivalent
Un câble blindé doit être utilisé.

Brochage

N° broche	Signal	Direction	N° broche	Signal	Direction
1	DATA STROBE	Entrée	19	0V(S.G.)	-
2	DATA 1	Entrée	20	0V(S.G.)	-
3	DTAT 2	Entrée	21	0V(S.G.)	-
4	DATA 3	Entrée	22	0V(S.G.)	-
5	DATA 4	Entrée	23	0V(S.G.)	-
6	DATA 5	Entrée	24	0V(S.G.)	-
7	DATA 6	Entrée	25	0V(S.G.)	-
8	DATA 7	Entrée	26	0V(S.G.)	-
9	<u>DATA 8</u>	Entrée	27	0V(S.G.)	-
10	ACKNLG	Sortie	28	0V(S.G.)	-
11	BUSY	Sortie	29	0V(S.G.)	-
12	PE	Sortie	30	<u>0V(S.G.)</u>	-
13	<u>SLCT</u>	Sortie	31	<u>IMPUL PRIME</u>	Entrée
14	AUTO FEED	Entrée	32	FAULT	Sortie
15	N.C.	-	33	N.C.	-
16	0V (S.G.)	-	34	N.C.	-
17	0V (S.G.)	-	35	<u>N.C.</u>	-
18	+5V	-	36	SLCT IN	Entrée

Polices résidentes

Les polices bitmap suivantes résident dans le MFC.

Brougham 10 (12 point)	droit/normal droit/gras italique/normal italique/gras
Brougham 12 (10 point)	droit/normal droit/gras italique/normal italique/gras
Letter Gothic 16,66 (8,5 point)	droit/normal droit/gras italique/normal italique/gras

(Les polices ci-dessus sont disponibles en Portrait et Paysage.)

JEUX DE SYMBOLES/JEUX DE CARACTÈRES

***Mode HP**

- ISO14 JIS ASCII
- ISO57 Chinois
- ISO11 Suédois
- HP Espagnol
- ISO17 Espagnol
- ISO10 Suédois
- ISO16 Portugese
- ISO84 Portugais
- ISO85 Espagnol
- PC-8
- PC-8 D/N
- PC-8 Turc
- PC-850
- PC-852
- PC-860
- PC-865
- Roman 8
- ISO Latin 1
(ECMA-94)
- ISO60 Norvégien 1
- ISO61 Norvégien 2
- ISO4 Royaume-Uni
- ISO25 Français
- ISO69 Français
- HP Allemand
- ISO21 Allemand
- ISO15 Italien
- ISO6 ASCII
- Légal
- ISO2 IRV
- PC-863



Pour savoir quels caractères se trouvent dans chaque jeu de symboles/ caractères, imprimez le fichier CHARSETS.PRN à l'aide de l'option "The Print Form" du menu Direct Access (Accès direct) dans RPC.

☐ HP LaserJet IIP

Roman 8										ISO Latin1																					
0	1	2	3	4	5	6	7	8	9	A	B	C	D	E	F	0	1	2	3	4	5	6	7	8	9	A	B	C	D	E	F
0		0	@	P	'	p				À	Á	Â	Ã	Ä	Å	0		0	@	P	'	p				À	Á	Â	Ã	Ä	Å
1	!	1	A	Q	a	q				Å	ÿ	ê	î	ã	·	1	!	1	A	Q	a	q				±	±	Ñ	ñ	á	ñ
2	"	2	B	R	b	r				À	ÿ	ô	ø	ä	·	2	"	2	B	R	b	r				¢	¢	À	À	ò	ó
3	#	3	C	S	c	s				È	Ç	á	ã	ø	µ	3	#	3	C	S	c	s				£	£	À	À	ò	ó
4	\$	4	D	T	d	t				È	Ç	é	í	í	¼	4	\$	4	D	T	d	t				¤	¤	À	À	ò	ó
5	%	5	E	U	e	u				È	Ç	é	í	í	¼	5	%	5	E	U	e	u				¥	¥	À	À	ò	ó
6	&	6	F	V	f	v				Ï	Ñ	ó	ø	ì	-	6	&	6	F	V	f	v						À	À	ò	ó
7	'	7	G	W	g	w				Ï	Ñ	ú	æ	Ó	¼	7	'	7	G	W	g	w				§	§	Ç	×	ç	+
8	(8	H	X	h	x				ÿ	;	à	À	Ö	½	8	(8	H	X	h	x				°	°	·	·	É	É
9)	9	I	Y	i	y				ÿ	;	è	ì	Ö	ª	9)	9	I	Y	i	y				°	°	·	·	É	É
A	*	:	J	Z	j	z				^	¤	ò	Ö	ó	º	A	*	:	J	Z	j	z				ª	ª	È	È	é	ú
B	+	;	K	[k	{				-	È	ù	Ü	Š	«	B	+	;	K	[k	{				«	»	È	È	é	ú
C	<	L	\	l						-	V	á	É	š	■	C	<	L	\	l						-	¼	Ì	Ì	í	ý
D	-	=	M	}	m	}				Ù	Š	ë	í	Ú	»	D	-	=	M	}	m	}				-	½	Í	Í	í	ý
E	.	>	N	^	n	^				Û	f	ö	B	ÿ	±	E	.	>	N	^	n	^				¾	¾	Î	Î	í	þ
F	/	?	O	_	o	_				È	Ç	ü	Ö	ÿ		F	/	?	O	_	o	_				·	·	Ï	Ï	í	ÿ

Le tableau ci-dessous présente les caractères disponibles uniquement dans les jeux de caractères correspondants. Les nombres en haut du tableau sont des valeurs de code avec lesquelles les caractères doivent être remplacés dans le jeu de caractères Roman 8. Pour les autres, reportez-vous au jeu de caractères Roman 8.

SYMBOL SET	23	24	40	5B	5C	5D	5E	60	7B	7C	7D	7E
ISO2 IRV	#	¤	@	[\]	^	`	{		}	-
ISO4 UK	£	\$	@	[\]	^	`	{		}	-
ISO6 ASCII	#	\$	@	[\]	^	`	{		}	-
ISO10 Swedish	#	¤	@	Ä	Ö	Å	^	`	ä	ö	å	-
ISO11 Swedish	#	¤	É	Ä	Ö	Å	Ü	é	ä	ö	å	ü
ISO14 JIS ASCII	#	\$	@	[¥]	^	`	{		}	-
ISO15 Italian	£	\$	Š	°	ç	é	^	ù	à	ò	è	ì
ISO16 Portuguese	#	\$	Š	À	Ç	Ö	^	`	ã	ç	õ	°
ISO17 Spanish	£	\$	Š	¡	Ñ	¿	^	`	ñ	ç	-	-
ISO21 German	#	\$	Š	Ä	Ö	Ü	^	`	ä	ö	ü	B
ISO25 French	£	\$	à	°	ç	š	^	`	é	ù	è	¨
ISO57 Chinese	#	¥	@	[\]	^	`	{		}	-
ISO60 Norwegian1	#	\$	@	Æ	Ø	Å	^	`	æ	ø	å	-
ISO61 Norwegian2	§	\$	@	Æ	Ø	Å	^	`	æ	ø	å	
ISO69 French	£	\$	à	°	ç	š	^	µ	é	ù	è	¨
ISO84 Portuguese	#	\$	·	À	Ç	Ö	^	`	ã	ç	õ	-
ISO85 Spanish	#	\$	·	¡	Ñ	Ç	¿	^	ñ	ç	-	-
HP German	£	\$	Š	Ä	Ö	Ü	^	`	ä	ö	ü	B
HP Spanish	#	\$	@	¡	Ñ	¿	^	`	{	ñ	}	-

Numéros Brother

Systeme de renvoi de télécopie

Le service clientèle de Brother a mis en place un système de renvoi de télécopie simple à utiliser, qui vous permet d'obtenir des réponses immédiates aux questions techniques et aux demandes d'informations les plus courantes pour tous les produits Brother. Ce système est disponible 24 heures sur 24, 7 jours sur 7. Vous pouvez l'utiliser pour obtenir l'envoi de télécopies vers n'importe quel télécopieur, et pas seulement celui d'où vous appelez.

Si vous ne trouvez pas de solution à votre problème dans ce manuel, appelez notre système de renvoi de télécopie et suivez les instructions vocales pour obtenir des instructions sur l'utilisation du système, ainsi qu'un index de sujets.

Depuis le Canada : 1-800-681-9838

Le numéro de renvoi de télécopie Brother (États-Unis seulement) a été préprogrammé sur la monotouche **[01]**.

Brother sur le Web

Vous trouverez des informations sur les produits Brother, notamment des fiches techniques et des Forums aux questions (FAQ) sur le Web. Adresse

<http://www.brother.com>

Babillard Brother

Le numéro de babillard de Brother est

Depuis le Canada : 1-514-685-2040

Service clientèle

Depuis le Canada : 1-800-853-6660 (vocal)

1-514-685-4898 (télécopie)

Depuis Montréal : 1-514-685-6464 (vocal)

Accessoires et fournitures

Pour obtenir les meilleurs résultats, n'utilisez que des accessoires d'origine Brother en vente chez la plupart des revendeurs Brother. Si vous ne le trouvez pas, commandez-le directement chez Brother si vous disposez d'une carte de crédit Visa, MasterCard, Discover ou American Express.

Depuis le Canada : 1-800-668-2768 (vocal)

DESCRIPTION	ARTICLE
Toner télécopieur laser	TN5000PF
Tambour télécopieur laser	DR200
Carte mémoire 1 Mo	ME1000
Carte mémoire 2 Mo	ME2000
Cordon ligne téléphonique	UG157001 (États-Unis) UG3565001 (Canada)
Combiné téléphonique	UF6857003
Cordon torsadé du combiné	UL8019009
Couvercle anti-poussière	UU7117001
Extension métallique support papier	UL6856000
Câble bidirectionnel IEEE-1284	UG4558001
Bac papier et bac document	UU7114001
Carte d'accès à distance	UU7257001
Aide-mémoire	UU7256001
Manuel d'utilisation	UU7259001
MFC 4650 et MFC 6650MC sur disquettes (MFL Pro et PaperPort Pro seulement)	(Indiquez au représentant Brother la version de Windows que vous utilisez et votre numéro de modèle MFC).
*Logiciel facultatif Multi-Function Link Pro sur CD-ROM (ou disquettes) pour le MFC 4350. (Les disquettes ne contiennent que MFL Pro et Visioneer)	PCI-2CD (Lecteur de CD-ROM) PCI2D31 (Disquettes, Windows® 3.1X) PCI2D95 (Disquettes, Windows® 95)
*Logiciel Multi-Function Link Pro sur CD-ROM (ou disquettes) pour le MFC 4650 ou le MFC 6650MC. (Les disquettes contiennent MFL Pro et Visioneer seulement)	PCI-2CD (Lecteur de CD-ROM) DSKYL231 (Disquettes, Windows® 3.1X) DSKYL295 (Disquettes, Windows® 95)

*Le logiciel Multi-Function Link Pro n'est pas disponible sur disquettes pour Windows NT® Workstation Version 4.0.

Glossaire

Accès à distance Possibilité d'accéder au Centre de messages à distance depuis un téléphone à touches.

Accès double Le MFC peut émettre des télécopies ou des travaux programmés dans la mémoire en même temps qu'il envoie, reçoit ou imprime une télécopie.

Activation à distance Vous permet de transférer un appel de télécopie, reçu depuis un téléphone d'extension, au MFC.

ADF (Chargeur de documents automatique) Indique le nombre de pages pouvant être insérées dans le chargeur de documents et traitées en une fois.

Alarme imprimante Alarme sonore indiquant que l'imprimante n'arrive pas à imprimer.

Annuler un job Annuler un job programmé, par exemple une télécopie retardée ou un appel sélectif.

Appel sélectif Opération consistant pour un télécopieur, d'appeler un autre télécopieur pour récupérer des messages de télécopie en attente.

Attente d'appel ID appelant Si vous êtes abonné à ce service auprès de la compagnie de téléphone, votre MFC affiche l'ID appelant d'un second appel lorsque vous êtes au téléphone. Vous pouvez passer d'un appel à l'autre.

Bip sonore Son émis en cas de pression sur une touche, d'apparition d'erreurs ou lorsqu'un document a été reçu ou envoyé.

Bloc toner Accessoire contenant le toner destiné au tambour sur les modèles laser Brother.

Cadran Type de composition sur une ligne téléphonique.

Code d'accès à distance Code à quatre chiffres vous permettant d'appeler et d'accéder au Centre de messages depuis un emplacement distant.

Compatible Multi-Function Link Modèles MFC comportant un port PCI/F permettant de connecter un ordinateur, à l'aide du logiciel/matériel facultatif appelé "Missing Link."

Composition abrégée Numéro préprogrammé facilitant la numérotation. Vous devez appuyer sur la touche puis sur un code à deux chiffres pour démarrer la procédure de composition.

- Configuration système** Rapport imprimé affichant les paramètres actuels du MFC.
- Contraste** Paramètre permettant de corriger des documents trop clairs ou trop sombres, en les éclaircissant ou en les assombrissant.
- Durée de sonnerie** Nombre de sonneries avant que le MFC réponde à un appel reçu.
- Échelle de gris** Tons de gris disponibles pour copier et télécopier des photographies.
- Économiseur de toner** Processus permettant de placer moins de toner sur la page afin de prolonger la durée de vie du bloc toner. Le document reçu sera nettement plus clair.
- Écran LCD (écran à cristaux liquides)** Écran du MFC qui affiche des messages interactifs pendant la programmation à l'écran, ou l'heure et la date lorsque la machine est inactive.
- Émission** Possibilité d'envoyer le même message de télécopie à plusieurs destinataires.
- Enregistrement des télécopies** Même si le MFC 4350 et le MFC 4650 n'offrent pas de mode Centre de messages, ils peuvent enregistrer des télécopies pour les consulter à distance.
- Erreur de communication (ou Erreur comm.)** Erreur pendant l'envoi ou la réception de télécopie, généralement provoquée par des interférences ou une mauvaise ligne.
- FAX/TÉL** Vous pouvez récupérer des télécopies et des appels téléphoniques. N'utilisez pas ce mode si vous utilisez un répondeur téléphonique.
- Groupe de compatibilité** Capacité d'un télécopieur de communiquer avec un autre. La compatibilité est assurée entre groupes ITU-T.
- Horloge** Fonction permettant de programmer l'envoi d'une télécopie à un heure donnée, par exemple une télécopie différée ou une réception de relève de télécopie.
- ICM (message reçu)** Message vocal enregistré reçu par un répondeur externe ou par le Centre de messages numérique.
- ID appelant** Service souscrit auprès de l'entreprise de téléphone permettant de voir le numéro (ou le nom) de la personne qui vous appelle.
- ID station** Informations enregistrées qui apparaissent en haut de chaque page télécopiée. Contient le nom et le numéro de télécopie de l'envoyeur.

- Impression backup** Configure le MFC pour imprimer une copie des télécopies reçues et enregistrées en mémoire.
- Impulsion** Type de composition sur une ligne téléphonique.
- Index tél** Liste alphabétique électronique des numéros monotouches, abrégés et groupés.
- Interrompre** Mettre temporairement en attente un travail pendant que vous exécutez une autre opération.
- Intervalle** Période de temps préprogrammée entre deux impressions automatiques de journaux d'activité. Vous pouvez imprimer des journaux d'activité à la demande, sans interrompre ce cycle.
- Journal d'activité** Répertoire des informations sur les 30 dernières télécopies reçues et envoyées. TX signifie envoyées et RX reçues.
- Liste d'état de la mémoire** Présente la quantité de mémoire utilisée, ainsi que le type de messages qu'elle contient.
- Liste de numéros abrégés** Liste numérique des noms et des numéros enregistrés en mémoire monotouche et abrégée.
- Longueur de sonnerie F/T** Durée pendant laquelle le MFC sonne (en mode de réponse FAX/TÉL) pour vous signaler que l'appel reçu est un appel vocal.
- Maintien d'appel** Vous permet d'envoyer une télécopie, puis de parler avec votre correspondant à la fin de la transmission.
- Message de page de couverture** Commentaire qui apparaît sur la page de couverture. Cette fonction est programmable.
- Message de rappel** Vous permet d'envoyer une télécopie puis de laisser un message pour que votre correspondant vous rappelle.
- Message de réponse** Message que les appelants entendent lorsqu'ils appellent le Centre de messages ou un répondeur externe.
- Méthode de codage** Méthode de codage des informations contenues dans un document. Tous les télécopieurs doivent utiliser un standard minimum MH (Huffman modifié). Votre MFC peut prendre en charge des méthodes de compression supérieures, MR (Lecture modifiée) et MMR (Lecture modifiée modifiée), si l'appareil de réception offre la même fonction.
- Mode de correction d'erreurs (ECM)** Détecte les erreurs pendant la transmission des télécopies et envoie la ou les pages du document concerné.

- Mode de fonction** Mode de programmation permettant de modifier la configuration du MFC.
- Mode Économie** Paramètre du Centre de messages permettant au MFC de répondre après deux sonneries lorsqu'un ou plusieurs messages ont été reçus et après quatre sonneries lorsqu'il n'y a pas de message. L'appelant peut raccrocher (après 2 sonneries) sans être facturé pour l'appel s'il n'y a aucun message à consulter.
- Mode Fin** Résolution de 196 x 203 ppp. Utilisé pour les petits caractères et les graphiques.
- Mode Outre-mer** Modifie temporairement les tonalités du télécopieur pour gérer les parasites présents dans les communications longue distance.
- Mode Photo** Paramètre de résolution utilisant différents tons de gris pour représenter au mieux les photographies.
- Monotouches** Touches présentes sur le panneau de contrôle du MFC vous permettant d'enregistrer des numéros pour chaque composition. Vous devez utiliser une touche distincte pour chaque numéro.
- Multi-Function Link Pro** Transforme votre télécopieur en imprimante et en scanner et autorise l'envoi de télécopie PC à l'aide du télécopieur.
- NetCentric™ FaxStrom** Associe la puissance d'Internet et la fiabilité des télécopies à l'aide de la télécopie par Internet depuis votre ordinateur.
- Numéro de groupe** Combinaison de numéros monotouches et/ou abrégés enregistrés dans une monotouche pour la diffusion.
- Page de couverture** Imprime une page sur le télécopieur de réception, indiquant le nom et le numéro de télécopie de l'expéditeur, le nombre de pages et un commentaire. Vous pouvez créer une page de couverture électronique à l'aide d'informations préprogrammées depuis la mémoire ou imprimer un exemple de page de couverture à télécopier avec votre document.
- Page de couverture électronique** Page de couverture préprogrammée transmise depuis la mémoire du MFC, qui élimine le besoin de composer des pages de couverture manuellement.
- Paramètre temporaire** Vous pouvez choisir certaines options pour chaque transmission de télécopie sans modifier les paramètres par défaut.
- Pause** Permet d'insérer un retard de 3,5 secondes dans la séquence de composition enregistrée dans les numéros monotouches et abrégés.
- Rapport de transmission (Xmit)** Rapport relatif à chaque transmission indiquant l'ID appelant, la date, l'heure et le nombre de pages.

- Réacheminement de télécopie** Envoie une télécopie reçue en mémoire vers un autre numéro de télécopie préprogrammé.
- Réception facile** Active le MFC pour qu'il réponde aux tonalités CNG si vous interrompez un appel de télécopie en répondant.
- Réception sans papier** Reçoit des télécopies dans la mémoire du MFC lorsque l'appareil n'a plus de papier.
- Réduction d'impression** Réduit le format des télécopies reçues.
- Réservation prochaine télécopie** Accepte le document suivant dans le chargeur pour la transmission pendant que le MFC est en cours de réception.
- Résolution** Nombre de lignes horizontales et verticales par pouces. Voir : Standard, Super Fin et Photo.
- Résolution standard** 98 x 203 ppp. Utilisée pour le texte standard et la transmission la plus rapide.
- Résolution super fine** 392 x 203 ppp. Adaptée pour les petits caractères et les graphiques.
- Scannérisation** Processus consistant à transférer une image électronique d'un document papier dans un ordinateur.
- Scannérisation rapide** Permet au MFC de scanner un document en mémoire avant de l'envoyer.
- Sonnerie spéciale** Service souscrit auprès de l'entreprise du téléphone offrant un nouveau numéro de téléphone sur une ligne téléphonique existante. Le Brother MFC utilise le nouveau numéro pour simuler une ligne dédiée aux télécopies.
- Tambour** Dispositif d'impression du MFC.
- Téléappel** Fonction permettant au télécopieur d'appeler votre dispositif de téléappel à la réception en mémoire d'une télécopie et/ou d'un message vocal.
- Télécopie différée** Envoie votre télécopie plus tard le même jour.
- Télécopie manuelle** Envoi consistant à appeler sur Tonalité —OU— sur Haut-Parleur —OU— à soulever le combiné afin d'entendre le télécopieur répondre avant d'appuyer sur Marche pour commencer la transmission.
- Téléphone d'extension** Téléphone présent sur la ligne du télécopieur connecté à une prise murale distincte.
- Téléphone externe** Répondeur ou téléphone branché sur le connecteur EXT du MFC.

Tonalité Forme de numérotation sur la ligne téléphonique utilisée pour les téléphones à touches.

Tonalités de télécopie Signaux envoyés par les télécopieurs d'envoi et de réception lorsqu'ils communiquent des informations.

Tonalités CNG Tonalités spéciales (bips) émises par les télécopieurs pendant la transmission automatique pour s'identifier auprès du télécopieur de réception.

Transmission Procédure d'envoi de documents via des lignes téléphoniques depuis le MFC vers un télécopieur de réception.

Transmission automatique de télécopie Envoi d'une télécopie sans soulever le combiné ni appuyer sur Haut-parleur ou Tonalité.

Travaux restants Vous pouvez vérifier les travaux en attente en mémoire et les annuler individuellement.

Usage de la mémoire Indique au MFC comment allouer la mémoire.

Visioneer PaperPort LE pour Brother Application de gestion de documents permettant d'afficher les télécopies reçues et les documents numérisés.

Volume de la sonnerie Paramètre de volume de la sonnerie du MFC.

Volume du haut-parleur Vous pouvez configurer le volume lorsque le combiné du MFC est raccroché.

Volume sonore Réglage du volume des signaux sonores émis lorsque vous appuyez sur une touche ou faites une erreur

Index

- A**
- Affichages en alternance 28
 AIDE 27, 203
 Aide 1
 Alimentation 74, 199
 Annonce d'accueil 93
 Annulation d'un travail 50
 Assistance produit 124
 Avance pap/Cont 185
 Avis FCC 193, 194
- B**
- Babillard Brother 203
 Bac papier 183
 Bips sonores 102
 Bourrage 55, 205, 206, 207, 213
- C**
- Caractères spéciaux 36
 Carte mémoire 189
 Changez tambour 214, 231
 Chargement du papier 180
 Chargement manuel 182
 Chargeur automatique de documents 55
 Chargeur de documents 55
 Chargeur multifonction 180, 182, 184, 237
 Code d'accès à distance 86, 102, 103
 Code de réception des télécopies 22, 44
 Code d'identification 83
 Commande d'articles 244
 Commandes à distance 103
- Composition abrégée 74, 76
 Composition manuelle 79
 Composition monotouche 56, 73, 76, 80
 Configuration 11
 Configuration de l'imprimante 134
 Connecteurs 24
 Connexion 3, 21
 Connexion multiligne 26
 Contraste 63
 Copie 28, 111, 112, 113, 114
 Corrections 36
- D**
- Date et heure 35
 DÉCROCHEZ TÉL 53
 Dépannage 203
 Diffusion 68, 76
 DOS 179
 Double sonnerie 42
 Durée de sonnerie F/T (Fax/Tél) 42, 47
- E**
- Effacement de messages 97
 En/Hors ligne 185
 Energy Star 196
 Enregistrement de mémo 99
 Enregistrement des messages 93, 99
 Enregistrement en mémoire 38
 ENTR. ABRÉGÉES 74
 Erreur de buffer 204

F

F/T (Fax/Tél)	43
FAQ (Forums aux questions)	124, 203
FAX/TÉL	47
Fonction Économie	99
Format de document et résolution	55, 56
Format de papier	45

G

Garde	81
Gestion avancée de la mémoire	180
Groupe de numéros	76

I

ID appelant	53
ID appelant en attente d'appel	54
ID NON TRANSMIS	53
ID station	36, 66
Impression	48, 62, 109, 181, 186, 187
Impression backup	97
Impression/télécopie	184
Index téléphonique	82, 108
INDISPONIBLE	53
Insertion d'espaces	35
Installation	11
Installation de Multi-Function Link	123
Interface parallèle	240
Interface parallèle bidirectionnelle	180
Interruption	50, 72
Intervalle	109

J

Journal d'activité	107, 109
--------------------------	----------

L

Liste des éléments livrés	12
Liste des numéros abrégés	107

Liste des numéros monotouches	107
Longueur de sonnerie	43

M

Maintien d'appel	65, 66
MANUEL	87
Marques	201
MCE (Mode de correction d'erreurs)	3
Mémoire	74, 82
Mémoire facultative	189, 190
Mémoire pleine	113
Mémoire souple	92
Message de rappel	65, 66
Message de réponse	93
Mode Centre de messages	91, 95
Mode de fonction	27
Mode de réponse	41
Mode F/T	41
Mode F/T (Fax/Tél)	2
Mode FAX/TÉL	47, 52
Mode manuel	51
Mode Outre-mer	64
Montage	14

N

Numéros Brother	243
Numéros groupés	76
Numérotation manuelle	79

P

Page d'accueil Brother	203
Page de couverture	59
Panneau de contrôle	8
Papier	182, 183
Paramètres utilisateur	107
Pause	74, 81

Pilotes MFC Brother	124
Police	241
Police résidente	241
Printer Status Monitor	136
Priorité Imprimer	185
Programmation à l'écran	27
Programmation du numéro de réacheminement	83

R

Raccordement	21
Raccrocher	5
Rallonge électrique	198
Rapport d'activité	108
Réacheminement de télécopies	100
Réception de relevé différée	72
Recomposition	57, 66
Réduction	45
Refroidissement	205
Remote Printer Console (RPC)	129, 179
Renvoi de télécopie	73
Répondeur téléphonique	3, 23
Résolution	56, 64
Résolution fine	64
Résolution multiple	69
Résolution photo	64
Résolution standard	64
Résolution Super fine	64

S

Saisie de texte	35
Service clientèle Brother	196, 205, 226
Sonnerie spéciale	51, 52
Spécifications	237
Standard	26
Système de renvoi de télécopie	73, 203
Système téléphonique à deux lignes	23

T

Tableau de sélection des fonctions	28
Tambour	220, 221, 223, 227, 228, 229
Télécopie différée	67
Téléphone d'extension	44, 47, 92
Téléphone externe	22
Test/Régler	185
Tonalités de télécopie et prise de contact	2
Tonalités/Impulsions	33
Touches d'utilisation de l'imprimante	185
Transmission automatique	56
Transmission différée	72
Transmission manuelle	56

U

Utilisateurs DOS	128
------------------------	-----

V

Valeurs par défaut	186
Vérifiez dimension papier	204
Vérifiez papier	204, 213
Visioneer PaperPort	124
Volume	99

W

Web	124
Windows NT® Workstation Version 4.0	116, 125
Windows® 3.1 ou 3.11	116, 125, 127
Windows® 95	116, 125, 127

brother®

LA CORPORATION INTERNATIONALE
BROTHER (CANADA) LTÉE.
1 RUE HÔTEL DE VILLE,
DOLLARD-DES-ORMEAUX, QC, CANADA H9B
3H6

Ces appareils sont destinés aux États-Unis et au Canada seulement. Nous ne pouvons les conseiller pour d'autres pays car ils pourraient violer les règlements en matière de télécommunications et être incompatibles avec les conditions d'alimentation électrique.

L'utilisation des modèles destinés aux États-Unis et au Canada dans d'autres pays s'effectue aux risques de l'utilisateur et elle entraîne l'annulation de la garantie.

* Fabriqué par Brother Industries Ltd. dont le système de qualité est déposé par BSI et JQA.

BSI Certificat de dépôt No. FM27391
JQA Certificat de dépôt No. JQA-0340

UU7273001
IMPRIMÉ AU JAPON