

RE  
S  
A  
S  
L  
E  
D  
L  
D  
S  
G

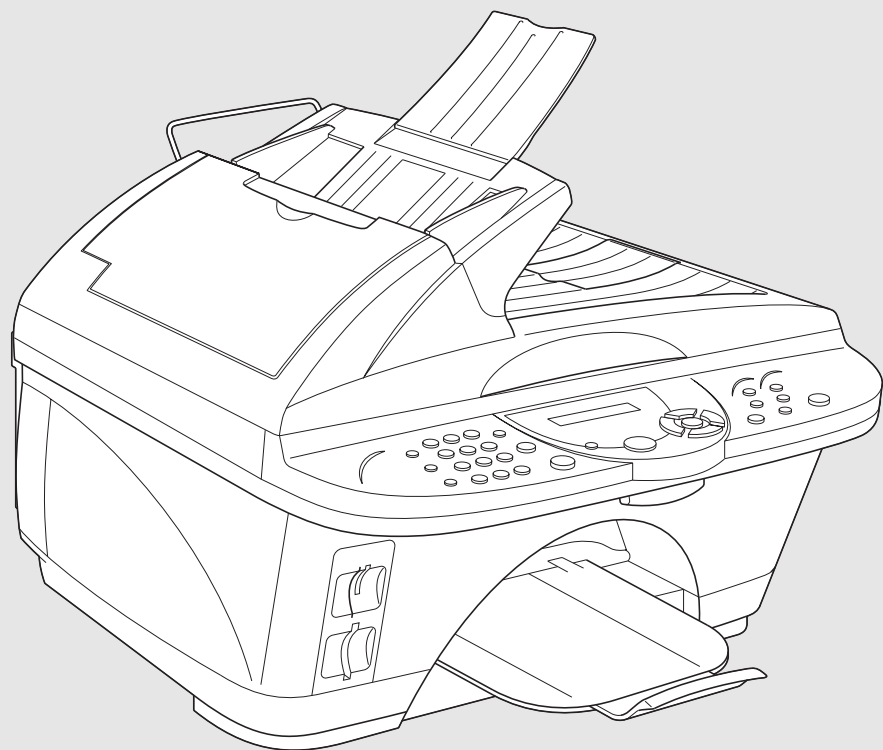

# MFC-5200C



**brother**

Version A

## Pour appeler le service clientèle

**Veillez entrer les informations suivantes pour référence :**

**Numéro de modèle : MFC-5200C**

**Numéro de série :\* \_\_\_\_\_**

**Date d'achat : \_\_\_\_\_**

**Lieu d'achat : \_\_\_\_\_**

**\* Le numéro de série se trouve à l'arrière de l'unité. Conservez votre *reçu d'achat* avec ce manuel comme preuve en cas de vol, d'incendie ou pour l'application de la garantie.**

**Enregistrez votre garantie en ligne à**

**[www.registermybrother.com](http://www.registermybrother.com)**

Si vous enregistrez votre produit auprès de la Brother International Corporation, vous serez inscrit comme propriétaire d'origine.

L'inscription vous procure les avantages suivants :

- elle tient lieu de pièce justificative de la date d'achat du produit dans l'éventualité où vous perdriez votre reçu d'achat ;
- elle tient lieu de pièce justificative si vous déposez une réclamation d'assurance en cas de perte de produit couverte par votre assurance ;
- elle nous servira de fiche de rappel, nous permettant de vous informer des promotions et des mises à jour pour votre produit.

Pour votre commodité, nous vous offrons un service d'inscription de votre nouveau produit en ligne à [www.registermybrother.com](http://www.registermybrother.com)

Cet appareil est un modèle bilingue ; vous pouvez donc le faire fonctionner en français ou en anglais. L'anglais est réglé en usine. Pour le faire fonctionner en français, procédez comme suit :

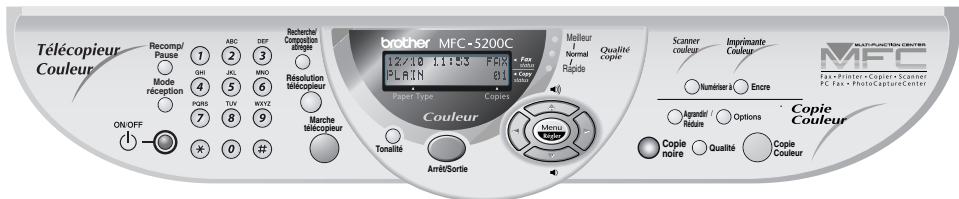

- 1) Veuillez coller les étiquettes incluses dans la boîte sur les noms correspondants du panneau de contrôle.



- 2) Les messages de l'écran ACL peuvent apparaître en français. Pour changer de langue :

- 1 Appuyez sur **Menu/Régler, 1, 8**.  
L'écran affiche

LOCAL LANGUAGE  
ENGLISH

- 2 Appuyez sur  ou sur  pour sélectionner FRENCH.
- 3 Appuyez sur **Menu/Régler**.
- 4 Appuyez sur **Arrêt/Sortie**.

# Numéros de Brother

## IMPORTANT

Pour obtenir une aide technique, veuillez appeler le service à la clientèle dans le pays où vous avez acheté votre MFC. Tous les appels doivent être effectués **dans** ce pays.

## Foire aux questions (FAQ)

Le Centre de solutions Brother est votre guichet unique pour tous vos besoins concernant le MFC. Vous pouvez télécharger les logiciels et les utilitaires les plus récents, consulter la foire aux questions (FAQ), les conseils de dépannage et la section "Solutions" pour apprendre à tirer le meilleur parti de votre produit Brother.

<http://solutions.brother.com>



Vous pouvez également télécharger en aval les mises à jour des pilotes Brother dont vous avez besoin.

## Babillard Brother

Le numéro de babillard de Brother est

**Depuis le Canada :** 1-514-685-2040

## Service clientèle

**Depuis le Canada :** 1-877-BROTHER (vocal)  
1-514-685-4898 (télécopie)

**Depuis Montréal :** 1-514-685-6464 (vocal)

# Accessoires et consommables

Pour obtenir les meilleurs résultats possibles, n'utilisez que des accessoires de marque Brother que vous trouverez chez la plupart des revendeurs de Brother. Si vous ne trouvez pas l'accessoire recherché, nous vous invitons à le commander directement chez Brother si vous disposez d'une carte de crédit Visa, MasterCard, Discover ou American Express. (Les résidents des États-Unis peuvent visiter notre site Web pour consulter la gamme complète des accessoires et consommables de marque Brother en vente.)

**Au Canada :** 1-877-BROTHER (vocal)

Description	Article
Cartouche d'encre <noire>	LC21BK
Cartouche d'encre <cyan>(bleu)	LC21C
Cartouche d'encre <magenta>(rouge)	LC21M
Cartouche d'encre <jaune>	LC21Y
Parasurtenseur	QPD120
Cordon téléphonique	LG3077001
Support à papier	LE6522001
Support du bac de sortie	LE6398001
Carte réseau LAN (en option) serveur imprimante/télécopieur de Brother (réseau Ethernet 10/100 BaseTX)	NC-8100h
Guide de l'utilisateur	LE9205001 (anglais pour les États-Unis et le Canada) LE9296001 (français pour le Canada)
Guide de configuration rapide	LE9297001
Progiciel MFL Pro sur CD-ROM	LE9363001

## **Avis d'exonération de garanties (États-Unis et Canada)**

EN AUCUN CAS, LE OU LES BAILLEURS DE LICENCES DE BROTHER NI LEURS DIRECTEURS, REPRÉSENTANTS, EMPLOYÉS OU AGENTS (COLLECTIVEMENT DÉSIGNÉS "BAILLEURS DE LICENCES DE BROTHER") N'ASSURENT AUCUNE GARANTIE, EXPRESSE OU TACITE, Y COMPRIS MAIS NON DE FAÇON LIMITATIVE, LES GARANTIES TACITES DE QUALITÉ MARCHANDE ET D'APTITUDE À UN USAGE DONNÉ, À L'ÉGARD DU LOGICIEL. LE OU LES BAILLEURS DE LICENCES DE BROTHER N'ASSURENT AUCUNE GARANTIE NI NE FONT AUCUNE DÉCLARATION CONCERNANT L'UTILISATION OU LES RÉSULTATS DE L'UTILISATION DU LOGICIEL PAR RAPPORT À SON EXACTITUDE, SA FIABILITÉ, SA MISE À NIVEAU OU AUTRE. TOUT RISQUE LIÉ AUX RÉSULTATS ET AUX PERFORMANCES DU LOGICIEL EST INTÉGRALEMENT ASSUMÉ PAR VOUS.

L'EXCLUSION DES GARANTIES TACITES N'EST PAS AUTORISÉE DANS CERTAINES PROVINCES. L'EXCLUSION CI-DESSUS PEUT NE PAS S'APPLIQUER À VOTRE CAS.

EN AUCUN CAS, LE OU LES BAILLEURS DE LICENCES DE BROTHER NE SAURAIENT ÊTRE TENUS RESPONSABLES DES DOMMAGES ACCESSOIRES, ACCIDENTELS OU INDIRECTS (Y COMPRIS LES DOMMAGES-INTÉRÊTS POUR LA PERTE DE BÉNÉFICES, L'INTERRUPTION DES AFFAIRES, LA PERTE D'INFORMATIONS COMMERCIALES OU AUTRE) DÉCOULANT DE L'UTILISATION OU DE L'IMPOSSIBILITÉ D'UTILISATION DE CE LOGICIEL MÊME SI LES BAILLEURS DE LICENCES DE BROTHER ONT ÉTÉ AVISÉS DE LA POSSIBILITÉ DE TELS DOMMAGES. CERTAINES PROVINCES N'AUTORISANT PAS L'EXCLUSION OU LA LIMITATION DES RESPONSABILITÉS POUR LES DOMMAGES ACCESSOIRES OU ACCIDENTELS, LES LIMITATIONS CI-DESSUS PEUVENT NE PAS S'APPLIQUER À VOTRE CAS. DANS TOUS LES CAS, LA RESPONSABILITÉ DES BAILLEURS DE LICENCES DE BROTHER ENVERS VOUS À L'ÉGARD DES DOMMAGES RÉELS, QUELLE QU'EN SOIT L'ORIGINE ET QUELLE QUE SOIT LA FORME DE L'ACTION (CONTRAT, TORT (Y COMPRIS LA NÉGLIGENCE), RESPONSABILITÉ DU FAIT DU PRODUIT OU AUTRE), SERA LIMITÉE À 50 \$.

## **Avis de compilation et de publication**

Renfermant la description du produit et de ses fonctionnalités les plus récentes, ce guide a été compilé et publié sous la supervision de Brother Industries Ltd.

Veillez noter que le contenu de ce guide et les caractéristiques du produit peuvent faire l'objet de modification sans préavis.

La société Brother se réserve le droit d'apporter des modifications sans préavis aux caractéristiques et aux informations contenues dans les présentes. Elle ne saurait être tenue responsable des dommages (y compris des dommages consécutifs) résultant de la confiance accordée aux informations présentées, y compris mais non de façon limitative, des erreurs typographiques ou autres relativement à la publication.

**CENTRE MULTIFONCTIONS/TÉLÉCOPIEUR DE BROTHER  
GARANTIE LIMITÉE  
(Canada seulement)**

En vertu de la présente garantie limitée d'un (1) an, à compter de la date d'achat, visant la main-d'œuvre et les pièces détachées, La Corporation Brother Internationale (Canada) Ltée (ci-après désignée "Brother") ou ses centres d'entretien agréés s'engagent à réparer cette machine MFC/télécopieur gratuitement en cas de vices de fabrication ou de main-d'œuvre. La présente garantie limitée ne s'étend pas à ce qui suit : le nettoyage ; les consommables (y compris mais non de façon limitative les cartouches d'impression, les têtes d'impression, la poudre imprimante et le tambour) ; les dommages découlant d'un accident, d'une négligence, d'une mauvaise utilisation, d'une installation ou d'une utilisation incorrectes ; les dommages résultant de la réparation, de l'entretien, des modifications ou des manipulations effectuées par une personne autre qu'un représentant agréé de Brother, ou encore résultant d'une utilisation de consommables ou de fournitures d'une marque autre que celle de Brother. L'utilisation du MFC/télécopieur en dépassement des spécifications ou sans l'étiquette du numéro de série ou de la plaque signalétique est considérée comme une utilisation à mauvais escient, et toutes les réparations qui en résultent s'effectuent à la charge de l'acheteur/utilisateur final. Pour bénéficier du service de garantie, l'acheteur/utilisateur final doit livrer ou expédier port payé le MFC/télécopieur à un centre d'entretien agréé "Brother", accompagné d'une pièce justificative de l'achat sous la forme du reçu de caisse.

**Produits laser :** Le fait de ne pas retirer la cartouche d'encre (ainsi que le tambour dans le cas de certains modèles) avant le transport du MFC/télécopieur aura pour effet de gravement endommager ce dernier et entraînera l'ANNULATION de la garantie. (Reportez-vous au guide d'utilisation pour les instructions d'emballage.)

**Produits à jet d'encre :** Ne retirez pas les cartouches d'encre avant ou durant le transport du produit. Les dégâts que subiront les têtes d'impression en raison du retrait des cartouches d'encre avant l'emballage du produit entraîneront l'ANNULATION de la garantie. (Reportez-vous au guide d'utilisation pour les instructions d'emballage.)

**BROTHER EXCLUT TOUTE AUTRE GARANTIE EXPRESSE OU IMPLICITE, Y COMPRIS MAIS NON DE FAÇON LIMITATIVE, TOUTE GARANTIE CONCERNANT LA QUALITÉ MARCHANDE ET L'ADÉQUATION À UNE UTILISATION PARTICULIÈRE, À L'EXCEPTION DES GARANTIES IMPLICITES INSTAURÉES PAR LA LOI ET DONC IRRÉVOCABLES.**

Aucune information ou déclaration, aucun avis, que ce soit sous forme orale ou écrite, fournis par Brother, ses centres d'entretien agréés, distributeurs, revendeurs, agents ou employés ne saurait tenir lieu d'une autre garantie ou modifier la présente garantie. La présente garantie énonce l'ensemble des obligations de Brother et votre unique recours à l'encontre de Brother dans l'éventualité où le MFC/télécopieur ne fonctionnerait pas correctement.

Ni Brother, ni quiconque impliqué dans la conception, la production ou la livraison du MFC/télécopieur ne sauraient être tenus responsables des dommages indirects, accidentels, particuliers, consécutifs, exemplaires, ni des dommages-intérêts punitifs, y compris la perte de profits en raison de l'utilisation ou de l'impossibilité d'utiliser le produit, même si l'acheteur/utilisateur final a signalé la possibilité de tels dommages aux parties ci-haut mentionnées. Certaines provinces n'autorisant pas cette restriction de responsabilité, elle peut ne pas s'appliquer à votre cas.

La présente garantie limitée vous donne des droits spécifiques. Il se peut que vous bénéficiiez d'autres droits susceptibles de varier d'une province à l'autre.

**Le service de garantie est disponible dans tous les centres d'entretien agréés de Brother au Canada. Pour bénéficier du support technique ou connaître le nom et l'adresse du centre d'entretien agréé le plus proche, composez le 1-877-BROTHER. À Montréal, composez le (514) 685-6464.**

**Support Internet : [support@brother.ca](mailto:support@brother.ca) ou consultez le site Web : [www.brother.com](http://www.brother.com)**











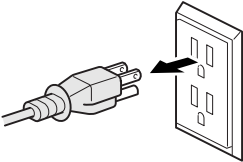

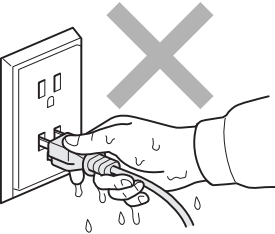
La Corporation Brother Internationale (Canada) Ltée  
1, rue Hôtel-de-Ville  
Dollard-des-Ormeaux (QC) H9B 3H6

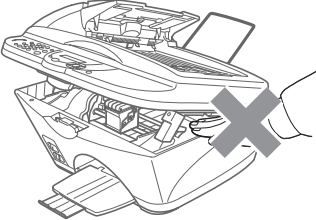
At your side.  
**brother**®

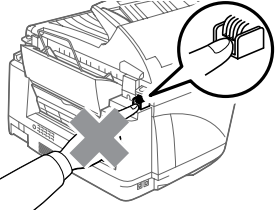
# Consignes de sécurité

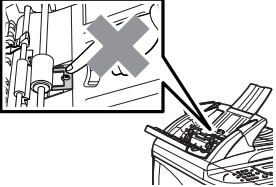
## Pour une utilisation du MFC en toute sécurité

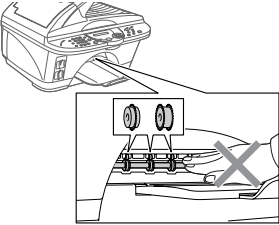
### AVERTISSEMENT

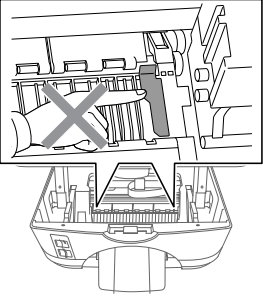
	<p>Le MFC renferme des électrodes soumises à la haute tension. Avant de procéder au remplacement des pièces internes, au nettoyage du MFC ou à l'élimination des bourrages, assurez-vous que l'appareil est débranché de la prise murale.</p> 		<p>Ne manipulez jamais la fiche avec des mains mouillées. Cela pourrait vous exposer à une décharge électrique.</p> 
	<p>Afin de prévenir les blessures, veuillez à ne pas mettre la main sur le rebord du MFC, lequel se trouve sous le couvercle du numériseur.</p> 		<p>Afin de prévenir les blessures, veuillez à ne pas laisser entrer en contact les doigts avec l'espace indiqué dans l'illustration.</p> 
	<p>Afin de prévenir les blessures, veuillez à ne pas toucher le bord de la pièce métallique présentée dans l'illustration.</p> 		<p>Afin de prévenir les blessures, veuillez à ne pas toucher la zone en gris présentée dans l'illustration.</p> 
	<p>Afin de prévenir les blessures, veuillez à ne pas toucher le bord de la pièce métallique présentée dans l'illustration.</p> 		



## **AVERTISSEMENT**

- Faites attention lors de l'installation ou de la modification des lignes téléphoniques. Ne touchez jamais une borne ou un fil téléphonique non isolés, à moins que le cordon téléphonique n'ait été débranché de la prise murale. N'installez jamais des fils téléphoniques pendant un orage. N'installez jamais une prise téléphonique dans un endroit humide, à moins que la prise n'ait été spécialement conçue pour un endroit humide.
- Dans le cas des ÉQUIPEMENTS ENFICHABLES, la prise femelle doit être située près de l'équipement et doit être facilement accessible.
- Pour limiter le risque d'électrocution ou d'incendie, utilisez uniquement un cordon de ligne téléphonique d'un calibre minimal de 26 AWG.

## **Attention**

- La foudre et les surtensions peuvent endommager ce produit ! Nous vous conseillons d'utiliser un dispositif de protection contre les surtensions de qualité pour le cordon d'alimentation CA et le cordon téléphonique. Sinon, débranchez les cordons pendant un orage.
- N'utilisez jamais ce produit près d'installations utilisant de l'eau, dans un sous-sol humide ou près d'une piscine.
- Pendant un orage, évitez d'utiliser un téléphone, à moins qu'il ne s'agisse d'un téléphone sans fil, car il existe une possibilité d'électrocution par la foudre.

# Choix de l'emplacement

Placez votre MFC sur une surface plane et stable, non soumise aux vibrations ni aux chocs, telle qu'un bureau. Placez-le près d'une prise téléphonique et d'une prise d'alimentation standard avec mise à la terre. Choisissez un endroit où la température ambiante est comprise entre 10 °C et 35 °C (50 °F et 95 °F).

## ! Attention

- Ne placez jamais le MFC dans un endroit où de nombreuses personnes circulent.
- Éloignez le MFC des appareils de chauffage, des climatiseurs, de l'eau, des produits chimiques ou des réfrigérateurs.
- N'exposez pas le MFC à la lumière directe du soleil, à la chaleur intense, à l'humidité ou à la poussière.
- Ne branchez pas le MFC sur une prise électrique commandée par interrupteur mural ni à un système de minuterie automatique.
- Une coupure du courant peut effacer toutes les données enregistrées dans la mémoire du MFC.
- Ne branchez pas le MFC sur une prise électrique située sur le même circuit que des équipements lourds ou susceptibles de provoquer une coupure de courant.
- Évitez les sources d'interférence, telles que les haut-parleurs ou les socles de téléphones sans fil.

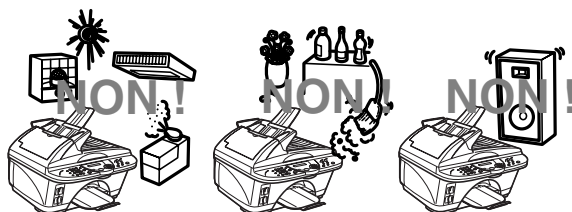





# Aide-mémoire

## Envoi de télécopies en noir et blanc

### Transmission automatique





- 1 Posez le document original face vers le haut dans le chargeur automatique de documents ou face vers le bas sur la vitre du numériseur.
- 2 Entrez le numéro de télécopieur à l'aide du clavier de composition, d'un numéro abrégé ou de la fonction Recherche.
- 3 Appuyez sur **Marche télécopieur**.

### Envoi d'une page de couverture\*1

- 1 Posez le document original face vers le haut dans le chargeur automatique de documents ou face vers le bas sur la vitre du numériseur.
- 2 Appuyez sur **Menu/Régler, 2, 2, 7**.
- 3 Lorsque FAX SUIVANT UNIQ s'affiche, appuyez sur **Menu/Régler**.
- 4 Appuyez sur  ou sur  pour sélectionner ON, puis appuyez sur **Menu/Régler**.
- 5 Appuyez sur  ou sur  pour sélectionner un commentaire, puis appuyez sur **Menu/Régler**.
- 6 Entrez un numéro à deux chiffres pour indiquer le nombre de pages à envoyer, puis appuyez sur **Menu/Régler**.
- 7 Appuyez sur **1** pour sélectionner des réglages supplémentaires—**OU**—appuyez sur **2** si vous êtes prêt à envoyer la télécopie.
- 8 Entrez le numéro de télécopieur.
- 9 Appuyez sur **Marche télécopieur**.

## Transmission en temps réel

Vous avez la possibilité d'envoyer des télécopies en temps réel.

- 1 Posez le document original face vers le haut dans le chargeur automatique de documents ou face vers le bas sur la vitre du numériseur.
- 2 Appuyez sur **Menu/Régler, 2, 2, 5**.
- 3 Appuyez sur  ou sur  pour sélectionner ON, puis appuyez sur **Menu/Régler—OU—**pour la télécopie suivante seulement, appuyez sur  ou sur  pour sélectionner FAX SUIVANT UNIQ. Ensuite, appuyez sur **Menu/Régler**.
- 4 Pour la télécopie suivante seulement, appuyez sur ces touches pour choisir ON, puis appuyez sur **Menu/Régler**.
- 5 Appuyez sur **1** pour sélectionner des réglages supplémentaires.—**OU**—appuyez sur **2** pour envoyer une télécopie.
- 6 Entrez le numéro de télécopieur.
- 7 Appuyez sur **Marche télécopieur**.

## Réception de télécopies

### Sélection du mode de réception

Appuyez sur **Mode réception** (ou réception) pour sélectionner FAX, FAX/TÉL, TÉL EXT/RÉP ou MANUEL. Si vous sélectionnez FAX/TÉL, assurez-vous que vous avez configuré la sonnerie différée et la durée de sonnerie selon vos besoins.

\*1 Vous avez certainement inséré l'identifiant de poste avant la programmation de la page de couverture.

## Enregistrement de numéros

Enregistrement de numéros abrégés

- 1 Appuyez sur **Menu/Régler**, 2, 3, 1.
- 2 Entrez un numéro abrégé à deux chiffres, puis appuyez sur **Menu/Régler**.
- 3 Entrez un numéro (d'un maximum de 20 chiffres), puis appuyez sur **Menu/Régler**.
- 4 Entrez un nom (facultatif), puis appuyez sur **Menu/Régler**.
- 5 Appuyez sur **Arrêt/Sortie**.



## Composition des numéros de télécopieur

**Composition abrégée**

- 1 Posez le document original face vers le haut dans le chargeur automatique de documents ou face vers le bas sur la vitre du numériseur.
- 2 Appuyez sur **Recherche/Composition abrégée**. Ensuite, appuyez sur # et composez le numéro abrégé à deux chiffres.
- 3 Appuyez sur **Marche télécopieur**.

**Recherche/Composition abrégée**

- 1 Posez le document original face vers le haut dans le chargeur automatique de documents ou face vers le bas sur la vitre du numériseur.
- 2 Appuyez sur **Recherche/Composition abrégée**, puis entrez la première lettre du nom recherché.

- 3 Appuyez sur  ou sur  pour effectuer une recherche dans la mémoire.





- 4 Appuyez sur **Marche télécopieur** lorsque l'écran ACL affiche le nom que vous souhaitez appeler.

## Tirage de copies

**Copie unitaire**

- 1 Posez le document original face vers le haut dans le chargeur automatique de documents ou face vers le bas sur la vitre du numériseur.
- 2 Appuyez soit sur **Copie noire** ou sur **Copie Couleur**.

**Tri de copies multiples (à l'aide du chargeur automatique de documents)**

- 1 Insérez le document face vers le haut dans le chargeur automatique de documents.
- 2 À l'aide du clavier de composition, entrez le nombre de copies voulu (jusqu'à 99).
- 3 Appuyez sur **Options**.
- 4 Appuyez sur  ou sur  pour choisir **EMP/TRIER**, puis appuyez sur **Menu/Régler**.
- 5 Appuyez sur  ou sur  pour sélectionner **TRIER**, puis appuyez sur **Menu/Régler**. Appuyez soit sur **Copie noire** ou sur **Copie Couleur**.

Site Web international de Brother :

<http://www.brother.com>

Foire aux questions (FAQ) et assistance technique :

<http://solutions.brother.com>

Accessoires et consommables de marque Brother :

Au Canada : 1-877-BROTHER (vocal)

<http://www.brothermall.com>

# Table des matières

## 1

<b>Introduction .....</b>	<b>1-1</b>
Comment utiliser ce guide .....	1-1
Recherche d'informations .....	1-1
Symboles utilisés dans ce guide .....	1-1
Utilisation de la feuille d'essai du télécopieur et enregistrement du produit (pour les résidents des États-Unis seulement) .....	1-2
Enregistrement en ligne (États-Unis et Canada) .....	1-2
Description du panneau de commande du MFC-5200C ..	1-3
Activation et désactivation du MFC .....	1-5
Désactivation du MFC .....	1-5
Activation du MFC .....	1-5
À propos du MFC/télécopieur .....	1-6
Services téléphoniques personnalisés .....	1-6
Votre ligne téléphonique est-elle dotée d'une messagerie vocale ? .....	1-6
Pourquoi y aurait-il un problème ? .....	1-6
Comment éviter ce type de problème ? .....	1-6
Tonalités et prise de contact.....	1-7
Mode de correction d'erreurs (MCE) .....	1-8
Connexion du MFC.....	1-8
Connexion d'un téléphone externe .....	1-8
Connexion d'un répondeur téléphonique externe (RÉP).....	1-8
Séquence des opérations.....	1-8
Connexions .....	1-10
Enregistrement du message d'accueil.....	1-10
Considérations concernant les lignes téléphoniques spéciales .....	1-11
Lignes téléphoniques de substitution .....	1-11
Système à deux lignes .....	1-11
Conversion d'une prise téléphonique murale .....	1-11
Installation du MFC, d'un téléphone à deux lignes et d'un répondeur téléphonique à deux lignes .....	1-12
Connexions multilignes (PBX) .....	1-13
Installation du MFC sur un réseau PBX .....	1-13
Services téléphoniques personnalisés .....	1-13

## 2

<b>Papier .....</b>	<b>2-1</b>
À propos du papier .....	2-1
Utilisation et manipulation de papiers spéciaux.....	2-1

Papier recommandé .....	2-2
Capacité du bac à papier .....	2-2
Caractéristiques du papier destiné au bac .....	2-3
Caractéristiques du papier convenant à l'introduction manuelle .....	2-3
Zone d'impression .....	2-5

### 3

<b>Programmation à l'écran .....</b>	<b>3-1</b>
Programmation conviviale .....	3-1
Tableau des sélections de menu .....	3-1
Touches de navigation.....	3-2

### 4

<b>Configuration initiale .....</b>	<b>4-1</b>
Démarrage .....	4-1
Réglage du type de papier.....	4-1
Réglage du type de papier.....	4-2
Configuration de la date et de l'heure .....	4-2
Configuration de l'identifiant du poste .....	4-3
Saisie de texte .....	4-4
Insertion d'espaces.....	4-4
Corrections .....	4-4
Répétition des caractères alphabétiques .....	4-4
Caractères spéciaux et symboles.....	4-4
Réglage du volume de la sonnerie .....	4-5
Réglage du bip sonore .....	4-6
Réglage du volume du haut-parleur .....	4-6
Activation de la fonction Heure avancée automatique (horaire d'été) .....	4-7
Configuration des modes Composition par tonalités ou Composition par impulsions .....	4-7
Mise en mémoire .....	4-7

### 5

<b>Réglage du mode Réception .....</b>	<b>5-1</b>
Opérations de base .....	5-1
Sélection du mode de réception (Mode réponse).....	5-1
Pour sélectionner ou modifier le mode de réception.....	5-2
Réglage de la sonnerie différée .....	5-2
Réglage de la durée de sonnerie du télécopieur/téléphone (uniquement en mode FAX/TÉL.).....	5-3
Réception facile .....	5-4
Impression réduite d'une télécopie entrante (Autoréduction).....	5-4

Options avancées de réception .....	5-5
Opérations effectuées à l'aide d'un poste supplémentaire .....	5-5
Mode FAX/TÉL uniquement .....	5-5
Utilisation d'un téléphone sans fil .....	5-5
Modification du code d'accès à distance .....	5-6
Impression d'une télécopie stockée en mémoire .....	5-6
Interrogation/Invitation à émettre .....	5-7
Configuration de l'invitation à émettre (relevé RC) .....	5-7
Configuration de l'invitation à émettre séquentielle .....	5-7
Annulation d'une tâche programmée .....	5-8
Services téléphoniques .....	5-9
Sonnerie spéciale .....	5-9
Que vous apporte la 'sonnerie spéciale' de votre compagnie de téléphone ? .....	5-9
Que vous apporte la fonction 'Sonnerie spéciale' du MFC ? .....	5-9
Utilisez-vous le service de messagerie vocale ? ..	5-10
Avant de choisir le type de sonnerie à enregistrer .....	5-10
IMPORTANT ! .....	5-11
Enregistrement du type de sonnerie spéciale .....	5-11
Pour désactiver la sonnerie spéciale .....	5-11

## 6

<b>Réglage Envoi .....</b>	<b>6-1</b>
Avant de commencer .....	6-1
Envoi de télécopies -- utilisation de plusieurs réglages .....	6-1
Envoi de télécopies depuis le chargeur automatique de documents .....	6-1
Environnement de fonctionnement recommandé ..	6-1
Réglage du levier pour papier spécial .....	6-3
Envoi de télécopies à même la vitre du numériseur ...	6-4
Opérations d'envoi de base .....	6-5
Contraste .....	6-5
Résolution des télécopies .....	6-6
Transmission en mode manuel .....	6-7
Transmission automatique .....	6-7
Il s'agit de la méthode la plus facile pour envoyer des télécopies. ....	6-7
Transmission de télécopies couleur .....	6-7
Recomposition manuelle ou automatique d'un numéro de télécopieur .....	6-8

Double accès (ne s'applique pas aux télécopies couleur).....	6-8
Transmission en temps réel.....	6-9
Vérification de l'état des tâches .....	6-10
Annulation d'une tâche stockée en mémoire .....	6-10
Opérations d'envoi avancées.....	6-11
Création de la page de couverture électronique.....	6-11
Saisie des commentaires personnalisés .....	6-12
Page de couverture pour la télécopie suivante seulement.....	6-13
Envoi d'une page de couverture avec toutes les télécopies .....	6-14
Utilisation d'une page de couverture imprimée.....	6-14
Mode outre-mer .....	6-15
Télécopie différée (ne s'applique pas aux télécopies couleur).....	6-15
Transmission différée par lots (ne s'applique pas aux télécopieurs couleur) .....	6-16
Configuration de la fonction Interrogation (relevé TX) (Cette fonction ne s'applique pas aux télécopieurs couleur).....	6-16

## 7

### **Numérotation automatique et options de numérotation .. 7-1**

Enregistrement pour la numérotation abrégée .....	7-1
Enregistrement des numéros abrégés.....	7-1
Modification des numéros de composition abrégée ...	7-2
Configuration d'un groupe pour la Diffusion .....	7-3
Options de numérotation .....	7-4
Composition manuelle à l'aide d'un téléphone externe.....	7-4
Recherche .....	7-4
Composition abrégée.....	7-5
Codes d'accès et numéros de cartes de crédit .....	7-5
Diffusion (ne s'applique pas aux télécopies couleur)..	7-6
Pause .....	7-7
Recomposition d'un numéro de télécopieur .....	7-7
Tonalité ou impulsion .....	7-7

## 8

### **Options de récupération de télécopies à distance**

<b>(ne s'applique pas aux télécopies couleur) .....</b>	<b>8-1</b>
Réacheminement de télécopies/Téléappel .....	8-1
Programmation d'un numéro de réacheminement de télécopies .....	8-1
Programmation de votre numéro de téléavertisseur...	8-2



Réglage de la fonction Mémoriser fax .....	8-3
Impression de sauvegarde .....	8-3
Modification de votre code d'accès à distance .....	8-4
Récupération à distance .....	8-4
Utilisation de votre code d'accès à distance .....	8-4
Commandes à distance .....	8-5
Récupération de messages de télécopie .....	8-6
Modification de votre numéro de réacheminement de télécopies .....	8-6

## 9

<b>Impression de rapports .....</b>	<b>9-1</b>
Réglages et activités du MFC .....	9-1
Personnalisation du Rapport de vérification des transmissions .....	9-1
Configuration de l'intervalle d'impression du Rapport des activités .....	9-2
Impression de rapports .....	9-3
Impression d'un rapport .....	9-3

## 10

<b>Tirage de copies .....</b>	<b>10-1</b>
Utilisation du MFC comme photocopieur .....	10-1
Copies unitaires .....	10-2
Copies multiples (à l'aide du chargeur automatique de documents) .....	10-2
Tirages unitaires ou multiples (à l'aide du numériseur) .....	10-3
Message de mémoire saturée .....	10-3
Recours à plusieurs réglages de copie temporaires .....	10-4
Utilisation de la touche Qualité .....	10-6
Utilisation de la touche Agrandir/Réduire .....	10-7
Sélection du taux de réduction fixe .....	10-8
Utilisation de la touche Options .....	10-8
Type de papier .....	10-9
Taille du papier .....	10-10
Impression près du bord .....	10-10
Luminosité .....	10-11
Contraste .....	10-11
Tri de copies à l'aide du chargeur automatique de documents .....	10-12
Disposition de la page à l'aide du chargeur automatique de documents .....	10-12
Disposition de la page à l'aide de la vitre du numériseur .....	10-12
Mise en marche de l'Introduction manuelle .....	10-14

Modification des réglages par défaut .....	10-15
Niveau de la qualité des copies .....	10-16
Impression près du bord .....	10-16
Luminosité .....	10-16
Contraste .....	10-16
Réglage des couleurs .....	10-17
Restrictions juridiques.....	10-18

## 11

<b>Walk-up PhotoCapture Center™ .....</b>	<b>11-1</b>
Introduction .....	11-1
Étapes à suivre .....	11-1
Mise en route .....	11-2
Impression de l'index (timbres-poste) .....	11-4
Impression d'images .....	11-5
Modification des réglages d'impression des images.....	11-6
Sélections du menu .....	11-8
Nombre de tirages .....	11-8
Type de papier.....	11-8
Taille du papier et de la zone d'impression .....	11-9
Qualité d'impression .....	11-10
Luminosité .....	11-10
Accentuation des couleurs (True2Life®) .....	11-11
Introduction manuelle des feuilles .....	11-12
Impression en mode DPOF .....	11-13
Modification des réglages par défaut .....	11-14
Qualité d'impression .....	11-15
Dimension de la zone d'impression .....	11-15
Luminosité .....	11-15
Contraste .....	11-15
Accentuation des couleurs (True2Life®) .....	11-16
Comprendre les messages d'erreur .....	11-17
Conditions de fonctionnement du PhotoCapture Center™ .....	11-17
Utilisation du PhotoCapture Center™ depuis votre PC..	11-18
Utilisation du PhotoCapture Center™ pour la numérisation de documents.....	11-18

## 12

<b>Utilisation du MFC comme imprimante .....</b>	<b>12-1</b>
Utilisation du pilote d'imprimante	
MFC-5200C de Brother .....	12-1
Fonctions .....	12-1
Choix du type de papier adéquat.....	12-2
Comment imprimer votre document .....	12-2
Utilisation de la fente d'introduction manuelle.....	12-3

Impression de documents et envoi ou réception de télécopies simultanées .....	12-4
Suppression de données de la mémoire .....	12-4
Contrôle de la qualité d'impression.....	12-4

# 13

<b>Réglages du pilote d'imprimante (Windows® uniquement) .....</b>	<b>13-1</b>
Réglages du pilote d'imprimante .....	13-1
Comment accéder aux réglages du pilote d'imprimante.	13-1
Onglet Élémentaire .....	13-2
Type de Média .....	13-3
Qualité .....	13-3
Impression bidirectionnelle .....	13-4
Taille papier .....	13-5
Tracé page .....	13-5
Bordure.....	13-5
Orientation .....	13-6
Copies .....	13-6
Copies triées .....	13-6
Ordre inversé.....	13-6
Impression près du bord.....	13-6
Alimentation papier.....	13-7
Onglet Avancé .....	13-8
Couleur .....	13-9
Couleur/Echelle de gris .....	13-9
Type d'image .....	13-9
Image type.....	13-10
Demi-teinte .....	13-10
Ajustement des couleurs .....	13-11
Mise à l'échelle .....	13-13
Filigrane.....	13-14
En arrière-plan.....	13-14
Texte détourné (Windows® 2000 Professional/XP/Windows NT® 4.0 uniquement) .....	13-14
Imprimer filigrane.....	13-14
Style de filigrane.....	13-15
Options du périphérique .....	13-16
Date et heure d'impression.....	13-16
Configuration rapide d'impression .....	13-17
Onglet Assistance.....	13-18
Centre de solutions Brother.....	13-18
Web Mise à jour .....	13-18
Vérifier paramétrage.....	13-18

## Utilisation du Control Center de Brother sous Windows® 95/98/98SE/Me/2000 Professional et Windows NT® WS 4.0 .....

Control Center MFL-Pro de Brother.....	14-1
Chargement automatique du Control Center de Brother.....	14-2
Désactiver le Chargement automatique .....	14-2
Caractéristiques du Control Center de Brother.....	14-3
Configuration automatique.....	14-3
Opérations de numérisation.....	14-4
Opérations de copie.....	14-4
PC FAX.....	14-4
Réglages de numérisation destinés aux boutons Numérisation, Copie et PC FAX .....	14-5
Réglages généraux.....	14-5
Configuration du numériseur .....	14-6
Pour accéder à l'écran de configuration du numériseur	14-7
Exécuter une opération depuis la fenêtre Control Center .....	14-7
Numéris. vers fichier .....	14-8
Paramètres du scanner .....	14-8
Dossier cible .....	14-9
Numérisation vers la messagerie électronique.....	14-10
Paramètres du scanner .....	14-10
Application d'e-mail.....	14-11
Options Envoyer vers .....	14-11
Numériser vers le logiciel de traitement de texte.....	14-12
Paramètres du scanner .....	14-12
Traitement de texte.....	14-13
Bouton défini par l'utilisateur.....	14-14
Paramètres du scanner .....	14-14
Application .....	14-14
Copie .....	14-15
Paramètres du scanner .....	14-15
Nombre de copies.....	14-15
Envoi de fax.....	14-16
Paramètres du scanner .....	14-16
Paramètres fax .....	14-17

<b>Numérisation sous Windows® .....</b>	<b>15-1</b>
Numérisation d'un document .....	15-1
Compatibilité TWAIN .....	15-1
Comment accéder au numériseur .....	15-2
Numérisation d'un document vers le PC .....	15-3

Numériser une page entière .....	15-3
Prénumérisation pour le recadrement des images...	15-4
Paramètres de la fenêtre Numériseur .....	15-6
Type d'image .....	15-6
Résolution .....	15-6
Type de numérisation .....	15-7
Luminosité .....	15-7
Contraste .....	15-7
Taille document .....	15-8
Numérisation d'un document	
(Windows® XP uniquement) .....	15-10
Compatible WIA.....	15-10
Comment accéder au numériseur .....	15-10
Numérisation d'un document vers le PC .....	15-10
Numérisation d'un document à l'aide du chargeur	
automatique de documents .....	15-11
Prénumérisation pour le recadrement d'un segment	
à numériser sur la vitre du numériseur .....	15-12
Utilitaire du numériseur de Brother.....	15-14
Utilisation des touches couleur du numériseur.....	15-15
Numériser à la messagerie électronique .....	15-16
Numériser une image .....	15-16
Numériser/ROC .....	15-16
Numérisation vers une carte de mémoire.....	15-17
Modification du format de fichier couleur	
par défaut .....	15-18
Utilisation de ScanSoft™ PaperPort®	
et de TextBridge® ROC.....	15-19
Affichage des éléments .....	15-20
Organisation des éléments dans des dossiers.....	15-21
Liens rapides vers d'autres applications.....	15-21
ScanSoft™ TextBridge® OCR vous permet de convertir	
un texte image en un texte éditable .....	15-22
Importation des éléments d'une autre application ..	15-22
Exportation des éléments dans d'autres formats ...	15-23
Exportation d'un fichier image .....	15-23

## 16

<b>Utilisation de Réglages à distance (pour Windows®) .....</b>	<b>16-1</b>
Réglages à distance du MFC .....	16-1

## 17

<b>Utilisation de PC-FAX (pour Windows®) .....</b>	<b>17-1</b>
Envoi d'une télécopie à l'aide de PC-FAX .....	17-1
Enregistrement des informations utilisateur .....	17-1
Réglages d'envoi .....	17-2

Accès ligne extérieure .....	17-2
Inclure l'en-tête .....	17-2
Fichier carnet d'adresses.....	17-2
Interface utilisateur .....	17-3
Style simple .....	17-3
Style télécopie .....	17-3
Réglages des numéros abrégés.....	17-4
Carnet d'adresses.....	17-5
Enregistrement d'un membre dans le Carnet d'adresses.....	17-6
Enregistrement d'un groupe pour la diffusion de télécopies .....	17-7
Modification des coordonnées d'un membre .....	17-8
Suppression d'un membre ou d'un groupe .....	17-8
Exportation du Carnet d'adresses .....	17-9
Importation vers le Carnet d'adresses .....	17-11
Configuration d'une page de couverture.....	17-12
Remplissez chacun des champs selon vos besoins.....	17-12
Envoi d'un fichier comme télécopie PC au format Style télécopie .....	17-13
Bis.....	17-14
Envoi d'un fichier comme télécopie PC au format Style simple .....	17-15
Configuration de Réception de télécopies PC (Windows®95/98/98SE/Me/2000 Professional et Windows NT® WS 4.0 seulement) .....	17-17
Exécution de Réception PC-FAX.....	17-17
Configuration de votre PC .....	17-17
Affichage des nouveaux PC-FAX .....	17-18
Réception d'une télécopie sur le PC (Windows® XP seulement).....	17-19
Comment recevoir une télécopie de façon automatique.....	17-19
Comment afficher les télécopies reçues.....	17-24

## 18

<b>Utilisation du PhotoCapture Center™ depuis l'ordinateur (pour Windows®)</b> .....	<b>18-1</b>
Introduction .....	18-1

## 19

<b>Utilisation du MFC sur Macintosh®</b> .....	<b>19-1</b>
Configuration du système d'exploitation Mac OS 8.5 à 9.2 ou Mac OS X 10.1, 10.2.1 ou plus récent sur Macintosh®	
Apple® G3, G4, iMac™ ou iBook™ .....	19-1

Utilisation du pilote d'imprimante de Brother sur Macintosh® Apple® (OS 8.5 à 9.2) .....	19-2
Utilisation du pilote d'imprimante de Brother sur Macintosh® Apple® (OS X 10.1, 10.2.1 ou plus récent)	19-4
Sélection des options Mise en page .....	19-4
Impression d'un document .....	19-4
Sélection des options d'impression .....	19-5
Envoi d'une télécopie depuis le Macintosh® (OS 8.5 à 9.2) .....	19-6
Configuration du Carnet d'Adresses .....	19-8
Ajout d'un nouveau membre .....	19-8
Ajout d'un nouveau groupe .....	19-9
Utilisation du pilote TWAIN pour le numériseur de Brother sur Macintosh® (Pour Mac® OS 8.6-9.2 et OS X 10.2.1 ou plus récent) .....	19-10
Accès au numériseur .....	19-10
Numérisation d'une image vers le Macintosh® .....	19-11
Numérisation d'une page entière .....	19-11
Prénumérisation d'une image .....	19-12
Description des paramètres de la fenêtre	
Numériseur .....	19-13
Image .....	19-13
Zone de numérisation .....	19-14
Format Carte de visite .....	19-14
Réglages des paramètres d'image .....	19-15
Dialogue ColorSync .....	19-15
Profil numériseur .....	19-16
Réglages à distance du MFC (Mac OS X 10.1, 10.2.1 ou plus récent) .....	19-17
Utilisation du PhotoCapture Center™ sur Macintosh® ...	19-18

<b>Renseignements importants</b> .....	<b>20-1</b>
Avis régissant les postes de téléphone et avis de la FCC .....	20-1
Ces avis s'appliquent uniquement aux modèles commercialisés et mis en service aux États-Unis. ....	20-1
Déclaration de conformité FCC (États-Unis seulement) .....	20-3
Important .....	20-3
Avis de conformité d'Industrie Canada (s'adresse uniquement aux résidents du Canada) .....	20-3
Consignes de sécurité importantes .....	20-4
Marques de commerce .....	20-6

<b>Dépannage et entretien régulier .....</b>	<b>21-1</b>
Dépannage .....	21-1
Messages d'erreur .....	21-1
Bourrage de documents .....	21-3
Bourrage de papier ou d'imprimante .....	21-4
Le MFC présente des problèmes techniques .....	21-7
Comment améliorer la qualité d'impression .....	21-10
Nettoyage des têtes d'impression.....	21-10
Contrôle de la qualité d'impression.....	21-10
Vérification du volume d'encre.....	21-13
Emballage et transport du MFC.....	21-13
Entretien régulier .....	21-16
Nettoyage du numériseur .....	21-16
Nettoyage de la plaque d'impression du MFC.....	21-17
Remplacement de la cartouche d'encre .....	21-17

<b>Caractéristiques techniques .....</b>	<b>S-1</b>
Description du produit.....	S-1
Généralités .....	S-1
Support d'impression .....	S-2
Copies.....	S-2
Télécopies .....	S-3
Numériseur .....	S-4
Imprimante .....	S-4
Interface.....	S-4
PhotoCapture Center.....	S-5
Configuration de l'ordinateur.....	S-5
Consommables.....	S-6
Carte réseau LAN (facultatif) .....	S-6

<b>Glossaire .....</b>	<b>G-1</b>
------------------------	------------

<b>INDEX .....</b>	<b>I-1</b>
--------------------	------------

<b>Carte de consultation à distance .....</b>	<b>R-1</b>
---	------------



# 1 Introduction

## Comment utiliser ce guide

Nous vous remercions d'avoir choisi le centre multifonction/télécopieur (MFC) de Brother. Le MFC est convivial et facile d'utilisation grâce aux instructions affichées à l'écran ACL, destinées à vous guider à travers les fonctionnalités. Afin de tirer le meilleur parti de votre MFC, veuillez consacrer quelques minutes à la lecture de ce guide.

## Recherche d'informations

---

Les titres et les sous-titres des chapitres sont répertoriés dans la table des matières. Vous trouverez des informations sur une fonction ou une caractéristique spécifique en consultant l'index à la fin de ce guide.

## Symboles utilisés dans ce guide

---

Vous verrez dans ce guide des symboles signalant des remarques et des avertissements importants, ainsi que des actions à entreprendre. Dans le souci de vous faciliter la tâche et de vous aider à choisir les touches appropriées, nous avons ajouté des messages qui apparaîtront à l'écran ACL.

**Caractères gras** Les caractères gras identifient une touche spécifique du panneau de commande du MFC.

*Caractères en italique* Les caractères en italique mettent en valeur un point important ou signalent un sujet connexe.

 Les avertissements vous informent des mesures à prendre pour ne pas endommager l'appareil et éviter des blessures corporelles.

 Les remarques vous indiquent la marche à suivre dans une situation donnée ou donnent des informations sur l'opération en cours, en combinaison avec d'autres fonctions.

 Les alertes de configuration vous signalent les appareils et les opérations incompatibles avec le MFC.

## Utilisation de la feuille d'essai du télécopieur et enregistrement du produit (pour les résidents des États-Unis seulement)

---

Après avoir programmé votre identifiant de poste, veuillez remplir la feuille d'essai fournie avec le MFC. Télécopiez-la comme première transmission au système de réponse automatique par télécopie de Brother en vue de confirmer l'installation correcte de votre MFC.

Pour vous assurer de bien recevoir une réponse, n'oubliez pas de configurer votre identifiant de poste.

(Voir *Configuration de l'identifiant du poste* à la page 4-3.)

**États-Unis seulement** : 1-877-268-9575

Une fois que Brother aura reçu votre feuille d'essai, vous recevrez sur votre MFC une feuille de confirmation et un formulaire d'enregistrement du produit. Veuillez remplir ce formulaire et nous le renvoyer pour valider votre enregistrement.

## Enregistrement en ligne (États-Unis et Canada)

---

- 1** Insérez le CD-ROM de la suite de logiciels MFL Pro dans votre lecteur de CD-ROM.
- 2** Cliquez sur **Inscription en ligne** pour enregistrer votre produit.

# Description du panneau de commande du MFC-5200C

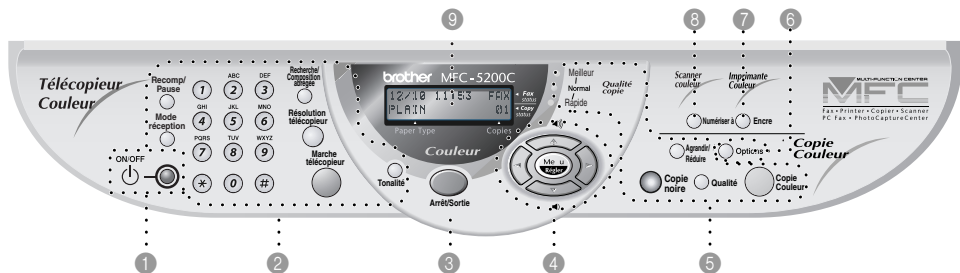

## 1 ON/OFF (Marche/Arrêt)

Vous permet d'activer ou désactiver le MFC.

## 2 Touches de télécopie et de téléphone :

### Recomp/Pause

Recompose le dernier numéro. Insère également une pause dans les numéros abrégés.

### Mode réception

Utilisez cette touche (Mode de réception) pour sélectionner la façon dont le MFC gère les appels entrants.

### Clavier de composition

Utilisez ce clavier pour composer les numéros de téléphone et de télécopieur et pour entrer des informations dans le MFC.

La touche # (dièse) vous permet de passer de la numérotation par impulsion à la numérotation par tonalité au cours d'un appel téléphonique.

### Recherche/Composition abrégée

Permet de consulter les numéros enregistrés dans la mémoire des numéros abrégés et de composer un numéro enregistré en appuyant sur # et sur une touche à deux chiffres.

## Résolution télécopieur

Sert à régler la résolution d'une télécopie à envoyer.

## Marche télécopieur

Démarre une opération, comme l'envoi d'une télécopie.

## Tonalité

Vous permet de composer un numéro sans décrocher le combiné (vous entendrez la tonalité en composant le numéro).

## 3 Arrêt/Sortie

Arrête l'envoi d'une télécopie, annule une opération ou vous permet de quitter le menu.

#### 4 Touches de navigation :

##### Menu/Régler

Vous permet d'accéder au Menu pour effectuer des réglages et les stocker dans la mémoire du MFC.

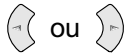

Appuyez sur ces touches pour vous déplacer vers l'avant ou vers l'arrière afin de sélectionner un menu.

Ces touches vous permettent également d'effectuer des recherches alphabétiques dans la mémoire des numéros enregistrés à l'aide du nom associé au numéro recherché.

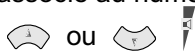

##### Volume

Appuyez sur ces touches pour faire défiler les menus et les options.

Si votre MFC est en mode haut-parleur ou en mode sonnerie, appuyez sur ces touches pour régler le volume.

#### 5 Touches de copie (Réglages temporaires) :

##### Qualité

Utilisez cette touche pour changer provisoirement la qualité des télécopies.

##### Indicateurs lumineux de la qualité

Ces témoins indiquent la qualité de copie que vous avez sélectionnée à l'aide de la touche Qualité.

##### Agrandir/Réduire

Permet de réduire ou d'agrandir les copies en fonction du rapport sélectionné.

#### Copie noire

Sert à effectuer des copies en noir et blanc.

#### Copie Couleur

Sert à effectuer des copies couleur.

#### 6 Options

Le MFC vous permet de rapidement et facilement sélectionner des réglages temporaires afin d'effectuer des copies ou d'accéder au PhotoCapture Center™.

#### 7 Touche d'impression couleur :

##### Encre

Vous permet de nettoyer les têtes d'impression, de vérifier le niveau d'encre et de remplacer la cartouche.

#### 8 Touche de numérisation :

##### Numériser à

Permet de numériser le document suivant et de sélectionner le logiciel de destination sur votre ordinateur. (Traitement de texte, logiciel de graphisme, messagerie électronique, carte mémoire ou réseau.)

#### 9 Affichage à cristaux liquides (ACL)

Affiche des messages pour vous guider dans le paramétrage et l'utilisation correcte du MFC.

# Activation et désactivation du MFC

---

Lorsque la machine est en état de repos (inactive), il vous est possible de l'activer ou de la désactiver en appuyant sur la touche **ON/OFF** (Marche/Arrêt). En mode ARRÊT, le MFC enverra les télécopies différées et recevra toujours des télécopies en mode FAX. Vous pouvez même récupérer des télécopies à l'aide de la fonction Récupération à distance si vous vous trouvez loin du MFC. Pour toute autre opération, vous devez réactiver la machine.

## Désactivation du MFC

Appuyez sur la touche **ON/OFF** (Marche/Arrêt) et maintenez-la enfoncée jusqu'à ce que l'écran ACL affiche le message suivant :

L'écran ACL et le témoin du numériseur s'éteindront alors.

FERMER ORDINAIRE	01
---------------------	----

## Activation du MFC

Appuyez sur la touche **ON/OFF** (Marche/Arrêt) et maintenez-la enfoncée jusqu'à ce que l'écran ACL affiche le message suivant :

L'écran ACL affichera la date et l'heure (mode veille).

ATTENDRE SVP
--------------



Même s'il est en état d'arrêt, le MFC nettoiera périodiquement les têtes d'impression afin d'éviter la dégradation de la qualité d'impression.

Si vous débranchez le cordon CA, le MFC ne pourra effectuer aucune opération.

# À propos du MFC/télécopieur

Si vous utilisez un MFC pour la première fois, son fonctionnement peut vous apparaître quelque peu mystérieux. Mais vous ne tarderez pas à reconnaître la tonalité distincte du télécopieur sur votre ligne téléphonique, et vous serez en mesure d'envoyer et de recevoir des télécopies avec grande facilité.

## Services téléphoniques personnalisés

---

### **Votre ligne téléphonique est-elle dotée d'une messagerie vocale ?**

Si la ligne sur laquelle vous désirez installer votre nouveau MFC est munie d'une messagerie vocale, *il y a de forts risques que celle-ci et le MFC entrent en conflit lors de la réception d'appels.*

### **Pourquoi y aurait-il un problème ?**

Le MFC et la messagerie vocale étant tous deux programmés pour s'enclencher après un certain nombre de sonneries prédéfini, l'un empêchera l'autre de recevoir les appels.

Par exemple, si la messagerie vocale est réglée de façon à répondre après deux sonneries alors que le MFC est paramétré pour répondre après quatre sonneries, la messagerie vocale empêchera le MFC de recevoir des télécopies.

Si la messagerie vocale et le MFC de Brother sont configurés pour s'enclencher après le même nombre de sonneries, il vous sera impossible de prévoir lequel répondra en premier. Il est important de se rappeler que ni le MFC ni la messagerie vocale ne pourront effectuer de transferts d'appel une fois que l'un ou l'autre aura répondu à un appel.

### **Comment éviter ce type de problème ?**

Une excellente façon de contourner de tels problèmes est de *commander un second numéro de téléphone pour la ligne téléphonique existante.*

Un très grand nombre d'utilisateurs de messagerie vocale choisissent ce genre de service, connu sous le nom de "sonnerie spéciale", et se déclarent très satisfaits. *Pour de plus amples renseignements sur ce service personnalisé, veuillez consulter voir Sonnerie spéciale à la page 5-9.*

Une autre façon d'éviter des problèmes éventuels est de remplacer la messagerie vocale par un répondeur téléphonique. Votre MFC de Brother a été conçu pour prendre en charge un répondeur téléphonique (RÉP).

*(Voir Connexion d'un répondeur téléphonique externe (RÉP) à la page 1-8.)*

# Tonalités et prise de contact

---

À l'envoi d'une télécopie, le MFC émet une tonalité spéciale dite CNG. Il s'agit de bips discrets à intervalles de quatre secondes. Lorsque vous composez un numéro et appuyez sur **Marche télécopieur**, vous entendez ces bips pendant 60 secondes. Durant cette période, l'appareil de l'expéditeur doit amorcer la "prise de contact" avec l'appareil du destinataire.

Chaque fois que vous envoyez une télécopie à l'aide d'une procédure automatique, le MFC émet la tonalité CNG sur la ligne téléphonique. Vous apprendrez vite à discerner ces bips chaque fois que vous prendrez un appel sur la ligne de votre télécopieur. Ainsi, vous serez en mesure de reconnaître la tonalité d'une télécopie entrante.

Le télécopieur du destinataire répond en émettant un signal de réception (sons aigus et stridents). Il émettra ce signal sur la ligne téléphonique pendant environ 40 secondes, et le message RÉCEPTION s'affichera à l'écran.

Si le MFC est en mode Télécopieur (FAX), il répondra à chaque appel automatiquement par le signal de réception de télécopie. Même si le correspondant raccroche, le MFC continuera à envoyer ce signal pendant environ 40 secondes tout en affichant le message RÉCEPTION. Pour annuler le mode de réception, appuyez sur **Arrêt/Sortie**.

La "prise de contact" correspond au moment où la tonalité CNG du télécopieur de l'expéditeur et les sons aigus et stridents du télécopieur du destinataire s'exécutent en même temps. Elle doit durer au moins de deux à quatre secondes de sorte que chaque appareil puisse communiquer avec l'autre pour effectuer correctement l'envoi et la réception de la télécopie. La prise de contact n'aura pas lieu tant que le télécopieur du destinataire n'aura pas répondu. Rappelons que la tonalité CNG ne dure que 60 secondes une fois le numéro composé. C'est pourquoi il est primordial que le télécopieur du destinataire réponde rapidement à l'appel.



Si un répondeur téléphonique externe (RÉP) est relié à la ligne du MFC, celui-ci détermine le nombre de sonneries précédant la prise de l'appel. Lisez soigneusement les directives de ce chapitre concernant la connexion d'un répondeur au MFC. (Voir *Connexion d'un répondeur téléphonique externe (RÉP)* à la page 1-8.)

## Mode de correction d'erreurs (MCE)

---

Le mode de correction d'erreurs (MCE) permet au MFC de contrôler la progression de la transmission d'une télécopie. Les transmissions MCE ne peuvent s'effectuer qu'entre télécopieurs dotés de la fonction MCE. Si tel est le cas, vous serez en mesure de recevoir et d'envoyer des télécopies dont la transmission est vérifiée en continu.

Votre MFC ne s'acquittera de cette fonction que s'il possède suffisamment d'espace mémoire.

## Connexion du MFC

### Connexion d'un téléphone externe

---

Bien que votre MFC ne soit pas équipé d'un combiné, vous avez la possibilité de connecter un téléphone distinct (ou un répondeur téléphonique) directement au MFC.

Branchez la fiche modulaire du cordon téléphonique sur le connecteur EXT. situé sur le côté gauche du MFC.

Chaque fois que vous utilisez le téléphone (ou le RÉP) branché sur le MFC, le message **TÉLÉPHONE** s'affiche à l'écran ACL.

### Connexion d'un répondeur téléphonique externe (RÉP)

---

#### Séquence des opérations

Si vous le souhaitez, vous pouvez utiliser un répondeur téléphonique. Cependant, lorsque le MFC partage la ligne téléphonique avec un répondeur **externe**, ce dernier répond à tous les appels tandis que le MFC scrute la ligne pour détecter la tonalité CNG d'une télécopie entrante. S'il s'agit d'une télécopie, le MFC prend la relève pour recevoir la télécopie. Dans le cas contraire, il permet au répondeur (RÉP) de continuer à passer votre message d'accueil pour que l'appelant puisse laisser un message.

Le répondeur téléphonique externe doit répondre aux appels en l'espace de cinq sonneries (le réglage recommandé est de deux sonneries). Tant que le répondeur n'aura pas répondu à l'appel, le MFC ne pourra discerner la tonalité CNG. Or, avec cinq sonneries, la tonalité CNG ne dure que de huit à dix secondes durant lesquelles la "prise de contact" doit s'établir. Suivez attentivement les instructions de ce guide concernant l'enregistrement de votre message d'accueil. Il n'est pas conseillé d'utiliser la fonction de sonnerie d'économie sur le répondeur externe si celle-ci dépasse cinq sonneries.



 Si quelques-unes de vos télécopies ne peuvent être réceptionnées, réglez votre répondeur externe sur quatre sonneries.

 *Si vous êtes abonné au service de sonnerie spéciale de votre compagnie de téléphone :*

Vous pouvez brancher un répondeur externe sur une prise murale distincte. Pour ce faire, il faut que vous soyez abonné au service de sonnerie spéciale de votre compagnie de téléphone et que vous ayez enregistré le type de la sonnerie spéciale dans votre MFC. De plus, vous devez assigner le numéro associé à la sonnerie spéciale à votre télécopieur et régler le mode de réception de ce dernier sur MANUEL. Le réglage recommandé est de trois ou quatre sonneries sur le répondeur externe, pourvu que vous soyez abonné au service de sonnerie spéciale.

 *Si vous n'êtes pas abonné au service de sonnerie spéciale :*

Vous devez brancher votre répondeur externe sur la prise EXT. de votre MFC. Si votre répondeur est branché sur une prise murale, ce dernier et le MFC essaieront tous deux de contrôler la ligne téléphonique. (Voir l'illustration ci-dessous.)

 **Ne connectez jamais un répondeur externe sur une prise murale reliée à la même ligne téléphonique que celle du MFC** (sauf si vous êtes abonné au service de sonnerie spéciale).

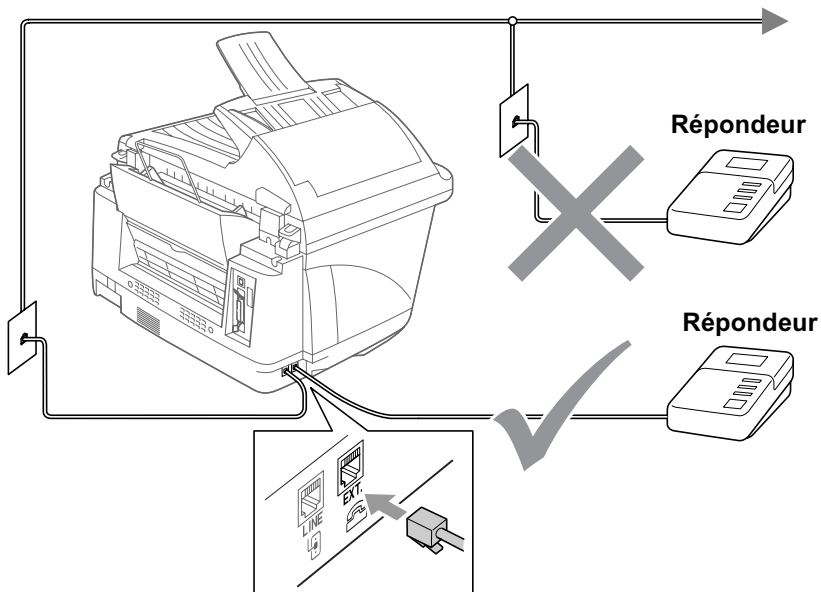

## Connexions

Il faut que le répondeur externe soit branché sur le connecteur EXT. situé à l'arrière du MFC. Si vous branchez le répondeur externe sur une prise murale, le MFC ne pourra fonctionner correctement (à moins que vous ne possédiez la sonnerie spéciale).

- 1** Branchez le cordon téléphonique de la prise murale sur le connecteur LINE situé à l'arrière du MFC.
- 2** Branchez le cordon téléphonique du répondeur externe sur le connecteur EXT. situé à l'arrière du MFC. (Assurez-vous que ce cordon, qui est relié au répondeur externe, soit branché sur la prise pour le répondeur externe et non sur la prise pour le téléphone.)
- 3** Réglez le répondeur externe sur quatre sonneries ou moins. (La configuration de la sonnerie différée du MFC n'est pas prise en compte).
- 4** Enregistrez le message d'accueil sur votre répondeur externe.
- 5** Mettez le répondeur externe en mode de réception d'appels.
- 6** Réglez le mode de réception sur **TÉL EXT/RÉP.**  
(Voir *Sélection du mode de réception (Mode réponse)* à la page 5-1.)

## Enregistrement du message d'accueil

Le chronométrage est un facteur essentiel de l'enregistrement du message d'accueil. Ce message détermine le mode de réception manuelle et le mode de réception automatique des télécopies.

- 1** Enregistrez un silence de cinq secondes au début du message. (Ce délai permet à votre MFC de capter la tonalité CNG des transmissions automatiques avant que celle-ci ne s'arrête.)
- 2** Limitez votre message à 20 secondes.
- 3** À la fin de votre message de 20 secondes, indiquez votre code de réception de télécopies pour que vos correspondants puissent vous envoyer manuellement des télécopies. Par exemple :  
*"Après le bip, laissez un message ou envoyez une télécopie en appuyant sur \* 51 et Démarrer."*



Votre MFC étant incapable de déceler la tonalité de télécopie en présence de voix fortes ou résonnantes, nous vous recommandons de commencer votre message d'accueil par un silence de 5 secondes. Vous pouvez, si vous le préférez, ne pas enregistrer cette pause. Cependant, si votre MFC ne reçoit pas de télécopies, réenregistrez le message d'accueil en commençant par cette pause.

# Considérations concernant les lignes téléphoniques spéciales

## Lignes téléphoniques de substitution

Un système téléphonique de substitution consiste en un groupe d'au moins deux lignes distinctes qui se transmettent l'une à l'autre les appels entrants lorsque l'une ou plusieurs d'entre elles sont occupées. En règle générale, les appels sont transmis de façon descendante à la prochaine ligne libre dans un ordre préétabli.

Votre MFC a été conçu pour fonctionner sur un système de substitution, pourvu que le dernier numéro de la séquence de numéros lui ait été assigné de sorte qu'il soit impossible de "descendre", c'est-à-dire transférer l'appel à la ligne inférieure. Veillez à ne pas configurer le MFC sur un autre numéro, car, au cas où les autres lignes seraient occupées et qu'une deuxième télécopie arrivait, cette télécopie serait transférée vers une ligne non reliée à un télécopieur. **Le fonctionnement de votre MFC sera optimisé sur une ligne dédiée.**

## Système à deux lignes

Un système à deux lignes téléphoniques consiste en deux numéros de téléphone distincts qui partagent la même prise murale. Chacun des deux numéros peut posséder un son propre connecteur (RJ11) ou ils peuvent partager un seul connecteur (RJ14). Le MFC, quant à lui, doit être branché sur un connecteur RJ11. La taille et l'aspect du connecteur RJ11 peuvent ressembler à la taille et à l'aspect du connecteur RJ14. De plus, les deux types de connecteurs peuvent comporter quatre fils (noir, rouge, vert, jaune). Pour savoir de quel connecteur il s'agit, branchez-y un téléphone à deux lignes pour voir si ce dernier peut accéder aux deux lignes. Si c'est le cas, vous devez diviser la ligne pour votre MFC. (Voir *Réception facile* à la page 5-4.)

## Conversion d'une prise téléphonique murale

Il existe trois méthodes de conversion vers une prise de type RJ11. Les deux premières méthodes nécessitent fort probablement l'intervention de votre compagnie de téléphone. Vous pouvez transformer une prise murale unique de type RJ14 en une prise murale double de type RJ11 ou faire poser une prise murale RJ11 et y associer un des numéros de téléphone.

La troisième méthode est la plus simple : Achetez un adaptateur triplex qu'il suffit de brancher sur un connecteur RJ14. L'adaptateur triplex divise les fils en trois connecteurs distincts : deux connecteurs de type RJ11 (ligne 1, ligne 2) et un connecteur de type RJ14 (ligne 1 et ligne 2). Si votre MFC se trouve sur la ligne 1, branchez-le sur la prise L1 de l'adaptateur triplex. S'il est sur la ligne 2, branchez-le sur la prise L2.

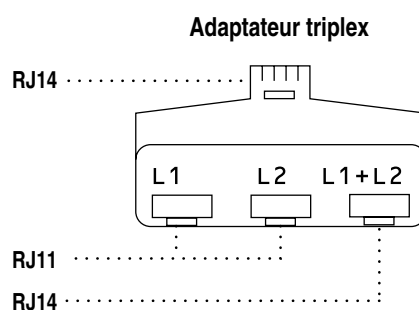

## Installation du MFC, d'un téléphone à deux lignes et d'un répondeur téléphonique à deux lignes

Lorsque vous installez un répondeur téléphonique externe (RÉP) à deux lignes et un téléphone à deux lignes, veillez à ce que le MFC soit relié à une ligne isolée sur la prise murale et sur le répondeur. La connexion la plus pratique, dont vous trouverez la description ci-dessous, est de raccorder le MFC à la ligne 2. Le panneau arrière du répondeur à deux lignes doit être doté de deux connecteurs téléphoniques : l'un étiqueté L1 ou L1/L2 ; l'autre, L2. Vous devez avoir au moins trois cordons téléphoniques : le cordon livré avec votre MFC et deux autres cordons pour votre répondeur téléphonique externe à deux lignes. Si vous ajoutez un téléphone à deux lignes, il vous faudra un quatrième cordon.

- 1 Placez le répondeur à deux lignes et le téléphone à deux lignes à côté du MFC.
- 2 Branchez une extrémité du cordon téléphonique destiné au MFC dans le connecteur L2 de l'adaptateur triplex et l'autre extrémité sur le connecteur LINE situé du côté gauche du MFC.
- 3 Branchez une extrémité du premier cordon téléphonique du répondeur sur le connecteur L1 de l'adaptateur triplex et l'autre extrémité sur le connecteur L1 ou L1/L2 du répondeur à deux lignes.
- 4 Branchez une extrémité du deuxième cordon téléphonique du répondeur sur le connecteur L2 du répondeur à deux lignes et l'autre extrémité sur le connecteur EXT. situé du côté gauche du MFC.

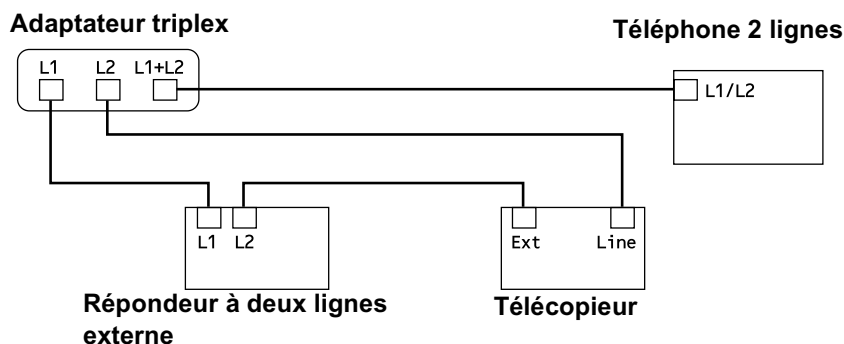

Vous pouvez, comme d'habitude, relier les téléphones à deux lignes aux autres prises murales. Il existe deux méthodes pour ajouter un téléphone à deux lignes à la prise murale du MFC. Branchez le cordon du téléphone à deux lignes soit sur le connecteur L1+L2 de l'adaptateur triplex, soit sur le connecteur TÉL du répondeur téléphonique à deux lignes.

## Connexions multilignes (PBX)

---

La plupart des bureaux ont recours à un système téléphonique centralisé. Même s'il est relativement simple de relier le MFC à un système à touches ou à un PBX (autocommutateur privé), nous vous recommandons de communiquer avec l'installateur de votre système téléphonique pour faire établir la connexion. Il serait bon de prévoir une ligne dédiée pour votre MFC. Ainsi, ce dernier peut être laissé en mode TÉLÉCOPIE (FAX) pour assurer la réception de télécopies en permanence, de jour comme de nuit.

Au cas où utiliseriez un système multilignes, demandez à l'installateur de relier le MFC à la dernière ligne du système. Cette précaution évitera l'activation du MFC chaque fois que vous recevrez un appel téléphonique.

- ⊘ Comme pour tous les télécopieurs, le MFC doit être connecté à une ligne téléphonique à deux fils. Si votre ligne comporte plus de deux fils, la connexion du MFC ne sera pas possible.

### Installation du MFC sur un réseau PBX

- 1 Dans le cas d'un réseau PBX, le fonctionnement en permanence du MFC ne peut être garanti. Si vous éprouvez des problèmes techniques, contactez d'abord la compagnie gestionnaire de votre PBX.
- 2 Si une standardiste assure la réception des appels, il est conseillé de régler le mode de réception sur MANUEL, car tous les appels seront traités comme des appels téléphoniques.
- 3 Le MFC peut être utilisé en mode de composition par tonalités ou en mode de composition par impulsions.

## Services téléphoniques personnalisés

---

Si vous êtes abonné à un ou plusieurs services personnalisés partageant une même ligne avec votre MFC (messagerie vocale, appel en attente, identification de la ligne appelante, RingMaster, permanence téléphonique, système d'alarme, etc.), ce dernier pourra ne pas fonctionner correctement. (Voir *Services personnalisés sur une ligne unique.* à la page 21-8.)

# 2 Papier

## À propos du papier

La qualité de votre document peut dépendre du type de papier mis dans la machine.

Pour obtenir la meilleure qualité d'impression, réglez toujours le Type de papier afin qu'il corresponde au papier chargé.

Vous pouvez utiliser du papier ordinaire, du papier jet d'encre (papier couché), du papier glacé, des transparents et des enveloppes.

Nous vous conseillons de tester les différents types de papier avant d'en acheter en grande quantité.

Pour de meilleurs résultats, utilisez le papier recommandé.



Lorsque vous imprimez sur du papier jet d'encre (papier couché), des transparents et du papier glacé, n'oubliez pas de sélectionner le support convenable dans l'onglet "Elémentaire" du pilote d'imprimante.

De même, pour éviter tout risque de bourrage et de maculage, retirez les feuilles une à une à mesure qu'elles sortent de la machine.

## Utilisation et manipulation de papiers spéciaux

---

- Ne retirez pas le papier de son emballage d'origine. Conservez-le à plat, à l'abri de l'humidité, de la lumière directe du soleil et de la chaleur.
- Le côté couché du papier glacé est doté d'une finition brillante. Évitez de toucher ce côté. Insérez le papier glacé, la finition brillante orientée vers le haut, dans le chargeur.
- Ne touchez pas les deux côtés des transparents, car ils absorbent facilement l'eau et la sueur, ce qui peut dégrader la qualité d'impression. Les transparents conçus pour un usage avec des imprimantes/télécopieurs laser peuvent salir le document suivant. N'utilisez que les transparents recommandés.

## Papier recommandé

Papier ordinaire :	Xerox 4200
Papier pour imprimante jet d'encre :	KODAK® haute qualité (mat)
Papier glacé :	JETPRINT PHOTO® Papier pour graphiques - fini brillant
Transparents :	3M film transparent (CG3410)



La qualité d'impression dépend du type de papier et de la marque. Rendez-vous visite sur le site <http://solutions.brother.com> pour vous tenir au courant des toutes dernières recommandations relatives au type de papier pouvant être utilisé avec le MFC-5200C.

## Capacité du bac à papier

Type de papier	Format (taille du papier)	Nombre de feuilles
Papier ordinaire (feuille volante)	Lettre, Exécutif	100 feuilles de 20 lb (80 g/m <sup>2</sup> )
	Légal (juridique)	50 feuilles de 20 lb (80 g/m <sup>2</sup> )
Papier jet d'encre	Lettre	20
Papier glacé	Lettre	20
Transparents	Lettre	10
Enveloppes	DL, COM-10, C5, Monarch	10
Carte postale	4 po × 6 po	30
Fiche	5 po × 8 po	30

## Caractéristiques du papier destiné au bac

Poids (feuilles volantes)	Papier ordinaire / papier jet d'encre : 17 à 32 lb (64 à 120 g/m <sup>2</sup> ) Papier glacé : jusqu'à 40 lb (150 g/m <sup>2</sup> ) Carte postale : jusqu'à 45 lb (170 g/m <sup>2</sup> ) Fiche : jusqu'à 32 lb (120 g/m <sup>2</sup> )
Épaisseur	Papier ordinaire / papier jet d'encre : 0.003 à 0.006 po (0.08 à 0.15 mm) Papier glacé : jusqu'à 0.007 po (0.18 mm) Enveloppes : jusqu'à 0.02 po (0.52 mm) Carte postale : jusqu'à 0.009 po (0.23 mm) Fiche : jusqu'à 0.006 po (0.15 mm)
Bac à papier	Jusqu'à 0,39 po (10 mm) Jusqu'à 100 feuilles de 20 lb (80 g/m <sup>2</sup> )
Bac de sortie	Jusqu'à 50 feuilles de 20 lb (80 g/m <sup>2</sup> ) (Les transparents et le papier glacé doivent être retirés du bac une page à la fois pour éviter tout risque de maculage.)

## Caractéristiques du papier convenant à l'introduction manuelle

Largeur du papier	3.5 à 8.5 po (89 à 216 mm)
Longueur du papier	4 à 14 po (101 à 356 mm)
Épaisseur de papier	0.005 à 0.01 po (0.12 à 0.25 mm) Carte postale : 0.009 à 0.018 po (0.23 à 0.45 mm)



Il vous faudra ôter le papier du bac et le charger, feuille à feuille.



 N'utilisez pas de papier ou d'enveloppes :

- endommagé(es), gondolé(es), froissé(es) ou de forme irrégulière ;
- de surface extrêmement brillante ou de texture épaisse ;
- déjà imprimé(es) par impression laser ;
- impossible à empiler uniformément ;
- constitué(es) de grain fin (papier sens travers).

 N'utilisez pas d'enveloppes :

- gonflées ;
- en relief (gauffrées) ;
- à agrafe ;
- mal pliées ;
- préimprimées à l'intérieur.

# Zone d'impression

La zone d'impression dépend des paramètres de l'application utilisée. Les chiffres ci-dessous présentent les zones non imprimables sur des enveloppes et des feuilles ordinaires.

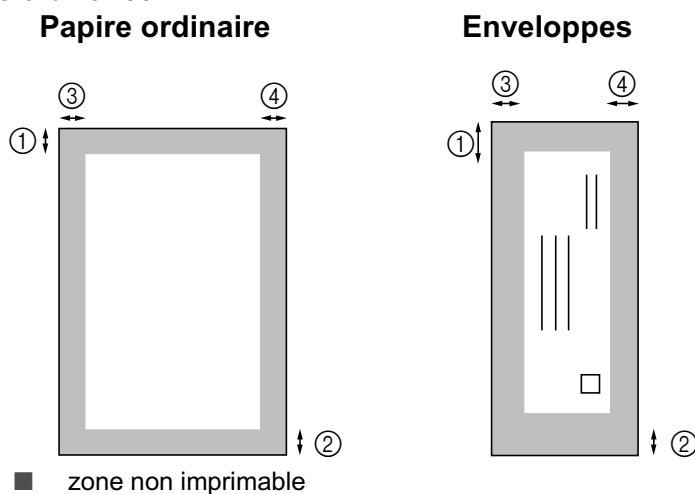

Papier	Format du papier		① Haut	② Bas	③ Gauche	④ Droite
Papier ordinaire (feuille volante)	Lettre, Légal (Juridique)	Télécopie	0.12	0.47	0.25	0.25
		Imprimante	0.12	0.47 (0.12)* <sup>1</sup>	0.23	0.23
		Copie	0.12	0.47 (0.12)* <sup>1</sup>	0.23 (0.12)* <sup>1</sup>	0.23 (0.12)* <sup>1</sup>
	Executif	Imprimante	0.12	0.47 (0.12)* <sup>1</sup>	0.12	0.12
Carte postale	4 po × 6 po	Imprimante	0.12	0.47 (0.12)* <sup>1</sup>	0.12	0.12
Enveloppes	DL, C5, COM10, Monarch	Imprimante	0.39	0.79	0.12	0.12



L'imprimante dépend du pilote d'imprimante utilisé.

Les chiffres ci-dessus sont approximatifs, la zone d'impression pouvant varier en fonction du type de papier utilisé.

\*1 Fonction "Près bordure" (impression près du bord du papier) activée.

# 3

# Programmation à l'écran

## Programmation conviviale

Votre MFC a été conçu pour une utilisation facile grâce à l'interface écran ACL et aux touches de navigation. La programmation conviviale du MFC vous permettra de tirer pleinement parti de toutes les sélections de menu.

Comme la programmation du MFC s'effectue à même l'écran ACL, nous avons créé des messages d'écran pour vous aider à programmer, pas à pas, votre MFC. Il vous suffit de suivre les indications affichées qui vous guideront à travers les sélections de menu et les options de programmation.

## Tableau des sélections de menu



---

Vous serez sans doute en mesure de programmer votre machine sans recourir au Guide de l'utilisateur. Toutefois, pour vous aider à comprendre chacune des sélections de menu et des options de programmation du MFC, nous vous suggérons de consulter le tableau des sélections de menu à la page 3-3.



Pour programmer le MFC, il vous suffit d'appuyer sur **Menu/Régler** et sur les numéros de menu souhaités.

Par exemple, pour régler **RÉSOLUTION FAX** (résolution d'impression des télécopies) sur **FIN** (bonne qualité) :

Appuyez sur **Menu/Régler**, **2, 2, 2** et sur  ou encore sur  pour sélectionner **FIN**.

Appuyez sur **Menu/Régler**.

# Touches de navigation

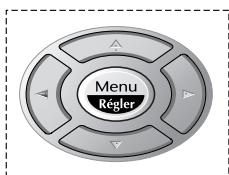

- \* Accéder au menu
- \* Passer au niveau supérieur du menu
- \* Accepter une option



- \* Se déplacer dans le niveau du menu en cours



- \* Revenir au niveau inférieur du menu



- \* Passer au niveau supérieur du menu suivant



- \* Quitter le menu

Pour accéder au mode Menu, appuyez sur

**Menu/Régler**. Une fois le mode Menu activé, vous pouvez faire défiler les sélections de menu à l'écran ACL.

Appuyez sur **1** pour ouvrir le menu Programmation générale

—OU—

Appuyez sur **2** pour accéder au menu Télécopies (Fax)

—OU—

Appuyez sur **3** pour accéder au menu Copie

—OU—

Appuyez sur **4** pour accéder au menu Saisie Photo

—OU—

Appuyez sur **5** pour accéder au menu Test d'impression

—OU—

Appuyez sur **6** pour accéder au menu Impression des rapports

—OU—

SÉL ↑↓ & RÉGLER  
1. PROG. GÉNÉRAL



SÉL ↑↓ & RÉGLER  
2. FAX

SÉL ↑↓ & RÉGLER  
3. COPIE



SÉL ↑↓ & RÉGLER  
4. SAISIEPHOTO

SÉL ↑↓ & RÉGLER  
5. TEST IMP.

SÉL ↑↓ & RÉGLER  
6. IMP. RAPPORTS

Vous pouvez faire défiler plus rapidement les niveaux de menu en appuyant sur  ou sur . Une fois que l'écran ACL affiche l'option souhaitée, validez-la en appuyant sur **Menu/Régler**.

Ensuite, le niveau de menu suivant apparaît à l'écran.

Appuyez soit sur  ou sur  pour accéder à la sélection de menu suivante.

Appuyez sur **Menu/Régler**.

Une fois le réglage d'une option terminé, l'écran ACL affiche CONFIRMÉ.



Utilisez  pour reculer si vous avez dépassé l'option voulue ou pour effectuer un raccourci de frappe.

Le réglage en cours affiche toujours le nom de l'option sans le point d'interrogation ("?").

Pour accéder au menu, appuyez sur  **Menu/Régler**.

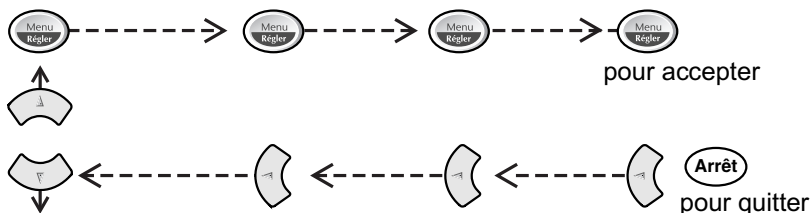

Menu principal	Sous-menu	Sélections de menu	Options	Descriptions	Page	
<b>1.PROG. GÉNÉRAL</b>	<b>1.TYPE PAPIER</b>	—	ORDINAIRE JET D'EN GLACÉ (4-COUL. ou 3-COUL.) TRANSPARENT	Configure le type de papier dans le bac.	4-1	
	<b>2.TAILLE PAPIER</b>	—	<b>LETTRE LÉGAL</b> (Juridique)	Configure la taille de papier dans le bac.	4-2	
	<b>3.DATE/HEURE</b>	—	—	Fait apparaître la date et l'heure sur l'écran ACL et l'en-tête des télécopies à envoyer.	4-2	
	<b>4.ID STATION (Identifiant de poste)</b>	—	—	Imprime le nom, le numéro de télécopieur et le numéro de téléphone de l'expéditeur sur chaque page à envoyer.	4-3	
	<b>5.VOLUME</b>	<b>1.SONNERIE</b>		HAUT MOYEN <b>BAS</b> OFF	Règle le volume de la sonnerie (fort, moyen, faible, désactivée).	4-5
		<b>2.BIP SONORE</b>		HAUT MOYEN <b>BAS</b> OFF	Règle le volume du téléavertisseur (fort, moyen, faible, désactivé).	4-6
		<b>3.HAUT-PARLEUR</b>		HAUT MOYEN <b>BAS</b> OFF	Règle le volume du haut-parleur (fort, moyen, faible, désactivé).	4-6
<b>6.H AVANCÉE AUTO</b>	—		ON <b>OFF</b>	Passé en mode Heure avancée (horaire d'été).	4-7	
<b>7.TONAL/IMPULS.</b>	—		<b>TONAL.</b> IMPULS.	Choisit le mode de composition.	4-7	



Les réglages d'usine sont indiqués en caractères gras.

Pour accéder au menu, appuyez sur  **Menu/Régler**.

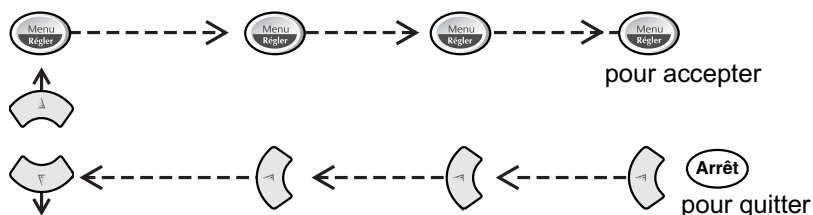

Menu principal	Sous-menu	Sélections de menu	Options	Descriptions	Page
<b>1. PROG. GÉNÉRAL (Suite)</b>	<b>8. LANGUE LOCALE</b>	—	<b>ANGLAIS</b> FRANÇAIS	Permet de changer la langue d'affichage à l'écran ACL selon le pays de l'utilisateur.	i
<b>2. FAX</b>	<b>1. RÉGLAGE RÉCEP.</b>	<b>1. LONG. SONNERIE (Sonnerie différée)</b>	<b>04</b> 03 02 01 00	Détermine le nombre de sonneries avant que le MFC ne réponde en mode FAX ou en mode FAX/TÉL.	5-2
		<b>2. DURÉE SONN F/T</b>	70 40 30 <b>20</b>	Règle le nombre de fois que la pseudo/double sonnerie sera émise en mode FAX/TÉL.	5-3
		<b>3. RÉCEP FACILE</b>	<b>ON</b> OFF	Permet de recevoir des télécopies sans avoir à appuyer sur la touche Marche télécopieur.	5-4
		<b>4. CODE DISTANCE</b>	<b>ON</b> (* 51, #51) OFF	Permet de répondre aux appels sur un poste téléphonique supplémentaire ou un téléphone externe et d'utiliser des codes d'accès à distance pour activer ou désactiver le MFC. Vous pouvez personnaliser les codes d'accès à distance.	5-6
		<b>5. AUTO-RÉDUCTION</b>	<b>ON</b> OFF	Réduit la taille des télécopies entrantes.	5-4
		<b>6. RELEVÉ RC</b>	<b>ON</b> <b>OFF</b>	Permet à votre MFC d'accéder à un autre télécopieur pour l'inviter à émettre des télécopies.	5-7
	<b>2. RÉGLAGE ENVOI</b>	<b>1. CONTRASTE</b>	<b>AUTO</b> CLAIR FONCÉ	Éclaircit ou assombrit les télécopies à envoyer.	6-5

 Les réglages d'usine sont indiqués en caractères gras.

Pour accéder au menu, appuyez sur  **Menu/Régler**.

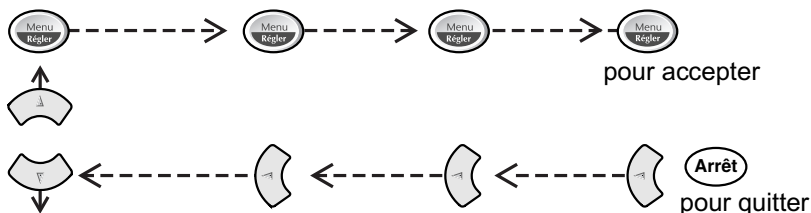

Menu principal	Sous-menu	Sélections de menu	Options	Descriptions	Page
<b>2.FAX (Suite)</b>	<b>2. RÉGLAGE ENVOI (Suite)</b>	<b>2. RÉSOLUTION FAX</b>	<b>STANDARD</b> FIN SUP.FIN PHOTO COULEUR STD COULEUR FIN	Règle la résolution par défaut des télécopies sortantes.	6-6
		<b>3. ENVOI DIFFÉRÉ</b>	—	Règle l'heure à laquelle l'envoi différé des télécopies sera effectué.	6-15
		<b>4. TRANSM LOT</b>	ON  OFF	Envoie en différé toutes les télécopies destinées au même numéro, à la même heure et en une seule transmission.	6-16
		<b>5. TX IMMÉDIAT</b>	OFF ON FAX SUIVANT UNIQ	Envoie une télécopie sans recourir à la mémoire.	6-9
		<b>6. RELEVÉ TX</b>	ON  OFF	Configure le MFC de sorte qu'un autre télécopieur puisse l'interroger et récupérer des télécopies.	6-16
		<b>7. PRÉPARER PG</b>	<b>FAX SUIVANT UNIQ</b> ON OFF IMP.EXEMPLE	Envoie la page de couverture préprogrammée.	6-14
		<b>8. NOTE PG COUV</b>	—	Vous permet de configurer vos propres commentaires sur la page de couverture.	6-12
		<b>9. MODE OUTRE-MER</b>	ON  OFF	Corrige les transmissions outre-mer pouvant parfois poser des problèmes.	6-15

 Les réglages d'usine sont indiqués en caractères gras.

Pour accéder au menu, appuyez sur  **Menu/Régler**.

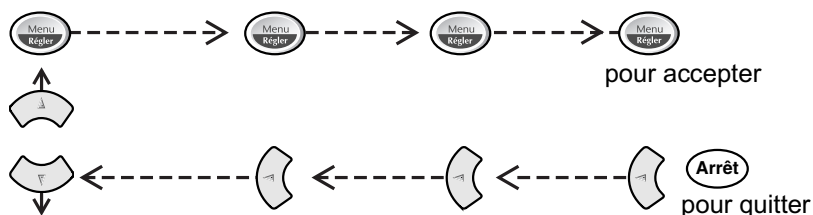

Menu principal	Sous-menu	Sélections de menu	Options	Descriptions	Page
2.FAX (Suite)	3.ENTR. ABRÉGÉES	1.COMP. ABRÉGÉE	—	Enregistre les numéros abrégés pour la composition à l'aide de quelques touches.	7-1
		2.GROUPE	—	Configure un numéro groupé pour la diffusion d'une seule télécopie à plusieurs correspondants.	7-3
	4.RAP PROGRAMMAT	1.TRANSMISSION	ON ON+IMAGE OFF OFF+IMAGE	Configuration initiale du rapport de vérification des transmissions et du rapport d'activité.	9-1
		2.INTERVALLE ACT	TOUS LES 7 JOURS TOUS LES 2 JOURS TOUTES LES 24 HRS TOUTES LES 12 HRS TOUTES LES 6 HRS CH 50 TÉLÉCOPIES OFF		9-1
	5.OPT. ACC. DIST	1.RÉACH/TÉLÉAP	OFF RE-TX FAX TÉLÉAPPEL	Configure le MFC afin qu'il réachemine des télécopies ou appelle votre téléavertisseur.	8-1
		2.MÉMORISER FAX	ON  OFF	Met en mémoire les télécopies entrantes afin que vous puissiez les récupérer si vous vous trouvez éloigné de l'appareil.	8-3
		3.ACCÈS À DIST	159 *	Vous permet de configurer votre propre code pour récupérer des télécopies à distance.	8-4
		4.IMPR. DOCUMENT (Impression de sauvegarde)	—	Imprime les télécopies reçues et stockées en mémoire.	5-6
	6.TRAV. EN ATT.	—	—	Vérifie les tâches enregistrées en mémoire, annule une télécopie différée ou une interrogation/invitation à émettre des télécopies (relevés RC/TX).	5-8 6-10



Les réglages d'usine sont indiqués en caractères gras.



Pour accéder au menu, appuyez sur  **Menu/Régler.**

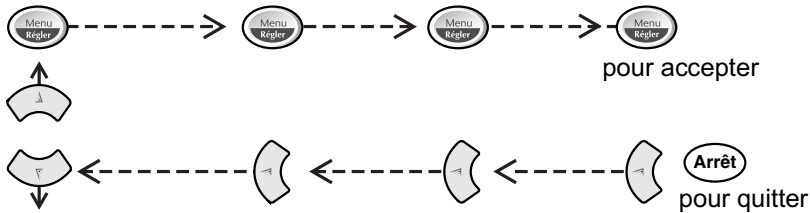

Menu principal	Sous-menu	Sélections de menu	Options	Descriptions	Page
2.FAX (Suite)	0.SERVICE TÉL (SPÉCIALE)		OFF RÉGLER (ON)	Utilise le service de sonnerie spéciale de la compagnie de téléphone afin d'enregistrer le type de sonnerie sur le MFC.	5-11
3.COPIE	1.QUALITÉ	—	NORMAL MEILLEUR RAPIDE	Sélectionne la qualité des copies.	10-16
	2.PRÈS BORDURE	—	ON OFF	Agrandit la zone d'impression en la rapprochant des bords gauche, droite et inférieur de la page. La distance entre la zone d'impression et le bord de la page peut être réduite jusqu'à 0,12 po (3 mm).	10-16
	3.LUMINOSITÉ	—	- ■■■■ + - ■■■□ + - ■■■□ + - ■■■□ + - ■□□□ +	Règle la luminosité.	10-16
	4.CONTRASTE	—	- ■■■■ + - ■■■□ + - ■■■□ + - ■■■□ + - ■□□□ +	Règle le contraste.	10-16
	5.RÉGLAGE COUL.	1.ROUGE	R :- ■■■■ + R :- ■■■□ + R :- ■■■□ + R :- ■■■□ + R :- ■□□□ +	Règle la quantité de rouge.	10-17
	2.VERT	V :- ■■■■ + V :- ■■■□ + V :- ■■■□ + V :- ■■■□ + V :- ■□□□ +	Règle la quantité de vert.		
	3.BLEU	B :- ■■■■ + B :- ■■■□ + B :- ■■■□ + B :- ■■■□ + B :- ■□□□ +	Règle la quantité de bleu.		



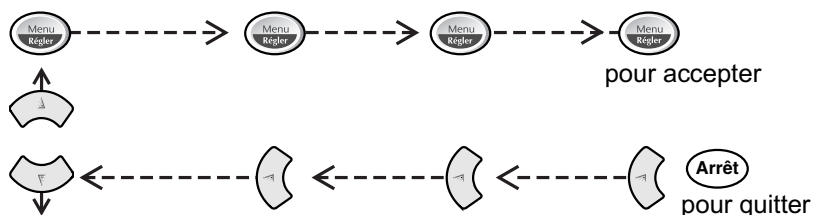

Les réglages d'usine sont indiqués en caractères gras.

Pour accéder au menu, appuyez sur  **Menu/Régler**.



Menu principal	Sous-menu	Sélections de menu	Options	Descriptions	Page
4. SAISIEPHOTO	1.QUALITÉ IMPRES	—	NORMAL  FIN  PHOTO	Sélectionne la qualité d'impression.	11-15
	2.DIM. IMPR.	—	5PO × 3.5PO <b>6PO × 4PO</b> 7PO × 5PO 8PO × 10PO	Sélectionne la dimension de la zone d'impression.	11-15
	3.LUMINOSITÉ	—	- ■■■■ + - ■■■□ + - ■■■□ + - ■■□□ + - ■□□□ +	Règle la luminosité.	11-15
	4.CONTRASTE	—	- ■■■■ + - ■■■□ + - ■■■□ + - ■■□□ + - ■□□□ +	Règle le contraste.	11-15
	5.VRAIE	ON  OFF	1. BAL BLANC - ■■■■ + - ■■■□ + - ■■■□ + - ■■□□ + - ■□□□ +	Corrige la teinte des zones blanches.	11-16
				2. PRÉCISION - ■■■■ + - ■■■□ + - ■■■□ + - ■■□□ + - ■□□□ +	
3. DENSITÉ COULEU - ■■■■ + - ■■■□ + - ■■■□ + - ■■□□ + - ■□□□ +				Rectifie la totalité de la coloration d'une image.	
6.NUMÉRISE CARTE	—	PDF JPEG	Sélectionne le format du fichier par défaut pour la numérisation des documents couleur.	15-17	

 Les réglages d'usine sont indiqués en caractères gras.

Pour accéder au menu, appuyez sur  **Menu/Régler**.

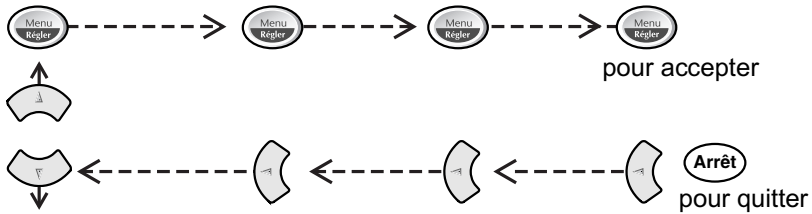

Menu principal	Sous-menu	Sélections de menu	Options	Descriptions	Page
<b>5.TEST IMP.</b>	—	—	—	Effectue un essai d'impression vous permettant de vérifier la qualité de l'impression et de régler l'alignement vertical.	21-10
<b>6.IMP. RAPPORTS</b>	<b>1.LISTE D'AIDE</b>	—	—	Permet d'imprimer des listes et des rapports.	9-3
	<b>2.COMPOSIT AUTO</b>	—	—		
	<b>3.ACTIVITÉ FAX</b>	—	—		
	<b>4.TRANSMISSION</b>	—	—		
	<b>5.CONFIG.SYSTÈME</b>	—	—		



Les réglages d'usine sont indiqués en caractères gras.

# 4 Configuration initiale



## Démarrage

### Réglage du type de papier



---

Adaptez les paramètres du MFC au type de papier utilisé.

**1** Appuyez sur **Menu/Régler**, **1**, **1**.

**2** Appuyez sur  ou sur  afin de sélectionner ORDINAIRE, JET D'EN, GLACÉ ou TRANSPARENT. Appuyez sur **Menu/Régler**.

PROG. GÉNÉRAL 1.TYPE PAPIER
--------------------------------

**3** Si vous avez choisi GLACÉ,  ou , sélectionnez l'une des options suivantes en appuyant sur GLACÉ : 4-COUL ou GLACÉ : 3 COUL. Appuyez sur **Menu/Régler**.



La qualité d'impression de l'encre noire varie en fonction du type de papier glacé utilisé. Pour les impressions réglées sur GLACÉ : 4-COUL, l'encre noire est utilisée. Si le papier glacé rejette l'encre noire, sélectionnez l'option GLACÉ : 3-COUL. Ce mode d'impression simule l'encre noire en associant les trois couleurs.

**4** Appuyez sur **Arrêt/Sortie**.





Le MFC éjecte le papier, face imprimée vers le haut, et le dépose sur le bac avant. Si vous imprimez des transparents, enlevez chaque feuille immédiatement pour éviter tout bourrage ou maculage.

## Réglage du type de papier

---

Le MFC vous offre le choix de deux formats d'impression : Lettre et Légal. Lorsque vous introduisez des feuilles d'un autre format dans le bac d'alimentation du MFC, vous devez sélectionner le format d'impression correspondante à celui des feuilles du bac. Ainsi, le MFC reconnaîtra le format utilisé et imprimera correctement les télécopies entrantes.

- 1 Appuyez sur **Menu/Régler, 1, 2.**
- 2 Appuyez sur  ou sur  afin de sélectionner **LETTRE** ou **LÉGAL** (format juridique).  
Appuyez sur **Menu/Régler.**
- 3 Appuyez sur **Arrêt/Sortie.**

PROG. GÉNÉRAL  
2.TAILLE PAPIER



Pour la copie suivante et pour PhotoCapture Center™ seulement, vous avez la possibilité de changer le format du papier en carte postale (4 po × 6 po).

Voir *Taille du papier* à la page 10-10. et voir *Taille du papier et de la zone d'impression* à la page 11-9.

## Configuration de la date et de l'heure

---

Le MFC affiche la date et l'heure et les imprime sur toutes les télécopies sortantes. En cas de coupure d'alimentation, il vous faudra définir à nouveau la date et l'heure. Les autres réglages, quant à eux, ne seront pas effacés.

- 1 Appuyez sur **Menu/Régler, 1, 3.**
- 2 Insérez les deux derniers chiffres de l'année.  
Appuyez sur **Menu/Régler.**
- 3 Insérez les deux chiffres représentant le mois.  
Appuyez sur **Menu/Régler.**  
(Par exemple, pour le mois de septembre, tapez 09 ; pour octobre, 10.)
- 4 Insérez deux chiffres pour indiquer le jour.  
Appuyez sur **Menu/Régler.**  
(Par exemple, tapez 06).
- 5 Insérez l'heure (au format 24 heures).  
Appuyez sur **Menu/Régler.**  
(Par exemple, entrez 15:25 pour indiquer 3 h 25 min.)
- 6 Appuyez sur **Arrêt/Sortie.**  
La date et l'heure réglées s'afficheront à l'écran ACL chaque fois que le MFC passera au mode Veille.

PROG. GÉNÉRAL  
3.DATE/HEURE

DATE/HEURE  
ANNÉE : XX

DATE/HEURE  
MOIS : XX

DATE/HEURE  
JOUR : XX

DATE/HEURE  
HEURE : XX : XX

# Configuration de l'identifiant du poste

Assurez-vous d'enregistrer vos coordonnées, telles que votre nom, le nom de votre entreprise, le numéro de votre télécopieur et le numéro de votre téléphone, afin qu'elles soient imprimées comme identifiant du poste sur toutes les pages des télécopies sortantes.

**1** Appuyez sur **Menu/Régler**, **1**, **4**.

PROG. GÉNÉRAL  
4.ID STATION

**2** Insérez votre numéro de télécopieur d'un maximum de 20 chiffres.

ID STATION  
FAX:

Appuyez sur **Menu/Régler**.

Ensuite, insérez le numéro de télécopieur d'un maximum de 20 chiffres pour pouvoir continuer.

**3** Insérez le numéro de téléphone d'un maximum de 20 chiffres.

ID STATION  
TÉL:

Appuyez sur **Menu/Régler**.

(Si les numéros de votre téléphone et de votre télécopieur sont identiques, saisissez ce numéro deux fois.)



Le numéro de téléphone que vous avez saisi n'apparaît que sur la page de couverture.

(Voir *Création de la page de couverture électronique* à la page 6-11.)

**4** A l'aide du clavier de composition, saisissez votre nom d'un maximum de 20 caractères.

ID STATION  
NOM:

Appuyez sur **Menu/Régler**.

(Voir *Saisie de texte* à la page 4-4.)

**5** Appuyez sur **Arrêt/Sortie**.

L'écran ACL affichera la date et l'heure.



Si l'identifiant de poste est déjà programmé, l'écran ACL vous invite à appuyer sur **1** pour effectuer une modification ou sur **2** pour sortir sans apporter de modification.

## Saisie de texte

En paramétrant certaines fonctions, telles que l'identifiant de poste, il se peut que vous ayez à ajouter du texte. Au-dessus de la plupart des touches numériques se trouvent trois ou quatre caractères alphabétiques. Quant aux touches "0", # (le dièse) et \*, elles ne sont pas associées à des caractères alphabétiques, car réservées à des fonctions spéciales.

En appuyant plusieurs fois sur la touche numérique appropriée, vous pouvez accéder au caractère désiré.

Touche	1 pression	2 pressions	3 pressions	4 pressions
2	A	B	C	2
3	D	E	F	3
4	G	H	I	4
5	J	K	L	5
6	M	N	O	6
7	P	Q	R	S
8	T	U	V	8
9	W	X	Y	Z

## Insertion d'espaces

Pour insérer une espace typographique entre les numéros, appuyez sur  une fois, et deux fois pour insérer une espace entre les mots.



## Corrections

Si vous avez commis une faute de frappe, vous pouvez la corriger en appuyant sur  afin de positionner le curseur derrière le dernier caractère qui a été correctement saisi. Appuyez ensuite sur **Arrêt/Sortie**. Tous les caractères situés au-dessus et à droite du curseur seront automatiquement supprimés, après quoi vous pouvez effectuer les corrections. Si vous le préférez, vous pouvez également reculer et écraser les caractères fautifs.

## Répétition des caractères alphabétiques

Pour entrer un caractère affecté à la même touche que le caractère précédent, appuyez sur  afin de déplacer le curseur vers la droite.

## Caractères spéciaux et symboles

Appuyez sur \*, # ou 0, puis appuyez sur  ou encore sur  pour placer le curseur sous le symbole ou le caractère spécial. Ensuite, enfoncez la touche **Menu/Régler** pour sélectionner le symbole ou le caractère en question.

Appuyez sur \* pour (espace) ! " # \$ % & ' ( ) \* + , - . /

Appuyez sur le dièse (#) pour ; < = > ? @ [ ] ^ \_

Appuyez sur 0 pour É À È Ê Î Ç Ë Ö 0

## NOTICE



Selon la loi américaine (Telephone Consumer Protection Act de 1991), il est interdit à quiconque d'utiliser un ordinateur ou tout autre appareil électronique, y compris les télécopieurs, pour envoyer quelque message que ce soit, à moins que les messages n'indiquent clairement, dans la marge supérieure ou inférieure de chaque page transmise ou sur la première page de la transmission, la date et l'heure d'envoi, l'identifiant de l'entreprise, de l'organisme ou du particulier envoyant le message, ainsi que le numéro de télécopieur de la machine émettrice de cette entreprise, de cet organisme ou de ce particulier.

Pour savoir comment programmer ces informations sur votre télécopieur, suivez les étapes énumérées à la page 4-3.



Veillez noter que la machine bloquera la saisie de toutes les autres données tant que le numéro du télécopieur n'aura pas été entré.



## Réglage du volume de la sonnerie

- 1 Appuyez sur **Menu/Régler**, **1**, **5**, **1**.
- 2 Appuyez sur  ou sur  afin de sélectionner (OFF, BAS, MOYEN, ou HAUT). Appuyez sur **Menu/Régler**.
- 3 Appuyez sur **Arrêt/Sortie**.

VOLUME  
1. SONNERIE

—OU—

Le MFC vous permet de régler le volume de la sonnerie lorsqu'il est en état de repos (inactif). Vous pouvez soit couper la sonnerie (**OFF**) ou régler le volume de sonnerie à votre goût.



Appuyez sur  ou sur  pour régler le niveau du volume. Chaque fois que vous enfoncez une des deux touches, le MFC émet une sonnerie, vous permettant de vérifier le réglage actuel à l'écran ACL. À chaque pression sur une des deux touches, le niveau du volume augmente ou baisse et sera enregistré en mémoire jusqu'à ce qu'il soit modifié à nouveau.



## Réglage du bip sonore

---

Vous pouvez régler le volume du bip sonore sur BAS, MOYEN, HAUT ou OFF. Le réglage par défaut est BAS. Cette fonction étant activée, le MFC émet un bip sonore chaque fois que vous appuyez sur une touche, faites une erreur ou envoyez ou recevez une télécopie.



- 1 Appuyez sur **Menu/Régler**, **1**, **5**, **2**.
- 2 Appuyez sur  ou sur  afin de sélectionner l'option souhaitée.
- 3 Lorsque l'écran ACL affiche l'option voulue, appuyez sur **Menu/Régler**.
- 4 Appuyez sur **Arrêt/Sortie**.

VOLUME 2 . BIP SONORE
--------------------------

## Réglage du volume du haut-parleur

---



Le MFC vous permet de rectifier le volume du haut-parleur unidirectionnel.

- 1 Appuyez sur **Menu/Régler**, **1**, **5**, **3**.
- 2 Appuyez sur  ou sur  afin de sélectionner (OFF, BAS, MOYEN ou HAUT). Appuyez sur **Menu/Régler**.
- 3 Appuyez sur **Arrêt/Sortie**.

VOLUME 3 . HAUT-PARLEUR
----------------------------

—OU—



Si vous utilisez la fonction **Tonalité**, vous pouvez rectifier le volume du haut-parleur pendant que vous composez un numéro. Le réglage par défaut équivaut au volume le plus faible.

Appuyez sur  ou sur  afin de rectifier le volume au niveau souhaité. (À chaque pression sur une touche, le niveau du volume augmente ou baisse, et le MFC affiche le réglage à l'écran ACL. Le nouveau réglage sera mis en mémoire jusqu'à ce qu'il soit modifié à nouveau.)

## Activation de la fonction Heure avancée automatique (horaire d'été)

---

Vous pouvez régler le MFC de sorte qu'il passe automatiquement à l'heure d'été. Son horloge sera réinitialisée automatiquement de façon à avancer d'une heure au printemps et à revenir en arrière d'une heure en automne.



- 1 Appuyez sur **Menu/Régler, 1, 6.**
- 2 Appuyez sur  ou sur  afin de sélectionner ON (ou OFF).  
Appuyez sur **Menu/Régler.**
- 3 Appuyez sur **Arrêt/Sortie.**

PROG. GÉNÉRAL 6.H AVANCÉE AUTO
-----------------------------------

## Configuration des modes Composition par tonalités ou Composition par impulsions

---

Le mode par défaut du MFC est réglé sur Composition par tonalités (signalisation multifréquence). Si votre téléphone est réglé sur Composition par impulsions (cadran rotatif), basculez au mode Composition par tonalités.

- 1 Appuyez sur **Menu/Régler, 1, 7.**
- 2 Appuyez sur  ou sur  pour sélectionner IMPULS. (ou TONAL.).  
Appuyez sur **Menu/Régler.**
- 3 Appuyez sur **Arrêt/Sortie.**

PROG. GÉNÉRAL 7.TONAL/IMPULS.
----------------------------------

## Mise en mémoire

---

Le MFC possédant des capacités de mémoire, vos réglages de menu demeureront intacts en cas de panne d'électricité. Toutefois, les réglages provisoires (contraste, outre-mer, etc.) seront effacés, ainsi que les données relatives à la date et à l'heure, que vous aurez à définir à nouveau.

# 5 Réglage du mode Réception

## Opérations de base

### Sélection du mode de réception (Mode réponse)

Votre MFC dispose de quatre modes de réception (Mode réponse). Choisissez le mode qui convient le mieux à vos besoins. Pour cela, appuyez sur **Mode réception** plusieurs fois.

ACL	Fonctionnement	Utilisation
FAX (réception automatique)	Le MFC traite automatiquement tous les appels comme des télécopies entrantes.	Lignes dédiées aux télécopies.
FAX/TÉL* (télécopieur et téléphone)  (avec poste supplémentaire ou téléphone externe)	Le MFC vérifie la ligne en continu et répond automatiquement à tous les appels entrants. S'il s'agit d'une télécopie, il s'enclenche pour recevoir la télécopie. Dans le cas contraire, il sonnera (pseudo/double sonnerie) pour vous signaler l'arrivée d'un appel.	Réglez le MFC sur ce mode si vous recevez plus de télécopies que d'appels téléphoniques. Dans ce mode, vous ne pouvez pas relier un répondeur téléphonique à la même ligne que celle du MFC, même si le répondeur est branché sur une prise téléphonique distincte. Ce mode ne vous permet pas non plus d'utiliser la messagerie vocale de votre compagnie de téléphone.
TÉL EXT/RÉP (avec répondeur téléphonique externe)	Le répondeur téléphonique externe (RÉP) répond automatiquement à tous les appels. Les messages vocaux sont enregistrés sur le répondeur, et les télécopies sont imprimées.	Utilisez ce mode si un répondeur externe est relié à votre ligne téléphonique. Le réglage RÉP n'est prévu que pour un récepteur externe. La sonnerie différée (appelée "long sonnerie" à l'écran du MFC) et la durée de la sonnerie du télécopieur/téléphone ne fonctionnent pas.
MANUEL (réception manuelle)  (avec poste supplémentaire ou téléphone externe)	Vous surveillez la ligne téléphonique et répondez à tous les appels.	Utilisez ce mode si un modem d'ordinateur partage la ligne avec votre MFC ou si vous ne recevez que rarement de télécopies [BP1]. Si la tonalité du télécopieur se fait entendre, attendez que la machine prenne la relève, puis raccrochez. (Voir <i>Réception facile</i> à la page 5-4.)

\* En mode FAX/TÉL, il vous faudra paramétrer la sonnerie différée et la durée de sonnerie du télécopieur/téléphone. Si des postes supplémentaires sont raccordés à cette ligne, réglez la sonnerie différée sur quatre coups.

## Pour sélectionner ou modifier le mode de réception

Appuyez sur la touche **Mode réception** (mode de réception) à plusieurs reprises jusqu'à ce que le mode souhaité s'affiche. Après un délai de trois secondes, l'écran ACL affiche la date et l'heure, ainsi que le mode de réception sélectionné (Mode réponse).

MODE RÉPONSE  
FAX/TÉL?



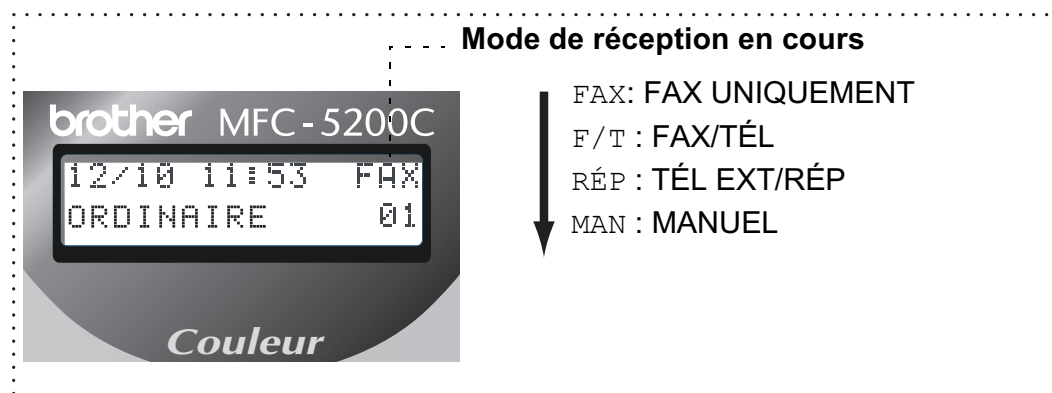

Si vous modifiez le mode de réception (Mode réponse) durant une opération donnée, l'écran ACL réaffichera cette opération, une fois le réglage terminé.



## Réglage de la sonnerie différée

La sonnerie différée (appelée "long. sonnerie" à l'écran ACL) détermine le nombre de sonneries qu'émettra le MFC avant que celui-ci ne réponde à l'appel. Si des postes supplémentaires partagent la ligne avec le MFC ou si vous êtes abonné au service de sonnerie spéciale de votre compagnie de téléphone, laissez le réglage de la sonnerie différée sur "4".

(Voir *Réception facile* à la page 5-4 et *Opérations effectuées à l'aide d'un poste supplémentaire* à la page 5-5.)

- 1 Appuyez sur **Menu/Régler**, **2**, **1**, **1**.
- 2 Appuyez sur  ou sur  afin de sélectionner le nombre de sonneries que le MFC doit émettre avant qu'il ne réponde à l'appel (00-04). Appuyez sur **Menu/Régler**.  
(Si vous choisissez 00, la ligne ne pourra pas sonner.)
- 3 Appuyez sur **Arrêt/Sortie**.



RÉGLAGE RÉCEP.  
1.LONG.SONNERIE

## Réglage de la durée de sonnerie du télécopieur/téléphone (uniquement en mode FAX/TÉL.)

---

Avant de mettre le mode de réception (Mode réponse) sur FAX/TÉL., il vous faudra décider du délai durant lequel le MFC émettra la pseudo/double sonnerie pour annoncer un appel vocal. (S'il s'agit d'une télécopie, le MFC imprimera celle-ci.) Cette sonnerie se produira à la suite de la sonnerie initiale émise par la compagnie de téléphone. Seule la pseudo/double sonnerie du télécopieur se fera entendre (pendant 20, 30, 40 ou 70 secondes). Aucun autre téléphone relié à la même ligne n'émettra cette sonnerie. Vous pouvez, toutefois, répondre à l'appel sur n'importe lequel des postes supplémentaires branchés sur une prise murale distincte reliée à la même ligne téléphonique que celle du MFC. (Voir *Opérations effectuées à l'aide d'un poste supplémentaire* à la page 5-5.)

**1** Appuyez sur **Menu/Régler, 2, 1, 2.**

**2** Appuyez sur  ou sur  afin de sélectionner le nombre de sonneries que devra émettre le MFC pour vous signaler l'arrivée d'un appel vocal. Appuyez sur **Menu/Régler.**

RÉGLAGE RÉCEP. 2.DURÉE SONN F/T
------------------------------------

**3** Appuyez sur **Arrêt/Sortie.**



Même si l'appelant raccroche au cours de la pseudo/double sonnerie, le télécopieur continuera de sonner tout au long de la durée spécifiée.

## Réception facile



---

La fonction Réception facile vous permet de sauter la touche **Marche télécopieur** pour démarrer la réception d'une télécopie. Si vous mettez cette fonction sur **ON**, le MFC recevra automatiquement toutes les télécopies entrantes, même si vous décrochez le combiné d'un poste supplémentaire ou d'un téléphone externe. Lorsque l'écran ACL affiche le message **RÉCEPTION** ou que des sons stridents se font entendre dans le combiné d'un poste supplémentaire relié à une prise murale distincte, raccrochez le combiné pour que le MFC prenne la relève. Si, par contre, la fonction Réception facile est en position **OFF**, vous devez activer le MFC vous-même. Pour ce faire, décrochez le combiné d'un poste supplémentaire ou d'un téléphone externe et appuyez sur la touche **Marche télécopieur** du MFC — **OU** — appuyez sur **\* 5 1** si vous êtes éloigné du MFC. (Voir *Opérations effectuées à l'aide d'un poste supplémentaire* à la page 5-5.)



Si la fonction Réception facile est réglée sur **ON** (activée) mais que votre MFC ne prend pas en charge la réception d'une télécopie lorsque vous décrochez le combiné d'un téléphone, composez le code de réception de télécopies **\* 5 1**.

Si vous envoyez des télécopies à partir d'un ordinateur qui partage la ligne téléphonique avec le MFC et que ce dernier intercepte vos télécopies, réglez la fonction Réception facile sur **OFF** (désactivée).



- 1 Appuyez sur **Menu/Régler, 2, 1, 3**.
  - 2 Utilisez  ou  afin de sélectionner **ON** (ou **OFF**).
- Appuyez sur **Menu/Régler**.
- 3 Appuyez sur **Arrêt/Sortie**.

RÉGLAGE RÉCEP. 3.RÉCEP FACILE
----------------------------------

## Impression réduite d'une télécopie entrante (Autoréduction)

---

Vous pouvez réduire la taille de toutes les télécopies entrantes à un pourcentage préétabli, quel que soit le format du papier dans le bac d'alimentation de votre MFC. "ON" permet à votre MFC de choisir le niveau de réduction à votre place.

- 1 Appuyez sur **Menu/Régler, 2, 1, 5**.
  - 2 Utilisez  ou  afin de sélectionner **ON** (ou **OFF**).
- Appuyez sur **Menu/Régler**.
- 3 Appuyez sur **Arrêt/Sortie**.

RÉGLAGE RÉCEP. 5.AUTORÉDUCTION
-----------------------------------



Si les marges gauche et droite des télécopies entrantes sont amputées, assurez-vous que la fonction Réduction automatique est réglée sur **ON**.

# Options avancées de réception

## Opérations effectuées à l'aide d'un poste supplémentaire

---

Si vous répondez à un appel de télécopie depuis un poste supplémentaire ou un téléphone externe branché sur la prise EXT., insérez le code de réception de télécopies pour que le MFC prenne la télécopie. Dès que vous aurez appuyé sur le code de réception de télécopies \* 5 1, le MFC s'enclenchera pour recevoir la télécopie.

(Voir *Réception facile* à la page 5-4.)

Si, en revanche, le MFC émet la pseudo/double sonnerie pour vous signaler l'arrivée d'un l'appel vocal, insérez le code de réponse par téléphone # 5 1 avant de prendre l'appel sur un poste supplémentaire. (Voir *Réglage de la durée de sonnerie du télécopieur/téléphone (uniquement en mode FAX/TÉL.)* à la page 5-3.)

Si vous répondez à un appel depuis un téléphone supplémentaire ou un téléphone externe et que personne ne répond, il s'agit sûrement d'un appel de télécopie. Dans le cas d'un poste supplémentaire, appuyez sur \* 5 1, attendez la tonalité de télécopie (sons stridents), puis raccrochez. Dans le cas d'un téléphone externe, appuyez sur \* 5 1 et attendez que la connexion soit coupée (l'écran ACL affiche alors RÉCEPTION) avant de raccrocher. Le correspondant devra appuyer sur Marche télécopieur pour envoyer la télécopie.

## Mode FAX/TÉL uniquement

---

Lorsque le MFC est en mode FAX/TÉL, il émet la sonnerie du télécopieur/téléphone (pseudo/double sonnerie) pour vous avertir de l'entrée d'un appel vocal. Si vous êtes près de la machine, il vous suffit de décrocher le combiné.

Si vous répondez depuis un poste supplémentaire, vous devrez décrocher le combiné durant la pseudo/double sonnerie et appuyer sur # 5 1 entre deux coups de la double sonnerie. Si personne ne vous répond, c'est que vous recevez une télécopie. Renvoyez l'appel au télécopieur en appuyant sur \* 5 1.

## Utilisation d'un téléphone sans fil

---

Si votre téléphone sans fil est connecté à la prise EXT. du télécopieur et que vous vous déplacez souvent avec le combiné, il vous serait plus facile de répondre aux appels durant la sonnerie différée. Sinon, le télécopieur répondra en premier. Vous serez donc obligé de répondre sur le sans fil, puis de vous déplacer vers le télécopieur et d'appuyer sur **Tonalité** pour transférer l'appel vers votre sans fil.

## Modification du code d'accès à distance



---

Il est possible que certains réseaux téléphoniques ne prennent pas en charge les codes d'accès à distance. Le code de réception de télécopies est préréglé sur \* 51 ; le code de réponse par téléphone, sur # 51.



Si vous n'arrivez pas à établir une connexion à distance à votre répondeur téléphonique externe, assignez au code de réception de télécopies et au code de réponse par téléphone un numéro à trois chiffres (###).

**1** Appuyez sur **Menu/Régler**, **2**, **1**, **4**.

**2** Appuyez sur  ou sur  afin de sélectionner ON (ou OFF).

Appuyez sur **Menu/Régler**.

**3** Entrez, si vous le souhaitez, un nouveau code de réception de télécopies. Appuyez sur **Menu/Régler**.

**4** Entrez, si vous le souhaitez, un nouveau code de réponse par téléphone. Appuyez sur **Menu/Régler**.

**5** Appuyez sur **Arrêt/Sortie**.

RÉGLAGE RÉCEP. 4.CODE DISTANCE
-----------------------------------

## Impression d'une télécopie stockée en mémoire

---

Si vous réglez la fonction Mémoriser fax (télécopies) sur "ON" (activée) pour la récupération de vos télécopies à distance, vous pouvez toujours imprimer une ou des télécopies stockées en mémoire lorsque vous êtes à proximité du MFC. (Voir *Réglage de la fonction Mémoriser fax* à la page 8-3.)

**1** Appuyez sur **Menu/Régler**, **2**, **5**, **4**.

**2** Appuyez sur **Marche télécopieur**.

**3** Une fois l'impression terminée, appuyez sur **Arrêt/Sortie**.

OPT. ACC. DIST 4.IMPR. DOCUMENT
------------------------------------



## Interrogation/Invitation à émettre

L'invitation à émettre (relevé de télécopies) consiste à récupérer des télécopies depuis un autre télécopieur. Grâce à cette fonction, votre MFC peut 'inviter' d'autres télécopieurs à lui émettre des télécopies, ou, à l'inverse, les autres télécopieurs peuvent l'interroger pour en récupérer des télécopies.



Pour cela, assurez-vous que votre MFC et tous les autres télécopieurs sont configurés sur le mode d'interrogation/invitation à émettre. Chaque fois que votre MFC est invité à émettre des télécopies, les frais de la transmission seront portés sur le compte de la personne qui effectue l'interrogation. Dans le cas contraire, c'est-à-dire que vous effectuez l'invitation à émettre, les frais de la transmission seront imputés à votre compte.



Certains télécopieurs ne prennent pas en charge la fonction d'interrogation/invitation à émettre.

### Configuration de l'invitation à émettre (relevé RC)



La fonction Invitation à émettre (appelée "relevé RC" à l'écran ACL) vous permet d'appeler un autre MFC pour y récupérer une télécopie.

- 1 Appuyez sur **Menu/Régler, 2, 1, 6.**
- 2 Enfoncez la touche  ou  afin de sélectionner ON (ou OFF).  
Appuyez sur **Menu/Régler.**
- 3 Entrez le numéro du télécopieur auquel vous destinez l'invitation à émettre.
- 4 Appuyez sur **Marche télécopieur.**  
L'écran ACL affiche COMPOS .

RÉGLAGE RÉCEP. 6.RELEVÉ RC
-------------------------------

### Configuration de l'invitation à émettre séquentielle

Votre MFC vous permet d'inviter d'un seul tenant plusieurs télécopieurs à vous émettre des télécopies (relevé séquentiel). Une fois toutes les invitations exécutées, le MFC imprimera un relevé des télécopies séquentielles.

- 1 Appuyez sur **Menu/Régler, 2, 1, 6.**
- 2 Appuyez sur  ou sur  afin de sélectionner ON.  
Appuyez sur **Menu/Régler.**
- 3 Entrez le numéro des télécopieurs auxquels vous envoyez une invitation à émettre à l'aide de la composition abrégée, d'un numéro groupé ou du clavier de composition. Après la saisie de chaque numéro, appuyez sur **Menu/Régler.**
- 4 Appuyez sur **Marche télécopieur.**  
Le MFC appelle, tour à tour, chaque numéro individuel ou groupé pour inviter les télécopieurs à lui émettre des télécopies.

RÉGLAGE RÉCEP. 6.RELEVÉ RC
-------------------------------



## Annulation d'une tâche programmée

---

Vous avez la possibilité d'annuler des tâches programmées, telles qu'une télécopie différée ou une interrogation/invitation à émettre (transmission d'un relevé). (Voir *Annulation d'une tâche stockée en mémoire* à la page 6-10.)

**1** Appuyez sur **Menu/Régler, 2, 6**.

Les tâches mises en attente seront affichées à l'écran ACL. Si aucune tâche ne se trouve dans la file d'attente, l'écran affiche PAS TRAVAIL ATT. (aucune tâche en attente).

**2** Si plusieurs tâches sont en attente d'exécution, appuyez sur  ou sur  pour sélectionner celle que vous souhaitez annuler. Appuyez sur **Menu/Régler**.

FAX 6. TRAV. EN ATT.
-------------------------

—OU—

Si la file d'attente ne renferme qu'une seule tâche, passez à l'étape 3.

**3** Appuyez sur 1 pour annuler.

—OU—

Appuyez sur 2 pour sortir du menu sans annuler la tâche.

Pour annuler une autre tâche, revenez à l'étape 2.

**4** Appuyez sur **Arrêt/Sortie**.

# Services téléphoniques

Votre MFC prend en charge le service de sonnerie spéciale offert par certaines compagnies de téléphone.



Si vous êtes abonné à un ou plusieurs services personnalisés qui partagent la même ligne avec le MFC (messagerie vocale, appel en attente, identification de la ligne appelante, RingMaster, permanence téléphonique, système d'alarme, etc.), ce dernier pourra ne pas fonctionner correctement. (Voir *Services personnalisés sur une ligne unique*. à la page 21-8.)

Si vous êtes abonné à un service de messagerie vocale, lisez attentivement les instructions suivantes.

## Sonnerie spéciale

---

Brother utilise le terme 'Sonnerie spéciale' (pour désigner la sonnerie qui est associée à chaque numéro de téléphone distinct sur une seule ligne téléphonique). Les autres compagnies de téléphone appellent ce genre de sonnerie, entre autres, 'sonnerie distinctive' ou 'sonnerie personnalisée'.

### Que vous apporte la 'sonnerie spéciale' de votre compagnie de téléphone ?

Le service de sonnerie spéciale vous permet d'utiliser plusieurs numéros de téléphone sur une même ligne. **Si vous avez besoin de plus d'un numéro de téléphone, la sonnerie spéciale vous revient moins cher que la pose d'une nouvelle ligne téléphonique.** Chaque numéro de téléphone possède sa propre sonnerie spéciale, ce qui vous permet d'identifier le numéro qui sonne. C'est aussi le moyen le plus pratique d'affecter un numéro distinct à votre MFC.



Veillez appeler votre compagnie de téléphone pour connaître la disponibilité et les tarifs de ce service.

### Que vous apporte la fonction 'Sonnerie spéciale' du MFC ?

Le MFC de Brother possède une fonctionnalité de sonnerie spéciale afin que vous puissiez pleinement bénéficier du service de la sonnerie spéciale de votre compagnie de téléphone. Ce nouveau numéro assigné à votre ligne téléphonique est réservé exclusivement à la réception de télécopies.



Avant de pouvoir configurer la sonnerie spéciale sur votre MFC, vous devez d'abord vous abonner au service de sonnerie spéciale de votre compagnie de téléphone.

## Utilisez-vous le service de messagerie vocale ?

Si la ligne sur laquelle vous installez votre nouveau MFC est pourvue d'une messagerie vocale, *il y a de forts risques que cette dernière entrera en conflit avec le MFC à la réception des appels.* **La fonctionnalité de sonnerie spéciale vous permet d'utiliser plus d'un numéro sur votre ligne. La messagerie vocale et le MFC peuvent donc fonctionner indépendamment l'un de l'autre.** Chacun d'eux étant doté de son propre numéro de téléphone, ni l'un ni l'autre ne pourront se disputer les appels.





Si vous optez pour le service de sonnerie spéciale de votre compagnie téléphonique, il vous faudra "enregistrer" le type de sonnerie associé au nouveau numéro que cette dernière vous aura attribué. Pour ce faire, veuillez suivre les étapes ci-dessous qui permettront au MFC de faire le tri des appels téléphoniques et des télécopies entrantes.



Vous avez la possibilité de modifier ou d'annuler le type de sonnerie spéciale à tout moment ou encore le désactiver temporairement pour le réactiver ultérieurement. Lorsque vous changez de numéro de télécopieur, n'oubliez pas de réinitialiser le type de sonnerie spéciale.

## Avant de choisir le type de sonnerie à enregistrer

Vous ne pouvez enregistrer qu'un seul type de sonnerie spéciale, et certains types ne sont pas pris en charge par votre MFC. Les types de sonnerie spéciale illustrés dans le tableau ci-dessous sont pris en charge par le MFC de Brother. Enregistrez le type de sonnerie que votre compagnie de téléphone vous a attribué.

Type de sonnerie	Sonneries	
1	long-long	
2	court-long-court	
3	court-court-long	
4	très long (type usuel)	



Si le type de sonnerie de votre numéro de téléphone ne figure pas dans ce tableau, **veuillez appeler votre compagnie de téléphone et lui demander de vous attribuer un type qui convient à votre MFC.**





- Le MFC ne répondra qu'aux appels destinés au numéro qui lui a été assigné.
- Les deux premières sonneries sont silencieuses sur votre télécopieur. La raison en est que ce dernier "écoute" le type de sonnerie, le temps de le comparer au type 'enregistré'. (Les autres téléphones reliés à la même ligne sonneront.)
- Si vous programmez le MFC correctement, celui-ci reconnaîtra le type de sonnerie de son 'numéro de télécopieur' après deux coups de sonnerie spéciale et répondra par la tonalité de télécopie. S'il s'agit d'un 'numéro vocal', le MFC ne répondra pas.

## IMPORTANT !



---

Lorsque la fonction de sonnerie spéciale est activée (ON), le mode de réception (Mode réponse) bascule automatiquement sur le mode MANUEL. Dans ce mode, la prise en charge automatique des appels n'est pas possible, puisqu'il s'agit d'un mode "Neutre". Vous ne pouvez pas changer de mode de réception (Mode réponse) lorsque la sonnerie spéciale est activée.

### Enregistrement du type de sonnerie spéciale

- 1 Réglez le MFC sur le mode MANUEL.
- 2 Appuyez sur **Menu/Régler, 2, 0**.
- 3 Appuyez sur  ou sur  afin de sélectionner RÉGLER?.  
Appuyez sur **Menu/Régler**.
- 4 Appuyez sur  ou sur  afin de sélectionner le type de sonnerie souhaité.  
Appuyez sur **Menu/Régler**.  
(Vous entendrez chacun des quatre types au fur et à mesure que vous les ferez défiler. Assurez-vous de choisir celui que votre compagnie de téléphone vous a attribué.)
- 5 Appuyez sur **Arrêt/Sortie**.  
La fonction de sonnerie spéciale est maintenant activée.

### Pour désactiver la sonnerie spéciale

- 1 Appuyez sur **Menu/Régler, 2, 0**.
- 2 Appuyez sur  ou sur  afin de sélectionner OFF.  
Appuyez sur **Menu/Régler**.
- 3 Appuyez sur **Arrêt/Sortie**.

# 6 Réglage Envoi

## Avant de commencer

Avant d'envoyer des télécopies, assurez-vous de lire attentivement les instructions et les mises en garde à propos de l'alimentation de documents dans le chargeur automatique de documents.

## Envoi de télécopies -- utilisation de plusieurs réglages

Avant d'envoyer une télécopie, vous pouvez choisir n'importe quelle combinaison des paramètres suivants : contraste, résolution, envoi outre-mer, envoi en différé, envoi en temps réel et interrogation/invitation à émettre (transmission d'un relevé). Après chaque validation d'un réglage, l'écran ACL vous demande si vous souhaitez entrer des paramètres supplémentaires :

Appuyez sur **1** si vous souhaitez sélectionner d'autres paramètres. L'écran ACL reviendra alors au menu RÉGLAGE ENVOI.

AUTRES RÉGLAGES? 1.OUI 2.NON
---------------------------------

—OU—

Une fois l'opération terminée, appuyez sur **2** et procédez à l'étape suivante.

## Envoi de télécopies depuis le chargeur automatique de documents

Le chargeur automatique possède une capacité de 30 pages, et il introduit chacune des pages individuellement dans le MFC. Utilisez des feuilles standard (20 lb ou 75 g/m<sup>2</sup>) et ventilez-les bien avant de les déposer dans le bac à papier.

### Environnement de fonctionnement recommandé

Température ambiante : 20 °C à 30 °C (68 °F à 86 °F)

Taux d'humidité : 50 % à 70 %

Papier : Xerox 4200 (20 lb LTR)

 N'UTILISEZ PAS de documents gondolés, froissés, déchirés, pliés ou qui comportent des agrafes, des trombones, de la colle ou du papier adhésif. N'UTILISEZ JAMAIS de carton, de papier journal ou de tissu. (Pour envoyer ce type de document, voir *Envoi de télécopies à même la vitre du numériseur* à la page 6-4.)

- Assurez-vous que les documents écrits à l'encre sont complètement secs.
- Les documents à envoyer doivent être de 5.8 à 8.5 po de largeur et de 5.8 à 14 po de longueur.

- 1 Dépliez le chargeur automatique de documents.
- 2 Dépliez le chargeur automatique de documents.
- 3 Ventilez bien les pages et décalez-les à angle. Insérez les documents **face vers le haut, bord supérieur en premier**, dans le chargeur automatique de documents jusqu'à ce qu'ils entrent en contact avec le rouleau d'entraînement.

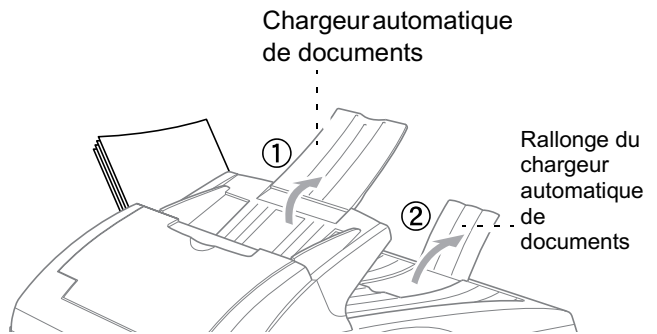

- 4 Adaptez les guide-papier à la largeur des documents.

**Les documents sont orientés face vers le haut dans le chargeur automatique de documents**

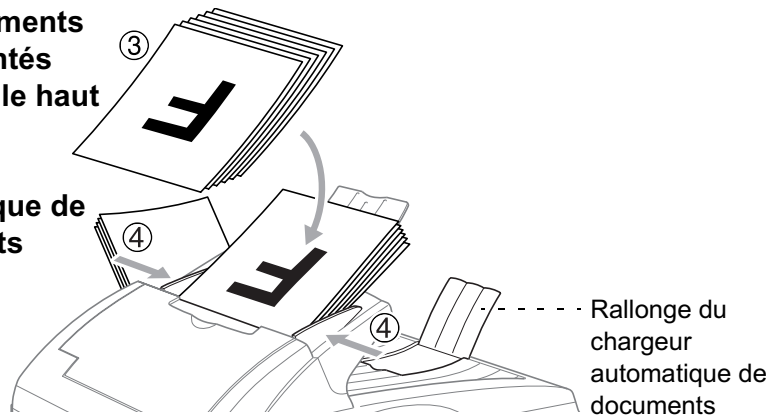

- 5 Composez le numéro de télécopieur. Appuyez sur **Marche télécopieur**. Le MFC commence à numériser la première page.

## Réglage du levier pour papier spécial

---

Grâce au levier pour papier spécial, vous pouvez alimenter, sans risque de bourrage, des feuilles de papier mince, épais, couché ou glacé dans le MFC en utilisant le chargeur automatique de documents.

Sélectionnez la position spéciale souhaitée à l'aide du levier de papier spécial.

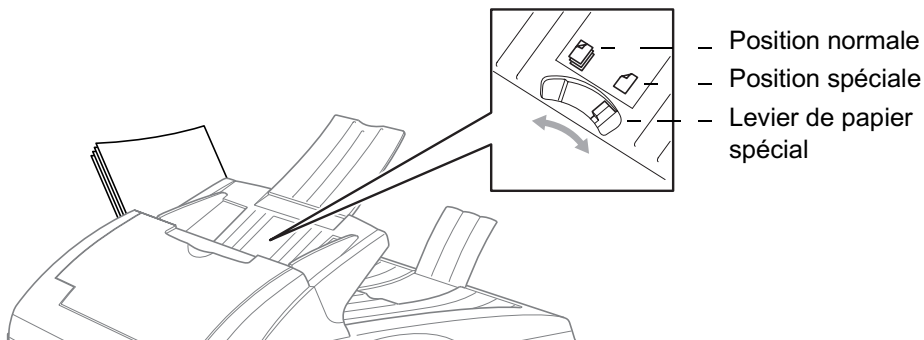

Si deux pages sont entraînées en même temps, essayez à nouveau en insérant le document, feuille à feuille, manuellement dans le chargeur automatique de documents ou en utilisant la vitre du numériseur.



# Envoi de télécopies à même la vitre du numériseur

Le MFC vous permet d'utiliser la vitre du numériseur pour télécopier des pages individuelles ou les pages d'un livre. Les formats acceptés sont "Lettre" et "A4" (8.5 sur 11.7 po).

**⚠** Lorsque vous utilisez la vitre du numériseur, assurez-vous que le chargeur automatique de documents ne contient pas de papier.

- 1 Soulevez le couvercle de document.
- 2 À l'aide des guide-papier de gauche, centrez le document original face vers le bas sur la vitre du numériseur.



Les documents sont orientés face vers le bas sur la vitre du numériseur

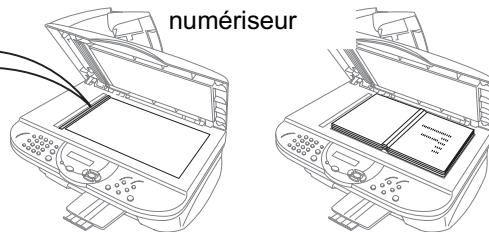

- 3 Refermez le couvercle de document.

**⚠** Si le document original est trop épais ou s'il s'agit d'un livre, veillez à ne pas fermer le couvercle brusquement ni n'exercez de pression.

- 4 Composez le numéro de télécopieur. Appuyez sur **Marche télécopieur**. Le MFC se met à numériser la première page.

MÉMOIRE #001	97%
ORDINAIRE	01

- 5 Pour envoyer une page unique, passez à l'étape 7  
—OU—

SUIV:APP	RÉGLER
COMP:APP	MARCHE

- 6 Pour envoyer plus d'une page, passez à l'étape 6  
Déposez la feuille suivante sur la vitre du numériseur. Appuyez sur **Menu/Régler**. Le MFC se met à numériser la page. (Répétez cette étape pour chacune des pages à numériser.)
- 7 Appuyez sur la touche Marche télécopieur pour démarrer la composition du numéro. Appuyez sur **Arrêt/Sortie** pour annuler l'opération.



Si la mémoire sature pendant que vous télécopiez une seule page, celle-ci sera envoyée en temps réel.

# Opérations d'envoi de base

## Contraste

---

Si votre document original est trop pâle ou trop sombre, rectifiez le contraste pour améliorer la qualité de la télécopie.

Utilisez l'option **CLAIR** pour envoyer un document dont l'impression est trop pâle.

Utilisez l'option **FONCÉ** pour envoyer un document dont l'impression est trop sombre.

- 1** Posez le document original face vers le haut dans le chargeur automatique de documents ou face vers le bas sur la vitre du numériseur.

RÉGLAGE ENVOI 1 . CONTRASTE
--------------------------------

Appuyez sur **Menu/Régler, 2, 2, 1**.

- 2** Appuyez sur  ou sur  afin de sélectionner **AUTO**, **CLAIR** ou **FONCÉ**.

Appuyez sur **Menu/Régler**.

- 3** Appuyez sur **1** si vous souhaitez sélectionner d'autres réglages. L'écran ACL reviendra alors au menu **RÉGLAGE ENVOI**.

—**OU**—

Une fois le réglage terminé, appuyez sur **2**, puis passez à l'étape 4.

- 4** Entrez le numéro de télécopieur.

- 5** Appuyez sur **Marche télécopieur** pour envoyer une télécopie.



# Résolution des télécopies

---

Après avoir posé le document à télécopier dans le chargeur automatique de documents ou sur la vitre du numériseur, vous pouvez en modifier la résolution de façon provisoire (ce réglage ne s'applique qu'au document concerné). Pour modifier la résolution, enfoncez la touche **Résolution télécopieur** à plusieurs reprises jusqu'à ce que l'écran ACL affiche la résolution souhaitée.

—OU—

Vous pouvez, si vous le souhaitez, changer le réglage par défaut.

- 1** Appuyez sur **Menu/Régler**, **2**, **2**, **2**.
- 2** Appuyez sur  ou sur  afin de sélectionner la résolution souhaitée.  
Appuyez sur **Menu/Régler**.
- 3** Appuyez sur **Arrêt/Sortie**.

RÉGLAGE ENVOI 2. RÉSOLUTION FAX
------------------------------------

- |             |       |  |
|-------------|-------|--|
| STANDARD    | ————— | Convient à la plupart des documents dactylographiés.   |
| FIN         | ————— | Convient le mieux aux documents imprimés en petits caractères. La transmission est légèrement plus lente qu'en mode Résolution standard.             |
| SUP. FIN    | ————— | Se prête aux imprimés en petits caractères et aux illustrations. La transmission nécessite plus de temps qu'en mode Résolution fine (bonne qualité). |
| PHOTO       | ————— | À utiliser si le document comporte plusieurs tons de gris. C'est le mode dans lequel la transmission nécessite le plus de temps.                     |
| COULEUR STD | ————— | À utiliser pour envoyer des documents couleur.   |
| COULEUR FIN | ————— | Qualité d'un niveau supérieur à celle de COULEUR STD. À utiliser pour les envois de graphiques, d'illustrations et de photos couleur.                |

## Transmission en mode manuel

---

La transmission en mode manuel vous permet d'entendre la composition, la sonnerie et la tonalité CNG lorsque vous envoyez des télécopies.

- 1 Posez le document original face vers le haut dans le chargeur automatique de documents ou face vers le bas sur la vitre du numériseur.
- 2 Décrochez le combiné du téléphone externe et écoutez la tonalité.  
—OU—  
Appuyez sur **Tonalité** pour écouter la tonalité de composition.
- 3 Composez le numéro du télécopieur souhaité sur le téléphone externe. Si vous appuyez sur **Tonalité**, composez le numéro à l'aide du clavier de composition du MFC.
- 4 Lorsque vous entendez la tonalité de télécopie, appuyez sur **Marche télécopieur**.
- 5 Si vous avez décroché le combiné du téléphone externe, raccrochez-le.

## Transmission automatique

---

**Il s'agit de la méthode la plus facile pour envoyer des télécopies.**

- ⊘ Ne décrochez en aucun cas le combiné du téléphone externe ni n'appuyez sur **Tonalité** pour écouter la tonalité de composition.
- 1 Posez le document original face vers le haut dans le chargeur automatique de documents ou face vers le bas sur la vitre du numériseur.
  - 2 Entrez le numéro de télécopieur à l'aide du clavier de composition, d'un numéro abrégé ou de la fonction Recherche.  
(Voir *Composition abrégée* à la page 7-5.)
  - 3 Appuyez sur **Marche télécopieur**.

## Transmission de télécopies couleur

---

Votre MFC vous permet de transmettre des télécopies couleur.

- 1 Posez le document original face vers le haut dans le chargeur automatique de documents ou face vers le bas sur la vitre du numériseur.
- 2 Appuyez sur **Résolution télécopieur** afin de sélectionner **COULEUR STD** ou **COULEUR FIN** (bonne qual.).
- 3 Entrez le numéro de télécopieur à l'aide du clavier de composition, d'un numéro abrégé ou de la fonction Recherche.
- 4 Appuyez sur **Marche télécopieur**.



Toutes les télécopies couleur sont envoyées en mode de temps réel.

## Recomposition manuelle ou automatique d'un numéro de télécopieur

---

Si vous envoyez une télécopie en mode manuel et que la ligne est occupée, appuyez sur **Recomp/Pause**, puis sur **Marche télécopieur** pour composer à nouveau le numéro. Chaque fois que vous souhaitez rappeler le dernier numéro composé, appuyez sur **Recomp/Pause**, puis sur **Marche télécopieur** pour économiser du temps.

La fonction **Recomp/Pause** ne fonctionne qu'à l'aide du panneau de commande.

Si vous envoyez une télécopie en mode automatique et que la ligne est occupée, le MFC recompose une fois le numéro après un délai de 5 minutes.

## Double accès (ne s'applique pas aux télécopies couleur)

---

Vous pouvez insérer un document dans le chargeur automatique de documents, effectuer des réglages temporaires, composer un numéro ou numériser une télécopie pour la stocker en mémoire pendant que le MFC reçoit ou envoie une télécopie ou encore imprime une télécopie stockée en mémoire. L'écran ACL indique le nouveau numéro de tâche et la taille de la mémoire disponible.



Si le message **MÉMOIRE ÉPUISEE** apparaît pendant que vous numérisez la première page d'une télécopie, appuyez sur **Arrêt/Sortie** pour annuler la numérisation. Si le message **MÉMOIRE ÉPUISEE** s'affiche au cours de la numérisation d'une autre page, appuyez sur **Marche télécopieur** pour envoyer les pages déjà numérisées ou appuyez sur **Arrêt/Sortie** pour annuler la tâche.

- 1** Posez le document original face vers le haut dans le chargeur automatique de documents ou face vers le bas sur la vitre du numériseur.
- 2** Entrez le numéro de télécopieur.
- 3** Appuyez sur **Marche télécopieur**.  
Le MFC se met à numériser le document. L'écran ACL affiche le numéro de tâche (# XXX) et la taille de la mémoire disponible. Ensuite, le MFC se met à composer le numéro. Répétez les étapes 1 à 3 pour envoyer la télécopie suivante.



En règle générale, les transmissions se font en mode Double accès. Pour envoyer une télécopie couleur, vous devez cependant activer le mode Transmission en temps réel.

Le nombre de pages pouvant être numérisées et mises en mémoire varie selon la taille des données à imprimer.

## Transmission en temps réel

---

L'envoi d'une télécopie se déroule comme suit : le MFC numérise le document et le met en mémoire avant de le transmettre au destinataire. Dès que la ligne téléphonique est libre, le MFC compose le numéro pour amorcer la transmission.



Si la mémoire est saturée, le document est envoyé en temps réel (même si la fonction TX IMMÉDIAT est réglée sur OFF).

Vous devez envoyer un document important le plus tôt possible, sans passer par la mise en mémoire ?

Pour cela, réglez TX IMMÉDIAT sur ON.

**1** Posez le document original face vers le haut dans le chargeur automatique de documents ou face vers le bas sur la vitre du numériseur.



**2** Appuyez sur **Menu/Régler, 2, 2, 5.**

**3** Pour modifier le paramètre par défaut, appuyez sur  ou sur  afin de sélectionner ON (ou OFF).

Appuyez sur **Menu/Régler.**

Passez à l'étape 5

—OU—

Pour la transmission de la télécopie suivante seulement, appuyez sur  ou sur  afin de sélectionner FAX SUIVANT UNIQ.

Appuyez sur **Menu/Régler.**

**4** Enfoncez la touche  ou  afin de sélectionner ON (ou OFF).

Appuyez sur **Menu/Régler**

**5** Appuyez sur **1** si vous souhaitez sélectionner d'autres réglages. L'écran ACL reviendra alors au menu RÉGLAGE ENVOI.

—OU—

Une fois le réglage terminé, appuyez sur **2**, puis passez à l'étape 6.

**6** Entrez le numéro de télécopieur.

Appuyez sur **Marche télécopieur.**

RÉGLAGE ENVOI 5.TX IMMÉDIAT
--------------------------------





L'envoi des télécopies couleur s'effectue toujours en temps réel, même si l'option TX IMMÉDIAT est réglée sur OFF.

## Vérification de l'état des tâches

---

Dans la mémoire, vérifiez quelles sont les tâches en attente d'envoi. (Si la file d'attente est vide, l'écran ACL affiche le message `PAS TRAVAIL ATT.`).

(Voir *Annulation d'une tâche stockée en mémoire* ci-dessous.)



- 1 Appuyez sur **Menu/Régler**, **2**, **6**.
- 2 Si plus d'une tâche se trouve dans la file d'attente, appuyez sur  ou sur  pour faire défiler la liste.
- 3 Appuyez sur **Arrêt/Sortie**.

FAX 6. TRAV. EN ATT.
-------------------------

## Annulation d'une tâche stockée en mémoire

---

Vous pouvez annuler n'importe laquelle des tâches programmées, comme par exemple une interrogation/invitation à émettre (transmission d'un relevé) ou une télécopie en attente d'envoi. (Reportez-vous à *Vérification de l'état des tâches* ci-dessus.)

- 1 Appuyez sur **Menu/Régler**, **2**, **6**.  
Toute tâche mise en attente sera affichée à l'écran ACL.
- 2 Si plusieurs tâches sont en attente d'exécution, appuyez sur  ou sur  pour sélectionner celle que vous souhaitez annuler.  
Appuyez sur **Menu/Régler**.  
—OU—  
S'il n'y a qu'une seule tâche dans la file d'attente, passez à l'étape 3.
- 3 Appuyez sur **1** pour annuler.  
—OU—  
Appuyez sur **2** pour sortir du menu sans pour autant annuler la tâche.  
Pour annuler une autre tâche, revenez à l'étape 2.
- 4 Appuyez sur **Arrêt/Sortie**.

FAX 6. TRAV. EN ATT.
-------------------------

# Opérations d'envoi avancées

## Création de la page de couverture électronique

---

La génération de la page de couverture se fait toujours sur le télécopieur du destinataire. La page de couverture comporte, entre autres, le nom enregistré dans la mémoire des numéros abrégés. Si vous composez le numéro manuellement, ce nom n'y apparaîtra pas.

La page de couverture indique votre identifiant du poste (ID Station) et le nombre de pages envoyées. (Voir *Configuration de l'identifiant du poste* à la page 4-3.) Si la fonction Page de couverture est réglée sur ON (**Menu/Régler, 2, 2, 7**), le nombre de pages ne sera pas indiqué.

Vous pouvez, à votre gré, ajouter à la page de couverture un commentaire ou une note.

Au lieu s'utiliser l'un des commentaires préconfigurés, vous pouvez saisir deux messages personnels d'une longueur maximale de 27 caractères. À ce sujet, reportez-vous au tableau à la page

4-4 si vous avez besoin d'aide pour la saisie des caractères.

(Voir *Saisie des commentaires personnalisés* à la page 6-12.)

PRÉPARER PG  
1. SANS NOTE

PRÉPARER PG  
2. APPELEZ SVP

PRÉPARER PG  
3. URGENT

PRÉPARER PG  
4. CONFIDENTIEL

PRÉPARER PG  
5. (DEF. UTILIS.)

PRÉPARER PG  
6. (DEF. UTILIS.)



La plupart des paramètres du groupe RÉGLAGE ENVOI sont temporaires. Cela étant ainsi, vous avez donc la possibilité d'apporter des modifications spécifiques à chacune des télécopies que vous souhaitez envoyer.

D'autre part, les paramètres de la page de couverture et des commentaires de la page de couverture sont permanents. Ils remplaceront donc les paramètres par défaut, ce qui vous permettra de configurer la page de couverture et les commentaires à l'avance.



## Saisie des commentaires personnalisés

Vous avez la possibilité de saisir un maximum de deux commentaires personnalisés.







- 1** Appuyez sur **Menu/Régler, 2, 2, 8.**
- 2** Appuyez sur  ou sur  afin de choisir 5 ou 6 pour vos propres commentaires.  
Appuyez sur **Menu/Régler.**
- 3** Saisissez votre commentaire personnalisé à l'aide du clavier de composition.  
Appuyez sur **Menu/Régler.**  
(Voir *Saisie de texte* à la page 4-4.)
- 4** Appuyez sur **1** si vous souhaitez sélectionner d'autres réglages. L'écran ACL reviendra alors au menu RÉGLAGE ENVOI.  
—OU—  
Appuyez sur **2** afin de sortir.

RÉGLAGE ENVOI 8.NOTE PG COUV
---------------------------------

## Page de couverture pour la télécopie suivante seulement

Cette option ne fonctionne que si l'identifiant du poste (ID Station) a été programmé. Assurez-vous que tel est le cas. (Voir *Configuration de l'identifiant du poste* à la page 4-3.)

Si vous désirez joindre une page de couverture à une télécopie particulière, cette page de couverture indiquera le nombre de pages de votre document.



- 1** Posez le document original face vers le haut dans le chargeur automatique de documents ou face vers le bas sur la vitre du numériseur. 
- 2** Appuyez sur **Menu/Régler, 2, 2, 7.**
- 3** Lorsque le message FAX SUIVANT UNIQ apparaît à l'écran ACL Appuyez sur **Menu/Régler.**
- 4** Enfoncez la touche  ou  afin de sélectionner ON (ou OFF). Appuyez sur **Menu/Régler.**
- 5** Enfoncez  ou  afin de sélectionner un des commentaires standard ou un de vos commentaires personnalisés. Appuyez sur **Menu/Régler.**
- 6** Insérez deux chiffres afin d'indiquer le nombre de pages à envoyer. Appuyez sur **Menu/Régler.**  
(Par exemple, appuyez sur **0, 2** dans le cas de 2 pages ou entrez **0 0** si vous désirez ne rien indiquer. Si vous avez commis une faute de frappe, appuyez sur  pour revenir en arrière et entrez à nouveau le nombre des pages.)
- 7** Appuyez sur **1** si vous souhaitez sélectionner d'autres réglages. L'écran ACL reviendra alors au menu RÉGLAGE ENVOI.  
—OU—  
Une fois le réglage terminé, appuyez sur **2.**
- 8** Entrez le numéro du télécopieur que vous souhaitez appeler.
- 9** Appuyez sur **Marche télécopieur.**

## Envoi d'une page de couverture avec toutes les télécopies

Cette option ne fonctionne que si l'identifiant du poste (ID Station) a été programmé. Assurez-vous que tel est le cas. (Voir *Configuration de l'identifiant du poste* à la page 4-3.)



Vous pouvez paramétrer le télécopieur de sorte qu'il génère une page de couverture à chaque envoi d'une télécopie. Quand vous utilisez ce réglage, le nombre de pages de votre télécopie n'est pas indiqué.

**1** Appuyez sur **Menu/Régler, 2, 2, 7.**

**2** Appuyez sur  ou sur  afin de sélectionner ON.

RÉGLAGE ENVOI  
7.PRÉPARER PG

Appuyez sur **Menu/Régler.**

**3** Si vous avez sélectionné ON, appuyez sur  ou sur  afin de sélectionner un des commentaires standard ou un de vos commentaires personnalisés.

Appuyez sur **Menu/Régler.**

**4** Appuyez sur **1** si vous souhaitez sélectionner d'autres réglages. L'écran ACL reviendra alors au menu RÉGLAGE ENVOI.



—OU—

Une fois le réglage terminé, appuyez sur **2** afin de sortir.

## Utilisation d'une page de couverture imprimée

Si vous préférez une page de couverture imprimée pour y ajouter des notes manuscrites, imprimez la page d'échantillon et annexe-la à votre télécopie.

**1** Appuyez sur **Menu/Régler, 2, 2, 7.**

**2** Appuyez sur  ou sur  afin de sélectionner l'option IMP. EXEMPLE (imprimer la page d'échantillon).

Appuyez sur **Menu/Régler.**

**3** Appuyez sur **Marche télécopieur.** Votre télécopieur imprimera une copie de votre page de couverture.

**4** Appuyez sur **Arrêt/Sortie.**

RÉGLAGE ENVOI  
7.PRÉPARER PG

```
==== PAGE COUVERTURE====  
  
À: _____  
  
DE: _____  
FAX: _____  
TÉL: _____  
  
PAGE(S) À SUIVRE  
  
REMARQUE:
```

## Mode outre-mer



---

Le mode Outre-mer se désactive après chaque envoi d'une télécopie à l'étranger.

**1** Posez le document original face vers le haut dans le chargeur automatique de documents ou face vers le bas sur la vitre du numériseur.

RÉGLAGE ENVOI  
9.MODE OUTRE-MER

**2** Appuyez sur **Menu/Régler, 2, 2, 9.**

**3** Enfoncez la touche  ou  afin de sélectionner ON (ou OFF). Appuyez sur **Menu/Régler.**

**4** Appuyez sur **1** si vous souhaitez sélectionner d'autres réglages. L'écran ACL reviendra alors au menu RÉGLAGE ENVOI.

—OU—

Une fois l'opération terminée, appuyez sur **2**, puis passez à l'étape 5.

**5** Entrez le numéro du télécopieur que vous souhaitez appeler.

**6** Appuyez sur **Marche télécopieur.**

## Télécopie différée (ne s'applique pas aux télécopies couleur)

---

Au cours d'une journée, le MFC vous permet de stocker en mémoire jusqu'à 50 télécopies qui seront envoyées à une heure ultérieure que vous aurez déterminée à l'étape 3. Appuyez sur **Menu/Régler** afin de confirmer l'heure indiquée ou modifiez-la selon vos besoins.

**1** Posez le document original face vers le haut dans le chargeur automatique de documents ou face vers le bas sur la vitre du numériseur.

RÉGLAGE ENVOI  
3.ENVOI DIFFÉRÉ

**2** Appuyez sur **Menu/Régler, 2, 2, 3.**

**3** Entrez l'heure à laquelle vous désirez envoyer la télécopie (au format 24 heures).

Appuyez sur **Menu/Régler.**

(Par ex., entrez 19:45 et non 7:45 pm.)

**4** Appuyez sur **1** si vous souhaitez sélectionner d'autres réglages. L'écran ACL reviendra alors au menu RÉGLAGE ENVOI.

—OU—

Une fois le réglage terminé, appuyez sur **2**, puis passez à l'étape 5.

**5** Entrez le numéro de télécopieur.

**6** Appuyez sur **Marche télécopieur.** Le MFC attendra l'heure indiquée, puis déclenchera l'envoi de la télécopie.





Le nombre de pages pouvant être numérisées et mises en mémoire varie selon la taille des données à imprimer.

## Transmission différée par lots (ne s'applique pas aux télécopieurs couleur)

---

Avant la transmission des télécopies différées stockées en mémoire, votre MFC vous fera gagner du temps en les triant selon la destination et l'heure préprogrammée. Ainsi, toutes les télécopies différées et programmées à être transmises à la même heure et au même numéro de télécopieur le seront sous forme d'une télécopie unique.



- 1 Appuyez sur **Menu/Régler**, **2**, **2**, **4**.
- 2 Enfoncez la touche  ou  afin de sélectionner ON (ou OFF).  
Appuyez sur **Menu/Régler**.
- 3 Appuyez sur **Arrêt/Sortie**.

RÉGLAGE ENVOI 4.TRANSM LOT
-------------------------------

## Configuration de la fonction Interrogation (relevé TX) (Cette fonction ne s'applique pas aux télécopieurs couleur)

---

La fonction Interrogation (appelée "Relevé TX" à l'écran ACL) vous permet de configurer votre MFC de façon que les télécopies soient conservées en mémoire aux fins de récupération par un autre télécopieur.

- 1 Posez le document à récupérer face vers le haut dans le chargeur automatique de documents ou face vers le bas sur la vitre du numériseur.
- 2 Appuyez sur **Menu/Régler**, **2**, **2**, **6**.
- 3 Appuyez sur  ou sur  afin de sélectionner ON (ou OFF).  
Appuyez sur **Menu/Régler**.
- 4 Appuyez sur **1** si vous souhaitez sélectionner d'autres réglages. L'écran ACL reviendra alors au menu RÉGLAGE ENVOI.  
—OU—  
Une fois le réglage terminé, appuyez sur **2** et passez à l'étape 5.
- 5 Appuyez sur **Marche télécopieur**.

RÉGLAGE ENVOI 6.RELEVÉ TX
------------------------------

# 7

# Numérotation automatique et options de numérotation

## Enregistrement pour la numérotation abrégée

Pour accélérer la composition des numéros, le MFC vous propose deux méthodes de numérotation : la numérotation abrégée et la numérotation des numéros groupés pour la "Diffusion".



En cas de coupure de courant, les numéros abrégés et stockés en mémoire demeureront intacts.

## Enregistrement des numéros abrégés

Le MFC vous permet d'enregistrer des numéros abrégés que vous pouvez composer en appuyant sur seulement quelques touches (**Recherche/Composition. abrégée, #**, le code à deux chiffres et **Marche télécopieur**). Le MFC possède une capacité de mémoire d'un maximum de 100 numéros abrégés.



(Pour les États-Unis seulement) La touche de composition abrégée 01 a été préprogrammée pour vous donner un accès rapide au système de renvoi de télécopies offert par Brother. Vous êtes libre de modifier ce numéro selon vos besoins.

**1** Appuyez sur **Menu/Régler, 2, 3, 1**.

ENTR. ABRÉGÉES  
1.COMP.ABRÉGÉE

**2** Utilisez le clavier pour entrer un numéro à deux chiffres (entre 00 et 99).

(Par exemple, appuyez sur **0 5**).

Appuyez sur **Menu/Régler**.

COMP.ABRÉGÉE  
COMP. ABR. ?#

**3** Entrez le numéro (max. 20 chiffres).

Appuyez sur **Menu/Régler**.

COMP.ABRÉGÉE  
#05 :

**4** Utilisez le clavier pour entrer le nom (max. 15 caractères).

Appuyez sur **Menu/Régler**.

(Reportez-vous au tableau à la page 4-4 pour savoir comment saisir des caractères alphabétiques.)

—OU—

Appuyez sur **Menu/Régler** pour enregistrer le numéro sans un nom.

COMP.ABRÉGÉE  
NOM :

**5** Revenez à l'étape 2 pour enregistrer un autre numéro abrégé.

—OU—

Appuyez sur **Arrêt/Sortie**.

# Modification des numéros de composition abrégée

---

Si vous essayez d'enregistrer un numéro abrégé sur une touche qui est déjà affectée à un numéro abrégé, l'écran ACL affichera le nom qui y est enregistré et vous invite à effectuer l'une des opérations suivantes :

- 1 Appuyez sur **1** pour modifier le numéro enregistré.

#05 :XXXXXXXX
1.CHANG 2.QUITT



—OU—

Appuyez sur **2** pour sortir du menu sans apporter de changement.

- 2 Entrez un nouveau numéro.

Appuyez sur **Menu/Régler**.

- Pour effacer le numéro ou le nom au complet, appuyez sur **Arrêt/Sortie** lorsque le curseur est positionné à la gauche des chiffres ou des lettres. Les caractères au-dessus et à droite du curseur seront effacés.

- Pour modifier un caractère, utilisez  ou  afin de positionner le curseur sous le caractère à changer. Cela étant fait, remplacez-le par le ou les caractères voulus.

- 3 Suivez les instructions sur la page précédente, à partir de l'étape 4 de la section Enregistrement des numéros abrégés.

## Configuration d'un groupe pour la Diffusion

Grâce à un numéro groupé, vous pouvez diffuser la même télécopie à plusieurs correspondants en appuyant sur seulement quelques touches (**Recherche/Composition abrégée**, #, le code à deux chiffres et **Marche télécopieur**). D'abord, vous devez enregistrer chaque numéro de télécopieur en tant que numéro abrégé.

Ensuite, vous pouvez les regrouper dans un même groupe de numéros. Chaque groupe aura son propre numéro abrégé. Vous êtes autorisé de créer un maximum de six groupes ou d'assigner un maximum de 99 numéros à un seul grand groupe.

(Voir *Enregistrement des numéros abrégés* à la page 7-1 et *Diffusion (ne s'applique pas aux télécopies couleur)* à la page 7-6.)

**1** Appuyez sur **Menu/Régler**, **2**, **3**, **2**.

ENTR. ABRÉGÉES  
2.GROUPE

**2** Appuyez sur **Recherche/Composition abrégée** et utilisez le clavier de composition pour saisir le numéro abrégé à deux chiffres qui seront affectés à votre groupe.

GROUPE  
APP COMP ABRÉGÉE

Appuyez sur **Menu/Régler**.

GROUPE  
COMP. ABR. ?#07

(Par exemple, appuyez sur

**Recherche/Composition abrégée**, **07** et sur **Menu/Régler**.)

**3** Servez-vous du clavier de composition pour entrer le numéro groupé.

GROUPE  
NO GROUPE : G01

Appuyez sur **Menu/Régler**.

(Par exemple, appuyez sur **1** pour le groupe 1).



Le numéro groupé doit se situer entre 1 et 6.

**4** Pour ajouter des numéros abrégés au groupe, composez les numéros abrégés comme d'habitude.

GROUPE  
G01 : #05#09

(Par exemple, pour les numéros abrégés 05 et 09, appuyez sur

**Recherche/Composition abrégée**, **05**, **Recherche/Composition abrégée**, **09**.

L'écran ACL affiche les numéros suivants : #05#09.)

**5** Appuyez sur **Menu/Régler** pour valider les numéros abrégés de ce groupe.

**6** Utilisez le clavier de composition et reportez-vous au tableau à la page 4-3 pour attribuer un nom au Groupe.

GROUPE  
NOM :

Appuyez sur **Menu/Régler**.

(Par exemple, tapez NOUVEAUX CLIENTS).

**7** Appuyez sur **Arrêt/Sortie**.





Vous pouvez imprimer la liste complète de tous les numéros de composition abrégée.  
(Voir chapitre 9 *Impression de rapports.*)

## Options de numérotation



Quand vous composez un numéro à l'aide de la numérotation automatique, l'écran ACL affiche le nom enregistré ou, si le nom n'a pas été enregistré, le numéro de télécopieur.

## Composition manuelle à l'aide d'un téléphone externe

---

La composition manuellement un numéro consiste à appuyer sur tous les chiffres qui composent ce numéro.





- 1 Soulevez le combiné du téléphone externe  
—OU—  
Appuyez sur **Tonalité**.
- 2 Lorsque vous entendez la tonalité du téléphone, composez le numéro à l'aide du clavier.
- 3 Si vous avez appuyé sur **Tonalité** pour composer le numéro, décrochez le combiné lorsque le correspondant répond.  
(Le haut-parleur est unidirectionnel, ce qui implique que votre correspondant ne vous entendra pas tant que vous n'aurez pas décroché le combiné.)
- 4 Pour terminer un appel, raccrochez le combiné du téléphone externe.

## Recherche

---

La fonction Recherche vous permet de chercher des noms enregistrés dans la mémoire des numéros abrégés.

(Voir *Enregistrement des numéros abrégés* à page 7-1.)

- 1 Posez le document original face vers le haut dans le chargeur automatique de documents ou face vers le bas sur la vitre du numériseur.
- 2 Appuyez sur **Recherche/Composition abrégée**.
- 3 Pour effectuer une recherche alphabétique dans le répertoire des noms, entrez la première lettre du nom recherché, puis appuyez sur  ou sur .  
—OU—  
Pour une recherche numérique, appuyez sur  ou sur .
- 4 Lorsque l'écran ACL affiche le nom de votre correspondant, appuyez sur **Marche télécopieur**.

## Composition abrégée

---

- 1 Posez le document original face vers le haut dans le chargeur automatique de documents ou face vers le bas sur la vitre du numériseur.
- 2 Appuyez sur **Recherche/Composition abrégée**, appuyez sur le dièse (#), puis sur le numéro abrégé à deux chiffres. (Voir *Enregistrement des numéros abrégés* à page 7-1.)
- 3 Appuyez sur **Marche télécopieur**.

## Codes d'accès et numéros de cartes de crédit

---

Parfois, lorsque vous effectuez un appel interurbain, vous voudriez peut-être choisir le fournisseur de télécommunications interurbaines dont le tarif vous convient le mieux, étant donné que les tarifs peuvent varier selon l'heure à laquelle vous appelez et l'emplacement du correspondant. Pour pouvoir bénéficier d'un tarif intéressant au moment opportun, enregistrez les codes d'accès, les coordonnées des fournisseurs de télécommunications interurbaines et les numéros de cartes de crédit sous forme de numéros abrégés. Pour ce faire, enregistrez ces longues séquences de numérotation en les divisant et les configurant sur des touches distinctes dans n'importe quelle combinaison. Vous pouvez même ajouter des séquences de composition manuelle en utilisant le clavier.

Le MFC composera le numéro combiné selon la séquence d'entrée des chiffres dès que vous appuierez sur **Marche télécopieur**.

(Voir *Enregistrement des numéros abrégés* à page 7-1.)

Par exemple, vous pouvez enregistrer '555' sur le numéro abrégé #03 et '7000' sur le numéro abrégé #02. Si vous appuyez successivement sur **Recherche/Composition abrégée**, **#03**, **Recherche/Composition abrégée**, **#02** et sur **Marche télécopieur**, le MFC composera le numéro '555-7000'.

Pour modifier temporairement un numéro, remplacez un segment du numéro par un numéro que vous composerez manuellement à l'aide du clavier.

Par exemple, pour changer le numéro en 555-7001, appuyez sur **Recherche/Composition abrégée**, **#03** et composez **7001** à l'aide du clavier.



Si vous devez attendre une tonalité ou signal à n'importe quelle position de la séquence de numérotation, enregistrez une pause à cette position en appuyant sur **Recomp/Pause**. Chaque pression sur cette touche ajoute un délai de 3,5 secondes.

## Diffusion (ne s'applique pas aux télécopies couleur)

---

La Diffusion consiste à envoyer la même télécopie à plus d'un destinataire. À l'aide de la touche **Menu/Régler**, vous pouvez intégrer des groupes, des numéros abrégés et un maximum de 50 numéros à composer manuellement dans une Diffusion. S'il reste encore des emplacements libres pour les numéros groupés, les codes d'accès et les numéros de cartes de crédit, vous avez la possibilité de "diffuser" des télécopies à un maximum de 150 numéros.

Toutefois, la mémoire réellement disponible varie selon le type de tâches stockées en mémoire et le nombre de destinations affectées à la Diffusion. Si vous effectuez une Diffusion à plus de numéros qu'il n'y a de numéros disponibles, vous ne pouvez pas accéder aux options Double accès et Horloge.

Pour ajouter des numéros abrégés et des numéros à composer manuellement à une même Diffusion, vous devez appuyer sur **Menu/Régler** entre chacun des numéros de télécopieur. Utilisez **Recherche/Composition abrégée** pour vous rendre la tâche de sélectionner les numéros plus facile.

(Voir *Configuration d'un groupe pour la Diffusion* à page 7-3.)

Une fois la Diffusion terminée, le MFC imprime un rapport de Diffusion pour que vous puissiez en examiner le résultat.

- Entrez les numéros à longue séquence de chiffres comme d'habitude, mais n'oubliez pas que chaque numéro abrégé compte pour un numéro unique, ce qui restreint le nombre d'emplacements de stockage autorisé.
  - Si la ligne est occupée ou que la connexion ne peut être établie, le MFC recomposera le numéro.
  - Si la mémoire est saturée, appuyez sur **Arrêt/Sortie** pour annuler l'opération ou, si plus d'une page a déjà été numérisée est stockée en mémoire, appuyez sur **Marche télécopieur** pour envoyer ces pages.
- 1 Posez le document original face vers le haut dans le chargeur automatique de documents ou face vers le bas sur la vitre du numériseur.
  - 2 Entrez le numéro en utilisant la composition abrégée ou le numéro groupé ou encore la fonction Recherche ou le clavier de composition.  
(P. ex. : numéro groupé.)
  - 3 Appuyez sur **Menu/Régler**. Vous êtes invité à appuyer sur le numéro suivant.
  - 4 Entrez le numéro suivant.  
(P. ex. : numéro abrégé.)
  - 5 Appuyez sur **Menu/Régler**.
  - 6 Entrez un autre numéro de télécopieur.  
(P. ex. : composition manuelle à l'aide du clavier.)
  - 7 Appuyez sur **Marche télécopieur**.  
Le MFC enregistre le document original dans la mémoire, puis entame la transmission à tous les numéros que vous venez d'entrer.

## Pause

---

Appuyez sur **Recomp/Pause** pour insérer une pause de 3 à 5 secondes entre les numéros. Si vous composez un numéro outre-mer, appuyez sur **Recomp/Pause** autant de fois qu'il est nécessaire pour augmenter la longueur de la pause.

## Recomposition d'un numéro de télécopieur

---

Si vous envoyez manuellement une télécopie et que la ligne est occupée, essayez à nouveau en appuyant sur la touche **Recomp/Pause**. Chaque fois que vous souhaitez rappeler le dernier numéro composé, appuyez sur **Recomp/Pause** pour économiser du temps.

Si vous envoyez une télécopie en mode automatique et que la ligne est occupée, le MFC recompose automatiquement une fois le numéro après un délai de cinq minutes.

## Tonalité ou impulsion

---

Si vous disposez d'un service de numérotation par impulsions, mais que vous devez émettre des signaux sonores (p. ex., pour pouvoir accéder à un service bancaire téléphonique), reportez-vous aux instructions ci-dessous. Si vous disposez d'un service Touch Tone, cette fonction est superflue.

- 1** Débranchez le combiné d'un téléphone externe.
- 2** Appuyez sur le dièse (#). Tous les numéros composés ultérieurement émettront des signaux sonores.
- 3** Lorsque vous raccrochez, le MFC revient au mode de composition par impulsions.

## 8

# Options de récupération de télécopies à distance (ne s'applique pas aux télécopies couleur)

## Réacheminement de télécopies/ Téléappel



Les fonctions Téléappel et Réacheminement de télécopies ne peuvent pas être utilisées en même temps.

Les fonctions Téléappel et Réacheminement de télécopies ne peuvent pas être utilisées lorsque la fonction Mémoriser fax est réglée sur OFF.

## Programmation d'un numéro de réacheminement de télécopies

Lorsque la fonction Réacheminement de télécopies est réglée sur ON, votre MFC enregistre la télécopie reçue en mémoire. Il compose ensuite le numéro de télécopieur programmé et fait suivre le message du télécopieur.

**1** Appuyez sur **Menu/Régler**, **2**, **5**, **1**.

OPT. ACC. DIST  
1. RÉACH/TÉLÉAP

**2** Appuyez sur  ou sur  jusqu'à ce que l'écran ACL affiche RE-TX FAX?.

RÉACH/TÉLÉAP  
RE-TX FAX?

Appuyez sur **Menu/Régler**.

L'écran ACL vous invitera à saisir le numéro du télécopieur qui recevra les télécopies.

**3** Saisissez le numéro de réacheminement d'un maximum de 20 chiffres.

RE-TX FAX  
# :

Appuyez sur **Menu/Régler**.



**4** Appuyez sur **Arrêt/Sortie**.

# Programmation de votre numéro de téléavertisseur

La fonction Téléappel étant activée, votre MFC compose le numéro de téléavertisseur que vous avez programmé, ainsi que votre numéro d'identification personnel (NIP). Cette opération active votre téléavertisseur et vous indique qu'une télécopie a été reçue en mémoire.

**1** Appuyez sur **Menu/Régler, 2, 5, 1.**

OPT. ACC. DIST  
1. RÉACH/TÉLÉAP

**2** Appuyez sur  ou sur  jusqu'à ce que l'écran à cristaux liquides affiche TÉLÉAPPEL?.

RÉACH/TÉLÉAP  
TÉLÉAPPEL?

Appuyez sur **Menu/Régler.**

**3** Saisissez le numéro de téléphone de votre téléavertisseur (d'un maximum de 20 chiffres).

TÉLÉAPPEL  
# :

Suivi par **# #.**

Appuyez sur **Menu/Régler.**

N'entrez pas l'indicatif régional si ce dernier est identique à celui du MFC.

Par exemple, appuyez sur **1 8 0 0 5 5 1 2 3 4 # #.**

**4** Si votre téléavertisseur nécessite un NIP, saisissez-le, appuyez sur **#** puis sur **Recomp/Pause**, saisissez le numéro de télécopieur de votre MFC suivi par **# #.**

NIP  
# :

Appuyez sur **Menu/Régler.**

(Par exemple, appuyez sur **1 2 3 4 5 # Recom/Pause 1 8 0 0 5 2 1 2 8 4 6 # #**)

—OU—

Si aucun NIP n'est requis, appuyez sur **Recomp/Pause**, saisissez le numéro de télécopieur de votre MFC suivi de **# #.**

Appuyez sur **Menu/Régler.**

(Par exemple, appuyez sur **Recomp/Pause 1 8 0 0 5 2 1 2 8 4 6 # #**)

**5** Appuyez sur **Arrêt/Sortie.**





Vous ne pouvez pas changer de numéro de téléappel ni de NIP à distance.

# Réglage de la fonction Mémoriser fax

La fonction Mémoriser fax étant réglée sur ON, le MFC vous permet de récupérer les télécopies depuis un autre emplacement à l'aide des fonctions Réadress. Fax (réadressage ou réacheminement de télécopies), Téléappel ou Récupération à distance. L'écran ACL vous signalera la présence d'une télécopie en mémoire.

- 1 Appuyez sur **Menu/Régler**, **2**, **5**, **2**.  
L'écran ACL vous invitera à choisir un réglage de télécopieur.

OPT. ACC. DIST 2.MEMORISER FAX
-----------------------------------

- 2 Appuyez sur  ou sur  afin de sélectionner ON (ou OFF).  
Appuyez sur **Menu/Régler**.
- 3 Appuyez sur **Arrêt/Sortie**.



S'il y a des télécopies présentes en mémoire lorsque vous réglez Mémoriser fax sur OFF, l'écran ACL vous demande si vous souhaitez effacer ces télécopies.

EFF. TOUS DOC.? 1.OUI 2.NON
--------------------------------

Si vous appuyez sur **1**, toutes les données des télécopies seront effacées et la fonction Mémoriser fax sera désactivée.

Si vous appuyez sur **2**, les télécopies seront conservées et la fonction Mémoriser fax restera activée.

(Voir *Impression d'une télécopie stockée en mémoire* à la page 5-6.)

## Impression de sauvegarde

---

La fonction MÉMORISER FAX étant réglée sur ON, le MFC imprime automatiquement les télécopies à mesure qu'elles sont stockées en mémoire. Il s'agit d'une mesure de sécurité. Dans l'éventualité d'une coupure de courant, vos télécopies demeureront intactes.

# Modification de votre code d'accès à distance

Vous devez saisir votre code d'accès à distance au moment où le MFC prend votre appel. Le code d'accès à distance vous permet d'accéder aux fonctions du télécopieur durant les périodes où vous vous trouvez loin de votre MFC. Le code par défaut est 1 5 9 ✱, mais vous êtes libre de le modifier selon vos besoins.

- 1 Appuyez sur **Menu/Régler**, **2**, **5**, **3**.
- 2 Saisissez un nombre à trois chiffres compris entre 000 et 999.

OPT. ACC. DIST
3.ACCÈS À DIST

Appuyez sur **Menu/Régler**. (Le signe " ✱ " ne peut être modifié).



N'utilisez jamais les chiffres de votre code de réception de télécopies ni de votre code de réponse par téléphone. Voir *Opérations effectuées à l'aide d'un poste supplémentaire* à la page 5-5.)

- 3 Appuyez sur **Arrêt/Sortie**.

## Récupération à distance

Vous pouvez appeler votre MFC depuis n'importe quel télécopieur à l'aide des touches Touch Tone, utiliser le code d'accès à distance ou d'autres touches pour récupérer les messages de télécopie. Découpez la carte d'accès à distance que vous trouverez sur la dernière page de ce guide et conservez-la dans votre portefeuille.

## Utilisation de votre code d'accès à distance

---

- 1 Composez votre numéro de télécopieur sur un téléphone ou un autre télécopieur à l'aide de touches Touch Tone.
- 2 Lorsque votre MFC répond à votre appel, saisissez immédiatement votre code d'accès à distance (159 ✱).
- 3 Le MFC indique le type de messages reçus :  
**1 long bip — Message(s) de télécopie**  
**Aucun bip — Aucun message**
- 4 Le MFC émet deux bips courts pour vous inviter à saisir une commande. Le MFC raccrochera si vous mettez plus de 30 secondes à saisir une commande. Le MFC émettra trois bips si vous saisissez une commande non valide.
- 5 Appuyez sur **90** pour réinitialiser le MFC une fois l'opération terminée.
- 6 Raccrochez.



Si votre MFC est en mode MANUEL et que vous souhaitez utiliser les fonctions de récupération à distance, vous devez, pour pouvoir accéder au MFC, patienter environ deux minutes suivant le début de la sonnerie et saisir le code d'accès à distance dans les 30 secondes qui suivent.



# Commandes à distance

Pour accéder aux fonctions du télécopieur lorsque depuis un endroit éloigné, vous devez utiliser une des commandes énumérées ci-dessous. Après avoir appelé le MFC et saisi votre code d'accès à distance (159 ✱ ), vous entendez deux bips courts qui vous invitent à lancer une commande à distance.

Commandes à distance	Détails des opérations
<b>95</b> <b>Modification des réglages</b> <b>Réacheminement de télécopies ou</b> <b>Téléappel</b>	
1 OFF	Un long bip signifie que la modification a été validée. Trois bips courts signifient que la modification des réglages n'a pas été validée, car les conditions de la modification n'ont pas été remplies. Vous pouvez enregistrer votre numéro de réacheminement de télécopies en saisissant 4 le numéro de réacheminement de télécopies (voir page 8-6). Après que vous avez enregistré le numéro, le MFC passe en mode RÉACH:ON.
2 Réacheminer les télécopies	
3 Téléappel	
4 Numéro de réacheminement de télécopies	
6 Mémoriser fax ON	Vous permet d'activer ou de désactiver la fonction MÉMORISER FAX.
7 Mémoriser fax OFF	
<b>96</b> <b>Récupérer une télécopie</b>	
2 Récupérer toutes les télécopies	Entrez le numéro d'un télécopieur distant vers lequel réacheminer le ou les messages de télécopie enregistrés. (Voir page 8-6)
3 Effacer les télécopies de la mémoire	Un long bip vous indique que vous pouvez effacer les messages de télécopie de la mémoire.
<b>97</b> <b>Vérifier l'état de réception</b>	
1 Télécopie	Vous permet de vérifier si le MFC a reçu des télécopies. Si c'est le cas, vous entendrez un long bip. Sinon, vous entendrez trois bips courts.
<b>98</b> <b>Modifier le mode Réponse (mode de</b> <b>réception)</b>	
1 TÉL EXT/RÉP	Un long bip vous signale que vous pouvez modifier le mode Réponse (mode de réception). Trois bips courts vous indiquent que cela n'est pas possible.
2 FAX/TÉL	
3 FAX	
<b>90</b> Sortie	Le long bip vous signale que vous pouvez quitter le mode Récupération à distance.

## Récupération de messages de télécopie

---

- 1** Composez votre numéro de télécopieur.
- 2** Lorsque l'appareil répond à votre appel, saisissez immédiatement votre code d'accès à distance (**159 \*** ).
- 3** Dès que vous entendez deux bips courts, utilisez le clavier de composition pour appuyer sur **962**.
- 4** À l'aide du clavier de composition, entrez le numéro du télécopieur distant (d'un maximum de 20 chiffres) vers lequel acheminer les messages de télécopie, suivi de **# #**.



Vous ne pouvez utiliser ni \* ni # pour la composition d'un numéro. Toutefois, vous pouvez appuyer sur # pour insérer une pause.

- 5** Raccrochez dès que vous entendrez sonner votre MFC. Votre MFC appellera l'autre télécopieur qui imprimera vos messages de télécopie.

## Modification de votre numéro de réacheminement de télécopies

---

Le MFC vous permet de modifier le réglage par défaut de votre numéro de réacheminement de télécopies depuis un autre téléphone ou télécopieur, pourvu que ce dernier soit doté de touches Touch Tone.

- 1** Composez votre numéro de télécopieur.
- 2** Lorsque votre MFC répond à l'appel, saisissez immédiatement votre code d'accès à distance (**159 \*** ).
- 3** Lorsque vous entendez deux bips courts, utilisez le clavier de composition pour appuyer sur **954**.
- 4** Entrez le nouveau numéro du télécopieur (d'un maximum de 20 chiffres) vers lequel envoyer les messages de télécopie, puis appuyez deux fois sur le dièse (**# #**).



Vous ne pouvez utiliser ni \* ni # pour la composition d'un numéro. Toutefois, appuyez sur # pour insérer une pause.

- 5** Raccrochez dès que vous entendrez sonner votre MFC.

# 9

# Impression de rapports

## Réglages et activités du MFC

Le tableau du menu vous permet de configurer l'intervalle d'impression du Rapport des activités du MFC et du Rapport de vérification des transmissions.

Appuyez sur **Menu/Régler, 2, 4, 1.**

—OU—

Appuyez sur **Menu/Régler, 2, 4, 2.**

RAP PROGRAMMAT  
1. TRANSMISSION

RAP PROGRAMMAT  
2. INTERVALLE ACT

## Personnalisation du Rapport de vérification des transmissions



Le Rapport de vérification des transmissions vous sert de preuve d'envoi d'une télécopie. Il répertorie l'heure et la date de transmission et indique si la transmission a réussi (OK). Si vous sélectionnez ON ou ON+IMAGE, le rapport sera généré pour chaque télécopie que vous enverrez.



L'impression du Rapport de vérification des transmissions étant réglée sur OFF, le MFC générera ce rapport uniquement en cas d'erreur de transmission. (NG).

Pour les envois à fort volume de télécopies au même destinataire, vous aurez sûrement besoin d'autres éléments, à part les numéros de tâche, pour savoir lesquelles des télécopies vous devez envoyer à nouveau.

Sélectionnez OFF+IMAGE pour imprimer une partie de la première page de la télécopie sur le rapport comme aide-mémoire.

- 1 Appuyez sur **Menu/Régler, 2, 4, 2.**
- 2 Appuyez sur  ou sur  afin de sélectionner OFF, OFF+IMAGE, ON ou ON+IMAGE.  
Appuyez sur **Menu/Régler.**
- 3 Appuyez sur **Arrêt/Sortie.**

INTERVALLE ACT  
CH 50 TÉLÉCOPIES



# Configuration de l'intervalle d'impression du Rapport des activités

---

Vous avez la possibilité de configurer le MFC de sorte qu'il imprime le Rapport des activités à des intervalles déterminés (après chaque lot de 50 télécopies ; toutes les 6, 12 ou 24 heures ; tous les 2 ou 7 jours). Si vous réglez l'intervalle sur OFF, vous pouvez imprimer le rapport en suivant les étapes de la page suivante. Le réglage par défaut est CH 50 TÉLÉCOPIES.

**1** Appuyez sur **Menu/Régler**, **2**, **4**, **2**.

RAP PROGRAMMAT  
2.INTERVALLE ACT

**2** Appuyez sur  ou sur  afin de sélectionner un intervalle. Appuyez sur **Menu/Régler**.

INTERVALLE ACT  
CH 50 TÉLÉCOPIES

(Si vous sélectionnez 7 jours, l'écran ACL vous invitera à choisir le jour de démarrage du compte à rebours.)

**3** Saisissez l'heure pour commencer l'impression au format 24 heures. Appuyez sur **Menu/Régler**. (Par exemple : entrez 19:45 pour 7:45 du soir)

**4** Appuyez sur **Arrêt/Sortie**.



Si vous sélectionnez soit 6, 12 ou 24 heures, ou encore 2 ou 7 jours, l'appareil imprimera le Rapport des activités dès que la 200e tâche aura été enregistrée. Même si l'heure sélectionnée ne s'est pas encore écoulée, le MFC imprimera le rapport, puisque la mémoire est saturée. Ensuite, toutes les tâches enregistrées seront supprimées de la mémoire. Une fois imprimé le Rapport des activités à un des intervalles sélectionné, toutes les tâches enregistrées dans la mémoire du MFC auront été effacées.

# Impression de rapports

---

Il existe cinq types de rapports :

IMP. RAPPORTS  
1.LISTE D'AIDE

Imprime la liste d'aide afin que vous puissiez voir, d'un seul coup d'œil, comment programmer votre MFC rapidement.

IMP. RAPPORTS  
2.COMPOSIT AUTO

Donne la liste des noms et des numéros enregistrés dans la mémoire de composition abrégée, dans l'ordre numérique.

IMP. RAPPORTS  
3.ACTIVITÉ FAX

Fournit des informations sur les dernières télécopies reçues et envoyées.  
(TX signifie Transmettre) (RX signifie Recevoir)



IMP. RAPPORTS  
4.TRANSMISSION

Imprime un rapport de vérification des transmissions pour la dernière transmission.

IMP. RAPPORTS  
5.CONFIG.SYSTÈME

Indique les réglages pour PROG. GÉNÉRAL, RÉGLAGE RÉCEP., RÉGLAGE ENVOI, RAP PROGRAMMAT, SERVICE TÉL et OPT. ACC. DIST.

## Impression d'un rapport

- 1 Appuyez sur **Menu/Régler**, **6**.
- 2 Appuyez sur  ou sur  afin de sélectionner le rapport souhaité.  
Appuyez sur **Menu/Régler**.

—OU—

Entrez le numéro du rapport que vous souhaitez imprimer.  
Par exemple, appuyez sur **1** pour imprimer la liste d'aide.

SÉL ↑↓ & RÉGLER  
6.IMP. RAPPORTS

# 10 Tirage de copies

## Utilisation du MFC comme photocopieur

Votre MFC vous permet d'effectuer des photocopies et des transparents de haute qualité. Vous pouvez réaliser des copies en noir et blanc ou en couleur. Vérifiez toujours que le bac à papier est rempli avant d'effectuer des copies. Ne tirez pas sur le papier pendant qu'une copie est en cours.

Touche de copie

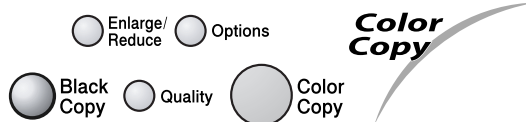

Lorsque le MFC effectue des photocopies, aucune télécopie entrante ne peut être imprimée ni mise en mémoire.



Si le document original est une carte postale, posez-le sur la vitre du numériseur. Les cartes postales NE CONVIENNENT PAS au chargeur automatique de documents.

Les documents sont insérés *face vers le haut* dans le chargeur de documents.

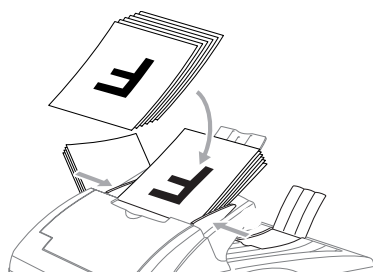

Les documents sont orientés *face vers le bas* sur la vitre du numériseur

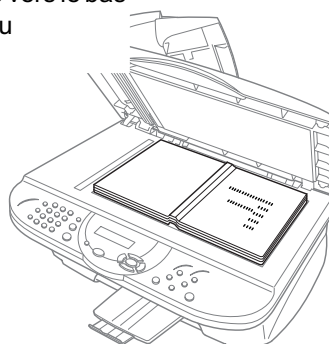
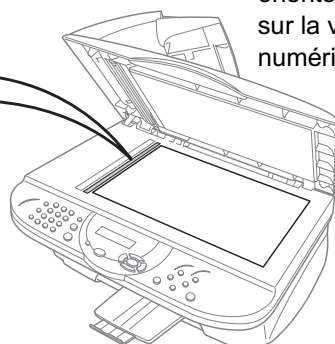

## Copies unitaires

---

- 1 Posez le document original face vers le haut dans le chargeur automatique de documents ou face vers le bas sur la vitre du numériseur.
- 2 Pour modifier les réglages, sélectionnez **Options** et, selon vos besoins, **Agrandir/Réduire**.
- 3 Appuyez soit sur **Copie noire** ou sur **Copie Couleur**.



Pour interrompre le photocopieur et retirer le document original, appuyez sur la touche Arrêt/Sortie.

## Copies multiples (à l'aide du chargeur automatique de documents)

---

Le MFC vous permet d'effectuer des copies multiples à l'aide du chargeur automatique de documents. Les copies multiples peuvent être empilées ou triées, selon vos besoins. Utilisez la touche **Options** pour sélectionner TRIER. (Voir *Utilisation de la touche Options* à la page 10-8.)

- 1 Insérez le document face vers le haut dans le chargeur automatique de documents.
- 2 À l'aide du clavier de composition, entrez le nombre de copies souhaitées (jusqu'à 99).  
(Par exemple, appuyez sur **3 8** pour un tirage de 38 copies.)
- 3 Appuyez soit sur **Copie noire** ou sur **Copie Couleur**.



Pour trier les copies, utilisez la touche Options.  
(Voir *Tri de copies à l'aide du chargeur automatique de documents* à la page 10-12.)

## Tirages unitaires ou multiples (à l'aide du numériseur)

Le MFC vous permet d'effectuer des copies multiples à l'aide de la vitre du numériseur. Les copies multiples sont empilées en piles distinctes (une pile pour la première page, une autre pile pour la deuxième page, et ainsi de suite). Utilisez la touche **Options** pour choisir d'autres réglages. Pour plus de détails sur l'utilisation de la touche **Options**, veuillez vous reporter à voir *Utilisation de la touche Options* à la page 10-8.

- 1 Soulevez le couvercle de document.

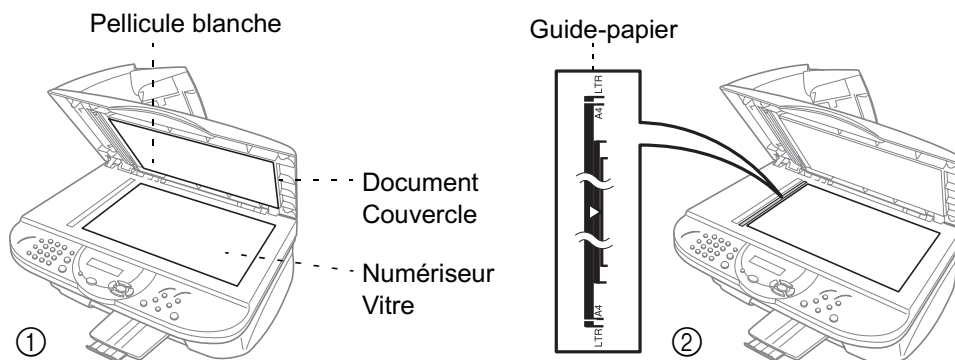

- 2 En utilisant les guide-papier de gauche, centrez la feuille face vers le bas sur la vitre du numériseur et refermez le couvercle.
- 3 À l'aide du clavier de composition, entrez le nombre de copies souhaitées (jusqu'à 99).  
Par exemple, appuyez sur **3 8** pour un tirage de 38 copies. Le MFC se met alors à numériser le document original.
- 4 Appuyez soit sur **Copie noire** ou sur **Copie Couleur**.

## Message de mémoire saturée

Si la mémoire s'épuise au cours d'un tirage, l'écran ACL affichera le message suivant :

MÉMOIRE ÉPUISEE
ORDINAIRE 01

Si le message **MÉMOIRE ÉPUISEE** survient durant la numérisation de la première page d'un document, appuyez sur **Arrêt/Sortie** pour annuler l'opération et supprimez quelques-unes des tâches stockées en mémoire avant de poursuivre.

Si vous étiez en train de numériser une des pages suivantes, appuyez soit sur **Copie noire** ou sur **Copie Couleur** pour imprimer les pages déjà numérisées ou encore appuyez **Arrêt/Sortie** pour annuler l'opération.





Pour libérer de l'espace mémoire, désactivez la mémorisation des télécopies (Voir *Réglage de la fonction Mémoriser fax* à la page 8-3.).

—OU—

Imprimez les télécopies stockées en mémoire (Voir *Impression d'une télécopie stockée en mémoire* à la page 5-6.).

Lorsque le message MÉMOIRE ÉPUISEE s'affiche, vous pouvez toujours continuer le tirage de vos copies. Pour cela, imprimez d'abord toutes les télécopies reçues et stockées en mémoire, puis remettez l'intégralité de l'espace mémoire à 100 %.

## Recours à plusieurs réglages de copie temporaires

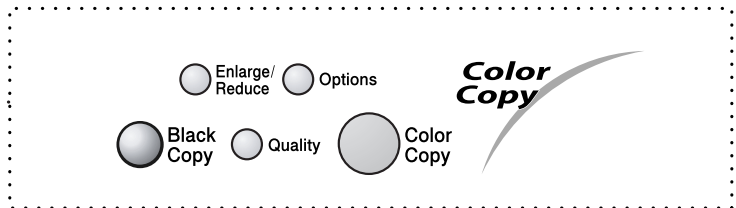

Lorsque vous souhaitez modifier les réglages pour la copie suivante seulement, utilisez les touches **Agrandir/Réduire**, **Qualité** ou **Options**.

Touches de  
copie



Le MFC vous permet d'associer plusieurs réglages de photocopier. Par exemple, si vous désirez reproduire une photo sur papier glacé avec la meilleure qualité d'impression, appuyez sur la touche **Qualité** pour sélectionner MEILLEUR (très bonne qualité), puis appuyez sur **Options** pour choisir GLACÉ.

- Amélioration de la qualité (Voir *Utilisation de la touche Qualité* à la page 10-6.)
- Agrandir/Réduire (Voir *Utilisation de la touche Agrandir/Réduire* à la page 10-7.)
- Type de papier (Voir *Type de papier* à la page 10-9.)
- Taille de papier (Voir *Taille du papier* à la page 10-10.)
- Impression près du bord (Voir *Impression près du bord* à la page 10-10.)
- Luminosité (Voir *Luminosité* à la page 10-11.)
- Contraste (Voir *Contraste* à la page 10-11.)
- Tri de copies (Voir *Tri de copies à l'aide du chargeur automatique de documents* à la page 10-12.)
- Disposition de la page (Voir *Disposition de la page à l'aide du chargeur automatique de documents* à la page 10-12. et *Disposition de la page à l'aide de la vitre du numériseur* à la page 10-12.)
- Introduction manuelle (Voir *Mise en marche de l'Introduction manuelle* à la page 10-14.)

Appuyez sur  ou sur  si vous souhaitez sélectionner d'autres paramètres.

APP SUR COPIE OU  
↑↓ OPT SUIVANTE

—OU—

Appuyez soit sur **Copie noire** ou sur **Copie Couleur**.  
si vous avez fini de choisir des réglages.



Ces réglages sont temporaires et si vous posez le document sur la vitre du numériseur, le MFC reviendra à ses réglages par défaut 30 secondes après la fin de la copie. Si vous souhaitez réutiliser ces réglages temporaires, posez le document suivant sur la vitre du numériseur avant que les 30 secondes ne se soient écoulées.

## Utilisation de la touche Qualité

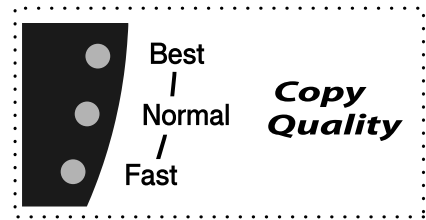

Servez-vous de la touche **Qualité** pour modifier provisoirement le niveau de la qualité. Choisissez soit **NORMAL**, **MEILLEUR** (très bonne qual.) ou **RAPIDE** (brouillon).







Appuyez plusieurs fois sur la touche Qualité. Le témoin s'allume et affiche le niveau de qualité choisi.

—OU—

Appuyez sur Qualité et  ou sur  jusqu'à ce que l'écran ACL affiche le niveau souhaité.

Appuyez sur les touches <b>Qualité</b> et  ou sur 	NORMAL	Mode recommandé pour les impressions ordinaires : qualité et vitesse adéquates.
	RAPIDE	Vitesse élevée, consommation d'encre minimale. Recourez à cette option pour les tâches chronovores (documents à réviser, documents à fort volume ou grand nombre de photocopies).
	MEILLEUR	Mode recommandé pour les reproductions des images très détaillées, telles que des photographies. C'est dans de mode que la résolution sera la plus haute et la vitesse la plus lente.



- 1 Posez le document original face vers le haut dans le chargeur automatique de documents ou face vers le bas sur la vitre du numériseur.
- 2 Appuyez sur **Qualité** plusieurs fois, —OU—  ou sur  afin de sélectionner la qualité souhaitée à l'écran ACL. Appuyez sur **Menu/Régler**.
 

SÉL ↑↓ & RÉGLER  
NORMAL
- 3 Pour démarrer le photocopieur, appuyez soit sur **Copie noire** ou sur **Copie Couleur** —OU—  ou sur  si vous souhaitez sélectionner d'autres paramètres.

## Utilisation de la touche Agrandir/Réduire

Le MFC vous propose un grand nombre de taux d'agrandissement et de réduction parmi lesquels choisir.



ZOOM vous permet d'entrer un taux compris entre 25 % et 400 %.

Appuyez sur <b>Agrandir/Réduire</b> et  ou 	100%
	94 % A4 → LTR
	78 % LGL → LTR
	50%
	25%
	ZOOM
	400%
	200%
	150%
	104 % EXE → LTR

**1** Posez le document original face vers le haut dans le chargeur automatique de documents ou face vers le bas sur la vitre du numériseur.

**2** À l'aide du clavier de composition, entrez le nombre de copies voulu (jusqu'à 99).

**3** Appuyez sur **Agrandir/Réduire**.

**4** Appuyez sur  ou sur  afin de sélectionner le taux d'agrandissement ou de réduction souhaité.

SÉL ↑↓ & RÉGLER 100%
-------------------------

Appuyez sur **Menu/Régler**.

—OU—

Sélectionnez ZOOM et appuyez sur **Menu/Régler**.



Insérez un taux d'agrandissement ou de réduction compris entre 25% et 400% à l'aide du clavier de composition.

Appuyez sur **Menu/Régler**.

(Par exemple, appuyez sur **5 3** pour entrer 53%.)

**1** Appuyez soit sur **Copie noire** ou sur **Copie Couleur**

—OU—

Appuyez sur  ou sur  si vous souhaitez sélectionner d'autres paramètres.



Les options de copie spéciales (2 en 1, 4 en 1 ou Bannière/Affiche) ne sont pas disponibles en mode **Agrandir/Réduire**.

## Sélection du taux de réduction fixe

Pour sélectionner le taux de réduction approprié, il vous faudra connaître la taille du papier que vous avez enregistré dans **Menu/Régler, 1, 2.**

—OU—

Voir *Utilisation de la touche Options* à la page 10-8.



Si vous avez besoin d'une reproduction dont la taille correspond à celle du document original, choisissez 94 %. (Par exemple, pour réaliser une copie au format Lettre à partir d'un document du même format, réglez le taux de réduction sur 94 %.)

Document original la taille du...	Papier la taille est de...	Le taux de réduction recommandé est de...
LETTRE	LETTRE	94%
	LÉGAL (Juridique)	100%
A4	LETTRE	94 %
LÉGAL (Juridique)	LETTRE	78 %
	LÉGAL (Juridique)	94 %

## Utilisation de la touche Options







Servez-vous de la touche **Options** afin de déterminer, pour la copie suivante seulement, le nombre de copies, le type de papier, la taille du papier, l'impression près du bord (près bordure), la luminosité, le contraste, le tri et la disposition de la page ("visualis page").

Appuyez sur Options	Sélections de menu	Options	Réglages d'usine
 Options	NB COPIES : 01	NB COPIES : 01 (01-99)	01
	TYPE PAPIER	ORDINAIRE / JET D'EN / GLACÉ (4-COUL ou 3-COUL) / TRANSPARENT	ORDINAIRE
	TAILLE PAPIER	LETTRE / LÉGAL / 4PO (L) x 6PO (H)	LETTRE
	PRÈS BORDURE	ON / OFF	ON
	LUMINOSITÉ	- ■■■■ +	- ■■■■ +
	CONTRASTE	- ■■■■ +	- ■■■■ +
	EMP / TRIER	EMPIL / TRIER	EMPIL
	VISUALIS PAGE	OFF (1 EN 1) / 2 EN 1 / 4 EN 1 / BANNIÈRE	OFF (1 EN 1)
INTRO. MANUEL	ON / OFF	OFF	

## Type de papier



Vous pouvez modifier le réglage du type de papier pour la copie suivante seulement. Sélectionnez le type de papier utilisé pour optimiser la qualité d'impression.

### Pour réaliser des copies couleur d'une qualité impeccable à partir de photographies

- 1** Posez le document original face vers le haut dans le chargeur automatique de documents ou face vers le bas sur la vitre du numériseur.
- 2** À l'aide du clavier de composition, entrez le nombre de copies voulu (jusqu'à 99).
- 3** Appuyez sur les touches **Options** et  ou encore sur  afin de sélectionner **TYPE PAPIER**.  
Appuyez sur **Menu/Régler**.
- 4** Appuyez sur  ou sur  afin de sélectionner le type de papier utilisé (**ORDINAIRE**, **JET D'EN**, **GLACÉ** ou **TRANSPARENT**).  
Appuyez sur **Menu/Régler**.
- 5** Si vous avez sélectionné **GLACÉ**, appuyez sur  ou sur  afin de choisir **GLACÉ-4COUL** ou **GLACÉ-3COUL**.  
Appuyez sur **Menu/Régler**.



La qualité d'impression de l'encre noire varie en fonction du type de papier glacé utilisé. L'encre noire est utilisée pour les impressions en mode **GLACÉ-4COUL**. Si le papier glacé rejette l'encre noire, sélectionnez l'option **GLACÉ-3COUL**. Ce mode d'impression simule l'encre noire en combinant les trois couleurs d'encre.





- 6** Appuyez soit sur **Copie noire** ou sur **Copie Couleur**  
—OU—  
Appuyez sur  ou sur  si vous souhaitez sélectionner d'autres paramètres.

## Taille du papier

Le réglage de la taille ou du format du papier ne s'applique qu'à la copie suivante.









Vous ne pouvez effectuer des copies que sur du papier au format Lettre, Légal (Juridique) ou Carte postale.

- 1 Posez le document original face vers le haut dans le chargeur automatique de documents ou face vers le bas sur la vitre du numériseur.
- 2 À l'aide du clavier de composition, entrez le nombre de copies voulu (jusqu'à 99).
- 3 Appuyez sur **Options** et sélectionnez TAILLE PAPIER.  
Appuyez sur **Menu/Régler**.
- 4 Appuyez sur  ou sur  afin de sélectionner le format de papier utilisé (LETTRE, LÉGAL ou 4PO (L) × 6PO (H)).  
Appuyez sur **Menu/Régler**.
- 5 Appuyez soit sur **Copie noire** ou sur **Copie Couleur**.  
—OU—  
Appuyez sur  ou sur  si vous souhaitez sélectionner d'autres paramètres.

## Impression près du bord







L'option Impression près du bord (appelée "Près bordure" à l'écran ACL) agrandit la zone d'impression en la rapprochant des bords gauche, droite et inférieur la page. La distance entre la zone d'impression et le bord de la page peut être réduite jusqu'à 0,12 po (3 mm).

La réalisation des copies sera légèrement plus lente.

- 1 Posez le document original face vers le haut dans le chargeur automatique de documents ou face vers le bas sur la vitre du numériseur.
- 2 À l'aide du clavier de composition, entrez le nombre de copies voulu (jusqu'à 99).
- 3 Appuyez sur les touches **Options** et  ou encore sur  afin de sélectionner PRÈS BORDURE.  
Appuyez sur **Menu/Régler**.
- 4 Enfoncez la touche  ou  afin de sélectionner ON (ou OFF).  
Appuyez sur **Menu/Régler**.
- 5 Appuyez soit sur **Copie noire** ou sur **Copie Couleur**.  
—OU—  
Appuyez sur  ou sur  si vous souhaitez sélectionner d'autres paramètres.

## Luminosité







Vous pouvez rectifier la luminosité de manière à éclaircir ou à assombrir vos copies.

- 1 Posez le document original face vers le haut dans le chargeur automatique de documents ou face vers le bas sur la vitre du numériseur.
- 2 À l'aide du clavier de composition, entrez le nombre de copies voulu (jusqu'à 99).
- 3 Appuyez soit sur les touches **Options** et  ou sur  afin de sélectionner LUMINOSITÉ.  
Appuyez sur **Menu/Régler**.
- 4 Enfoncez  pour éclaircir la copie  
—OU—  
Enfoncez  pour assombrir la copie.  
Appuyez sur **Menu/Régler**.
- 5 Appuyez soit sur **Copie noire** ou sur **Copie Couleur**.  
—OU—  
Appuyez sur  ou sur  si vous souhaitez sélectionner d'autres paramètres.



## Contraste

Grâce au réglage Contraste, vous pouvez rendre vos images plus nettes et plus percutantes.







- 1 Insérez le document original face vers le haut dans le chargeur automatique de documents.  
ou face vers le bas sur la vitre du numériseur.
- 2 À l'aide du clavier de composition, entrez le nombre de copies voulu (jusqu'à 99).
- 3 Appuyez soit sur les touches **Options** et  ou sur  afin de sélectionner CONTRASTE.  
Appuyez sur **Menu/Régler**.
- 4 Appuyez sur  afin d'augmenter le contraste  
—OU—  
Appuyez sur  afin de diminuer le contraste.  
Appuyez sur **Menu/Régler**.
- 5 Appuyez soit sur **Copie noire** ou sur **Copie Couleur**.  
—OU—  
Appuyez sur  ou sur  si vous souhaitez sélectionner d'autres paramètres.





## Tri de copies à l'aide du chargeur automatique de documents

Grâce au chargeur automatique de documents, vous pouvez effectuer le tri des copies multiples.







- 1 Insérez les documents d'origine face vers le haut dans le chargeur automatique de documents.
- 2 À l'aide du clavier de composition, entrez le nombre de copies voulu (jusqu'à 99).
- 3 Appuyez sur les touches **Options** et  ou encore sur  afin de sélectionner EMP/TRIER.  
Appuyez sur **Menu/Régler**.
- 4 Appuyez sur  ou sur  afin de sélectionner TRIER (ou EMPIL).  
Appuyez sur **Menu/Régler**.
- 5 Appuyez soit sur **Copie noire** ou sur **Copie Couleur**  
—OU—  
Appuyez sur  ou sur  si vous souhaitez sélectionner d'autres paramètres.



Le tri des copies couleur exige une quantité importante de mémoire. La taille de la mémoire sollicitée dépend du volume des données.



## Disposition de la page à l'aide du chargeur automatique de documents

Vous pouvez réaliser des économies de papier en copiant le contenu de deux ou de quatre pages sur une seule feuille. Si vous souhaitez imprimer une affiche ou une bannière, servez-vous de la vitre du numériseur.

- 1 Insérez les documents d'origine face vers le haut dans le chargeur automatique de documents.
- 2 À l'aide du clavier de composition, entrez le nombre de copies voulu (jusqu'à 99).
- 3 Appuyez sur les touches **Options** et  ou encore sur  afin de sélectionner VISUALIS PAGE (disposition de la page).  
Appuyez sur **Menu/Régler**.
- 4 Appuyez sur  ou sur  afin de sélectionner 2 EN 1, 4 EN 1 (ou OFF(1 EN 1)).  
Appuyez sur **Menu/Régler**.
- 5 Appuyez soit sur **Copie noire** ou sur **Copie Couleur**.  
—OU—  
Appuyez sur  ou sur  si vous souhaitez sélectionner d'autres paramètres.

## Disposition de la page à l'aide de la vitre du numériseur

Vous pouvez réduire votre consommation de papier en copiant le contenu de deux ou de quatre pages sur une seule feuille. De plus, vous pouvez réaliser des copies au format d'affiche ou de bannière.

- 1 Placez le document original face vers le bas sur la vitre du numériseur.
- 2 À l'aide du clavier de composition, entrez le nombre de copies voulu (jusqu'à 99).
- 3 Appuyez sur les touches **Options** et  ou encore sur  afin de sélectionner VISUALIS PAGE (disposition de la page).  
Appuyez sur **Menu/Régler**.

**4** Appuyez sur  ou sur  afin de sélectionner 2 EN 1, 4 EN 1, AFFICH (ou OFF [1 EN 1]).

Appuyez sur **Menu/Régler**.

**5** Appuyez soit sur **Copie noire** ou sur **Copie Couleur**.



Si vous avez opté pour 2 EN 1 ou 4 EN 1 à l'étape 4, placez le document suivant sur la vitre du numériseur. Appuyez sur **Menu/Régler**.

SUIV: APP RÉGLER
FIN: APP COPIE

### 2 en 1



### 4 en 1

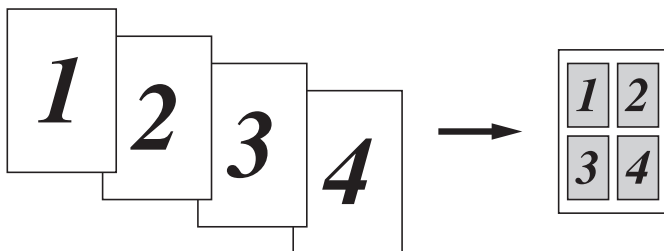

### Bannière ou affiche

Votre MFC vous permet de créer des copies en format bannière ou affiche d'une photographie.

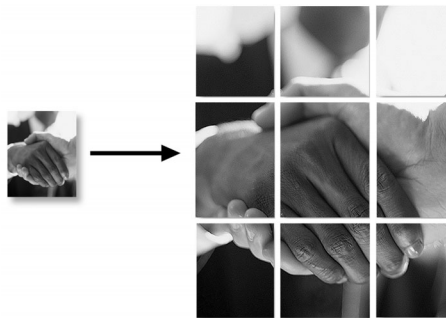

Dans le mode Copie 2 en 1 ou 4 en 1, vous ne pouvez pas utiliser de papier glacé ni ne faire appel aux fonctions **Agrandir/Réduire** ou Impression près du bord.

Quant aux copies couleur 2 en 1 ou 4 en 1, utilisez des feuilles au format Lettre seulement. Vous ne pouvez réaliser plus d'une copie à la fois.





Pour les copies au format AFFICHE (Bannière), vous ne pouvez pas utiliser le chargeur automatique de documents, réaliser plus d'une copie à la fois ou faire appel aux fonctions **Agrandir/Réduire** et Impression près du bord.

## Mise en marche de l'Introduction manuelle

Votre MFC est doté d'une fente d'introduction manuelle à l'arrière du boîtier. Utilisez cette fente pour faire des copies sur papier épais.



Si le bac à papier contient des feuilles, retirez-les d'abord. Ensuite, insérez une feuille à la fois dans la fente d'introduction manuelle.

- 1 Posez le document original face vers le haut dans le chargeur automatique de documents ou face vers le bas sur la vitre de numériseur.
- 2 Appuyez sur les touches **Options** et  ou encore sur  afin de sélectionner **INTRO. MANUEL.**  
Appuyez sur **Menu/Régler.**
- 3 Enfoncez la touche  ou  afin de sélectionner **ON** (ou **OFF**).  
Appuyez sur **Menu/Régler.**
- 4 Retirez les feuilles du bac à papier.
- 5 Ouvrez le couvercle de la fente d'introduction manuelle.

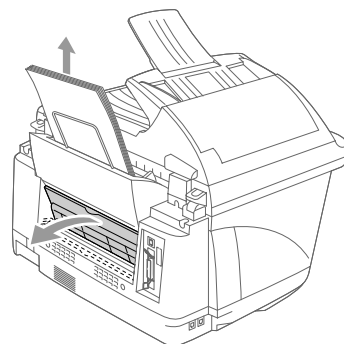

- 6 Insérez une feuille, face à imprimer vers le haut, dans la fente d'introduction manuelle.
- 7 Centrez la feuille et insérez-la complètement. Adaptez les guide-papier à la largeur du document.
- 8 Appuyez soit sur **Copie noire** ou sur **Copie Couleur.**

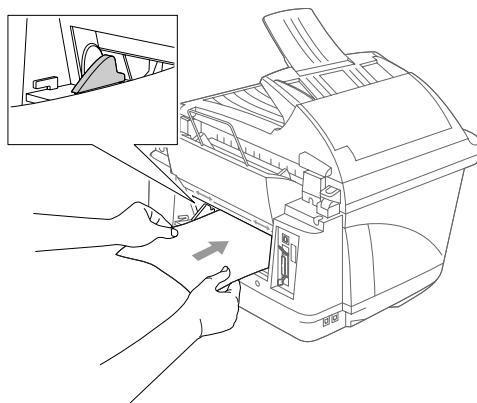

L'écran ACL affiche les messages suivants :

- 9 Appuyez sur **Marche télécopieur.**

INTRO. MANUEL  
PUIS APP. MARCHE



# Modification des réglages par défaut

Vous pouvez, si vous le souhaitez, modifier les réglages indiqués dans le tableau suivant. Les nouveaux réglages seront conservés en mémoire jusqu'à ce que vous les modifiez à nouveau.

Sous-menu	Sélections de menu	Options	Réglages d'usine
1.QUALITÉ	—	NORMAL	NORMAL
		MEILLEUR	
		RAPIDE	
2.PRÈS BORDURE	—	ON	ON
		OFF	
3.LUMINOSITÉ	—	- ■■■■ + - ■■■■ + - ■■■■ + - ■■■■ + - ■■■■ +	- ■■■■ +
4.CONTRASTE	—	- ■■■■ + - ■■■■ + - ■■■■ + - ■■■■ + - ■■■■ +	- ■■■■ +
5.RÉGLAGE COUL.	1.ROUGE	R :- ■■■■ + R :- ■■■■ + R :- ■■■■ + R :- ■■■■ + R :- ■■■■ +	R :- ■■■■ +
	2.VERT	V :- ■■■■ + V :- ■■■■ + V :- ■■■■ + V :- ■■■■ + V :- ■■■■ +	V :- ■■■■ +
	3.BLEU	B :- ■■■■ + B :- ■■■■ + B :- ■■■■ + B :- ■■■■ + B :- ■■■■ +	B :- ■■■■ +

## Niveau de la qualité des copies



---

- 1 Appuyez sur **Menu/Régler**, **3**, **1**.
- 2 Appuyez sur  ou sur  afin de sélectionner **NORMAL**, **MEILLEUR** ou **RAPIDE**.  
Appuyez sur **Menu/Régler**.
- 3 Appuyez sur **Arrêt/Sortie**.

COPIE  
1. QUALITÉ

## Impression près du bord



---

- 1 Appuyez sur **Menu/Régler**, **3**, **2**.
- 2 Enfoncez la touche  ou  afin de sélectionner **ON** (ou **OFF**).  
Appuyez sur **Menu/Régler**.
- 3 Appuyez sur **Arrêt/Sortie**.

COPIE  
2. PRÈS BORDURE

## Luminosité

---



- 1 Appuyez sur **Menu/Régler**, **3**, **3**.
- 2 Appuyez sur  pour éclaircir la copie  
—OU—  
Appuyez sur  pour assombrir la copie.  
Appuyez sur **Menu/Régler**.
- 3 Appuyez sur **Arrêt/Sortie**.

COPIE  
3. LUMINOSITÉ

## Contraste

---





Grâce au réglage **Contraste**, vous pouvez rendre vos images plus nettes et plus percutantes.

- 1 Appuyez sur **Menu/Régler**, **3**, **4**.
- 2 Appuyez sur  afin d'augmenter le contraste,  
—OU—  
Appuyez sur  afin de diminuer le contraste.  
Appuyez sur **Menu/Régler**.
- 3 Appuyez sur **Arrêt/Sortie**.

COPIE  
4. CONTRASTE

## Réglage des couleurs

---

- 1** Appuyez sur **Menu/Régler, 3, 5.**
- 2** Appuyez sur  ou sur  afin de sélectionner ROUGE, VERT ou BLEU.  
Appuyez sur **Menu/Régler.**
- 3** Enfoncez  pour assombrir la copie.  
—OU—  
Enfoncez  pour éclaircir la copie.  
Appuyez sur **Menu/Régler.**
- 4** Revenez à l'étape 2 pour choisir la couleur suivante  
—OU—  
Appuyez sur **Arrêt/Sortie.**

COPIE 5. RÉGLAGE COUL.
---------------------------

# Restrictions juridiques

Les reproductions couleur de certains documents sont illégales et peuvent entraîner des poursuites juridiques. Le rappel ci-après se veut un guide plutôt qu'une liste complète des interdictions possibles. En cas de doute sur un type de document particulier, nous vous suggérons de demander conseil.

Il est strictement interdit par la loi de reproduire les documents suivants, qu'ils soient émis par le gouvernement des États-Unis, le gouvernement du Canada ou une des agences de ces derniers :

- Billets de banque
- Obligations ou autres titres d'emprunt
- Certificats de dépôt
- Timbres fiscaux (oblitérés ou non oblitérés)
- Documents relatifs au service militaire
- Passeports
- Timbres postaux des États-Unis et du Canada (oblitérés ou non oblitérés)
- Timbres alimentaires
- Documents d'immigration
- Chèques ou traites émis par des agences gouvernementales
- Badges ou insignes d'identification

Il est interdit de reproduire les ouvrages protégés par la loi sur le droit d'auteur. Toutefois, il est permis d'en reproduire des sections à des fins d'"utilisation équitable". Leur reproduction à grand volume constitue une utilisation abusive. Les oeuvres d'art sont considérées comme ouvrages protégés par le droit d'auteur.

La législation de certaines provinces et de certains États interdit strictement la reproduction des permis de conduire et des titres de propriété d'un véhicule motorisé.

# 11 Walk-up PhotoCapture Center™

## Introduction

Votre MFC de Brother comporte trois lecteurs (fentes) pouvant prendre en charge les supports de mémoire de la plupart des appareils photo numériques : Compact Flash™, SmartMedia™ et Memory Stick™.

Le PhotoCapture Center™ vous permet de réaliser des tirages qualité photo à haute résolution de photographies numériques depuis votre appareil photo numérique.

## Étapes à suivre

- 1** Insérez la carte mémoire dans le lecteur (fente). Veillez à ce qu'elle soit bien en place.  
(Voir *Mise en route* à la page 11-2.)
- 2** Imprimez l'index (images en format timbres-poste) de toutes les images sur la carte en sélectionnant l'option `IMPRIMER INDEX`. Les images seront automatiquement numérotées.  
(Voir *Impression de l'index (timbres-poste)* à la page 11-4.)
- 3** Afin d'imprimer les images, sélectionnez `IMPRIMER IMAGES`.  
(Voir *Impression d'images* à la page 11-5.)
- 4** Vous pouvez, à votre gré, définir les réglages d'impression suivants : nombre de copies, type de papier, format du papier, dimension de la zone d'impression, qualité d'impression, luminosité, True2Life® et introduction manuelle des feuilles. Pour cela, sélectionnez `CHANGER RÉGLAGES`.  
(Voir *Modification des réglages d'impression des images* à la page 11-6.)



# Mise en route



Votre MFC est doté de trois fentes distinctes, chacune prévue pour un support (carte mémoire) spécifique, à savoir CompactFlash™, SmartMedia™ et Memory Stick™.

N'utilisez que des cartes mémoire dont la tension est de 3,3.

La fente supérieure gauche prend en charge la carte SmartMedia™, la fente supérieure droite, le bâton Memory Stick™ et la fente en bas, la carte CompactFlash™.

Introduisez la carte ou le bâton dans le lecteur approprié. Assurez-vous qu'elle est bien en place.

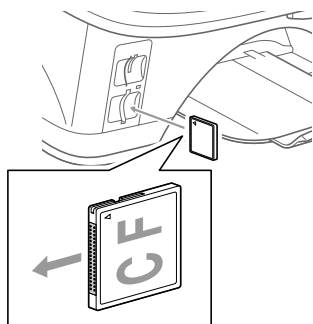

CompactFlash™

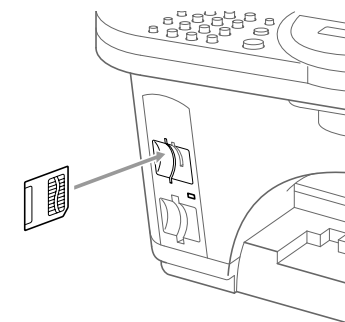

SmartMedia™

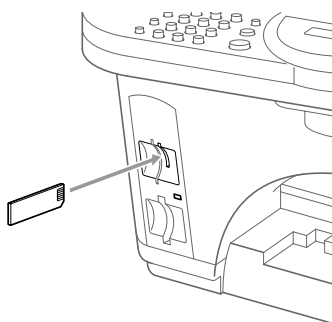

Memory Stick™

Le témoin ACL signale l'état du support de mémoire :

- **ALLUMÉ** : le support est correctement inséré.
- **ÉTEINT** : le support n'est pas correctement inséré.
- **CLIGNOTE** : le support est en lecture ou en écriture.

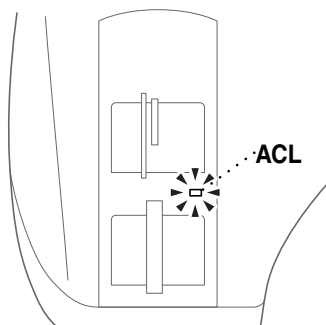

**⚠** NE METTEZ PAS l'appareil hors tension, NE DÉBRANCHEZ PAS le cordon d'alimentation et NE RETIREZ PAS la carte mémoire du PhotoCapture Center™ pendant que le MFC lit ou écrit sur la carte (la DEL clignote). **Si non, vous risquez de perdre vos données ou d'endommager la carte.**

Le MFC n'effectue que la lecture d'une seule carte mémoire à la fois. N'y insérez jamais plus d'une carte. Les réglages que vous souhaitez utiliser avec la carte seront conservés jusqu'à ce que vous retiriez la carte du lecteur (fente), imprimiez des images ou appuyiez sur **Arrêt/Sortie**.

**1** Insérez la carte mémoire dans le lecteur (fente). Veuillez à ce qu'elle soit bien en place.

**2** Lorsque vous insérez le support de mémoire dans la fente, l'écran ACL affiche le message suivant :

C.FLASH ACTIVÉE  
Appuyer sur Options ----

**3** Appuyez sur **Options**.

**4** Appuyez sur  ou sur  afin de sélectionner SAISIEPHOTO.  
Appuyez sur **Menu/Régler**.

SÉL ↑↓ & RÉGLER  
SAISIEPHOTO



Veillez à ne pas sélectionner **COPIE**. Cette fonction met en marche le photocopieur qui prendra alors le pas sur le PhotoCapture Center™.

**5** L'écran ACL affiche successivement :

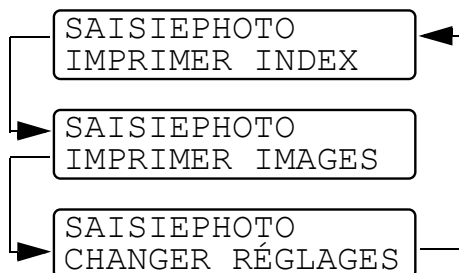

(Voir *Impression de l'index (timbres-poste)* à la page 11-4.)

(Voir *Impression d'images* à la page 11-5.)

(Voir *Modification des réglages d'impression des images* à la page 11-6.)

# Impression de l'index (timbres-poste)

Le PhotoCapture Center™ affecte un numéro à chaque image (n° 1, n° 2, n° 3 et ainsi de suite).



→ 

No. 1
-------

  
DEI.JPG

01.01.2003  
100KB

Il ne reconnaît pas d'autres systèmes de numérotation ni les noms de fichiers utilisés par votre appareil photo numérique ou votre PC. Vous pouvez imprimer l'index (il s'agit d'une page comportant quatre ou six timbres-poste par ligne) pour vérifier les images stockées sur la carte mémoire.





N'oubliez pas de suivre les étapes 1 à 4 énumérées à la page 11-3.

**5** Appuyez sur  ou sur  afin de sélectionner **IMPRIMER INDEX**.

SAISIEPHOTO IMPRIMER INDEX
-------------------------------

Appuyez sur **Menu/Régler**.

**6** Appuyez sur  ou sur  afin de sélectionner **6 IMAGES/LIGNE** ou **4 IMAGES/LIGNE**.

IMPRIMER INDEX 6 IMAGES/LIGNES
-----------------------------------

Appuyez sur **Menu/Régler**.

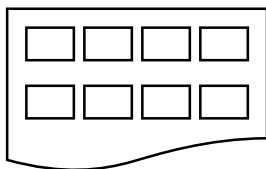

4 Images/ligne

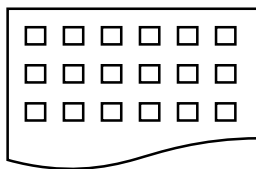

6 Images/ligne

**7** Appuyez sur **Copie Couleur** pour démarrer le tirage.



Le temps d'impression de quatre images par ligne sera plus long celui de six images par ligne, mais la qualité d'impression sera supérieure. Pour plus de détails sur ce sujet, reportez-vous à la page suivante.

# Impression d'images

Avant de passer à l'impression d'une image individuelle, il vous faudra connaître son numéro d'image.



Imprimez d'abord l'index. Voir *Impression de l'index (timbres-poste)* à la page 11-4.

N'oubliez pas de suivre les étapes 1 à 4 énumérées à la page 11-3.

**5** Appuyez sur  ou sur  afin de sélectionner `IMPRIMER IMAGES`.

SAISIE PHOTO  
IMPRIMER IMAGES

Appuyez sur **Menu/Régler**.

**6** Utilisez le clavier de composition pour entrer le numéro d'image à imprimer depuis la page d'Index (timbres-poste).

TOUCHE ENTR RÉGL  
IMAG: 1, 3, 6

Appuyez sur **Menu/Régler**.

Répétez cette procédure jusqu'à ce que vous ayez entré tous les numéros d'images souhaités.



Vous pouvez entrer d'un seul tenant tous les numéros soit à l'aide de la touche \* qui équivaut à une virgule, soit au moyen du dièse (#) qui tient lieu de trait d'union.

(Par exemple, entrez **1\*3\*6** - afin d'imprimer les images n° 1, n° 3, n° 6. Entrez **1#5** pour imprimer les images n° 1 à n° 5).

**7** Une fois les numéros d'images sélectionnés.





Appuyez sur **Menu/Régler**.

L'écran ACL affiche le message suivant :

**8** Pour lancer l'impression, appuyez sur **Copie Couleur**.

APP COPIE COUL  
OU ↑↓ OPT

—OU—

Afin de modifier les réglages, appuyez sur  ou sur  pour faire défiler les réglages à l'écran ACL. Vous pouvez sélectionner ces options en appuyant sur  ou  et **Menu/Régler**.

(Voir *Modification des réglages d'impression des images* à la page 11-6.)

Une fois les options sélectionnées

Appuyez sur **Copie Couleur**.



# Modification des réglages d'impression des images

Pour la page suivante seulement, utilisez la touche **Options** afin de définir les éléments suivants : nombre de copies, type de papier, format du papier, dimension de la zone d'impression, qualité d'impression, luminosité, True2Life® et introduction manuelle des feuilles.





N'oubliez pas de suivre les étapes 1 à 7 énumérées aux pages 11-3 à 11-5.

8

Appuyez sur  ou sur  afin de modifier les réglages. L'écran ACL défile à nouveau les options.

Sélections du menu	Options (1)	Options (2)	Réglage d'usine	Page
NB COPIES:XX	—	—	01	11-8
TYPE PAPIER	ORDINAIRE	—	ORDINAIRE	11-8
	JET D'EN			
	GLACÉ	GLACÉ:4-COUL GLACÉ:3-COUL		
	TRANSPARENT	—		
FORMAT PAP IMPR	LETTRE LÉGAL	DIM. IMPR. 5PO × 3.5PO, 6PO × 4PO, 7PO × 5PO, 8PO × 10PO	6PO × 4PO	11-9
	6PO(L)×4PO(H) 4PO(L)×6PO(H)	DIM. IMPR. PLEINE PAGE ou DEMIE PAGE	PLEINE PAGE	
QUALITÉ IMPRES	NORMAL	—	FIN (bonne qualité)	11-10
	FIN (bonne qualité)			
	PHOTO			
LUMINOSITÉ	- ■■■■■ +	—	- ■■■■ +	11-10
	- ■■■■ +			
	- ■■■■ +			
	- ■■■■ +			
	- ■■■■ +			
VRAIE	ON	—	OFF	11-11
	OFF			
INTRO. MANUEL	ON	—	OFF	11-12
	OFF			

9



Appuyez sur  ou sur  pour faire défiler les sélections du menu. Appuyez sur **Menu/Régler** dès que l'écran ACL affiche le menu souhaité. Pour en savoir plus sur chacune des sélections du menu, voir *Sélections du menu* à la page 11-8.

**10** Une fois la sélection des options terminée, l'écran ACL affiche ce qui suit :  
Appuyez sur **Copie Couleur** afin d'imprimer l'image.

APP SUR COPIE OU  
↑↓ OPT SUIVANTE



Si aucun numéro d'image n'a été sélectionné, l'écran ACL affiche ce qui suit :

Appuyez sur **Menu/Régler** et  ou encore sur  afin de sélectionner **IMPRIMER IMAGES**, et entrez les numéros d'image. (Voir *Impression d'images* à la page 11-5.)

APPUY RÉGLER OU  
↑↓ OPT SUIVANTE





## Sélections du menu

---









N'oubliez pas de suivre les étapes 1 à 8 énumérées aux pages 11-3 à 11-6.

### Nombre de tirages

- 9** Appuyez sur  ou sur  afin de sélectionner NB COPIES : 01.  
Appuyez sur **Menu/Régler**.
- 10** Utilisez le clavier téléphonique pour entrer le nombre de copies souhaité.  
Appuyez sur **Menu/Régler**.
- 11** Appuyez sur **Copie Couleur** pour lancer l'impression  
—OU—  
Appuyez sur  ou sur  si vous désirez sélectionner d'autres paramètres.



### Type de papier

- 9** Appuyez sur  ou sur  afin de sélectionner TYPE PAPIER.  
Appuyez sur **Menu/Régler**.
- 10** Appuyez sur  ou sur  afin de sélectionner le type de papier utilisé (ORDINAIRE, JET D'EN, GLACÉ ou TRANSPARENT).  
Appuyez sur **Menu/Régler**.
- 11** Si vous avez choisi GLACÉ, appuyez sur  ou sur  pour sélectionner GLACÉ::4-COUL ou GLACÉ:3 COUL.  
Appuyez sur **Menu/Régler**.





La qualité d'impression de l'encre noire varie en fonction du type de papier glacé utilisé. L'encre noire est utilisée pour les impressions en mode 4-COUL.



Si le papier glacé utilisé rejette l'encre noire, sélectionnez 3-COUL. Cette option simule l'encre noire en combinant les trois couleurs d'encre.



- 12** Appuyez sur **Copie Couleur** pour lancer l'impression  
—OU—  
Appuyez sur  ou sur  si vous désirez sélectionner d'autres paramètres.

## Taille du papier et de la zone d'impression

 N'oubliez pas de suivre les étapes 1 à 8 énumérées aux pages 11-3 à 11-6.



**9** Appuyez sur  ou sur  afin de sélectionner **FORMAT PAP IMPR.**  
Appuyez sur **Menu/Régler.**

**10** Appuyez sur  ou sur  afin de sélectionner le format de papier utilisé (**LETTRE, LÉGAL, 6PO (W) X4PO (H) ou 4PO (W) X6PO (H)**).  
Appuyez sur **Menu/Régler.**

**11** Si vous sélectionnez **LETTRE** ou **LÉGAL**, appuyez sur  ou sur  afin de sélectionner la dimension de la zone d'impression (**5PO X 3.5PO, 6PO X 4PO, 7PO X 5PO ou 8PO X 10PO**).  
Appuyez sur **Menu/Régler.**

—**OU**—



Si vous avez sélectionné **6PO (L) X4PO (H) ou 4PO (L) X6PO (H)**.

Appuyez sur  ou sur  afin de sélectionner **PLEINE PAGE** ou **DEMIE PAGE**.



Appuyez sur **Menu/Régler.**

**12** Appuyez sur **Copie Couleur** pour lancer l'impression

—**OU**—



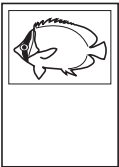

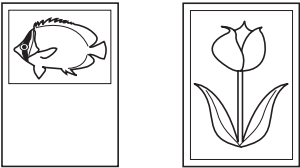
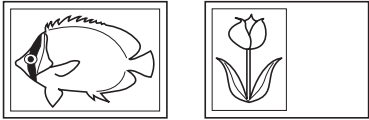
Appuyez sur  ou sur  si vous désirez sélectionner d'autres paramètres.

-  ■ Chargez le papier (format carte postale) du haut vers le bas et orientez la face d'impression vers vous.
- Vous pouvez imprimer une image sur la carte postale comme illustré ci-dessous.



	6PO (L) × 4PO (H)	4PO(L) × 6PO(H)
Demi-page		
Pleine page		



## Qualité d'impression







- 9** Appuyez sur  ou sur  afin de sélectionner QUALITÉ IMPRES.  
Appuyez sur **Menu/Régler**.
- 10** Appuyez sur  ou sur  afin de sélectionner NORMAL, FIN (bonne qualité) ou PHOTO.  
Appuyez sur **Menu/Régler**.

NORMAL	Mode recommandé pour les impressions ordinaires : qualité et vitesse adéquates.
FIN (bonne qualité)	Qualité d'impression supérieure à la qualité normale (standard), vitesse d'impression plus rapide qu'en mode PHOTO.
PHOTO	Mode recommandé pour l'impression des images aux détails fins, telles que des photographies. Dans ce mode que la résolution sera la plus haute, mais la vitesse la plus lente.

- 11** Appuyez sur **Copie Couleur** pour lancer l'impression  
—OU—  
Appuyez sur  ou sur  si vous désirez sélectionner d'autres paramètres.

## Luminosité



 N'oubliez pas de suivre les étapes 1 à 8 énumérées aux pages 11-3 à 11-6.



- 9** Appuyez sur  ou sur  afin de sélectionner LUMINOSITÉ.  
Appuyez sur **Menu/Régler**.
- 10** Appuyez sur  afin d'éclaircir les images  
—OU—  
Appuyez sur  afin d'assombrir les images.  
Appuyez sur **Menu/Régler**.
- 11** Appuyez sur **Copie Couleur** pour lancer l'impression  
—OU—  
Appuyez sur  ou sur  si vous désirez sélectionner d'autres paramètres.

## Accentuation des couleurs (True2Life®)



Pour obtenir des images aux couleurs vives, cochez la case Accentuation des couleurs (True2Life®).

Si vous désirez personnaliser l'équilibre des blancs (bal blanc), la netteté (précision) et la densité des couleurs, appuyez sur **Menu/Régler, 4, 5.** (Voir *Accentuation des couleurs (True2Life®)* à la page 11-16.)

**9** Appuyez sur  ou sur  afin de sélectionner VRAIE.  
Appuyez sur **Menu/Régler.**

**10** Appuyez sur  ou sur  afin de sélectionner ON (ou OFF).  
Appuyez sur **Menu/Régler.**

**11** Appuyez sur **Copie Couleur** pour lancer l'impression  
—OU—

Appuyez sur  ou sur  si vous désirez sélectionner d'autres paramètres.





- Le PhotoCapture Center™ ne produit que des impressions couleur. L'impression en noir et blanc, l'agrandissement et la réduction des images sont désactivés.
- Le PhotoCapture Center™ bascule vers son réglage par défaut aussitôt que vous retirez la carte mémoire, imprimez des images ou appuyez sur **Arrêt/Sortie.**

## Introduction manuelle des feuilles

Utilisez la fente d'introduction manuelle pour réaliser des copies sur papier épais.

 Si des feuilles se trouvent dans le bac à papier, retirez-les, puis insérez une feuille à la fois dans la fente d'introduction manuelle.

**9** Appuyez sur  ou sur  afin de sélectionner **INTRO. MANUEL**. Appuyez sur **Menu/Régler**.

**10** Enfoncez la touche  ou  afin de sélectionner **ON** (ou **OFF**). Appuyez sur **Menu/Régler**.

**11** Retirez les feuilles du bac à papier.

**12** Ouvrez le couvercle de la fente d'introduction manuelle.

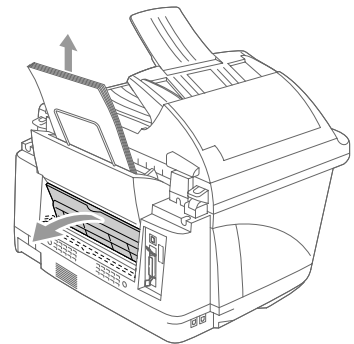

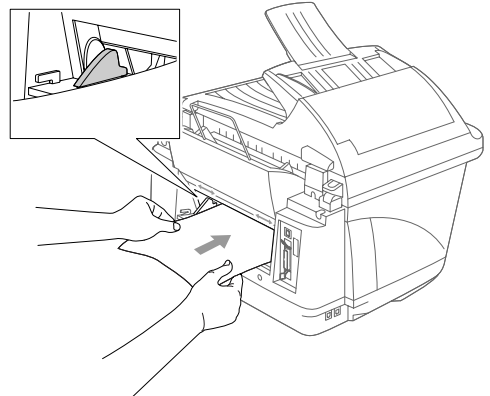

**13** Insérez une feuille, face à imprimer vers le haut, dans la fente d'introduction manuelle.

**14** Centrez la feuille et insérez-la complètement. Adaptez les guide-papier à la largeur du document.



**15** Appuyez sur **Copie Couleur** pour lancer l'impression. Appuyez sur **Marche télécopieur**.  
—OU—

Appuyez sur  ou sur  si vous désirez sélectionner d'autres paramètres.

INTRO. MANUEL  
PUIS APP. MARCHÉ

# Impression en mode DPOF

L'abréviation DPOF signifie *Digital Print Order Format*.

Les grands fabricants d'appareils photo numériques (Canon Inc., E Eastman Kodak Company, Fuji Photo Film Co., Ltd., Matsushita Electric Industrial Co., Ltd. et Sony Corporation.) ont mis au point la norme DPOF en vue de simplifier l'impression des images numériques.

Si votre appareil photo numérique est compatible DPOF, sélectionnez, à l'aide de son écran, les images et le nombre de tirages souhaités.



Une fois la carte mémoire DPOF (CompactFlash™, SmartMedia™ u Memory Stick™) insérée dans la fente du MFC, l'impression des images sélectionnées s'amorce.

**1** Introduisez la carte mémoire dans le lecteur qui lui est réservé (fente).

C.FLASH ACTIVÉ  
Appuyer sur Options ----

**2** Appuyez sur **Options**.

**3** Appuyez sur  ou sur  afin de sélectionner PHOTOCAPTURE.  
Appuyez sur **Menu/Régler**.

**4** Appuyez sur  ou sur  afin de sélectionner IMPRIMER IMAGES en vue de choisir des images individuelles.  
Appuyez sur **Menu/Régler**.

**5** Si la carte renferme un fichier DPOF, l'écran ACL affiche ce qui suit :

IMPRES DPOF  
1.OUI 2.NON



**6** Appuyez sur **1** afin de sélectionner 1.OUI.

APP COPIE COUL  
OU ↑↓ OPT



Si vous souhaitez imprimer l'index des timbres-poste ou choisir des images et des options d'impression maintenant, sélectionnez 2.NON.

**7** Appuyez sur **Copie Couleur** pour lancer l'impression.  
—OU—

Appuyez sur  ou sur  afin de définir les éléments suivants : nombre de tirages, type de papier, format du papier, dimension de la zone d'impression, qualité d'impression, luminosité, True2Life® ou introduction manuelle des feuilles.

(Voir *Modification des réglages d'impression des images* à la page 11-6.)



# Modification des réglages par défaut

Vous pouvez adapter à vos besoins les éléments suivants : la qualité d'impression, la dimension de la zone d'impression, la luminosité, le contraste, les paramètres de l'option True2Life® et les réglages de la numérisation vers une carte mémoire, comme illustré dans le tableau. Les nouveaux réglages seront conservés en mémoire jusqu'à ce que vous les modifiez à nouveau. Appuyez sur **Menu/Régler, 4**, puis sélectionnez les réglages que vous souhaitez changer. (Pour en savoir davantage, consultez les pages suivantes.)

Sous-menu	Sélections du menu	Options (1)	Options (2)	Réglages d'usine
1. QUALITÉ IMPRES	—	NORMAL	—	FIN (bonne qualité)
		FIN (bonne qualité)		
		PHOTO		
2. DIM. IMPR.	—	5PO × 3.5PO	—	6PO × 4PO
		6PO × 4PO		
		7PO × 5PO		
		8PO × 10PO		
3. LUMINOSITÉ	—	- ■■■■ +	—	- ■■■■ +
		- ■■■■ +		
		- ■■■■ +		
		- ■■■■ +		
		- ■■■■ +		
4. CONTRASTE	—	- ■■■■ +	—	- ■■■■ +
		- ■■■■ +		
		- ■■■■ +		
		- ■■■■ +		
		- ■■■■ +		
5. VRAIE	ON	1.BAL BLANC (équilibre des blancs)	- ■■■■ +	(- ■■■■ +)
			- ■■■■ +	
			- ■■■■ +	
			- ■■■■ +	
			- ■■■■ +	
	2.PRÉCISION (netteté)	- ■■■■ +	(- ■■■■ +)	
- ■■■■ +				
- ■■■■ +				
3.DENSITÉ COULEU	- ■■■■ +	(- ■■■■ +)		
	- ■■■■ +			
	- ■■■■ +			
	OFF	—	—	OFF
6. NUMÉRISE CARTE (Voir Chapter 15)	—	PDF	—	PDF
		JPEG		

## Qualité d'impression



---

- 1 Appuyez sur **Menu/Régler, 4, 1.**
- 2 Appuyez sur  ou sur  afin de sélectionner **NORMAL, FIN** (bonne qualité) ou **PHOTO**.  
Appuyez sur **Menu/Régler**.
- 3 Appuyez sur **Arrêt/Sortie**.

SAISIEPHOTO  
1.QUALITÉ IMPRES

## Dimension de la zone d'impression





---

- 1 Appuyez sur **Menu/Régler, 4, 2.**
- 2 Appuyez sur  ou sur  afin de sélectionner  
**5PO X 3.5PO, 6PO X 4PO, 7PO X 5PO** ou  
**8PO X 10PO**.  
Appuyez sur **Menu/Régler**.
- 3 Appuyez sur **Arrêt/Sortie**.

SAISIEPHOTO  
2.DIM. IMPR.

## Luminosité

---





- 1 Appuyez sur **Menu/Régler, 4, 3.**
- 2 Appuyez sur  ou sur  afin de sélectionner **LUMINOSITÉ**.  
Appuyez sur **Menu/Régler**.
- 3 Appuyez sur  afin d'éclaircir les images  
—OU—  
Appuyez sur  afin d'assombrir les images.  
Appuyez sur **Menu/Régler**.
- 4 Appuyez sur **Arrêt/Sortie**.

SAISIEPHOTO  
3.LUMINOSITÉ

## Contraste

---

Vous avez la possibilité de définir le niveau du contraste. Plus le niveau est élevé, plus les contours des images sont nets et percutants.

- 1 Appuyez sur **Menu/Régler, 4, 4.**
- 2 Appuyez sur  ou sur  afin de sélectionner **CONTRASTE**.  
Appuyez sur **Menu/Régler**.
- 3 Appuyez sur  afin d'augmenter le contraste  
—OU—  
Appuyez sur  afin de diminuer le contraste.  
Appuyez sur **Menu/Régler**.
- 4 Appuyez sur **Arrêt/Sortie**.

SAISIEPHOTO  
4.CONTRASTE



## Accentuation des couleurs (True2Life®)

1 Appuyez sur **Menu/Régler**, 4, 5.



2 Appuyez sur  ou sur  afin de sélectionner VRAIE.

SAISIEPHOTO  
5.VRAIE



Appuyez sur **Menu/Régler**.



3 Enfoncez la touche  ou  afin de sélectionner ON (ou OFF).  
Appuyez sur **Menu/Régler**.

 Cette fonction vous permet de personnaliser l'équilibre des blancs (bal blanc), la netteté (précision) et la densité des couleurs.

4 Si vous avez sélectionné ON,  
appuyez sur  ou sur  afin de sélectionner BAL BLANC.  
Appuyez sur **Menu/Régler**.

Pour sauter l'équilibre des blancs :

Appuyez sur  ou sur  afin de sélectionner PRÉCISION ou l'option DENSITÉ COULEUR.

5 Appuyez sur  ou sur  pour rectifier le niveau de l'équilibre des blancs.

Appuyez sur **Menu/Régler**.

6 Répétez les étapes 4 et 5 afin de rectifier la netteté (précision) et la densité de couleur

—OU—

Appuyez sur **Arrêt/Sortie**.

### ■ Équilibre des blancs (bal. blanc)

Ce paramètre vous permet de rectifier la teinte des zones blanches d'une image.

L'éclairage, les réglages de l'appareil photo et nombre d'autres conditions influent sur l'apparence des blancs. Ceux-ci peuvent légèrement virer au rose, au jaune ou à toute autre couleur. L'équilibre des blancs vous permet de remédier à cet effet indésirable en restituant la pureté aux zones blanches de vos images.

### ■ Netteté (précision)

Ce paramètre vous permet d'accentuer les détails d'une image. Le réglage de la netteté est comparable à la mise au point d'un appareil photo. Si l'image est hors mise au point et que les détails sont flous, rectifiez le niveau de netteté.

### ■ Densité de couleur

Ce paramètre vous permet de régler la quantité de couleur d'une image. Vous pouvez, par exemple, augmenter ou diminuer la quantité de couleur pour rehausser l'aspect des images trop pâles et délavées.

## Comprendre les messages d'erreur

---

Une fois familiarisé avec les types d'erreurs pouvant survenir dans PhotoCapture Centre™, vous serez en mesure de les identifier et de choisir l'action appropriée pour les corriger.

Lorsqu'un message d'erreur apparaît à l'écran, le MFC émet un signal sonore.

**ERREUR MÉDIA**—ce message apparaît lorsque vous insérez une carte mémoire endommagée ou non formatée, lorsque le lecteur ne fonctionne pas ou que le fichier d'impression DPOF sur votre carte ne peut pas trouver de fichier .JPG. Retirez la carte mémoire pour corriger l'erreur.

**AUCUN FICHIER**—ce message s'affiche si vous sélectionnez SAISIECAPTURE et que la carte mémoire dans le lecteur (fente) ne contient aucun fichier .JPG.

**MÉMOIRE ÉPUISEE**—ce message survient si la taille de vos fichiers d'images dépasse la capacité de stockage du MFC.

### Conditions de fonctionnement du PhotoCapture Center™

Afin d'éviter tout genre de problèmes, rappelez-vous que :

- Le format du fichier DPOF sur la carte mémoire doit être valide.
- Les fichiers d'images doivent porter l'extension .JPG (les autres extensions, comme .JPEG, .TIF ou .GIF, ne sont pas prises en charge).
- Les opérations d'impression du Walk-up PhotoCapture Center™ doivent se dérouler séparément des opérations du PhotoCapture Center™, lesquelles ont recours à l'ordinateur.  
(Impression simultanée non disponible.)



Lors de l'impression des IMAGES ou de l'INDEX, le PhotoCapture Center™ imprime toutes les images valides. Dans le cas d'une image endommagée, seul le segment intacte peut être imprimé.



# Utilisation du PhotoCapture Center™ depuis votre PC

Le PhotoCapture Centre permet à votre PC d'accéder à la carte mémoire logée dans le lecteur (fente) du MFC.

Reportez-vous au chapitre Utilisation du PhotoCapture Center™ depuis votre PC (Windows®, voir *Utilisation du PhotoCapture Center™ depuis l'ordinateur (pour Windows®)* à la page 18-1. Macintosh, voir *Utilisation du PhotoCapture Center™ sur Macintosh®* à la page 19-18.)

# Utilisation du PhotoCapture Center™ pour la numérisation de documents

Le MFC vous permet de numériser des documents directement vers la carte mémoire de votre appareil photo numérique. Voir *Numérisation vers une carte de mémoire* à la page 15-17.

# 12 Utilisation du MFC comme imprimante

## Utilisation du pilote d'imprimante MFC-5200C de Brother

Un pilote d'imprimante est un logiciel qui traduit les données du format utilisé par un ordinateur au format requis par une imprimante particulière, à l'aide d'un langage de commande d'imprimante ou d'un langage de description de page. Les pilotes d'imprimante se trouvent sur le CD-ROM fourni. Installez d'abord les pilotes en suivant le Guide d'installation rapide. Vous pouvez également télécharger la dernière version du pilote d'imprimante depuis le Centre de solutions Brother à l'adresse suivante :

<http://solutions.brother.com>

## Fonctions

Ce MFC offre plusieurs fonctions dignes d'une imprimante à jet d'encre de grande qualité.

**Vitesse d'impression élevée**—le mode Rapide vous permet d'imprimer jusqu'à 16 pages par minute en couleur et jusqu'à 20 pages par minute en noir.

**Impression brillante de haute qualité**—l'impression à une résolution de 2400 × 1200 ppp sur papier glacé vous offre les meilleurs résultats possibles.

**Impression élaborée exceptionnelle**—vous pouvez réaliser des impressions 2 en 1, en filigrane et faire appel à la technologie True2Life® ou à d'autres fonctions pour obtenir des impressions de grande qualité.

**Faible coût d'entretien**—chaque fois que l'encre d'une couleur particulière est épuisée, il vous suffit de remplacer la cartouche vide.

**Interface parallèle bidirectionnelle**—l'interface parallèle permet une communication bidirectionnelle (compatible IEEE 1284) avec votre ordinateur.

**USB**—l'interface Universal Serial Bus permet une communication rapide avec votre ordinateur.

**Cheminement droit du papier**—le MFC peut prendre en charge plusieurs types de papier : papier ordinaire, papier jet d'encre, papier glacé (papier couché), transparents et enveloppes. Utilisez le type de papier approprié pour éviter des bourrages.

Pour de plus amples renseignements sur les types de papier à utiliser avec le MFC, veuillez lire le Chapitre 2 *Papier* de ce guide.

# Choix du type de papier adéquat

Pour obtenir une impression de haute qualité avec votre MFC, il est très important de sélectionner le type de papier approprié. Lisez attentivement le chapitre 2 intitulé "Papier" de ce guide avant de sélectionner ou d'acheter du papier pour le MFC.

## Comment imprimer votre document

Lorsque le MFC reçoit des données de l'ordinateur, il commence l'impression en prenant le papier dans le bac à papier. Le bac à papier est conçu pour accepter plusieurs types de papier et d'enveloppes.

- 1** Depuis l'ordinateur, sélectionnez la commande Imprimer.  
Si votre ordinateur est également connecté à d'autres imprimantes, sélectionnez **Imprimante Brother MFC5200C (USB)** comme pilote d'imprimante dans le menu Imprimer ou Réglages d'impression de votre logiciel, puis cliquez sur OK pour lancer l'impression.
- 2** L'ordinateur envoie une commande d'impression et des données au MFC. L'écran ACL affiche `RÉC. DONNÉES`.
- 3** Une fois l'impression de toutes les données terminée, l'écran ACL affiche la date et l'heure.



Vous pouvez sélectionner la source, la taille et l'orientation des feuilles dans votre logiciel.

Si votre logiciel ne supporte pas votre format de papier personnalisé, sélectionnez le format supérieur.

Délimitez ensuite la zone d'impression en changeant les marges gauche et droite dans votre logiciel.

Utilisez la fente d'introduction manuelle pour du papier plus épais.

Voir *Caractéristiques du papier convenant à l'introduction manuelle* à la page 2-3.

# Utilisation de la fente d'introduction manuelle

Votre MFC est doté d'une fente d'introduction manuelle à l'arrière de son boîtier. Utilisez la fente d'introduction manuelle pour réaliser des copies sur papier plus épais.



Si des feuilles se trouvent dans le bac à papier, retirez-les, puis insérez une feuille à la fois dans la fente d'introduction manuelle.

- 1 Retirez les feuilles du bac à papier.
- 2 Ouvrez le couvercle de la fente d'introduction manuelle.
- 3 Insérez une feuille, face à imprimer vers le haut, dans la fente d'introduction manuelle.

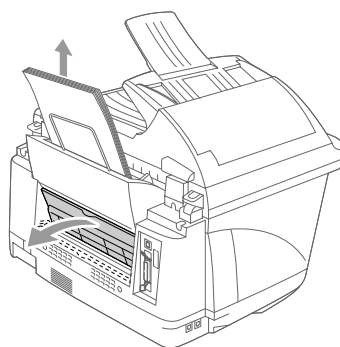

- 4 Centrez la feuille et insérez-la complètement.  
Adaptez les guide-papier à la largeur du document.

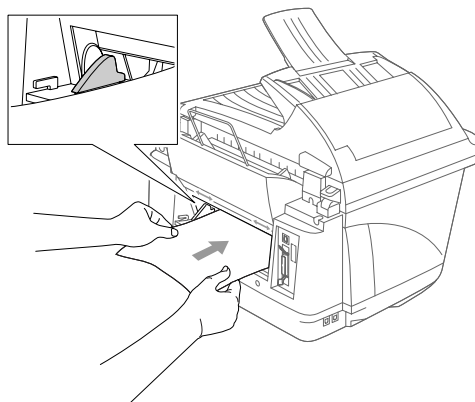

- 5 Ouvrez la boîte de dialogue Configuration du pilote d'imprimante de Windows® et sélectionnez Introduction manuelle dans la section Introduction du papier. (Voir *Alimentation papier* à la page 13-7.)
- 6 Cliquez sur **OK**.
- 7 L'écran ACL du MFC affiche les messages suivants :
- 8 Appuyez sur **Marche télécopieur** pour imprimer.

INTRO. MANUEL  
PUIS APP. MARCHE

- 9 Insérez la feuille de papier suivante pour continuer l'impression.  
Appuyez sur **Marche télécopieur**.
- 10 Répétez l'étape 9 jusqu'à ce que l'impression des documents soit terminée.
- 11 Fermez la fente d'introduction manuelle, une fois terminé.



Pour interrompre ou supprimer l'introduction manuelle, arrêtez-la à l'aide d'une commande du PC et mettez le MFC hors ligne en appuyant sur la touche **Arrêt/Sortie**.

## Impression de documents et envoi ou réception de télécopies simultanées

Votre MFC peut imprimer les données depuis votre ordinateur tout en envoyant ou en recevant des télécopies ou en numérisant un document vers l'ordinateur. L'envoi de télécopie ne sera pas interrompu lors de l'impression depuis le PC. Néanmoins, quand le MFC effectue une copie ou reçoit une télécopie sur papier, il interrompt l'impression depuis le PC et la reprend, une fois la copie ou la réception de télécopie terminée.

## Suppression de données de la mémoire

Si l'écran ACL affiche **DONNÉES MÉM.**, vous pouvez supprimer les données restantes dans la mémoire de l'imprimante en appuyant sur **Arrêt/Sortie**.

## Contrôle de la qualité d'impression

Si vous souhaitez vérifier la qualité d'impression et savoir comment l'améliorer, reportez-vous à la section

*Voir Comment améliorer la qualité d'impression à la page 21-10.*

# 13 Réglages du pilote d'imprimante (Windows<sup>®</sup> uniquement)

## Réglages du pilote d'imprimante

Lorsque vous imprimez depuis votre ordinateur, vous avez la possibilité de modifier les réglages d'imprimante suivants :

- Type de Média/Qualité (Vitesse)
- Tracé page
- Impression près du bord
- Correspondance de couleur/Demi-teinte
- Ajustement des couleurs
- Mise à l'échelle
- Filigrane
- Date & heure d'impression
- Configuration rapide d'impression

## Comment accéder aux réglages du pilote d'imprimante

- 1 Sélectionnez **Imprimer** dans le menu **Fichier** de votre logiciel.
- 2 Sélectionnez **Brother MFC-5200C (USB) Printer** comme votre imprimante et cliquez sur **Propriétés**. La boîte de dialogue **Brother MFC-5200C (USB) Printer** apparaît.



Le mode d'accès aux réglages du pilote d'imprimante dépend de votre système d'exploitation et de vos logiciels.



Les écrans présentés dans cette section proviennent de Windows<sup>®</sup> 98 Second Edition. Les écrans affichés à l'écran de votre ordinateur peuvent varier en fonction de la version de votre système d'exploitation Windows.

# Onglet Élémentaire

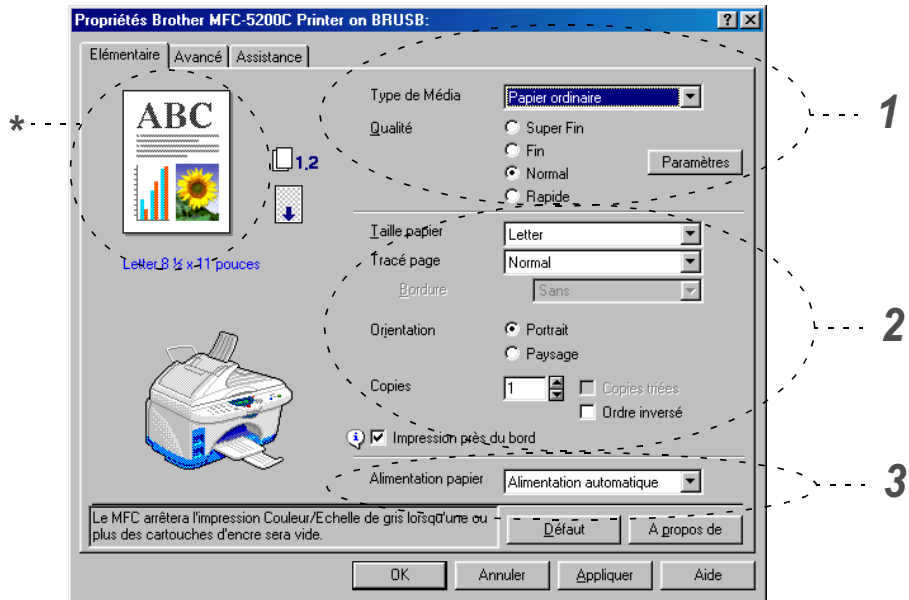

- 1 Sélectionnez le Type de Média et la Qualité.
- 2 Sélectionnez les options suivantes : taille papier, tracé page, bordure (s'il y a lieu), orientation, copies, ordre des pages et impression près du bord.
- 3 Sélectionnez le alimentation papier.
- 4 Cliquez sur le bouton **A propos de** pour valider les réglages sélectionnés. Pour revenir aux réglages par défaut, cliquez sur le bouton **Défaut**, puis cliquez sur le bouton **A propos de**.

 \* Cette zone indique les réglages actuels : qualité, taille papier, tracé page, orientation, copies triées/ordre inversé, impression près du bord et couleur/niveaux de gris.

## Type de Média

---

Pour obtenir les meilleurs résultats d'impression, le support d'impression doit être sélectionné dans le pilote. Le MFC change son mode d'impression en fonction du type de support sélectionné.

**Papier ordinaire**

**Papier jet d'encre**

**Papier glacé (4 couleurs)**

**Papier glacé (3 couleurs)**

**Transparents**



La qualité d'impression de l'encre noire varie en fonction du type de papier glacé utilisé. L'encre noire est utilisée lorsque vous sélectionnez **Papier glacé (4 couleurs)**. Si le papier glacé utilisé rejette l'encre noire, sélectionnez **Papier glacé (3 couleurs)** qui simule l'encre noire en combinant les trois couleurs d'encre.

## Qualité

---

Le paramètre de qualité permet de choisir la résolution d'impression souhaitée pour votre document. La qualité d'impression et la vitesse d'impression sont liées l'une à l'autre. Plus la qualité est élevée, plus il faudra de temps pour imprimer le document. Les réglages de qualité disponibles varient en fonction du type de support sélectionné.

- **Photo** : 2400 × 1200 ppp. Utilisez ce mode pour imprimer des images aux détails fins, telles que des photographies. Vous obtiendrez la meilleure résolution possible, mais la vitesse s'en trouvera diminuée de façon proportionnelle.
- **Super Fin** (Très bonne qual.): 1200 × 1200 ppp. Utilisez ce mode pour imprimer du texte et des photographies aux détails fins. Les données d'impression étant plus volumineuses qu'en mode normal, la durée de traitement, le temps de transfert des données et la durée d'impression s'en verront rallongés.
- **Fin** : 600 × 600 ppp. Meilleure qualité d'impression qu'en mode normal et vitesse d'impression supérieure à Super Fine.
- **Normal** : 600 × 300 ppp. Qualité et vitesse d'impression adéquates.
- **Rapide** : 450 × 150 ppp. Le mode d'impression le plus rapide avec la consommation d'encre la plus faible. Utilisez ce mode pour imprimer des documents volumineux ou un document pour vérification.



Type de Média	Couleur/Echelle de gris	Sélection de la qualité d'impression
Papier ordinaire	Couleur/Echelle de gris	Rapide, <b>Normal</b> , Fin, Super Fin
Papier jet d'encre	Couleur	<b>Fin</b> , Super Fin, Photo
Papier jet d'encre	Echelle de gris	Fin, <b>Super Fin</b> , Photo
Papier glacé (4 ou 3 couleurs)	Couleur	Super Fin, <b>Photo</b>
Papier glacé (4 ou 3 couleurs)	Echelle de gris	<b>Super Fin</b> , Photo
Transparents	Couleur/Echelle de gris	<b>Fin</b> , Super Fin



Les réglages d'usine sont indiqués en caractères gras.

## Impression bidirectionnelle

Lorsque **Impression bidirectionnelle** est sélectionné, les têtes d'impression impriment dans les deux sens et offre une vitesse d'impression plus rapide. Quand cette option désélectionnée, les têtes d'impression impriment seulement dans une direction afin d'offrir une qualité d'impression supérieure.

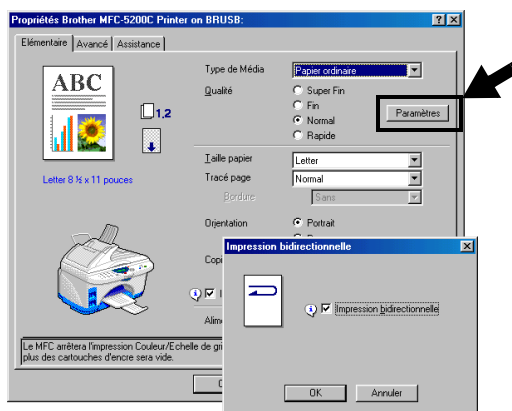

## Taille papier

---

Il existe une large variété de formats de papier standard. Vous pouvez créer un format personnalisé compris entre 3,5 po × 4 po (88,9 × 101,6 mm) et 8,5 po × 14 po (216,0 × 355,6 mm). Dans le menu déroulant, sélectionnez le Format de papier utilisé.

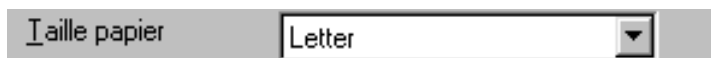

Vous pouvez saisir un format de papier en sélectionnant **Définie par l'utilisateur**. Sélectionnez l'épaisseur de papier adéquate pour améliorer la qualité de votre impression.

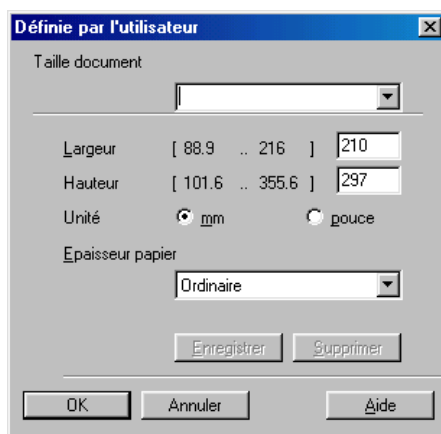

## Tracé page

---

L'option **Tracé page** permet de réduire le format des images d'une page pour imprimer le contenu de plusieurs pages sur une seule feuille de papier ou agrandir le format des images afin d'imprimer une page sur plusieurs feuilles de papier. Si vous utilisez Windows® 95/98/98SE, la disposition 4 en 1 n'est pas disponible.

### Bordure

Lorsque vous imprimez plusieurs pages sur une seule feuille avec à l'option Tracé page, vous pouvez choisir soit une bordure pleine, une bordure en pointillés ou aucune bordure autour de chaque page contenue sur la feuille.

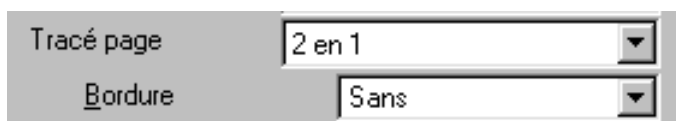

## Orientation

---

L'option Orientation vous permet de sélectionner le sens d'impression de votre document (portrait ou paysage).

Orientation  Portrait  
 Paysage

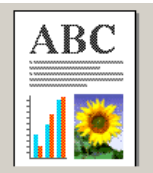
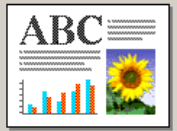
Portrait (Vertical)	Paysage (Horizontal)
 A document page oriented vertically. It features the text 'ABC' at the top, a bar chart with three bars of increasing height, and a sunflower image at the bottom right.	 A document page oriented horizontally. It features the text 'ABC' at the top, a bar chart with three bars of increasing height, and a sunflower image at the bottom right.

## Copies

---

La commande **Copies** vous permet de définir le nombre de copies à imprimer (1 à 999).

### Copies triées

Lorsque la case Copies triées est cochée, un tirage complet de votre document est effectué. Ensuite, le tirage du document sera répété suivant le nombre de copies indiqué. Si la case Copies triées n'est pas cochée, chaque page sera imprimée suivant le nombre de copies indiqué avant que le MFC ne passe à l'impression de la page suivante.

### Ordre inversé

L'option **Ordre inversé** permet d'imprimer les pages du document dans l'ordre inverse.

Copies   Copies triées  
 **Ordre inversé**

## Impression près du bord

---

La fonction Imprimer près du bord agrandit la zone imprimable située dans la marge inférieure du papier d'un maximum de 0,12 po (3 mm). La durée d'impression sera légèrement plus longue.

Imprimer près du bord

## Alimentation papier

---

Le menu déroulant Alimentation papier permet de choisir le mode d'alimentation.



- **Alimentation automatique** : L'appareil alimente les pages l'une après l'autre automatiquement.
- **Alimentation manuelle** : L'appareil alimente une feuille à la fois. Une fois la première page imprimée, l'écran ACL vous invite à insérer une nouvelle feuille de papier. Sélectionnez ce mode si vous utilisez la fente d'alimentation manuelle pour imprimer sur du papier épais. (Voir *Utilisation de la fente d'introduction manuelle* à la page 12-3.)

# Onglet Avancé

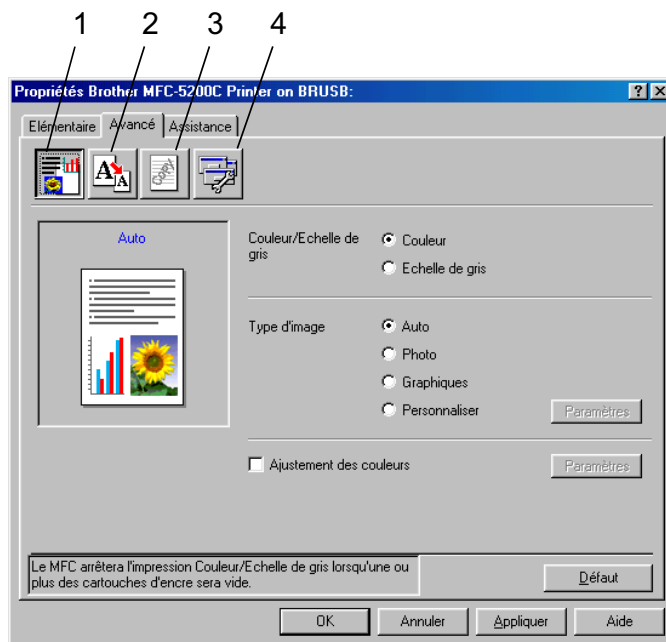

Pour revenir aux réglages par défaut, cliquez sur le bouton **Défaut**.

Changez les réglages de l'onglet en sélectionnant une des icônes suivantes :

**1.Couleur**

**2.Mise à l'échelle**

**3.Filigrane**

**4.Options du périphérique**

# Couleur

---

## Couleur/Echelle de gris

Cette option vous permet d'imprimer un document couleur en noir et blanc à l'aide de l'échelle de gris.

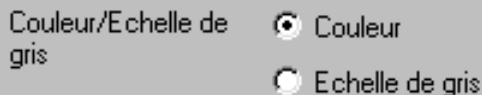

## Type d'image

Le pilote d'imprimante sélectionnera la méthode de rendu des couleurs et de demi-teintes la plus appropriée, en fonction du type d'image. En général, le texte et les graphiques d'affaires sont imprimés en couleurs vives et les photographies en couleurs douces.

- **Auto** : Le pilote d'imprimante choisit automatiquement le type d'image.
- **Photo** : Sélectionnez ce mode pour des photographies.
- **Graphiques** : Sélectionnez ce mode pour les documents qui contiennent du texte ou des graphiques (tableaux ou cliparts).
- **Personnaliser** : Si vous préférez choisir la méthode de rendu des couleurs et de demi-teintes, sélectionnez ce mode manuellement.

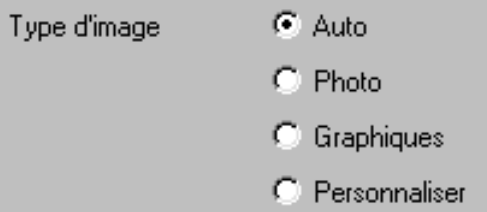

## Image type

Vous avez la possibilité de sélectionner la méthode de rendu des couleurs manuellement. Sélectionnez la meilleure méthode pour le document en question.

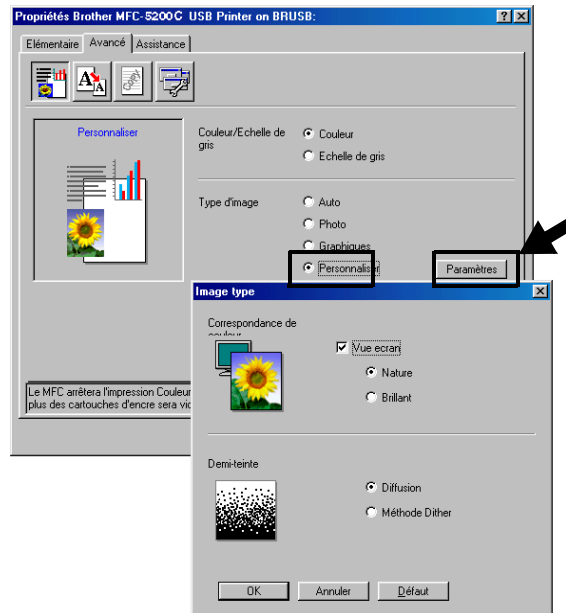

### Vue écran

Dans ce mode, la couleur est rectifiée pour se rapprocher le plus possible de la couleur du moniteur de l'ordinateur.

- **Nature** : Adapté aux photographies. Cette couleur est rectifiée de façon à rehausser son aspect naturel.
- **Brillant** : Adapté aux graphiques d'affaires tels que les tableaux, les diagrammes et les textes. La couleur est rectifiée de façon à la rendre plus vive.

### Demi-teinte

Le MFC offre deux modes de disposition de points (**Diffusion** ou **Méthode Dither**) pour créer des demi-teintes. Certains motifs prédéfinis sont utilisés pour disposer les points, et vous pouvez en sélectionner un pour votre document. Choisissez le mode approprié.

- **Diffusion** : Les points sont placés de manière aléatoire afin de créer des demi-teintes. Cette méthode d'impression convient davantage à l'impression de photographies comportant des ombres délicates et des graphiques.
- **Méthode Dither** : Les points sont disposés dans un motif prédéfini afin de créer des demi-teintes. Ce type d'impression convient davantage à l'impression de graphiques dont les pourtours des zones colorées sont bien définis ou encore à l'impression de tableaux, tels que des tableaux d'affaires.



Quelques-uns des réglages de demi-teintes ne sont pas compatibles avec certaines combinaisons de Qualité et Type de Média.

# Ajustement des couleurs

Cette fonction analyse l'image pour en améliorer la netteté, l'équilibre des blancs et la densité des couleurs. L'analyse peut prendre plusieurs minutes en fonction de la taille de l'image et des caractéristiques de votre ordinateur.



## ■ Densité de couleur

Ce paramètre vous permet de régler la quantité de couleur d'une image. Vous pouvez augmenter ou diminuer la quantité de couleur afin de rehausser l'aspect des images trop pâles ou délavées.

## ■ Balance des blancs

Ce paramètre vous permet de rectifier la teinte des zones blanches d'une image. L'éclairage, les réglages de l'appareil photo et d'autres influences affecteront l'apparence des zones blanches d'une image. Celles-ci peuvent légèrement virer au rose, au jaune ou à toute autre couleur. L'équilibre des blancs vous permet de remédier à cet effet indésirable en restituant la pureté aux zones blanches.

## ■ Netteté

Ce paramètre vous permet d'accentuer les détails d'une image. Le réglage de la netteté est comparable à la mise au point sur un appareil photo. Si l'image est hors mise au point et que les détails sont flous, rectifiez le niveau de la netteté.

## ■ Ajustement automatique de l'image

La fonction Ajustement automatique des images permet de régler individuellement chaque paramètre de l'image afin d'améliorer la qualité de l'image à imprimer et analyse les données des pixels environnants ou voisins dans le document original.



- **Luminosité**  
Ce paramètre règle la luminosité de la totalité de l'image. Pour éclaircir ou assombrir l'image, déplacez la barre de défilement vers la gauche ou la droite.
- **Contraste**  
Ce paramètre vous permet de régler le contraste de l'image. Les zones sombres deviendront plus sombres ; les zones claires, plus claires encore. Augmentez le contraste quand vous souhaitez rendre une image plus claire. Diminuez le contraste quand vous souhaitez assombrir une image.
- **Rouge**  
Augmente l'intensité de la couleur rouge afin de rendre l'image plus rouge.
- **Vert**  
Augmente l'intensité de la couleur verte afin de rendre l'image plus verte.
- **Bleu**  
Augmente l'intensité de la couleur bleue afin de rendre l'image plus bleue.

# Mise à l'échelle

Vous pouvez modifier la taille de la zone d'impression de vos documents grâce à la fonction **Mise à l'échelle**.

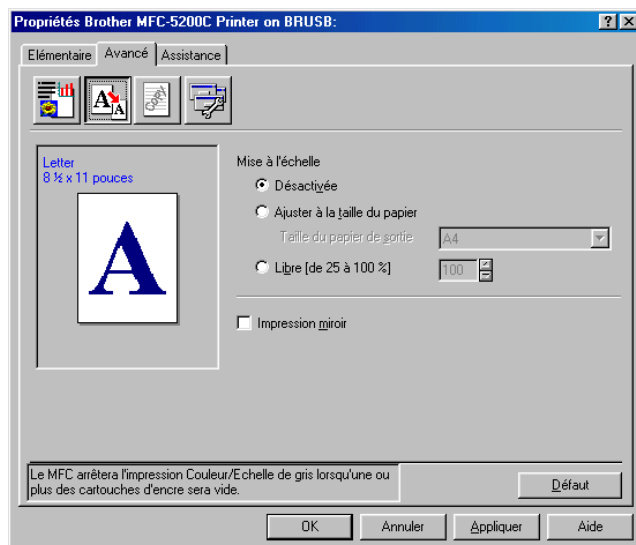

- Cochez Désactivée si vous souhaitez imprimer le document tel qu'il apparaît à l'écran.
- Cochez Ajuster à la taille du papier si le format de votre document est inhabituel ou si vous disposez uniquement de papier au format standard.
- Cochez Libre si vous souhaitez réduire le format.
- Cochez Impression miroir pour inverser les données de gauches à droite.

## Filigrane

Vous avez la possibilité d'insérer un logo ou un texte sous forme de filigrane dans votre document. Pour ce faire, sélectionnez l'un des filigranes prédéfinis ou utilisez un des fichiers bitmap ou texte que vous avez créés.

Cochez **Utiliser filigrane**, puis sélectionnez le filigrane désiré.

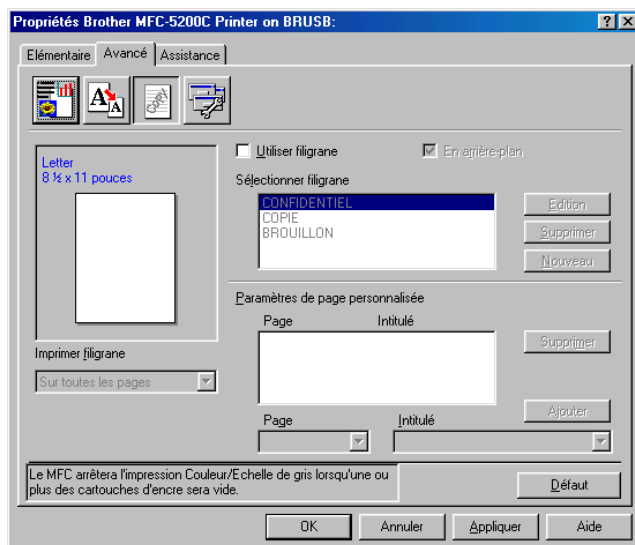

## En arrière-plan

Cochez **En arrière-plan** avec le filigrane pour imprimer l'image filigrane à l'arrière-plan de votre document. Si cette option n'est pas sélectionnée, le filigrane sera imprimé par-dessus le contenu de la page.

## Texte détourné (Windows® 2000 Professional/XP/Windows NT® 4.0 uniquement)

Cochez **Texte détourné** si vous souhaitez uniquement imprimer un fileté du filigrane.

## Imprimer filigrane

La fonction **Imprimer filigrane** vous offre les choix d'impression suivants :

- Sur toutes les pages
- Sur la première page uniquement
- À partir de la deuxième page
- Personnalisé

## Style de filigrane

Vous pouvez changer la taille et la position du filigrane sur la page en sélectionnant le filigrane et en cliquant sur le bouton **Edition**. Pour ajouter un nouveau filigrane, cliquez sur le bouton **Nouveau** et sélectionnez Texte ou Bitmap dans la zone Style de filigrane.

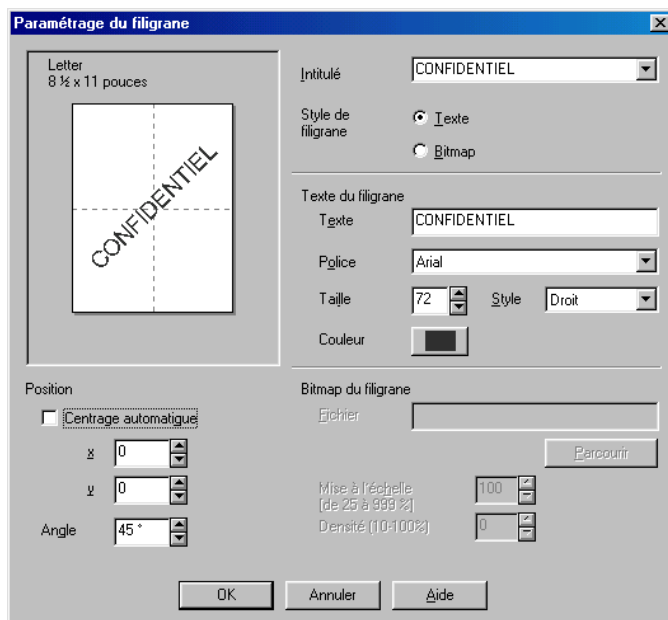

### ■ Texte du filigrane

Saisissez le texte du filigrane dans la zone Texte et sélectionnez la police, la taille, la couleur et le style souhaités.

### ■ Bitmap du filigrane

Saisissez le nom et l'emplacement de votre image bitmap dans la case Fichier ou recherchez l'emplacement du fichier. Vous pouvez aussi définir le taux de la mise à l'échelle de l'image.

### ■ Position

Ce réglage vous permet de déterminer la position du filigrane sur la page.

# Options du périphérique

Permet de définir les fonction de l'imprimante suivantes :

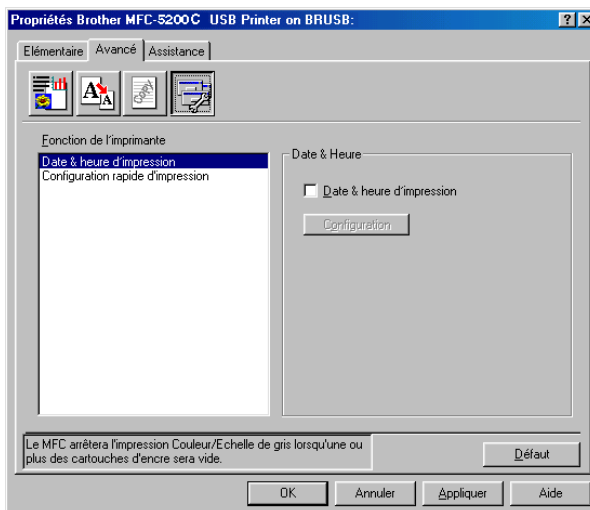

## Date et heure d'impression

Cette fonction étant activée, la date et l'heure de l'horloge de votre ordinateur seront imprimées sur les pages de votre document.

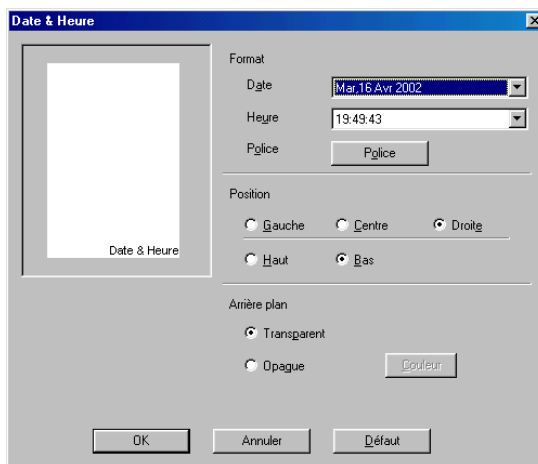

Cliquez sur le bouton Configuration afin de changer le format de la date et de l'heure, ainsi que la position et la police. Si vous désirez agrémenter la zone de la date et de l'heure d'un arrière-plan, sélectionnez Opaque. Cette option active le bouton Couleur à l'aide duquel vous pouvez changer la couleur de l'arrière-plan.



La date et de l'heure présentées dans la case de sélection montrent le format d'impression. La date et l'heure en cours, telles qu'elles seront imprimées sur votre document, seront la date et l'heure enregistrées dans les paramètres de votre ordinateur.

# Configuration rapide d'impression

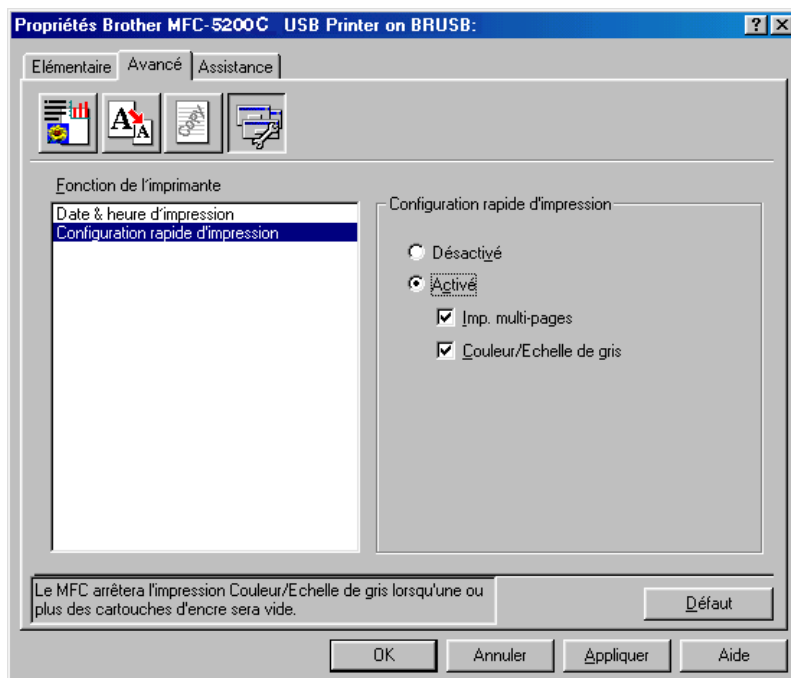

La fonction **Configuration rapide d'impression** vous permet de sélectionner rapidement les paramètres des pilotes. Pour afficher les paramètres, cliquez avec le bouton de la souris sur l'icône dans la barre de tâches. Cette fonction peut être réglée sur **Activé** ou **Désactivé** à partir des **Options du périphérique**.

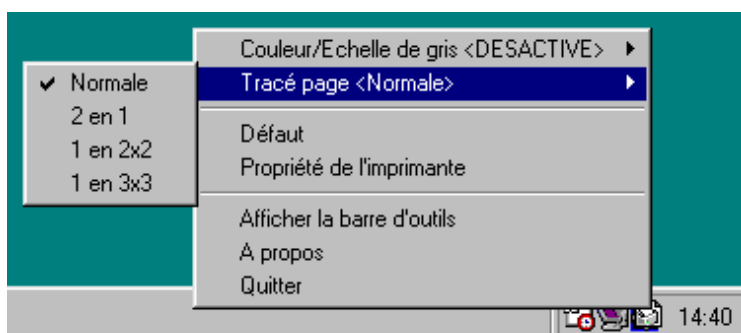

# Onglet Assistance

L'onglet Assistance offre des informations sur la version du pilote et les paramètres. Vous y trouverez aussi des liens vers le Centre de solutions Brother et le site Web des mises à jour des pilotes.

Cliquez sur l'onglet Assistance pour afficher l'écran suivant :

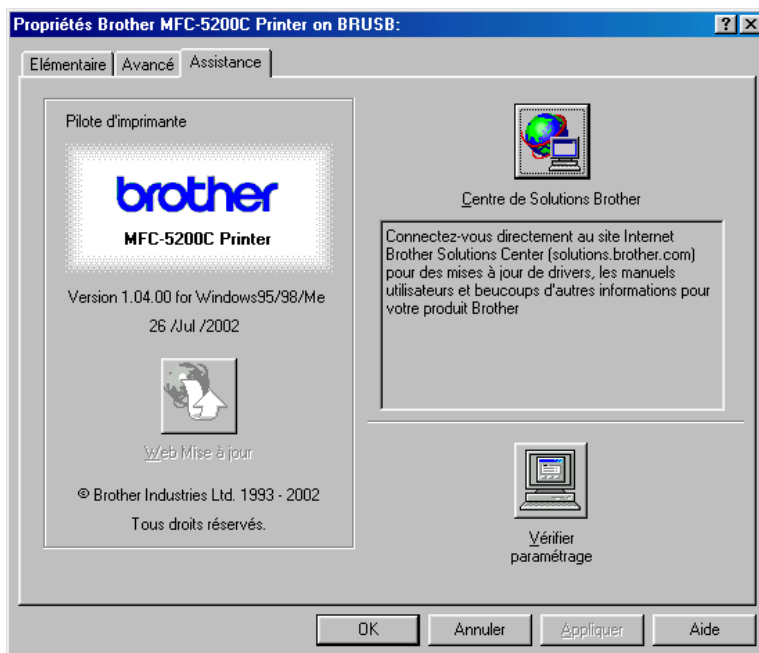

## Centre de solutions Brother

Le Centre de solutions de Brother est un site Web qui renferme des renseignements utiles sur votre produit Brother. Vous y trouverez également une rubrique appelée FAQ (foire aux questions), des guides d'utilisateur, des mises à jour de pilote et des conseils utiles à propos de l'utilisation de votre appareil.

## Web Mise à jour

L'utilitaire Web Mise à jour effectue des recherches sur le site Web de Brother pour trouver et télécharger le pilote le plus récent pour votre imprimante.

## Vérifier paramétrage

La zone de sélection Vérifier paramétrage affiche la liste des réglages de votre pilote.

# 14 Utilisation du Control Center de Brother sous Windows® 95/98/98SE/Me/2000 Professional et Windows NT® WS 4.0



- Pour Windows® XP, consultez le Guide de l'utilisateur "smartUI" (IU intelligente) qui se trouve dans le groupe de programmes PaperPort® sur votre PC. (Vous devez installer la suite de logiciels MFL Pro.)
- Si vous utilisez Windows® XP 2000 Professional, nous vous recommandons d'ouvrir la session en tant qu'administrateur.

## Control Center MFL-Pro de Brother

Le Control Center de Brother est un utilitaire qui apparaît à l'écran de l'ordinateur chaque fois que vous chargez du papier dans le chargeur automatique de documents du MFC. Ainsi, vous pouvez accéder, en quelques clics de souris, aux applications de numérisation les plus fréquemment utilisées. L'utilisation du Control Center élimine la nécessité de lancer manuellement les applications en question.

Le Control Center de Brother propose trois opérations (numérisation, copie et PC-Fax) :

- Numérisation un fichier ou vers un logiciel de messagerie électronique, de traitement de texte ou de graphisme de votre choix ;
- Copie ;
- PC Fax à l'aide du logiciel MFL Pro Télécopies PC (PC-FAX) de Brother.

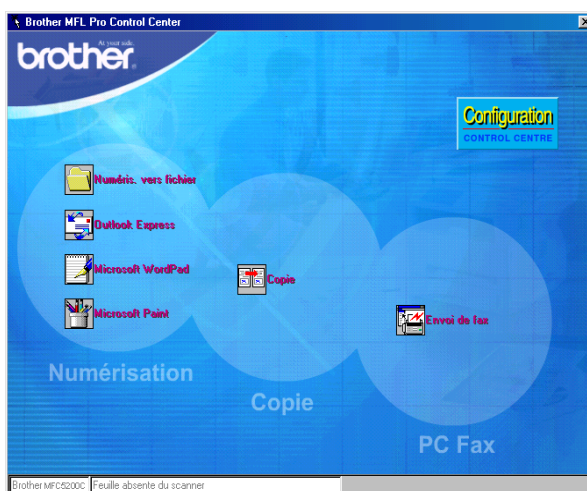





# Chargement automatique du Control Center de Brother

Le Control Center est chargé à chaque démarrage de Windows®.

Lorsque le Control Center est chargé, l'icône Control Center  apparaît sur la barre de tâches.

Si le chargement automatique du Control Center de Brother ne vous convient pas, désactivez la commande Chargement automatique (AutoLoad).

 Si l'icône Control Center  n'apparaît pas dans la barre des tâches, il vous faudra lancer le logiciel.

Dans le menu **Démarrer**, sélectionnez **Programmes, ScanSoft PaperPort 8.0**, puis cliquez sur **Brother SmartUI POPUP**.

## Désactiver le Chargement automatique

- 1 Cliquez avec le bouton gauche de la souris sur l'icône Control Center , puis cliquez sur Afficher.
- 2 Quand la fenêtre Control Center apparaît, cliquez avec le bouton gauche

de la souris sur le bouton "Configuration" de  Control Center. Une boîte de dialogue apparaît :

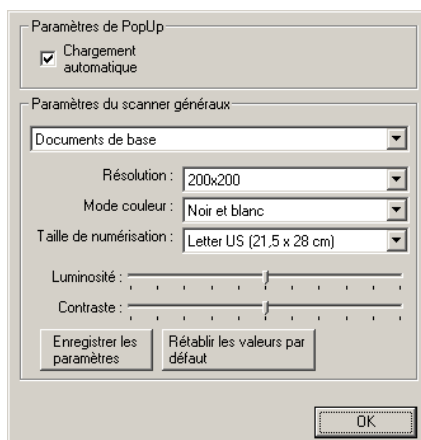

- 3 Décochez la case contextuelle "Chargement automatique".

# Caractéristiques du Control Center de Brother

## Configuration automatique

---

Lors du processus d'installation, le Control Center vérifie votre système afin de configurer les applications par défaut destinées à la messagerie électronique, au traitement de texte et au visualiseur/éditeur de graphiques.

Par exemple, si vous utilisez Outlook comme logiciel de messagerie électronique par défaut, le Control Center créera automatiquement un lien et un bouton de numérisation pour Outlook.

Vous pouvez changer les applications par défaut. Cliquez avec le bouton droit de la souris sur le bouton approprié du Control Center pour afficher *Configurations*, puis cliquez dessus. Sélectionnez une autre application.

Par exemple, vous pouvez remplacer le bouton de numérisation dans MS Word

Pad  par le bouton de numérisation dans MS Word

 en modifiant le logiciel de traitement de texte.

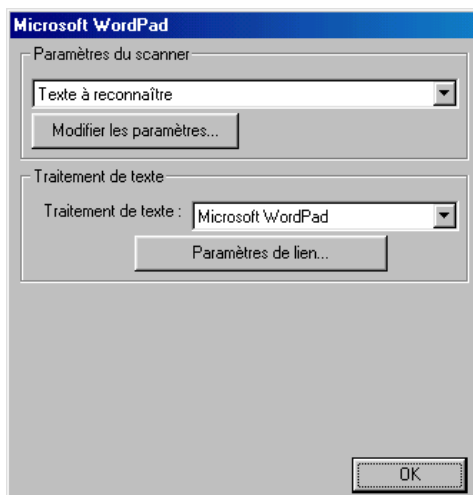

## Opérations de numérisation

---

*Numéris. vers fichier*—permet de numériser directement un document vers un fichier en deux clics de souris. Vous pouvez changer le type de fichier et le répertoire.

*Numériser vers la messagerie électronique*—permet, en deux clics de souris, de numériser directement un document image ou texte sous forme de pièce jointe standard vers un logiciel de messagerie électronique. Vous pouvez choisir le type de fichier et la résolution de la pièce jointe.

*Numériser vers le traitement de texte*—permet, en deux clics de souris, de numériser un document texte, d'utiliser le logiciel de reconnaissance optique de caractères ScanSoft TextBridge et d'insérer le texte original (sans image) dans un fichier de traitement de texte. Vous pouvez choisir l'application de traitement de texte qui vous convient le mieux, telle que Word Pad, MS Word, Word Perfect, etc.

*Numériser vers le logiciel graphique*—permet de numériser une image directement vers n'importe quel visualiseur/éditeur de graphiques. Vous pouvez sélectionner un logiciel graphique tel que Microsoft Paint ou Corel PhotoPaint.

## Opérations de copie

---

*Copie*—permet d'utiliser le PC et n'importe quel pilote d'imprimante Windows® afin d'accéder aux fonctions de copie avancées.

Vous pouvez numériser la page sur le MFC de Brother et imprimer les copies à l'aide des fonctions du pilote d'imprimante MFC de Brother.

—OU—

Vous pouvez envoyer l'impression vers n'importe quel pilote d'imprimante Windows® standard installé sur votre PC.

## PC FAX

---

*Envoi de fax*—permet de numériser une image ou un texte et d'envoyer l'image ou le texte sous forme de télécopie depuis un ordinateur à l'aide du logiciel PC FAX de Brother.

# Réglages de numérisation destinés aux boutons Numérisation, Copie et PC FAX

---

Quand l'écran contextuel apparaît, vous pouvez accéder à la boîte de dialogue Réglages de numérisation.

Cliquez sur l'icône Configuration  au haut et à droite de l'écran du Control Center de Brother.

—OU—

Cliquez sur le bouton **Modifier les paramètres** dans n'importe lequel des écrans Configuration.

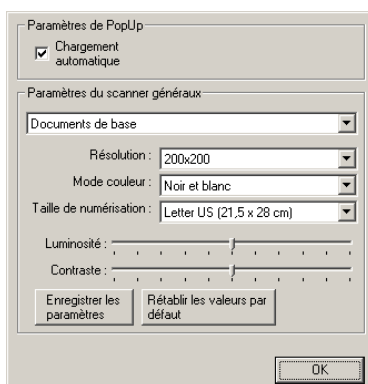

## Réglages généraux

---

*Chargement automatique*—cochez cette case si vous souhaitez que MFL Control Center de Brother soit chargé quand vous démarrez votre ordinateur.

## Configuration du numériseur

---

L'application contextuelle offre huit modes de numérisation différents. À chaque numérisation d'un document, vous pouvez choisir le mode de numérisation le plus approprié parmi les modes suivants :

*Documents de base*

*Texte à reconnaître*

*Photos*

*Photos (qualité)*

*Photos (vitesse)*

*Type personnalisé*

*Brouillon*

*Haute qualité*

Chaque mode possède son propre ensemble de réglages mémorisés. Vous pouvez conserver les réglages d'usine par défaut ou, si vous le souhaitez, les changer à tout moment :

*Résolution*—dans la zone déroulante, sélectionnez la résolution de numérisation que vous utilisez le plus souvent.

*Mode couleur*—dans la zone déroulante, sélectionnez les réglages de couleur que vous utilisez le plus souvent.

*Taille de numérisation*—dans la zone déroulante, sélectionnez le format de numérisation que vous utilisez le plus souvent.

*Luminosité*—faites glisser le curseur de défilement de 0 % à 100 % pour régler la luminosité.

*Contraste*—faites glisser le curseur de défilement de 0 % à 100 % pour régler le contraste.

Cliquez sur **OK** pour enregistrer les modifications. En cas d'erreur, ou si vous décidez de revenir au réglage par défaut, cliquez simplement sur le bouton **Rétablir les valeurs par défaut** quand le mode de numérisation est affiché.

## Pour accéder à l'écran de configuration du numériseur

---

- 1 Insérez le document face vers le haut dans le chargeur automatique de documents. La fenêtre Control Center de Brother apparaît.
- 2 Cliquez avec le bouton droit de la souris sur le bouton approprié du Control Center pour afficher *Configurations*, puis cliquez dessus. Cliquez sur le bouton **Modifier les paramètres**. L'écran de configuration du bouton **Control Center** apparaîtra.
- 3 Pour enregistrer vos réglages, cliquez sur le bouton **OK**  
—OU—  
Pour revenir aux réglages d'usine, cliquez sur le bouton **Rétablir les valeurs par défaut**.

## Exécuter une opération depuis la fenêtre Control Center

---

L'affichage de cet écran indique que vous avez cliqué avec le bouton gauche de la souris sur un bouton dans la fenêtre Control Center sans avoir inséré au préalable un document dans le chargeur de documents automatique.

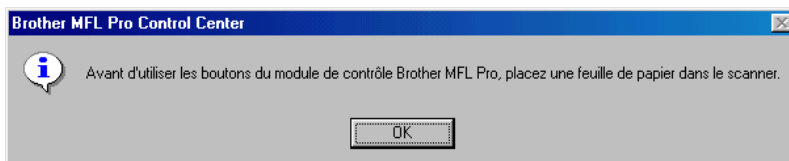

Placez le document original dans le chargeur automatique de documents du MFC, puis cliquez sur **OK** pour revenir à la fenêtre Control Center.



Pour numériser le document depuis la vitre du scanner, utilisez la touche **Numériser à** dans le panneau de contrôle de l'appareil.

# Numéris. vers fichier

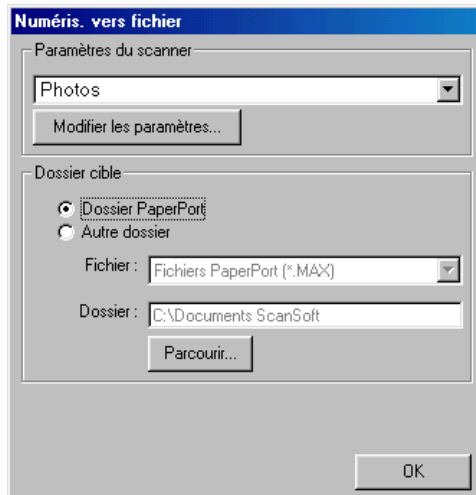

## Paramètres du scanner

---

Sélectionnez, dans la zone déroulante, le mode de numérisation convenant au type de fichier concerné : documents de base ; texte à reconnaître ; photos ; photos (qualité) ; photos (vitesse) ; type personnalisé ; brouillon ou haute qualité.

Pour modifier un des réglages dans ce mode, cliquez sur le bouton **Modifier les paramètres**.

## Dossier cible

---

*Dossier PaperPort*—cochez cette case pour numériser le document vers votre dossier PaperPort.

*Autre dossier*—cochez cette case pour numériser le document vers un autre type de fichier ou pour l'enregistrer dans un autre répertoire/dossier.

*Fichier*—si vous avez sélectionné Autre dossier dans la zone déroulante, sélectionnez le type de fichier souhaité :

- Image PaperPort (\*.max)
- Document PaperPort auto-exécutable (\*.exe)
- Document PaperPort affichable dans un navigateur (\*.htm)
- Image PaperPort 5.0 (\*.max)
- Image PaperPort 4.0 (\*.max)
- Image PaperPort 3.0 (\*.max)
- Bitmap Windows (\*.bmp)
- PC Paintbrush (\*.pcx)
- Multipage PCX (\*.dcm)
- JPEG (\*.jpg)
- TIFF - Non compressé (\*.tif)
- TIFF - Groupe 4 (\*.tif)
- TIFF - Classe F (\*.tif)
- TIFF - Multipage non compressé (\*.tif)
- TIFF multipage - Groupe 4 (\*.tif)
- TIFF multipage - Classe F (\*.tif)
- PNG (\*.png)
- FlashPix (\*.fpx)

Pour rechercher dans votre ordinateur le répertoire ou le dossier souhaités, cliquez sur le bouton **Parcourir**. Cliquez sur **OK** pour sauvegarder vos réglages.



# Numérisation vers la messagerie électronique

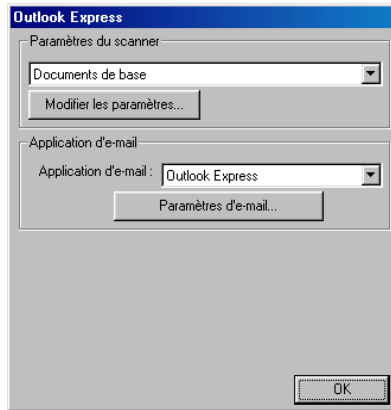

## Paramètres du scanner

---

Sélectionnez, dans la zone déroulante, le mode de numérisation convenant au type de fichier concerné : documents de base ; texte à reconnaître ; photos ; photos (qualité) ; photos (vitesse) ; type personnalisé ; brouillon ou haute qualité.

Pour modifier un des réglages dans ce mode, cliquez sur le bouton **Modifier les paramètres**.

## Application d'e-mail

---

*Application d'e-mail*—sélectionnez, dans la zone déroulante, votre logiciel de courriel.

*Paramètres d'e-mail*—cliquez sur le bouton **Paramètres d'e-mail** pour établir des liens de messagerie.

La fenêtre **Options Envoyer vers** apparaîtra :

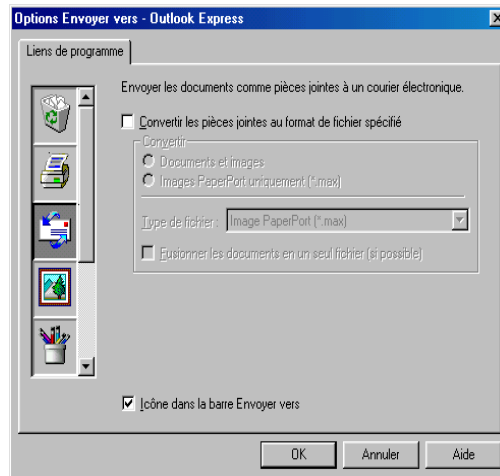

## Options Envoyer vers

---

*Convertir les pièces jointes au format de fichier spécifié*—convertit des éléments au format indiqué dans la case **Type de fichier**. Décochez cette case à cocher pour conserver le format source des fichiers ; par exemple, pour conserver des documents Word en format .doc et des images JPEG en format .jpg.

*Documents et images*—convertit tous les éléments quel que soit le programme dans lequel ils ont été créés ; par exemple, convertit tous les fichiers Word (doc) et tous les fichiers JPEG (.jpg) vers le type de fichier spécifié.

*Images PaperPort uniquement (\*.max)* —convertit uniquement les fichiers d'éléments image (.max) de PaperPort. PaperPort ne convertit pas les autres types de fichier, comme des images JPEG ou des documents Word.

*Type de fichier*—identifie le format vers lequel convertir les éléments, par exemple JPEG ou TIFF.

*Fusionner les documents en un seul fichier*—regroupe tous les éléments sélectionnés en un seul fichier à plusieurs pages. Cette option est disponible uniquement lorsque le type de fichier prend en charge plus d'une page, tel que TIFF multi-page.

# Numériser vers le logiciel de traitement de texte

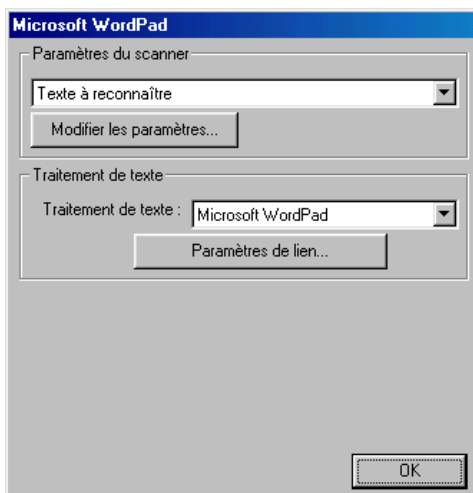

## Paramètres du scanner

---

Sélectionnez, dans la zone déroulante, le mode de numérisation convenant au type de fichier concerné : documents de base ; texte à reconnaître ; photos ; photos (qualité) ; photos (vitesse) ; type personnalisé ; brouillon ou haute qualité.

Pour modifier un des réglages dans ce mode, cliquez sur le bouton **Modifier les paramètres**.

# Traitement de texte

*Traitement de texte*—sélectionnez, dans la zone déroulante, le logiciel de traitement de texte désiré.

Cliquez sur le bouton **Paramètres de lien** pour afficher l'écran de configuration vous permettant de définir le format du document que vous souhaitez utiliser et pour déterminer le programme OCR :

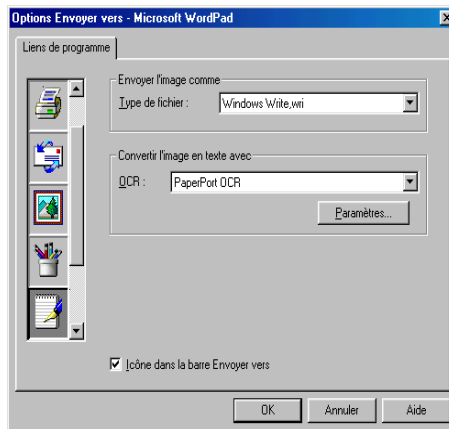

*Type de fichier*—sélectionnez, dans la zone déroulante, le type de fichier que vous souhaitez utiliser dans votre logiciel de traitement de texte ou pour vos documents texte.

OCR—déterminez le programme OCR à utiliser pour convertir les images numérisées en documents éditables. Cette option n'est disponible que si vous disposez d'un programme OCR autre que celui fourni avec PaperPort.

(PaperPort 8.0 utilise le même moteur OCR que celui fourni dans le logiciel TextBridge Pro Millennium de ScanSoft)

Cliquez sur le bouton **Paramètres** pour choisir le mode OCR à l'aide duquel le logiciel lira les pages que vous numériserez vers votre logiciel de traitement de texte.

La fenêtre Paramètres d'OCR apparaît :

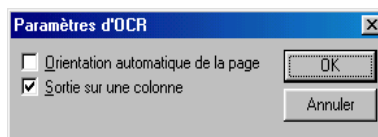

Sélectionnez le réglage voulu et cliquez sur **OK**.

- *Orientation automatique de la page*—cochez cette case pour faire tourner les pages afin que le texte soit positionné à la verticale.
- *Sortie sur une colonne*—cochez cette case pour supprimer les colonnes dans des documents multicolonnés afin que le texte apparaisse en une seule colonne.

# Bouton défini par l'utilisateur

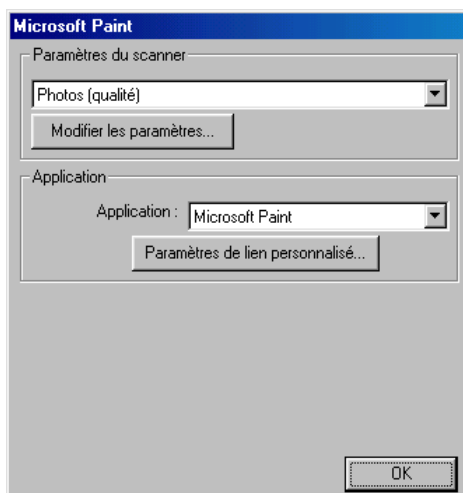

## Paramètres du scanner

---

Sélectionnez, dans la zone déroulante, le mode de numérisation convenant au type de fichier concerné : documents de base ; texte à reconnaître ; photos ; photos (qualité) ; photos (vitesse) ; type personnalisé ; brouillon ou haute qualité.

Pour modifier un des réglages dans ce mode, cliquez sur le bouton **Modifier les paramètres**.

## Application

---

*Application*—sélectionnez, dans la zone déroulante, l'application que vous souhaitez ajouter à cet écran contextuel.

Cliquez sur le bouton **Paramètres de lien personnalisé** afin de créer des liens destinés à votre logiciel personnalisé.

# Copie

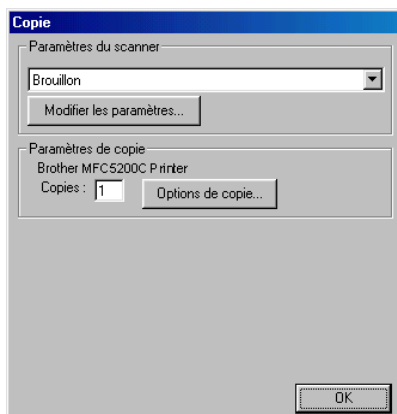

## Paramètres du scanner

---

Sélectionnez, dans la zone déroulante, le mode de numérisation convenant au type de fichier concerné : Brouillon ou Haute qualité.

Pour modifier un des réglages dans ce mode, cliquez sur le bouton **Modifier les paramètres**.

## Nombre de copies

---

*Copies*—entrez le nombre de copies que vous souhaitez imprimer.

Pour changer les options de copie, cliquez sur le bouton **Options de copie**.

Cliquez sur **OK** pour sauvegarder vos réglages de copie.

# Envoi de fax

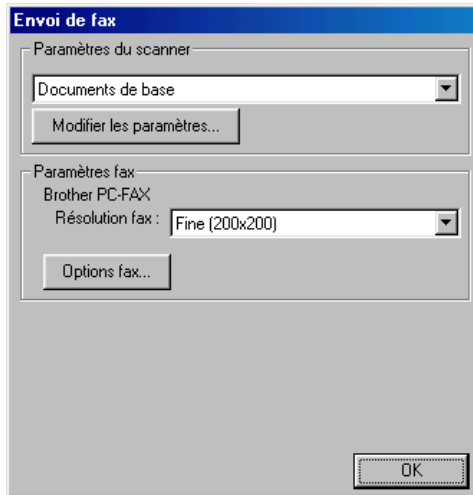

## Paramètres du scanner

---

Sélectionnez, dans la zone déroulante, le mode de numérisation convenant au type de fichier concerné : documents de base ; texte à reconnaître ; photos ; photos (qualité) ; photos (vitesse) ; type personnalisé ; brouillon ou haute qualité.

Pour modifier un des réglages dans ce mode, cliquez sur le bouton **Modifier les paramètres**.

# Paramètres fax

## Brother PC-Fax

Résolution fax—Fin (bonne qualité) (200 × 200)

- 1 Pour changer les options de télécopie, cliquez sur le bouton **Options fax**. La fenêtre Propriétés Brother PC-FAX apparaît à l'écran :  
(Pour Windows® 95/98/98SE/Me et Windows NT® WS 4.0)

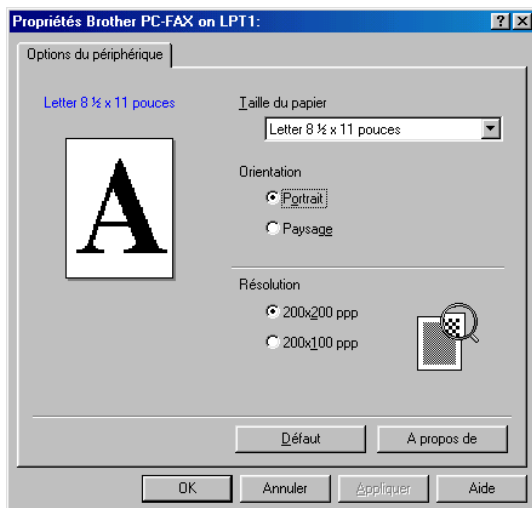

(Pour Windows® 2000 Professional)

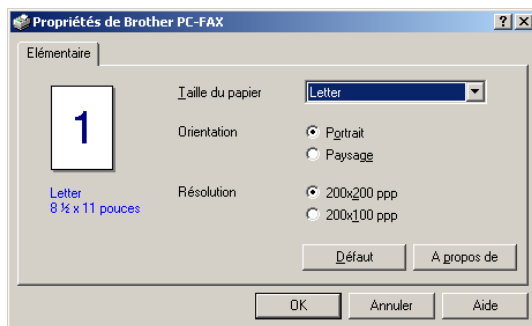

- 2 Sélectionnez la taille du papier et l'orientation (portrait ou paysage) souhaités, puis cliquez sur **OK**.



Pour revenir aux réglages d'usine par défaut, cliquez sur le bouton **Défaut**.



# 15 Numérisation sous Windows®



Les processus de numérisation et les pilotes diffèrent en fonction du système d'exploitation utilisé.

## **Windows® 95/98/98SE/Me/2000 Professional et Windows NT® Workstation 4.0**

Le MFC fait appel au pilote TWAIN pour numériser des documents à partir de vos applications. Voir *Numérisation d'un document, Compatibilité TWAIN* à la page 15-1.

## **Windows® XP**

Utilisez Windows® Imaging Acquisition (WIA) pour numériser des documents. (Voir *Numérisation d'un document (Windows® XP uniquement)* à la page 15-10.)



## **ScanSoft™, PaperPort® et TextBridge® ROC**

Reportez-vous au chapitre *Utilisation de ScanSoft™ PaperPort® et de TextBridge® ROC* à la page 15-19.

## Numérisation d'un document

### Compatibilité TWAIN

---

Le progiciel Multi-Function Link® Pro de Brother comporte un pilote de numérisation compatible TWAIN. Les pilotes TWAIN sont conformes au protocole universel standard qui permet la communication entre les numériseurs et les applications logicielles. Ainsi, vous pouvez numériser des images non seulement directement vers le visualiseur PaperPort® fourni avec le MFC de Brother, mais aussi directement vers des centaines d'applications logicielles qui prennent en charge le protocole TWAIN. Parmi ces applications, on retrouve des programmes populaires tels que Adobe® Photoshop®, Adobe® PageMaker®, CorelDraw® et bien d'autres encore.

# Comment accéder au numériseur

- 1 Ouvrez l'application logicielle (ScanSoft™ PaperPort®) pour numériser un document.



Les instructions sur la numérisation présentées dans ce guide concernent la numérisation à l'aide du logiciel ScanSoft™ PaperPort® v. 8.0.

- 2 Sélectionnez **Numériser** dans le menu déroulant Fichier ou sélectionnez le bouton **Numériser**. La fenêtre **Numériser** apparaît dans le volet gauche.
- 3 Sélectionnez **TWAIN\_32 Brother MFL Pro Scanner** dans la zone de liste déroulante **Numériser**.

La boîte de dialogue **TWAIN\_32 Paramétrage du Scanner Brother MFL-Pro** apparaîtra :

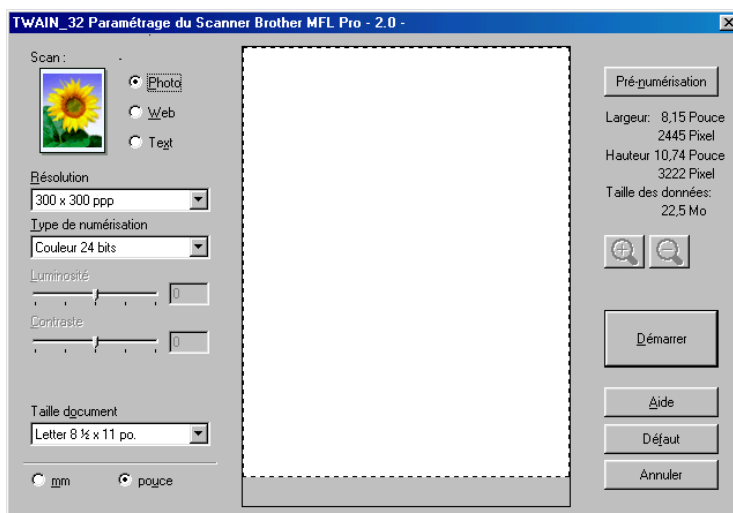

# Numérisation d'un document vers le PC

---

Vous pouvez numériser soit une page entière

—OU—

une partie de la page (après en avoir effectué une prénumérisation au complet).

## Numériser une page entière

- 1 Posez le document original face vers le haut dans le chargeur automatique de documents ou face vers le bas sur la vitre du numériseur.
- 2 Réglez les paramètres suivants, le cas échéant, dans la fenêtre Numériseur :
  - Type d'image
  - Résolution
  - Type de numérisation
  - Luminosité
  - Contraste
  - Taille document



Après avoir sélectionné la taille du document, vous pouvez davantage réduire ou agrandir la zone de numérisation grâce à un cliquer-glisser du bouton gauche de la souris. Ce processus est nécessaire lorsque vous désirez recadrer une image avant de la numériser.

- Pour plus détails, voir *Paramètres de la fenêtre Numériseur* à la page 15-6.
- 3 Cliquez sur le bouton **Démarrer** dans la fenêtre du numériseur. Une fois la numérisation terminée, cliquez sur **Annuler** pour revenir à la fenêtre PaperPort®.

## Prénumérisation pour le recadrement des images

Le bouton **Pré-numériser** permet de prévisualiser une image afin d'en supprimer les parties qui ne vous intéressent pas. Lorsque l'aperçu vous satisfait, cliquez sur le bouton **Démarrer** dans la fenêtre Numériser pour numériser l'image.

- 1 Posez le document original face vers le haut dans le chargeur automatique de documents ou face vers le bas sur la vitre du numériseur.

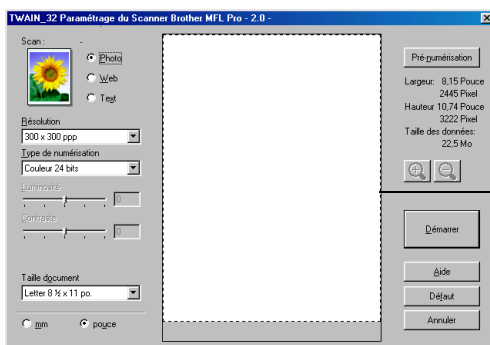

Zone de numérisation

- 2 Sélectionnez les paramètres **Type d'image**, **Résolution**, **Type de numérisation**, **Luminosité** et **Contraste**, selon vos besoins.
- 3 Dans la boîte de dialogue **Twain\_32 Paramétrage du Scanner Brother MFL Pro**, cliquez sur le bouton **Pré-numérisation**.  
Le document entier sera numérisé vers le PC et apparaîtra dans la zone de numérisation.



Zone de numérisation

- 4 Sélectionnez le segment à numériser à l'aide d'un cliquer-glisser du bouton gauche de la souris.



Vous pouvez agrandir le segment sélectionné afin d'en vérifier les détails.

Pour cela, appuyez sur . Si vous désirez sélectionner un autre

segment, utilisez  pour annuler l'image.

- 5** Insérez de nouveau le document original face vers le haut dans le chargeur automatique de documents, si vous avez utilisé le chargeur à l'étape 1.
- 6** Cliquez sur **Démarrer**.  
Cette fois-ci, seule la zone sélectionnée du document apparaîtra dans la fenêtre PaperPort® (ou la fenêtre de votre application logicielle).
- 7** Pour affiner l'image, servez-vous des options proposées dans la fenêtre PaperPort®.

# Paramètres de la fenêtre Numériseur

## Type d'image

Sélectionnez le type d'image de sortie, soit Photo, Web ou Text. La résolution et le type de numérisation seront modifiés pour chaque paramètre par défaut.

Les paramètres par défaut sont les suivants :

Type d'image		Résolution	Type de numérisation
<b>Photo</b>	Sélectionnez ce paramètre pour numériser des images photo.	300 x 300 ppp	Couleur 24 bits
<b>Web</b>	Sélectionnez ce paramètre pour joindre l'image numérisée aux pages Web.	100 x 100 ppp	Couleur 24 bits
<b>Text</b>	Sélectionnez ce paramètre pour numériser des documents texte.	200 x 200 ppp	Noir & Blanc

## Résolution

Vous avez la possibilité de modifier la résolution de numérisation dans la liste déroulante **Résolution**. Plus le taux de la résolution est élevé, plus la netteté de l'image s'en trouve améliorée. Toutefois, les images à haute résolution nécessitent plus d'espace mémoire, et le transfert des données se fait moins rapidement. Le tableau suivant présente les résolutions et les couleurs parmi lesquelles choisir.

Résolution	Noir & Blanc/Gris (Error Diffusion)	256 couleurs	Gris véritable/ Couleur 24 bits
100 × 100 ppp	Oui	Oui	Oui
150 × 150 ppp	Oui	Oui	Oui
200 × 200 ppp	Oui	Oui	Oui
300 × 300 ppp	Oui	Oui	Oui
400 × 400 ppp	Oui	Oui	Oui
600 × 600 ppp	Oui	Oui	Oui
1200 × 1200 ppp	Oui	Non	Oui
2400 × 2400 ppp	Oui	Non	Oui
4800 × 4800 ppp	Oui	Non	Oui
9600 × 9600 ppp	Oui	Non	Oui

## Type de numérisation

- Noir & Blanc : Définissez le type de numérisation sur Noir & Blanc pour les documents refermant du texte ou des dessins.
- Niveaux de gris : Définissez le type de numérisation sur Gris ou Gris véritable pour les images photo.
- Couleurs : Définissez :  
256 couleurs pour la numérisation de 256 couleurs maximales ou couleur 24 bits pour la numérisation de 16,8 millions de couleurs maximales.  
Bien que les fichiers d'image en Couleur 24 bits vous offrent l'avantage de la meilleure restitution chromatique possible, ils comportent l'inconvénient d'occuper trois fois plus d'espace mémoire que les fichiers créés en mode 256 Couleurs.

## Luminosité

Rectifiez ce paramètre (compris entre -50 et 50) de façon à améliorer le plus possible l'aspect de vos images. La valeur par défaut est réglée sur '0', ce qui représente la 'moyenne'.

Pour choisir le niveau de luminosité souhaité, faites glisser la barre de défilement vers la droite ou la gauche, ce qui a pour effet d'éclaircir ou d'assombrir l'image respectivement, ou insérez la valeur souhaitée dans la case prévue à cet effet.

Si l'image numérisée est trop claire, diminuez la valeur de luminosité et recommencez la numérisation. Si l'image numérisée est trop sombre, augmentez la valeur de luminosité et refaites la numérisation.

## Contraste

Ce paramètre peut être modifié seulement lorsque vous avez sélectionné un des réglages de niveaux de gris. Il n'est pas disponible lorsque les réglages Noir et blanc ou Couleur sont sélectionnés comme type de numérisation.

Pour augmenter ou diminuer le niveau de contraste, déplacez la barre de défilement soit vers la gauche ou vers la droite. L'augmentation permet d'accentuer les zones sombres et claires de l'image, alors que la diminution révèle davantage de détails dans les zones grises. Au lieu de glisser la barre de défilement, pouvez insérer la valeur souhaitée dans la case prévue à cet effet.

## Taille document

Affectez au format du document une des valeurs suivantes :

- A4 210 × 297 mm
- B5 182 × 257 mm
- Letter 8 1/2 × 11 po.
- Legal 8 1/2 × 14 po.
- A5 148 × 210 mm
- Executive 7 1/4 × 10 1/2 po.
- Business Card
- Photo 3.5 × 5 po. (9 × 13 cm)
- Photo 5 × 7 po. (13 × 18 cm)
- APS C 4 × 6 po. (10 × 15 cm)
- Format personnalisé... (réglable par l'utilisateur de 0.35 × 0.35 po à 8.5 × 14 po)

Pour numériser des photographies ou des cartes de visite, sélectionnez le format du document en question, puis posez le document face vers le bas au centre de la vitre du numériseur.

Lors de la numérisation de photographies ou d'autres images que vous souhaitez intégrer dans un traitement de texte ou une application graphique, expérimentez un peu avec le contraste et la résolution pour découvrir les réglages qui correspondent le mieux à vos besoins.

Si vous avez sélectionné le **Format personnalisé**, la boîte de dialogue **Taille document origine** apparaît.

Indiquez les paramètres **nom**, **largeur** et **hauteur** du document.

Vous avez le choix entre "mm" ou "pouce" pour indiquer la largeur et la hauteur.

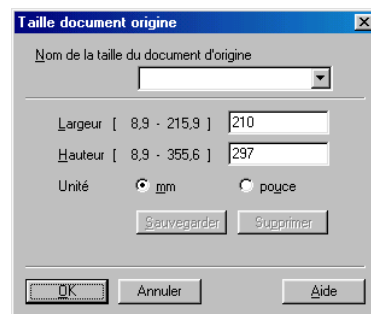





Vous pouvez visualiser à l'écran le format réel du papier sélectionné.

- **Largeur** : affiche la largeur de la zone à numériser
- **Hauteur** : affiche la hauteur de la zone à numériser
- **Taille des données** : affiche la taille approximative des données, calculée en format bitmap. La taille diffère en fonction du format du fichier choisi (p. ex., JPEG).

Pré-numérisation

Largeur: 207,0 mm  
2445 Pixel  
Hauteur: 290,3 mm  
3429 Pixel  
Taille des données:  
23,1 Mo

# Numérisation d'un document (Windows® XP uniquement)

## Compatible WIA

Windows® XP utilise Windows Image Acquisition (WIA) pour numériser des images depuis le MFC. Vous pouvez numériser des images directement vers le visualiseur PaperPort® fourni avec le MFC ou encore numériser des images directement dans une autre application logicielle pouvant prendre en charge le protocole de numérisation WIA ou TWAIN.

## Comment accéder au numériseur

- 1 Ouvrez votre application logicielle pour numériser un document.  
 Les instructions sur la numérisation présentées dans ce guide concernent la numérisation à l'aide de ScanSoft™ PaperPort® v.8.0. Les étapes relatives à la numérisation dans autre application peuvent varier.
- 2 Sélectionnez **Numériser** dans le menu déroulant **Fichier** ou sélectionnez le bouton Numériser.  
La fenêtre **Numériser** apparaît dans le volet gauche.
- 3 Sélectionnez le numériseur utilisé dans la zone de liste déroulante **Scanner**.  
La boîte de dialogue Numériser apparaîtra :

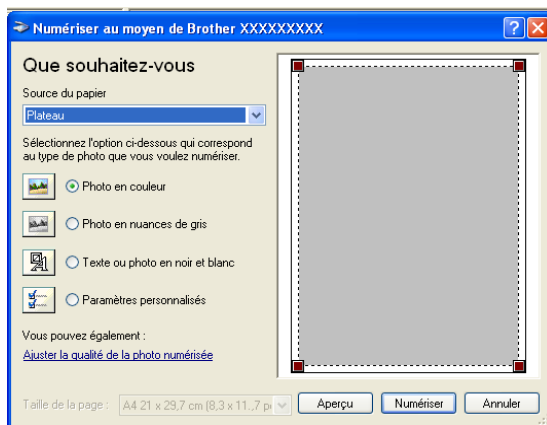

## Numérisation d'un document vers le PC

Pour numériser une page entière, utilisez le chargeur automatique de documents.

—OU—

Si vous souhaitez numériser une partie de la page (après prénumérisation), utilisez la vitre du numériseur (à plat).

# Numérisation d'un document à l'aide du chargeur automatique de documents

- 1 Placez le document original face vers le haut dans le chargeur automatique de documents.

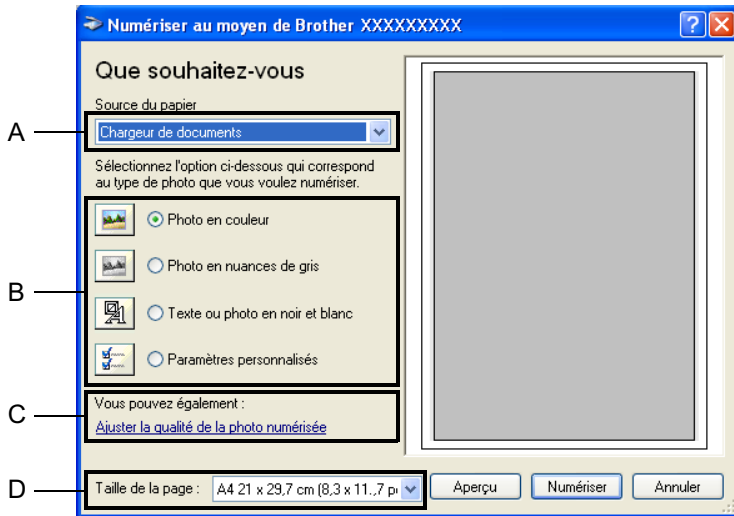

- 2 Sélectionnez le **Chargeur de documents** dans la zone de liste déroulante **Source du papier** (A).
- 3 Sélectionnez le type d'image (B).
- 4 Sélectionnez le **Taille de la page** dans la zone de liste déroulante (D).
- 5 Si vous souhaitez recourir aux paramètres avancés, cliquez sur **Ajuster la qualité de la photo numérisée** (C). Vous pouvez sélectionner **Luminosité**, **Contraste**, **Résolution** et **Type de photo** dans la case **Propriétés avancées**. Cliquez sur le bouton **OK** pour valider les paramètres.





La résolution de numérisation maximale que vous pouvez sélectionner est de 1200 × 1200 ppp.

- 6 Pour lancer la numérisation de votre document, cliquez sur le bouton **Numériser** dans la boîte de dialogue Numériser.

## Prénumérisation pour le recadrement d'un segment à numériser sur la vitre du numériseur

Le bouton **Aperçu** permet de prévisualiser une image pour en supprimer des parties qui ne vous intéressent pas. Lorsque l'aperçu vous satisfait, cliquez sur le bouton Numériser dans la fenêtre Numériseur pour numériser l'image.

- 1 Placez le document original face vers le bas sur la vitre du numériseur.
- 2 Assurez-vous que vous avez bien sélectionné "À plat" dans la zone déroulante Source du papier (A).

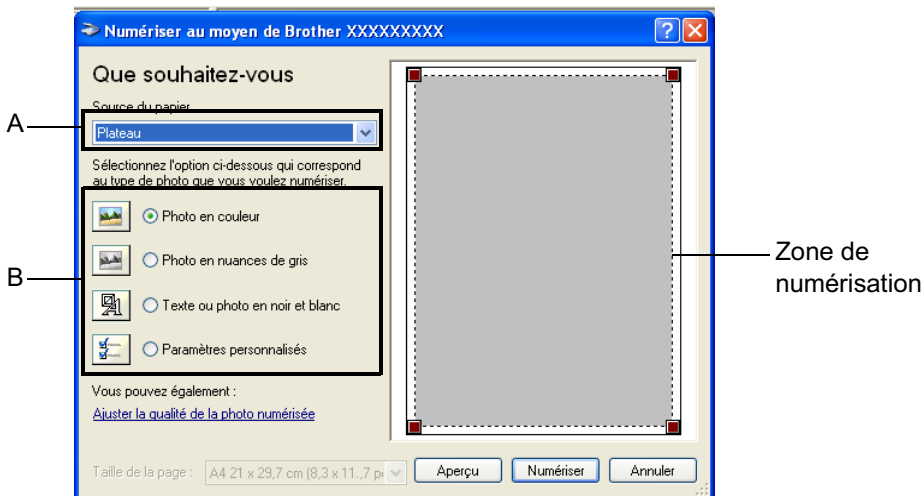

- 3 Sélectionnez le type d'image (B).
- 4 Dans la boîte de dialogue Numériser, cliquez sur le bouton **Aperçu**. Le document entier sera numérisé vers le PC et apparaîtra dans la zone de numérisation.

- 5 Sélectionnez la partie à numériser en y effectuant un cliquer-glisser avec le bouton gauche de la souris.

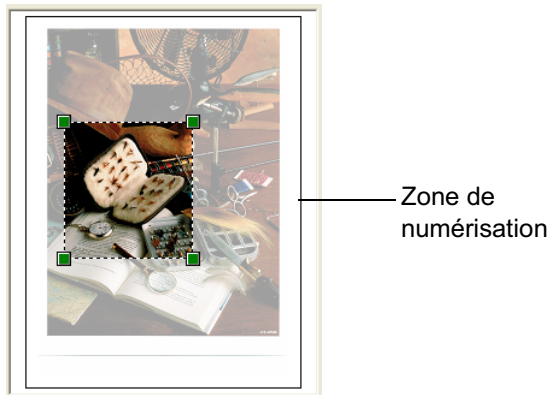

- 6 Si vous souhaitez recourir aux paramètres avancés, cliquez sur **Type d'image** dans **Ajuster la qualité de la photo numérisée (C)**. Vous pouvez choisir **Luminosité**, **Contraste**, **Résolution** et **Propriétés avancées**. Cliquez sur le bouton **OK** pour valider les paramètres choisis.

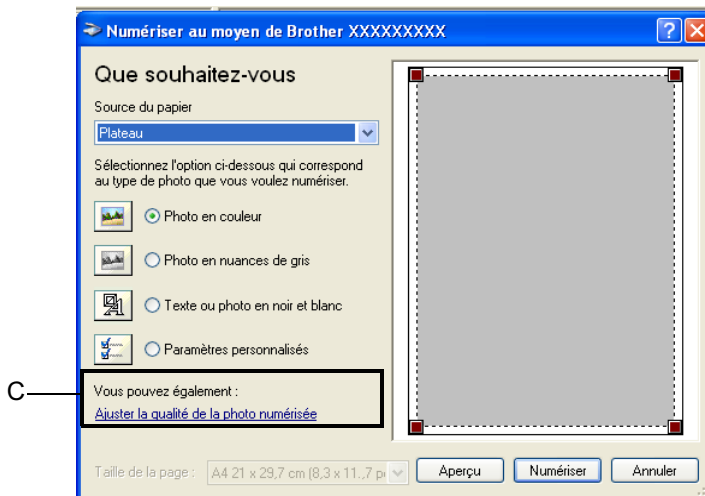

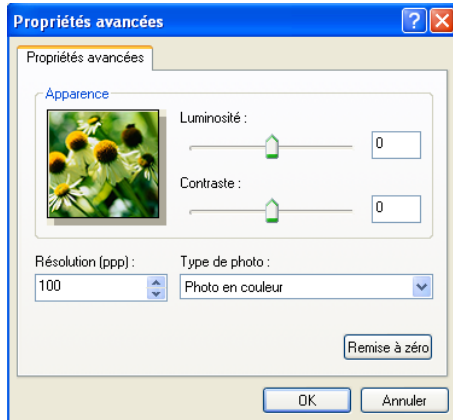

- 7** Pour lancer la numérisation de votre document, cliquez sur le bouton **Numériser** dans la boîte de dialogue Numériser. Cette fois-ci, seule la zone sélectionnée du document apparaîtra dans la fenêtre PaperPort® (ou la fenêtre de votre application logicielle).

## Utilitaire du numériseur de Brother

L'utilitaire du numériseur de Brother permet de configurer le pilote du numériseur pour obtenir des résolutions supérieures à 1200 ppp et numériser des feuilles au format Légal (Juridique) depuis le chargeur automatique de documents sous Windows® XP.

### Pour exécuter l'utilitaire :

Sélectionnez le module **Utilitaire du numériseur** situé dans le menu **Démarrer/Programmes/Brother/Brother MFL Pro Suite**.



- La numérisation à des résolutions supérieures à 1200 ppp peut être problématique dans certaines applications de numérisation.
- Si votre machine est un modèle "à plat", dans ce cas-là, seul le chargeur automatique de documents vous permet de numériser des pages au format Légal (Juridique).

# Utilisation des touches couleur du numériseur

Vous pouvez utiliser les touches **Numériser à** situées dans le panneau de contrôle pour numériser des documents vers vos logiciels de traitement de texte, de graphisme ou de messagerie électronique. L'avantage de la touche **Numériser à** réside dans le fait qu'elle vous épargne les clics de souris requis pour numériser des documents depuis votre ordinateur.

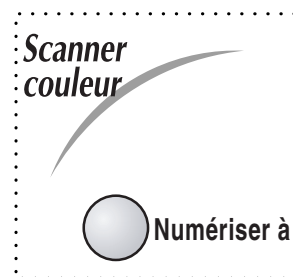

⊘ Dans le cas d'un ordinateur Macintosh<sup>®</sup>, la touche **Numériser à** ne fonctionnera qu'avec la fonction Numérisation vers une carte mémoire.

 **Pour les commandes Numériser vers la messagerie électronique, Numériser une image et Numériser/OCR uniquement**



Pour pouvoir recourir à la touche **Numériser à** du panneau de contrôle, assurez-vous que le MFC soit raccordé à un ordinateur qui tourne sous Windows<sup>®</sup> et que les pilotes de Brother compatibles avec votre version de Windows<sup>®</sup> ont été installés.

Une fois que vous êtes prêt à utiliser la touche **Numériser à**, assurez-vous que l'application Control Center de Brother s'exécute sur votre ordinateur (pour Windows<sup>®</sup> 95/98/98SE/Me/2000 Professional et Windows NT<sup>®</sup> 4.0 uniquement). Pour savoir comment configurer les boutons du Control Center de Brother pour lancer l'application de votre choix à l'aide de la touche **Numériser à**, voir *Control Center MFL-Pro de Brother* à la page 14-1 à 14-2.

## Numériser à la messagerie électronique

---



Vous pouvez numériser soit un document en noir et blanc ou un document couleur sous la forme d'une pièce jointe vers votre logiciel de messagerie électronique (ou courriel). Bien que le Control Center de Brother soit paramétré pour l'envoi de pièces jointes uniquement en noir et blanc ou uniquement en couleur, vous pouvez quand bien même modifier ce paramètre sans difficulté. (Pour plus de détails à ce sujet, voir *Numérisation vers la messagerie électronique* à la page 14-10 à 14-11.)

- 1 Posez le document original face vers le haut dans le chargeur automatique de documents ou face vers le bas sur la vitre du numériseur.
- 2 Appuyez sur la touche **Numériser à**.
- 3 Appuyez sur  ou sur  pour sélectionner NUMÉRISER COURRIEL. Appuyez sur **Menu/Régler**.  
Le MFC numérise le document, crée une pièce jointe et lance votre logiciel de messagerie électronique pour afficher le nouveau message qui doit être pourvu d'une adresse.

## Numériser une image

---



Vous pouvez numériser une image couleur vers votre logiciel de graphisme pour visualiser l'image et y apporter des retouches.

- 1 Posez le document original face vers le haut dans le chargeur automatique de documents ou face vers le bas sur la vitre du numériseur.
- 2 Appuyez sur la touche **Numériser à**.
- 3 Appuyez sur  ou sur  pour sélectionner NUMÉRISER IMAGE. Appuyez sur **Menu/Régler**.

## Numériser/ROC

---

Si votre document est composé de texte, utilisez ScanSoft™ TextBridge® pour convertir le document en un fichier texte, lequel vous pouvez ensuite afficher et modifier dans votre logiciel de traitement de texte.

- 1 Posez le document original face vers le haut dans le chargeur automatique de documents ou face vers le bas sur la vitre du numériseur.
- 2 Appuyez sur la touche **Numériser à**.
- 3 Appuyez sur  ou sur  pour sélectionner NUMÉRISER/ROC. Appuyez sur **Menu/Régler**.  
Le MFC se met alors à numériser la page.









## Numérisation vers une carte de mémoire





Vous pouvez numériser des documents en noir et blanc ou couleur vers une carte mémoire. Les documents en noir et blanc seront enregistrés au format de fichier TIFF (\*.TIF). Les documents couleur peuvent être enregistrés au format PDF (\*.PDF) ou JPEG (\*.JPG). Le paramètre par défaut est réglé sur COULEUR STD. Le format du fichier par défaut est PDF. Les noms de fichier sont définis par défaut selon la date en cours. Par exemple, la cinquième image numérisée le 1er juillet 2002 serait appelée 07010205.PDF. Vous pouvez modifier la couleur, la qualité et le nom du fichier à votre gré.

Qualité	Format du fichier sélectionnable	Format de fichier par défaut
N/B STD (STANDARD)	TIFF	TIFF
N/B FIN (bonne qual.)	TIFF	TIFF
COULEUR STD (STANDARD)	JPEG/PDF	PDF*
COULEUR FIN (bonne qual.)	JPEG/PDF	PDF*
COULEUR SUP.FIN (très bonne qual.)	JPEG/PDF	PDF*





Vous pouvez choisir le format de fichier par défaut pour vos fichiers couleur dans le **Menu, 4, 6.** (Voir *Modification du format de fichier couleur par défaut* à la page 15-18.)

- 1 Insérez dans votre MFC une carte de mémoire, telle que SmartMedia™, CompactFlash™ ou Memory Stick™.
-  Pendant que le témoin DEL du MFC clignote, veillez à ne pas retirer la carte mémoire sous peine de l'endommager.
- 2 Posez le document original face vers le haut dans le chargeur automatique de documents ou face vers le bas sur la vitre du numériseur.
- 3 Appuyez sur **Numériser vers**.
- 4 Appuyez sur  ou sur  pour sélectionner NUMÉRISER CARTE. Appuyez sur **Menu/Régler**.
- 5 Appuyez sur  ou sur  afin de sélectionner DÉBUTER NUMÉRIS. Appuyez sur **Menu/Régler**. Le MFC se met à numériser.  
—OU—  
Appuyez sur  ou sur  pour sélectionner CHANGER QUALITÉ afin de modifier la qualité. Appuyez sur **Menu/Régler**. Passez à l'étape 6.  
—OU—  
Sélectionnez CHANGER NOM FICH pour modifier le nom du fichier. Appuyez sur **Menu/Régler**. Passez à l'étape 7.

**6** Appuyez sur  ou sur  afin de sélectionner la qualité souhaitée. Appuyez sur **Menu/Régler**.  
Si vous avez sélectionné COULEUR STD, COULEUR FIN (bonne qual.) ou COULEUR SUP. FIN (très bonne qual.), appuyez sur  ou sur  pour sélectionner le format de fichier (PDF ou JPEG).

Appuyez sur **Menu/Régler**.

—OU—

Afin de lancer la numérisation, appuyez sur  ou sur  pour sélectionner DÉBUTER NUMÉRIS.

Appuyez sur **Menu/Régler**.

—OU—

Pour changer le nom du fichier, passez à l'étape 7.

**7** Si vous avez sélectionné CHANGER NOM FICH, appuyez sur **1** pour sélectionner 1.CHANG.

Saisissez le nom du fichier à l'aide du clavier de composition.

Appuyez sur **Menu/Régler**. (Seuls les six premiers chiffres peuvent être modifiés.)

Appuyez sur  ou sur  afin de sélectionner DÉBUTER NUMÉRIS.

Appuyez sur **Menu/Régler**.



Si vous avez placé le document original sur la vitre du numériseur, l'écran ACL affichera, une fois la page numérisée, les messages suivants :

Insérez la page suivante à numériser, puis appuyez sur **Menu/Régler**.

—OU—

Appuyez sur **Numériser** à afin de sortir.

SUIV:APP RÉGLER  
FIN:APPUY NUMÉR

## Modification du format de fichier couleur par défaut

**1** Appuyez sur **Menu/Régler, 4, 6**.

**2** Appuyez sur  ou sur  afin de sélectionner PDF ou JPEG.

Appuyez sur **Menu/Régler**.

**3** Appuyez sur **Arrêt/Sortie**.

SAISIEPHOTO  
6.NUMÉRISE CARTE

# Utilisation de ScanSoft™ PaperPort® et de TextBridge® ROC

ScanSoft™ PaperPort® est un logiciel de gestion de documents spécialement conçu pour Brother. Servez-vous de PaperPort® pour afficher les documents numérisés.

PaperPort® intègre un système de classement perfectionné et facile à utiliser, qui vous aide à organiser vos graphiques et vos documents texte. Il vous permet de regrouper ou d'"empiler" des documents de divers formats en vue de leur impression, transmission par télécopieur ou classement.

Vous pouvez accéder à ScanSoft™ PaperPort® par le groupe de programmes ScanSoft™ PaperPort®.

*Reportez-vous à la documentation en ligne sur l'utilisation du logiciel Multi-Function Link® Pro contenu sur le CD-ROM.*

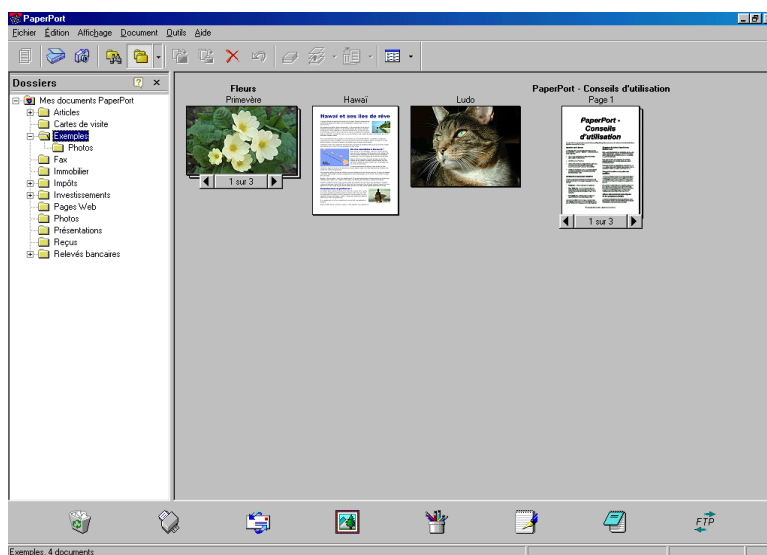

Le Guide d'utilisation complet de ScanSoft™ PaperPort®, ainsi que de ScanSoft™ TextBridge® ROC, se trouve dans la documentation en ligne du CD-ROM.

Le présent chapitre n'est qu'une introduction aux fonctions de base.

Lors de l'installation de Multi-Function Link® Pro, l'installation de ScanSoft™ PaperPort® pour Brother et de ScanSoft™ TextBridge® ROC se fait en même temps.



Si vous utilisez Windows® XP ou Windows® 2000 Professional, il est conseillé d'ouvrir la session en tant qu'administrateur.

# Affichage des éléments

ScanSoft™ PaperPort® propose deux modes de visualisation :

La **Vue bureau** affiche des timbres-poste, c'est-à-dire un petit graphique représentant chaque élément sur un bureau ou dans un dossier.

Les éléments du dossier sélectionné apparaissent sur le bureau PaperPort®. Les éléments PaperPort® (fichiers portant l'extension MAX) et "non PaperPort®" (fichiers créés dans d'autres applications) peuvent être visualisés à l'écran. Les éléments "non PaperPort®" comportent une icône indiquant l'application native. De même, les éléments "non PaperPort®" sont représentés par un timbre-poste rectangulaire et non par une image réelle.

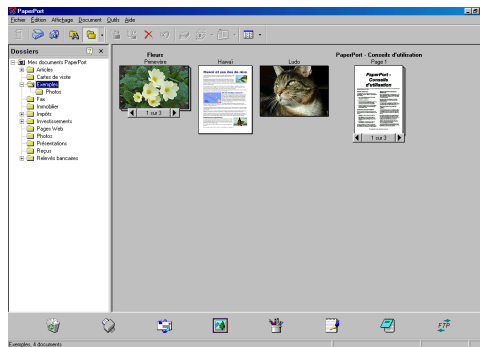

La **Vue bureau** affiche les éléments sous forme de timbres-poste

La **Vue page** affiche le gros plan d'une page unique. Pour ouvrir un élément PaperPort®, cliquez deux fois dessus.

Pour ouvrir un élément "non PaperPort®", cliquez également deux fois dessus, pourvu que son application native soit installée sur votre ordinateur.

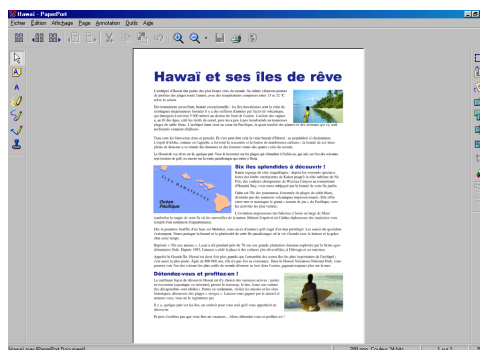

La **Vue page** affiche chaque élément dans une pleine page

## Organisation des éléments dans des dossiers

---

PaperPort® intègre un système de classement convivial destiné au rangement de vos éléments. Ce système consiste en dossiers et en éléments qui peuvent être affichés dans la Vue bureau par un simple clic de souris. Ces éléments peuvent être des éléments PaperPort® ou des éléments "non PaperPort®" :

- Les dossiers sont organisés suivant une structure "arborescente" à l'intérieur du dossier Vue.  
Servez-vous de cette structure pour sélectionner les dossiers et afficher leurs éléments dans la Vue bureau.
- Vous pouvez déposer un élément dans un dossier par un simple glisser-déplacer.  
Lorsque le dossier est mis en surbrillance, relâchez le bouton de la souris pour y déposer l'élément.
- Les dossiers peuvent être "imbriqués" — c'est-à-dire les dossiers sont stockés à l'intérieur d'un autre dossier qui, lui à son tour, est stocké dans un autre dossier et ainsi de suite.
- Quand vous cliquez deux fois sur un dossier, ses éléments (fichiers MAX PaperPort® et fichiers "non Paperport®") apparaissent sur le bureau.
- **Vous avez également le choix d'utiliser l'Explorateur de Windows® pour gérer les dossiers et les éléments qui se trouvent dans la Vue bureau.**

## Liens rapides vers d'autres applications

---

ScanSoft™ PaperPort® peut reconnaître un grand nombre d'applications sur votre ordinateur et créer un "lien de tâches" vers celles-ci.

La barre Envoyer vers en bas de la Vue bureau présente les icônes des applications liées.

Pour faire appel à un lien, faites glisser un élément sur l'icône qui représente l'application que vous souhaitez lancer. Un exemple d'usage typique de la barre Envoyer serait la sélection d'un un élément à télécopier.

Cet échantillon de la barre Envoyer vers représente plusieurs applications dotées d'un lien vers PaperPort®.



Dans l'éventualité où PaperPort® ne serait pas capable de reconnaître l'une des applications sur votre ordinateur, vous pourriez manuellement créer un lien grâce à la commande **Ajouter dans la barre Envoyer vers...** .

(Pour plus de détails à ce sujet, reportez-vous à PaperPort® dans la documentation en ligne du CD-ROM)

# ScanSoft™ TextBridge® OCR vous permet de convertir un texte image en un texte éditable

---

Logiciel créé par :



ScanSoft™ TextBridge® OCR s'installe automatiquement avec PaperPort® sur votre ordinateur lors de l'installation de Multi-Function Link® Pro.

ScanSoft™ PaperPort® vous permet de convertir rapidement le texte d'un élément ScanSoft™ PaperPort® (qui est plutôt une image de texte) en un texte éditable dans un logiciel de traitement de texte.

PaperPort® utilise soit logiciel de reconnaissance optique des caractères ScanSoft™ TextBridge® fourni avec PaperPort®

—OU—

PaperPort® a recours à votre application OCR si celle-ci a déjà été installée. Vous pouvez convertir la totalité de l'élément, ou, grâce à la commande **Copier le texte**, vous pouvez sélectionner seulement une partie du texte à convertir. Pour lancer l'application OCR intégrée à PaperPort®, faites un glisser-déplacer de l'élément concerné sur l'icône qui représente le lien vers le logiciel de traitement de texte voulu. Toutefois, si vous le préférez, vous avez la liberté d'utiliser votre propre application OCR.



## Importation des éléments d'une autre application

---

Outre la numérisation d'éléments, vous avez la possibilité d'intégrer des éléments dans PaperPort® pour ensuite les convertir en fichiers PaperPort® (MAX). Pour ce faire, choisissez une des deux méthodes :

- Impression dans Vue bureau à partir d'une autre application, telle que Microsoft Excel ;
- Importation de fichiers enregistrés dans d'autres formats de fichier, tel que Windows® Bitmap (BMP) ou Tag Image File Format (TIFF).

## Exportation des éléments dans d'autres formats

---

Vous avez la possibilité d'exporter ou d'enregistrer des éléments PaperPort® dans divers formats de fichier populaires, tels que BMP, JPEG, TIFF ou auto-affichage.

Par exemple, pour créer un fichier destiné à un site Web, exportez-le sous forme de fichier JPEG. La plupart des images affichées sur un très grand nombre de sites Web sont enregistrées en format JPEG.

### Exportation d'un fichier image

- 1 Sélectionnez la commande Enregistrer sous dans le menu déroulant Fichier de la fenêtre PaperPort®. La boîte de dialogue Enregistrer sous "XXXXX" apparaîtra.
- 2 Sélectionnez le lecteur et le répertoire où vous souhaitez enregistrer le fichier.
- 3 Entrez le nouveau nom de fichier et choisissez le type de fichier ou encore sélectionnez un nom dans la zone de texte Nom de fichier. (Pour effectuer votre choix, faites défiler la liste des répertoires et des noms de fichier.)
- 4 Cliquez sur le bouton OK pour enregistrer votre fichier ou cliquez sur Annuler pour revenir à PaperPort® sans l'enregistrer.



Désinstallation de PaperPort® et de ScanSoft™ TextBridge

*Windows® 95/98/98SE, Windows NT® Workstation 4.0 et Windows® Me :*

Sélectionnez **Démarrer, Paramètres, Panneau de configuration, Ajout/Suppression de programmes** et l'onglet **Installer/Désinstaller**.

Sélectionnez **PaperPort® 8.0 SE** dans la liste qui apparaît à l'écran et cliquez sur le bouton **Ajouter/Supprimer**.

Sélectionnez **Extensions Brother pour Paperport**, puis cliquez sur le bouton **Ajouter/Supprimer**.

*Windows® 2000 Professional :*

Sélectionnez **Démarrer, Paramètres, Panneau de configuration et Ajout/Suppression de programmes**.

Sélectionner **PaperPort® 8.0 SE** dans la liste qui apparaît à l'écran et cliquez sur le bouton **Supprimer** ou **Modifier**.

Sélectionnez **Brother Extensions pour Paperport** et cliquez sur le bouton **Modifier/Supprimer**.

*Windows® XP :*

Sélectionnez **Démarrer, Panneau de configuration, Ajout/Suppression de programmes**. Ensuite, sélectionner l'icône **Modifier ou supprimer des programmes**.

Sélectionnez **PaperPort® 8.0 SE** dans la liste qui apparaît à l'écran et cliquez sur le bouton **Modifier**.

# 16 Utilisation de Réglages à distance (pour Windows®)

## Réglages à distance du MFC

L'application Réglages à distance du MFC (MFC Remote Setup) vous permet de configurer le MFC en tirant profit de la vitesse et de la facilité de programmation de votre PC. Quand vous accédez à cette application, les réglages du MFC sont téléchargés en aval vers le PC et s'affichent à l'écran. Si vous modifiez ces réglages, il vous est possible de les télécharger par la suite en amont vers le MFC.

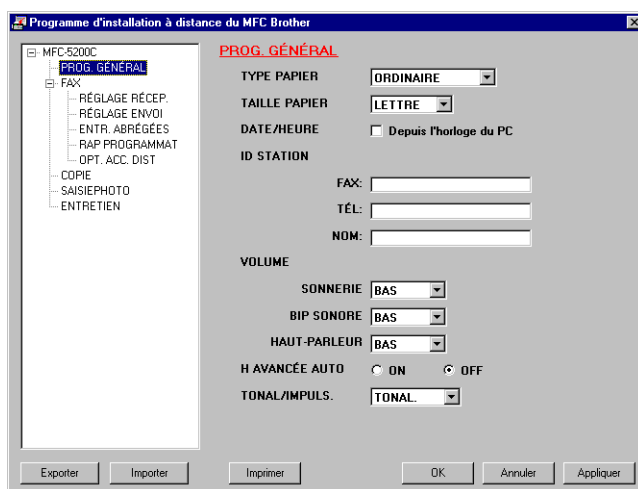

### Le bouton OK

Lorsque vous cliquez sur **OK**, le téléchargement des données vers le MFC s'amorce. Le programme Réglages à distance s'arrête chaque fois qu'un message d'erreur s'affiche. Entrez alors les données correctes, puis cliquez sur **OK**.

### Le bouton Annuler

Ce bouton vous permet de supprimer les modifications et de quitter Réglages à distance sans télécharger les données vers le MFC.



### **Le bouton Appliquer**

Ce bouton vous permet de télécharger les données vers le MFC sans quitter l'application Réglages à distance pour que vous puissiez effectuer d'autres modifications.

### **Le bouton Imprimer**

Ce bouton vous permet d'imprimer les éléments sélectionnés sur le MFC. Veuillez noter que les modifications apportées à l'aide de Réglages à distance ne pourront être imprimées qu'après que vous aurez cliqué sur le bouton **Appliquer** pour télécharger ces modifications vers le MFC. Cela étant fait, cliquez sur le bouton **Imprimer** pour obtenir une copie papier mise à jour.

### **Le bouton Exporter**

Cliquez sur ce bouton pour sauvegarder vos réglages actuels dans un fichier.

### **Le bouton Importer**

Cliquez sur ce bouton pour transférer les réglages sauvegardés dans le fichier vers l'écran Réglages à distance.



Grâce aux boutons Exporter et Importer, vous pouvez sauvegarder et utiliser divers ensembles de réglages pour votre MFC.

# 17 Utilisation de PC-FAX (pour Windows®)

## Envoi d'une télécopie à l'aide de PC-FAX

La fonctionnalité PC-FAX de Brother (Brother PC-FAX) vous permet de télécopier un fichier depuis votre PC.

Vous pouvez créer un fichier dans n'importe quel logiciel de votre PC en vue d'envoyer ce fichier sous la forme d'une télécopie PC. Vous avez même la possibilité d'y annexer une page de couverture avec un commentaire.

Pour cela, il vous suffit d'enregistrer, dans votre carnet d'adresses des télécopies PC, le destinataire en tant que membre ou plusieurs destinataires en tant que groupe. Vous pouvez ensuite faire appel à la fonction Recherche dans le Carnet d'adresses pour repérer rapidement l'adresse électronique à insérer dans la télécopie de votre correspondant.



- La fonctionnalité PC-FAX n'est disponible qu'en format noir et blanc.
- Si vous utilisez Windows® XP ou Windows® 2000 Professional, il est conseillé d'ouvrir la session en tant qu'administrateur.

## Enregistrement des informations utilisateur



Vous pouvez accéder aux informations utilisateur depuis la boîte Envoi de télécopies en cliquant sur  .

(Voir *Envoi d'un fichier comme télécopie PC au format Style télécopie* à la page 17-13.)

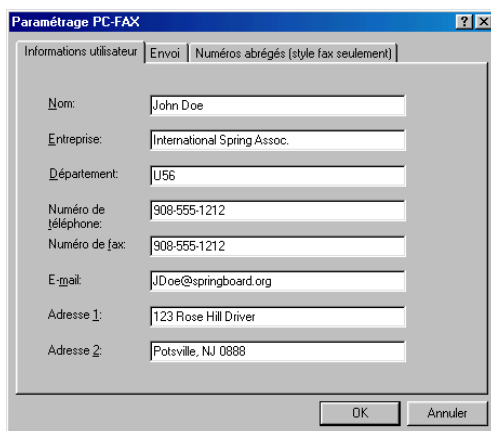

The screenshot shows the 'Paramétrage PC-FAX' dialog box with the 'Informations utilisateur' tab selected. The fields are filled with the following information:

Field	Value
Nom:	John Doe
Entreprise:	International Spring Assoc.
Département:	U56
Numéro de téléphone:	908-555-1212
Numéro de fax:	908-555-1212
E-mail:	J.Doe@springboard.org
Adresse 1:	123 Rose Hill Drive
Adresse 2:	Potsville, NJ 08888

Buttons: OK, Annuler

- 1 Dans le menu **Démarrer**, sélectionnez **Programmes**, **Brother**, **Brother MFL Pro Suite**, puis sélectionnez **Paramétrage PC-FAX**.  
La boîte de dialogue Paramétrage PC-FAX apparaîtra :
- 2 Vous devez insérer ces coordonnées, car elles sont nécessaires à la génération de l'en-tête et la page de couverture des télécopies.
- 3 Cliquez sur **OK** pour sauvegarder les informations utilisateur.

## Réglages d'envoi

---

Dans la boîte de dialogue Paramétrage PC-FAX, cliquez sur l'onglet **Envoi** pour faire venir à l'écran la fenêtre illustrée ci-dessous.

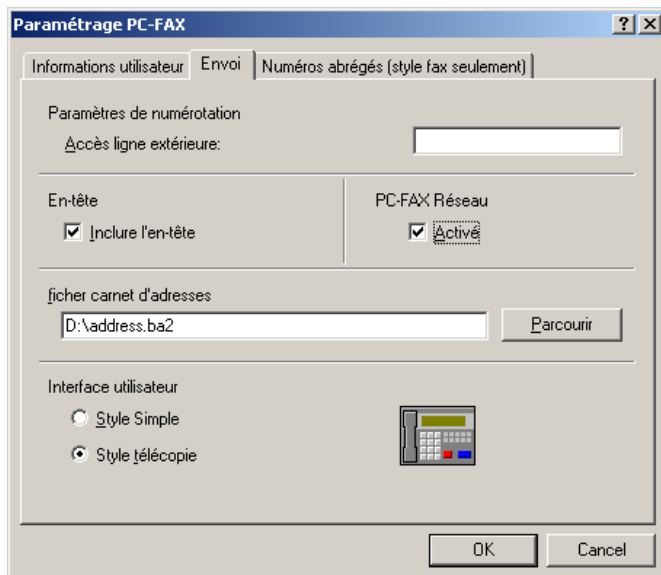

## Accès ligne extérieure

---

Si vous devez composer un numéro pour obtenir une ligne extérieure, insérez ce numéro dans cette fenêtre. Dans le cas de certains systèmes téléphoniques PBX locaux, vous êtes obligé d'indiquer un numéro supplémentaire (par exemple, vous devez composer le 9 pour obtenir une ligne à l'extérieur de votre bureau).

## Inclure l'en-tête

---

Pour ajouter un en-tête aux pages des télécopies à envoyer, cochez la case Inclure en-tête.

## Fichier carnet d'adresses

---

Vous avez la possibilité de sélectionner plus d'un fichier de base de données pour le Carnet d'adresses. Pour sélectionner le fichier de base de données souhaité, entrez le chemin d'accès et le nom de fichier

—OU—

Utilisez le bouton Parcourir pour repérer la base de données concernée.

## Interface utilisateur

---

Dans l'onglet Envoi, sélectionnez Interface utilisateur.  
Vous avez le choix entre Style simple ou Style télécopie.

### Style simple

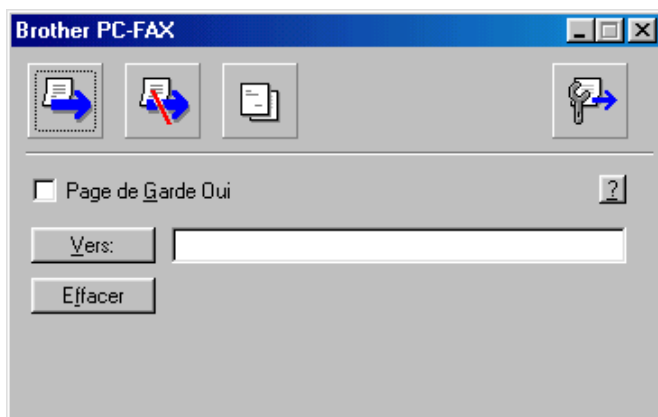

### Style télécopie



# Réglages des numéros abrégés

Dans la boîte de dialogue Paramétrage PC-FAX, cliquez sur l'onglet **Numéros abrégés**. (Pour pouvoir accéder à cette fonction, vous devez sélectionner l'interface utilisateur au format Style télécopie.)

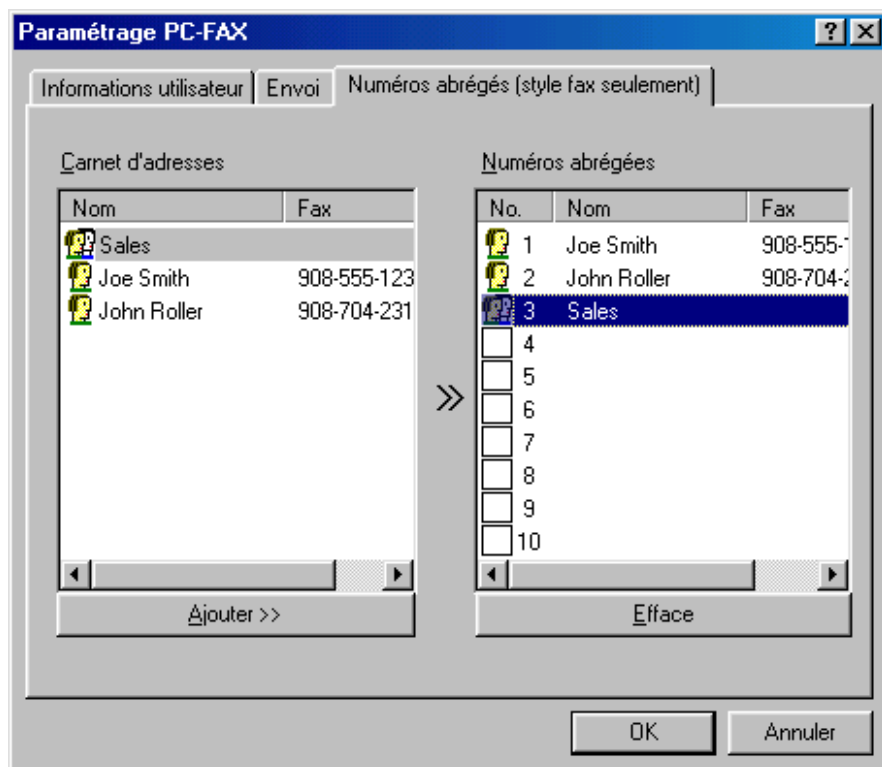

Chacune des dix touches de numéros abrégée vous permet d'enregistrer l'adresse d'un membre ou d'un groupe de membres.

## **Pour enregistrer une adresse sur une touche de numéros abrégés :**

- 1 Cliquez sur la touche de numéros abrégée que vous souhaitez programmer.
- 2 Cliquez sur le membre ou le groupe de membres que vous souhaitez enregistrer sur cette touche.
- 3 Cliquez sur **Ajouter >>** pour sauvegarder l'adresse.

## **Pour effacer l'adresse sauvegardée sur une touche de Numéros abrégés :**

- 1 Cliquez sur la touche de numéros abrégée dont vous souhaitez supprimer l'adresse.
- 2 Cliquez sur **Efface**. L'adresse sera supprimée.

# Carnet d'adresses

---

Dans le menu **Démarrer**, sélectionnez **Programmes**, **Brother**, **Brother MFL Pro Suite**, puis cliquez sur **Carnet d'Adresses**.

La boîte de dialogue Carnet d'Adresses Brother s'affichera :

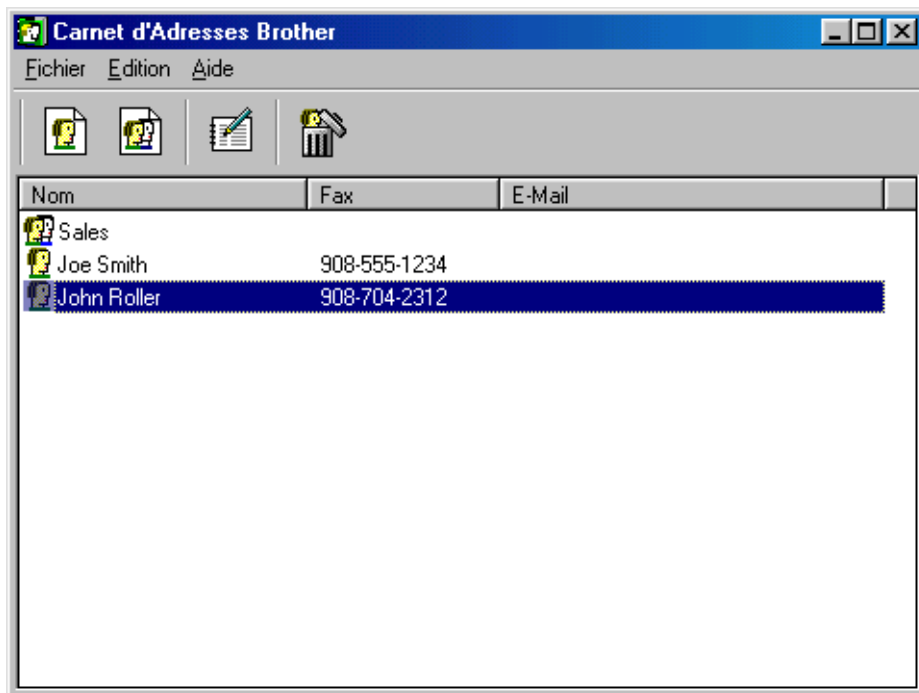

# Enregistrement d'un membre dans le Carnet d'adresses

Dans la boîte de dialogue Carnet d'Adresses Brother, vous pouvez ajouter, modifier ou supprimer les coordonnées d'un membre ou d'un groupe.

- 1 Dans la boîte de dialogue Carnet d'adresses, cliquez sur l'icône  pour ajouter un membre.  
La boîte de dialogue Paramétrage des Membres du Carnet d'Adresses Brother s'affichera :

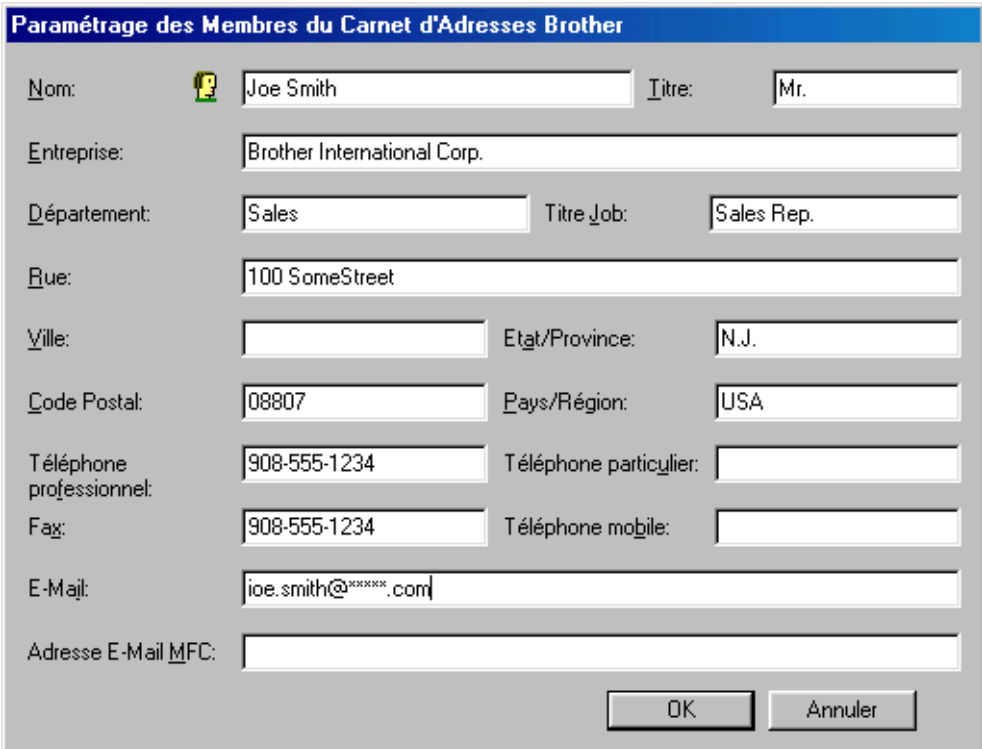

Paramétrage des Membres du Carnet d'Adresses Brother

Nom:	 Joe Smith	Titre:	Mr.
Entreprise:	Brother International Corp.		
Département:	Sales	Titre Job:	Sales Rep.
Rue:	100 SomeStreet		
Ville:		Etat/Province:	N.J.
Code Postal:	08807	Pays/Région:	USA
Téléphone professionnel:	908-555-1234	Téléphone particulier:	
Fax:	908-555-1234	Téléphone mobile:	
E-Mail:	joe.smith@*****.com		
Adresse E-Mail MFC:			

OK Annuler

- 2 Dans la boîte de dialogue Enregistrement d'un membre, entrez les coordonnées du membre. **Nom** et **Fax** sont des champs obligatoires. Cliquez sur **OK** pour sauvegarder les coordonnées.

# Enregistrement d'un groupe pour la diffusion de télécopies

S'il vous arrive fréquemment d'envoyer la même télécopie PC à plus d'un membre, il serait bon de créer un groupe.

- 1 Dans la boîte de dialogue Carnet d'Adresses Brother, cliquez sur l'icône



pour créer un groupe.

La boîte de dialogue Configuration des groupes de diffusion s'affichera :

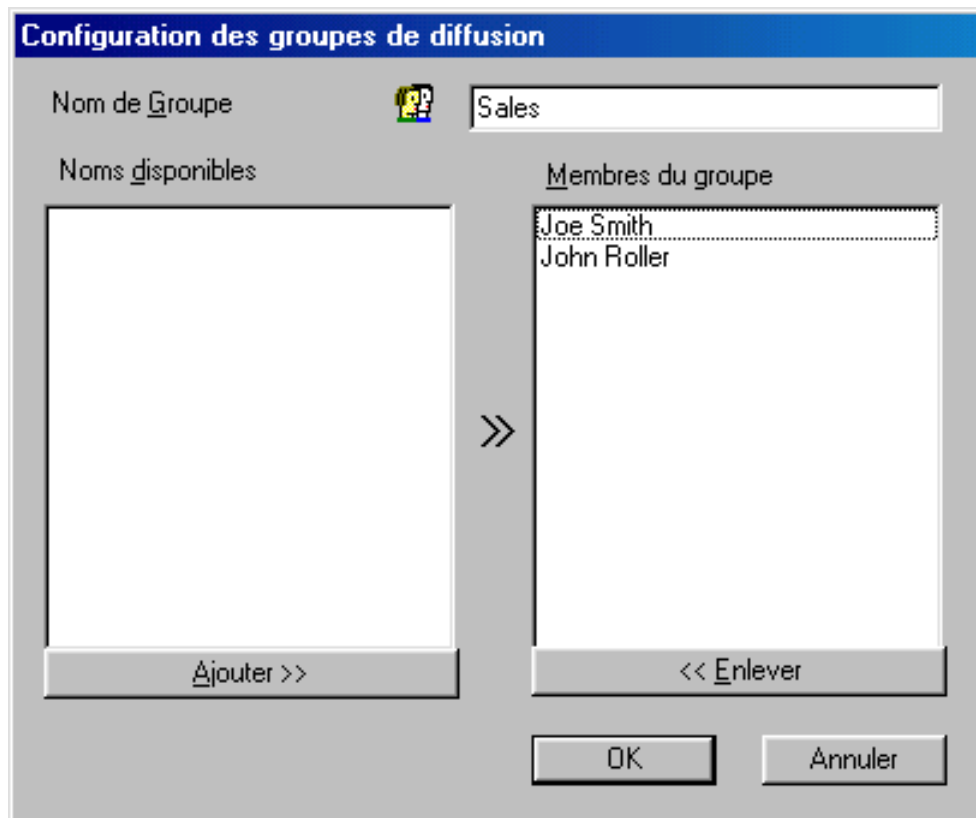

- 2 Entrez le nom du nouveau groupe dans la zone de texte **Nom de Groupe**.
- 3 Dans la fenêtre **Noms disponibles**, sélectionnez chaque membre à intégrer au groupe, puis cliquez sur **Ajouter >>**.  
Les nouveaux membres du groupe seront ajoutés dans la fenêtre Membres du groupe.
- 4 Une fois tous les membres ajoutés, cliquez sur **OK**.



## Modification des coordonnées d'un membre

---

- 1 Sélectionnez le membre ou le groupe de membres dont vous souhaitez modifier les coordonnées.
- 2 Cliquez sur l'icône  d'édition
- 3 Modifiez les coordonnées du membre ou du groupe.
- 4 Cliquez sur **OK** pour enregistrer les modifications.

## Suppression d'un membre ou d'un groupe

---

- 1 Sélectionnez le membre ou le groupe que vous souhaitez supprimer.
- 2 Cliquez sur l'icône  de suppression.
- 3 Lorsque la boîte de dialogue vous demande si vous voulez vraiment supprimer cet élément, cliquez sur **OK**.

# Exportation du Carnet d'adresses

Vous pouvez exporter l'ensemble du Carnet d'adresses sous la forme d'un fichier texte ASCII (\*.csv) ou, si vous le préférez, vous pouvez sélectionner un membre et créer une carte "Vcard" qui sera annexée aux courriels destinés à ce membre. (La carte "Vcard" est une carte de visite électronique qui renferme les informations de contact de l'expéditeur.)

**Pour exporter l'ensemble du Carnet d'adresses :**



Si vous désirez créer une "Vcard", il vous faudra d'abord sélectionner le membre à qui adresser la carte.

Si vous sélectionnez l'option "Vcard" (voir étape 1 ci-dessous), dans la fenêtre **Enregistrer sous : Carte de Visite (\*.vcf)** figurera comme extension.

**1** Dans le Carnet d'adresses, sélectionnez **Fichier**, puis cliquez successivement sur **Exporter** et sur **Texte**

—OU—

Cliquez sur **Vcard** et passez à l'étape 5.

**2** Dans la colonne **Éléments Disponibles**, sélectionnez les champs de données que vous souhaitez exporter, puis cliquez sur **Ajouter >>**.



Sélectionnez les paramètres dans l'ordre dans lequel vous souhaitez les voir affichés.

**3** Si vous effectuez une exportation vers un fichier ASCII, il vous faudra sélectionner le caractère de division des champs de données, soit **Tabulation** ou **Virgule**. Pour cela, activez le bouton radio Tabulation ou le bouton radio Virgule.

**4** Sélectionnez **OK** pour enregistrer les données.

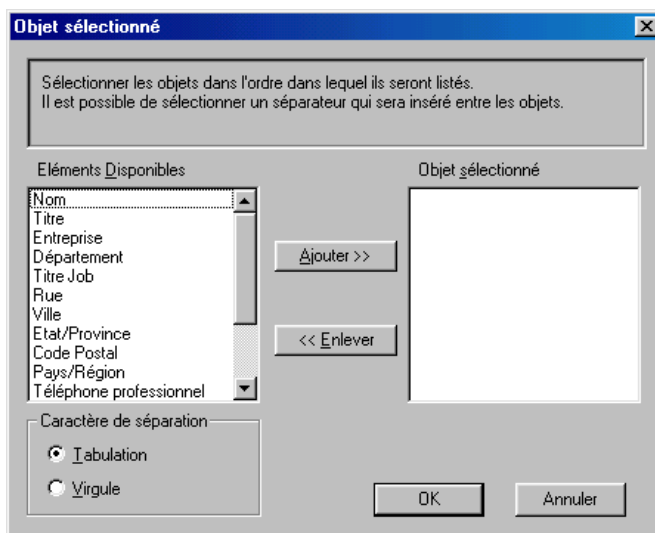

**5** Entrez le nom du fichier, puis sélectionnez **Enregistrer**.

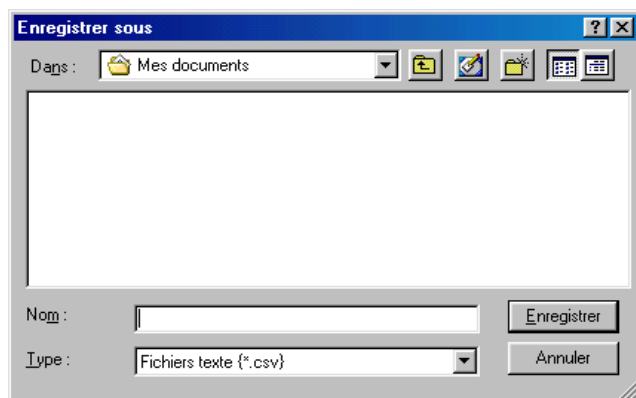

# Importation vers le Carnet d'adresses

Vous pouvez importer des fichiers texte ASCII (\*.csv) ou des cartes Vcard (cartes de visite électroniques) dans votre carnet d'adresses.

## Pour importer un fichier texte ASCII :

**1** Dans le Carnet d'adresses, sélectionnez **Fichier**. Cliquez successivement sur **Importer** et sur **Texte**

—OU—

Cliquez sur **Carte de Visite** et passez à l'étape 5.

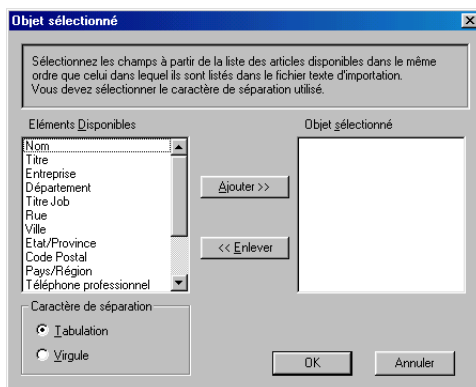

**2** Dans la colonne **Éléments Disponibles**, sélectionnez les champs de données que vous souhaitez importer, puis cliquez sur **Ajouter >>**.



Dans la liste des paramètres disponibles, sélectionnez les champs dans l'ordre dans lequel ils seront affichés dans le fichier texte d'importation.

**3** Sélectionnez le caractère de division, soit - **Tabulation** ou **Virgule**, en fonction du format du fichier à importer.

**4** Cliquez sur **OK** pour importer les données.

**5** Entrez le nom du fichier, puis sélectionnez **Ouvrir**.

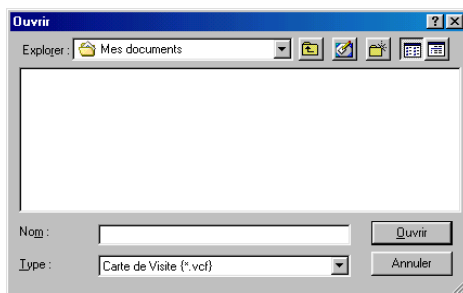

Si vous avez sélectionné un fichier texte à l'étape 1, dans la fenêtre **Type** : **Fichier texte (\*.csv)** figurera comme extension.

# Configuration d'une page de couverture

Dans la boîte de dialogue Télécopies PC, cliquez sur . Pour accéder à la fenêtre PC-FAX Paramétrage page de garde (Voir *Envoi d'un fichier comme télécopie PC au format Style télécopie* à la page 17-13.)

La boîte de dialogue Brother PC-FAX Paramétrage page de garde s'affichera :

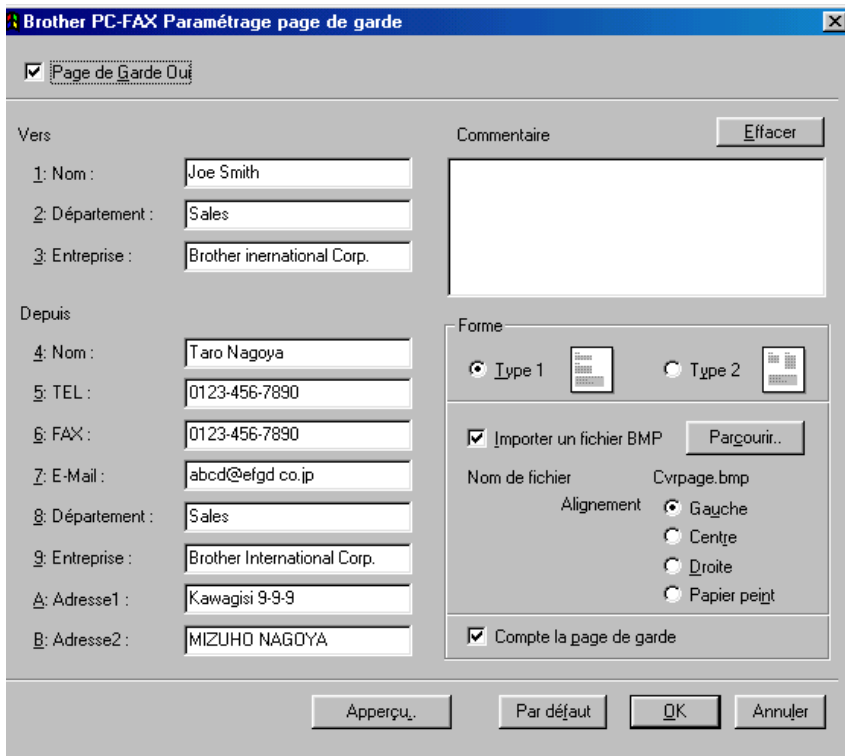

Brother PC-FAX Paramétrage page de garde

Page de Garde Oui

Vers

1: Nom : Joe Smith

2: Département : Sales

3: Entreprise : Brother international Corp.

Commentaire

Depuis

4: Nom : Taro Nagoya

5: TEL : 0123-456-7890

6: FAX : 0123-456-7890

7: E-Mail : abcd@efgd co.jp



8: Département : Sales

9: Entreprise : Brother International Corp.

A: Adresse1 : Kawagisi 9-9-9

B: Adresse2 : MIZUHO NAGOYA

Forme

Type 1   Type 2 

Importer un fichier BMP

Nom de fichier Cvrpage.bmp

Alignement  Gauche  Centre  Droite  Papier peint

Compte la page de garde

## Remplissez chacun des champs selon vos besoins



Si une télécopie est destinée à plus d'un correspondant, les coordonnées de ces derniers ne seront pas imprimées sur la page de couverture.

### Vers

### Depuis

### Commentaire

Entrez le commentaire que vous souhaitez ajouter à la page de couverture.

### Sélectionner Format de la page de couverture

Sélectionnez le format souhaité.

## Importer un fichier BMP

Dans la page de couverture, vous pouvez insérer un fichier en mode point, tel que le logo de votre entreprise.

Utilisez le bouton Parcourir pour sélectionner le fichier BMP (bitmap), puis sélectionnez le style d'alignement.

## Compte la page de garde

Lorsque la case à cocher Compte la page de garde est activée, celle-ci sera comprise dans la numérotation des pages. Dans le cas contraire, elle sera exclue.

## Envoi d'un fichier comme télécopie PC au format Style télécopie

---

- 1 Créez un fichier dans Word, Excel, Paint, Draw ou dans tout autre logiciel sur votre PC.
- 2 Dans le menu **Fichier**, sélectionnez **Impression**.  
La boîte de dialogue Impression apparaîtra :

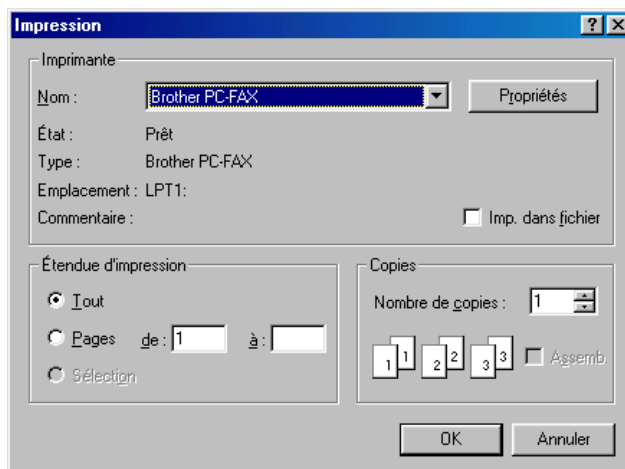



- 3** Sélectionnez **Brother PC-FAX** comme imprimante, puis cliquez sur **OK**.  
La boîte de dialogue Envoi de télécopies apparaîtra.



- 4** Entrez le numéro de télécopieur en utilisant l'une des trois méthodes suivantes :
- Tapez le numéro à l'aide du clavier de composition ;
  - Cliquez sur une des dix touches de **Numéro abrégé** ;
  - Cliquez sur **Carnet d'Adresses**, puis sélectionnez le membre ou le groupe concerné.

 En cas d'erreur, cliquez sur **Effacer** pour supprimer toutes les entrées.

- 5** Pour annexer une page de couverture, cliquez sur  **Page de Garde Oui**, puis cliquez sur l'icône  de la page de couverture pour ajouter des informations sur la page de couverture ou encore pour modifier les informations.

- 6** Cliquez sur **Marche** pour envoyer la télécopie.

 Si vous souhaitez annuler l'envoi de la télécopie, cliquez sur **Arrêt**.

### **Bis**

Si vous souhaitez recomposer un numéro, appuyez sur **Bis** pour faire défiler les cinq derniers numéros de télécopieur, puis cliquez sur **Marche**.

# Envoi d'un fichier comme télécopie PC au format Style simple

- 1 Créez un fichier dans Word, Excel, Paint, Draw ou dans tout autre logiciel sur votre PC.
- 2 Dans le menu **Fichier**, sélectionnez **Impression**.  
La boîte de dialogue Impression apparaîtra :

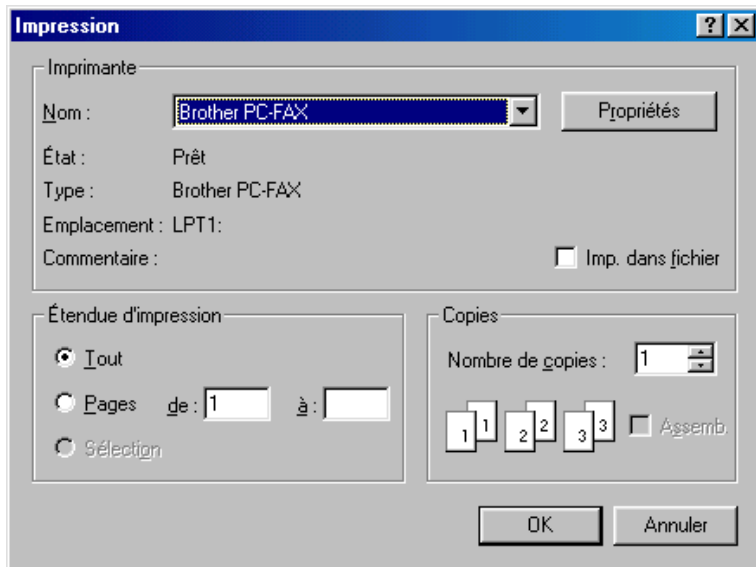

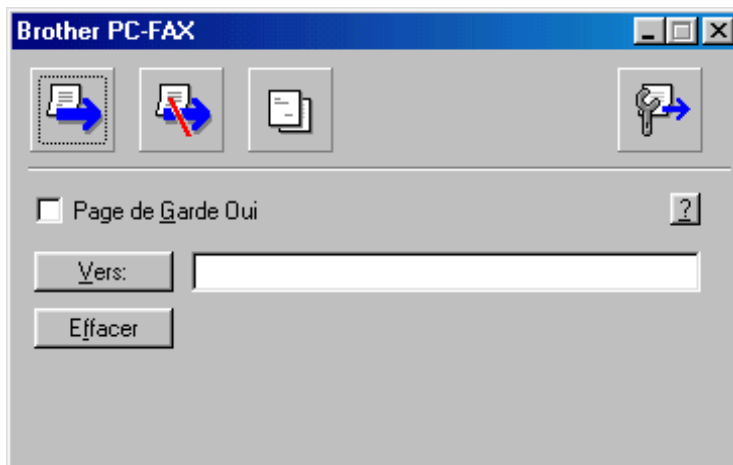

- 3 Sélectionnez **Brother PC-FAX** comme imprimante, puis cliquez sur **OK**.  
La boîte de dialogue Envoi de télécopies apparaîtra :



- 4 Dans le champ **Vers** : entrez le numéro de télécopieur du correspondant. Vous pouvez aussi utiliser le Carnet d'adresses pour sélectionner le numéro de télécopieur de votre correspondant en cliquant sur le bouton **Vers** : . En cas d'erreur de frappe, cliquez sur le bouton **Effacer** pour supprimer toutes les entrées.
- 5 Pour envoyer une page de couverture accompagnée d'une note, cliquez sur la case à cocher **Page de Garde Oui**.



 Vous pouvez également cliquer sur l'icône  pour créer ou modifier une page de couverture.

**6** Une fois prêt à envoyer la télécopie, cliquez sur l'icône  d'envoi.

**7** Si vous voulez annuler la télécopie, cliquez sur l'icône  d'annulation.

# Configuration de Réception de télécopies PC (Windows® 95/98/98SE/Me/2000 Professional et Windows NT® WS 4.0 seulement)

## Exécution de Réception PC-FAX

---

Dans le menu Démarrer, sélectionnez Fichier programme, Brother, Brother MFL Pro Suite, puis cliquez sur Réception PC-FAX.

L'icône PC-FAX apparaîtra dans la barre des tâches de votre PC pour la session Windows® en cours.

## Configuration de votre PC

---

- 1 À l'aide du bouton droit de la souris, cliquez sur l'icône PC-FAX



dans la barre des tâches de votre PC, puis cliquez sur **PC-FAX Rx Installation**.

- 2 La boîte de dialogue PC-FAX Rx Installation apparaîtra :

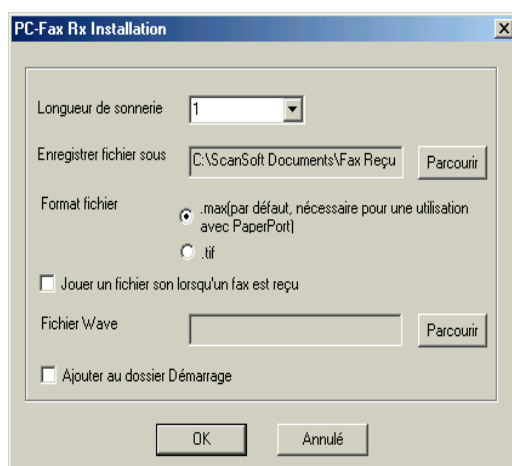



- 3 Dans la liste déroulante **Longueur de sonnerie**, sélectionnez le nombre de sonneries que le PC doit attendre avant de répondre aux appels entrants.

- 4 Dans **Enregistrer fichier sous**, utilisez le bouton **Parcourir** si vous souhaitez modifier le chemin d'accès et le dossier de sauvegarde des fichiers PC-FAX.
- 5 Assurez-vous que l'extension **.max** (par défaut, nécessaire pour une utilisation avec PaperPort) est cochée dans la section **Format fichier**.
- 6 Si vous le souhaitez, activez la case à cocher **Jouer un fichier son lorsqu'un fax est reçu**, puis entrez le chemin d'accès.
- 7 Pour charger automatiquement le module Réception de télécopies PC lors du démarrage de Windows®, sélectionnez la case à cocher **Ajouter au dossier Démarrage**.

## Affichage des nouveaux PC-FAX

---

À chaque réception d'une PC-FAX, les icônes bleue et rouge   se mettront à clignoter sur la barre des tâches du PC. Seule l'icône rouge demeurera à l'écran.

- 1 Exécutez PaperPort.
- 2 Ouvrez le dossier des télécopies reçues.
- 3 Cliquez deux fois sur n'importe laquelle des télécopies reçues pour afficher son contenu.



Tant que vous ne lui aurez pas attribué un nom de fichier, le titre de vos PC-FAX non lues sera la date et l'heure de réception.  
Par exemple, "Fax 2-20-2002 16:40:21 max"

# Réception d'une télécopie sur le PC (Windows® XP seulement)

## Comment recevoir une télécopie de façon automatique

Pour pouvoir recevoir des télécopies, installez le pilote Windows XP approprié (pilote intégré à Windows XP ou pilote pour Windows XP de Brother). Une fois installé le pilote, reportez-vous aux instructions suivantes pour configurer la réception de télécopies sur votre PC sous Windows XP.

- 1 Pour activer Réception de télécopies, cliquez sur **Configurer les télécopies** dans le menu **Tâches d'impression**.

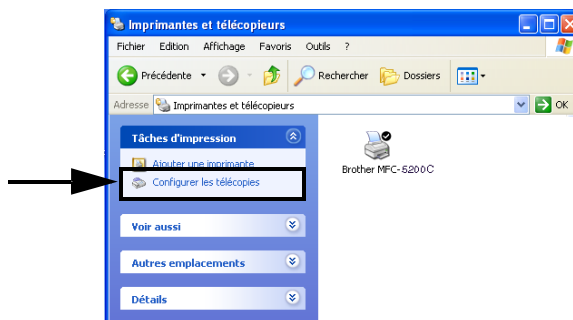

- 2 Les services de télécopie s'installeront sur votre PC.

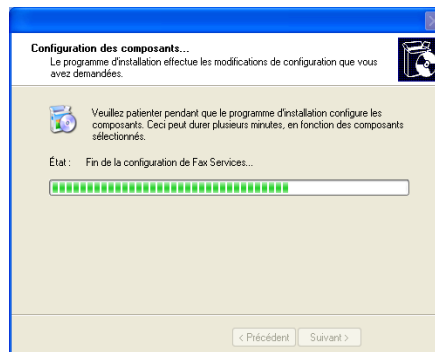

- 3 Une icône représentant un **Fax** apparaîtra dans le dossier **Imprimantes et télécopieurs**. Si cette icône ne s'affiche pas, cliquez sur **Installer une imprimante-télécopieur locale** dans le menu **Tâches d'impression**.

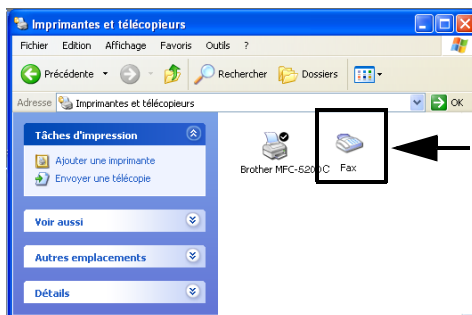

- 4 Cliquez sur **Démarrer, Tous les programmes, Accessoires, Communications, Télécopieur, Console de télécopie**.



Si la connexion du télécopieur n'a pas été configurée, l'écran suivant s'affichera.

Entrez les informations requises en vous assurant de spécifier, au besoin, le numéro d'accès à une ligne extérieure, puis cliquez sur **OK**.

Sélectionnez le bouton radio **Mon emplacement** si cela n'est pas déjà fait, puis cliquez sur **OK**.

**5 L'Assistant Configuration de télécopie démarre. Cliquez sur Suivant.**

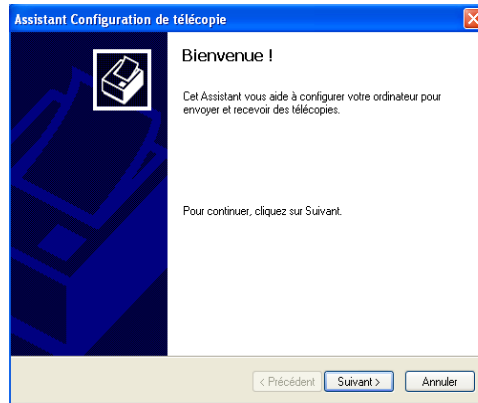

**6 Saisissez les coordonnées de l'expéditeur, puis cliquez sur Suivant.**

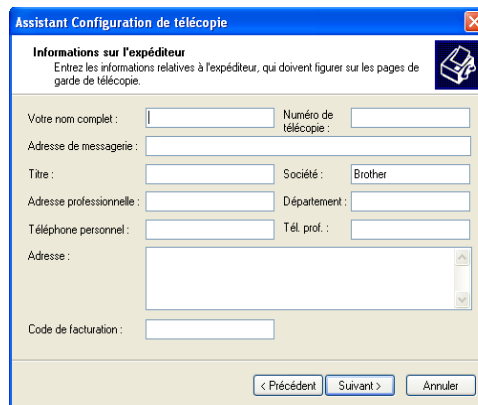

**7 Sélectionnez Brother MFC-5200C dans la liste déroulante Sélectionnez le périphérique de télécopie. Cliquez sur la case à cocher Activer la réception. Spécifiez le nombre de sonneries que votre MFC doit attendre avant de répondre aux télécopies entrantes. Cliquez sur Suivant.**

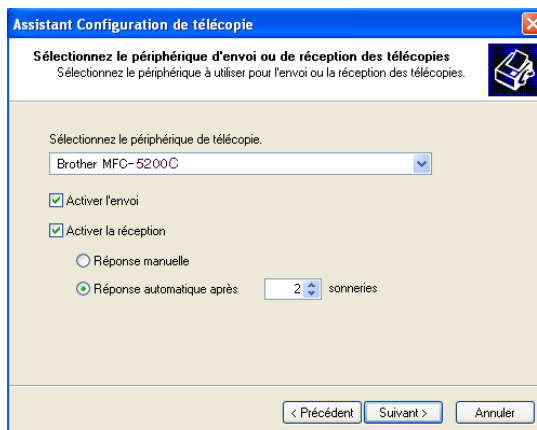

- 8 Saisissez l'**ID de l'abonné émetteur (TSID)**, transmitting subscriber identification), puis cliquez sur **Suivant**.

Assistant Configuration de télécopie

**ID de l'abonné émetteur (TSID)**  
Entrez l'ID de l'abonné émetteur (TSID) permettant d'identifier votre ordinateur auprès du destinataire d'une télécopie.

Le TSID est transmis lorsque vous envoyez une télécopie, et se compose généralement d'un numéro de télécopie et d'un nom.

TSID :

< Précédent Suivant > Annuler

- 9 Saisissez l'**ID de l'abonné appelé (CSID)**, called subscriber identification), puis cliquez sur **Suivant**.

Assistant Configuration de télécopie

**ID de l'abonné appelé (CSID)**  
Entrez l'ID de l'abonné appelé (CSID) permettant d'identifier votre ordinateur auprès de l'expéditeur d'une télécopie.

Le CSID est transmis lorsque vous recevez une télécopie, et se compose généralement d'un numéro de télécopie et d'un nom.

CSID :

< Précédent Suivant > Annuler

- 10 Sélectionnez la case appropriée selon que vous désirez imprimer les télécopies entrantes ou les enregistrer dans un dossier, puis cliquez sur **Suivant**.

Assistant Configuration de télécopie

**Options de routage**  
Spécifiez les options de routage des télécopies entrantes.

Lorsqu'une télécopie est reçue :

Imprimer sur : [dropdown menu]

Enregistrer une copie dans : [text input] Parcourir...

Les télécopies reçues sont stockées dans les archives de la Boîte de réception de la Console de télécopie. Choisissez cette option pour enregistrer une copie supplémentaire de la télécopie dans le dossier spécifié.

< Précédent Suivant > Annuler

## 11 Cliquez sur **Terminer**.

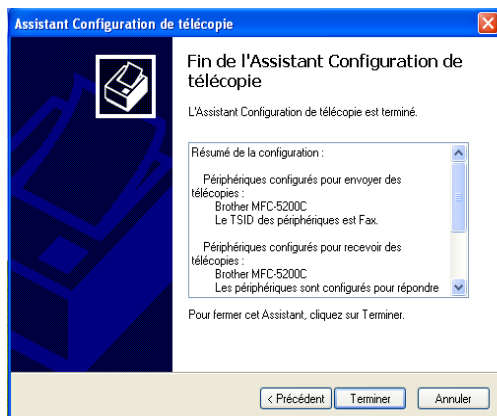

Lorsque Réception de PC-FAX est activée, Réglages à distance ne peut pas être exécuté. Afin de pouvoir accéder à cet utilitaire, cochez la case à cocher **Activer la réception** à l'étape 7.

Pour savoir comment utiliser Envoi et Réception de PC-FAX, veuillez vous reporter à l'Aide dans le **Console de télécopie**.

L'installation de PC-FAX est terminée.



# Comment afficher les télécopies reçues

Les télécopies reçues par le PC apparaîtront dans le Pupitre du télécopieur. Cliquez sur **Démarrer**, sélectionnez **Tous les programmes, Accessoires, Communications, Télécopieur**. Ensuite, cliquez sur **Console de télécopie** pour ouvrir le **Console de télécopie**. Dans le volet de gauche, développez le dossier Télécopies (si ce n'est pas déjà fait).

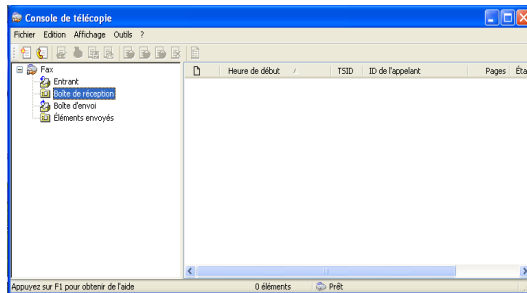

Le dossier Fax contient les dossiers suivants :

- Le dossier Entrant qui contient les télécopies en cours de réception ;
- Le dossier Boîte de réception qui contient les télécopies reçues ;
- Le dossier Boîte d'envoi qui contient les télécopies à envoyer.

Le dossier Éléments envoyés contient les télécopies qui ont été envoyées avec succès.

# 18 Utilisation du PhotoCapture Center™ depuis l'ordinateur (pour Windows®)

## Introduction

- Le module PhotoCapture Center™ fonctionne sous Windows® 98/98SE, Me, 2000 Professional et XP et doit être relié à votre ordinateur par le biais d'un câble USB.
- Les utilisateurs de Windows® 2000 doivent installer la mise à niveau de Windows® 2000 pour pouvoir tirer parti des fonctionnalités du PhotoCapture Center™. Pour plus de détails à ce sujet, reportez-vous au Guide d'installation rapide.

**1** Insérez une carte mémoire, telle que SmartMedia™, CompactFlash™ ou Memory Stick™, dans votre MFC.

Si plus d'une carte mémoire a été insérée dans le MFC, le PhotoCapture Center™ ne lira que celle qui a été introduite en premier. Pour accéder à une carte particulière, retirez toutes les cartes de leur lecteur, puis réinsérez celle à laquelle vous désirez accéder.

**2** Dans l'Explorateur de Windows®, cliquez deux fois sur l'icône du disque amovible. Les fichiers et les dossiers contenus sur la carte mémoire apparaîtront à l'écran de votre PC.

Si vous utilisez Windows® XP et que vous désirez créer un nom identifiant le volume de la carte mémoire, ce nom s'affichera à la place de 'Disque amovible'.

**3** Vous avez la possibilité de modifier le fichier et de le sauvegarder sur un autre lecteur de votre PC.

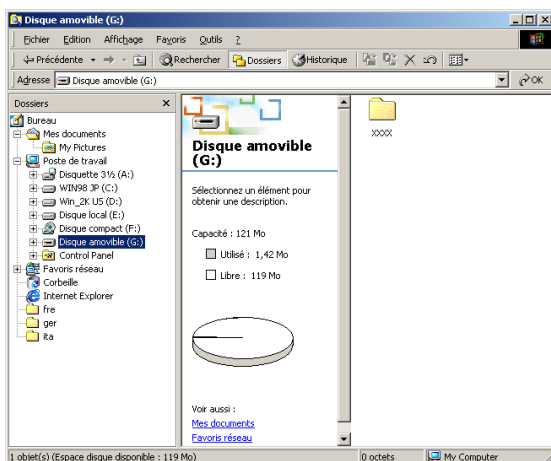

Lorsque vous retirez une carte mémoire de son lecteur, veillez à ne pas l'endommager. Suivez les consignes ci-dessous :

- 1** Dans la fenêtre Poste de travail, faites un clic droit sur l'icône du disque amovible et sélectionnez "Éjecter" dans le menu Contexte.
- 2** Attendez que le témoin DEL du MFC cesse de clignoter avant d'enlever la carte mémoire.



Veillez à **NE PAS DÉBRANCHER** le cordon d'alimentation, le câble USB, NI N'ENLEVER la carte mémoire SmartMedia™, CompactFlash™ ou Memory Stick™ du MFC lorsque ce dernier effectue la lecture des données de la carte mémoire (le témoin DEL clignote alors). Sinon, vous risquez de perdre les données ou d'endommager la carte.

Si vous enlevez la carte mémoire pendant que le témoin clignote, vous devez redémarrer votre PC immédiatement avant de réinsérer la carte dans le lecteur. Sinon, vous risquez de détruire toutes les données enregistrées sur cette carte.



Durant les périodes où le MFC fait appel au PhotoCapture Center™ pour effectuer des impressions, le PC ne peut pas accéder au PhotoCapture Center™.

# 19 Utilisation du MFC sur Macintosh®

## Configuration du système d'exploitation Mac OS 8.5 à 9.2 ou Mac OS X 10.1, 10.2.1 ou plus récent sur Macintosh® Apple® G3, G4, iMac™ ou iBook™



Avant de procéder à la connexion du MFC au Macintosh®, vous devez vous procurer un câble USB d'une longueur maximale de 6 pi (1,8 m). Ne raccordez pas le MFC au port USB se trouvant sur le clavier ou sur un concentrateur USB hors tension.

Les fonctions pouvant être prises en charge par votre MFC varient selon le système d'exploitation utilisé. Le tableau ci-dessous affiche les fonctions prises en charge.

Fonction	MAC OS			MAC OS X	
	8.5	8.6	9.X	10.1	10.2.1 ou plus récent *2
Impression	Oui	Oui	Oui	Oui	Oui
Numérisation (TWAIN)	Non	Oui	Oui	Non	Oui
Envoi télécopies PC	Oui	Oui	Oui	Non	Non
Réglages à distance	Non	Non	Non	Oui	Oui
PhotoCapture Center	Non	*1	Oui	Oui	Oui

- \* 1 Vous devez télécharger le logiciel USB Mass Storage Support 1.3.5 depuis le site Web d'Apple® à [www.apple.com](http://www.apple.com).
- \* 2 Si vous utilisez Mac OS X 10.2, veuillez effectuer la mise à jour vers Mac OS X 10.2.1 ou plus récent. (Vous trouverez les dernières informations concernant Mac OS X sur le site : <http://solution.brother.com>.)

# Utilisation du pilote d'imprimante de Brother sur Macintosh® Apple® (OS 8.5 à 9.2)

Pour sélectionner une imprimante :

- 1 Ouvrez le **Sélecteur** du menu Pomme.

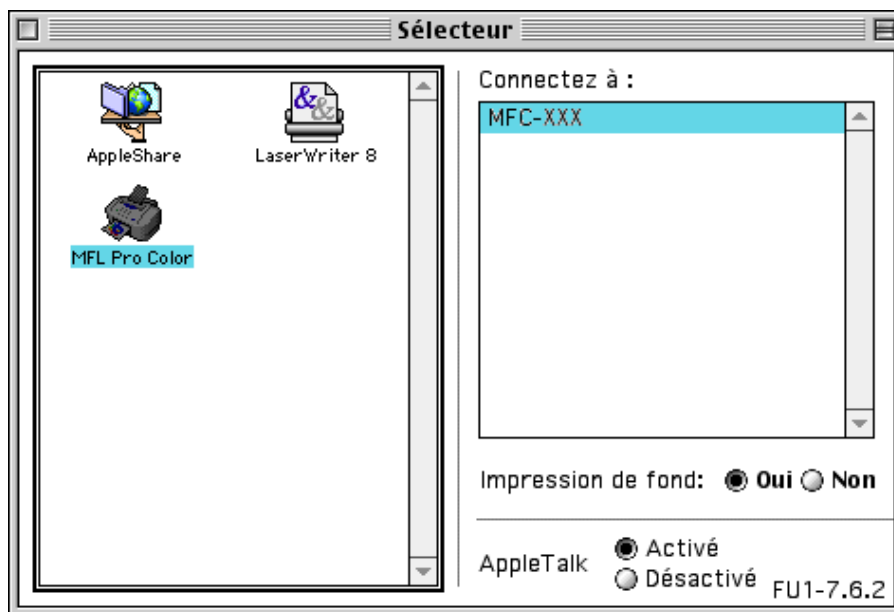

- 2 Cliquez sur l'icône **MFL Pro Color**. À droite du Sélecteur, cliquez sur l'imprimante désirée. Fermez le **Sélecteur**.

### Pour imprimer un document :

- 3 Dans une application logicielle, telle que PaperPort®, cliquez sur le menu *Fichier* et sélectionnez *Mise en page*. Changez, selon vos besoins, les paramètres suivants : **Taille papier**, **Épaisseur papier**, **Alimentation**, **Orientation** et **Mise à l'échelle**. Ensuite, cliquez sur **OK**.

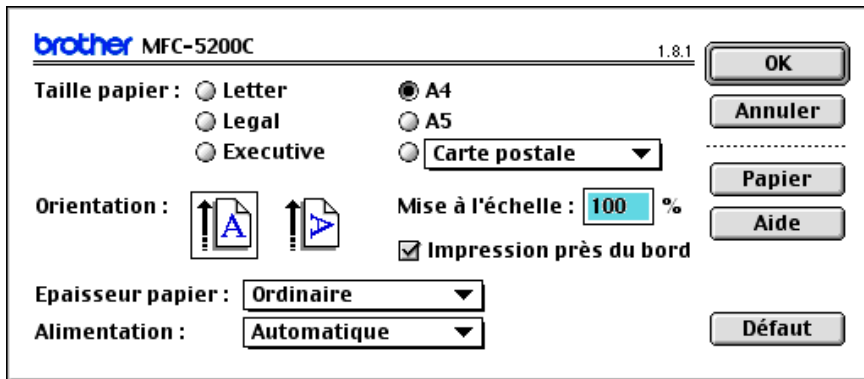

- 4 Dans une application logicielle, telle que PaperPort, cliquez sur le menu *Fichier* et sélectionnez **Imprimer**. Cliquez sur **Imprimer** pour lancer l'impression.

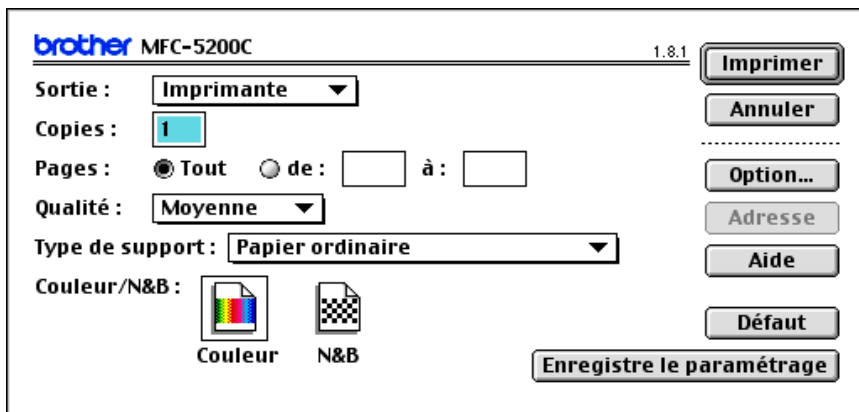

Si vous souhaitez modifier les paramètres **Copies**, **Pages**, **Qualité**, **Type de support** et **Couleur/N&B**, sélectionnez-les avant de cliquer sur **Imprimer**. Cliquez sur le bouton **Option** afin de modifier les paramètres **Document** et **Options d'impression**.



# Utilisation du pilote d'imprimante de Brother sur Macintosh® Apple® (OS X 10.1, 10.2.1 ou plus récent)

## Sélection des options Mise en page

Dans une application logicielle, telle que TextEdit, cliquez sur le menu **Fichier** et sélectionnez **Format d'impression**. Assurez-vous que vous avez bel et bien sélectionné **MFC-5200C** dans le menu contextuel **Format pour**. Modifiez les paramètres **Papier**, **Orientation** et **Échelle**, puis cliquez sur **OK**.

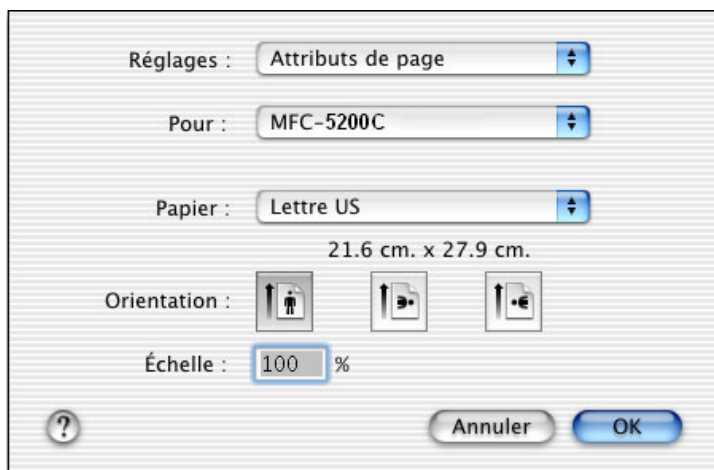

## Impression d'un document

Depuis un logiciel d'application tel que TextEdit, cliquez sur le menu **Fichier** et sélectionnez **Imprimer**. Lorsque la boîte de dialogue Imprimer apparaît, cliquez sur **Imprimer**.

Assurez-vous que vous avez sélectionné **MFC-5200C** dans le menu contextuel **Imprimante**.

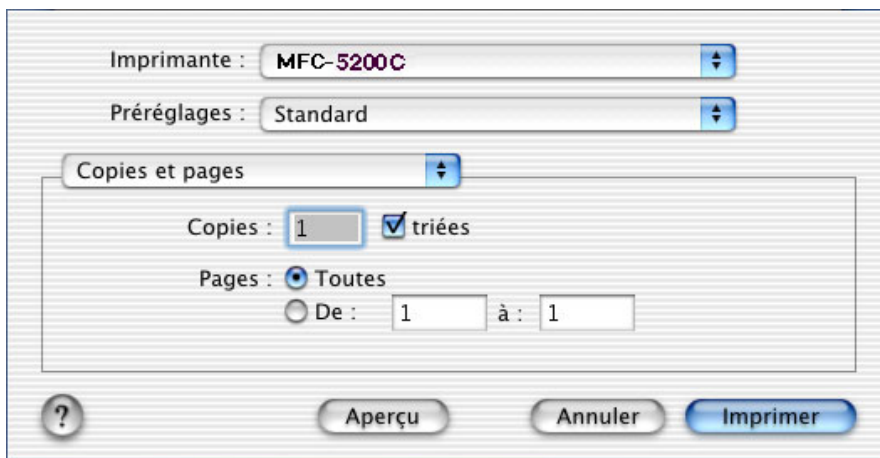

## Sélection des options d'impression

Si vous souhaitez imprimer plusieurs copies, une certaine plage de pages, plusieurs pages sur une feuille ou contrôler les fonctions d'impression de l'imprimante ou du logiciel concerné, sélectionnez Options dans la boîte de dialogue Impression.

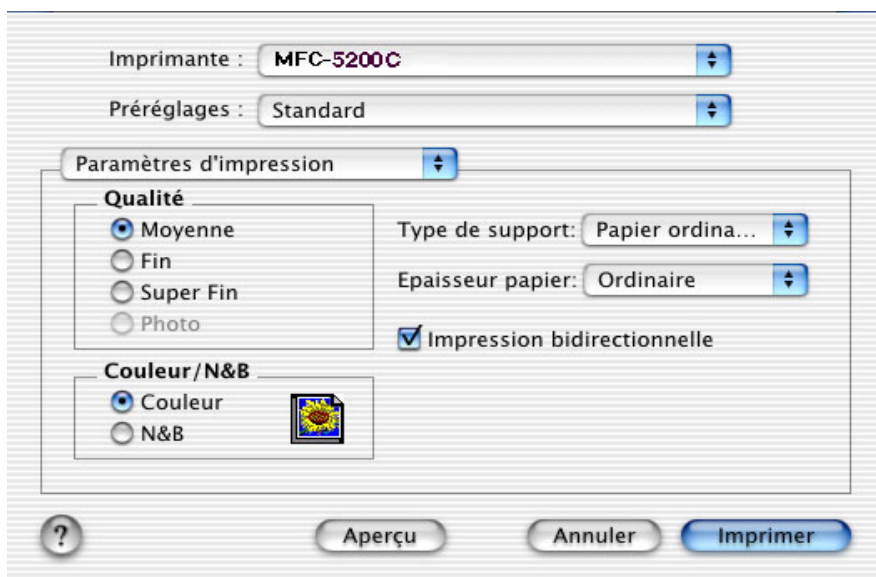
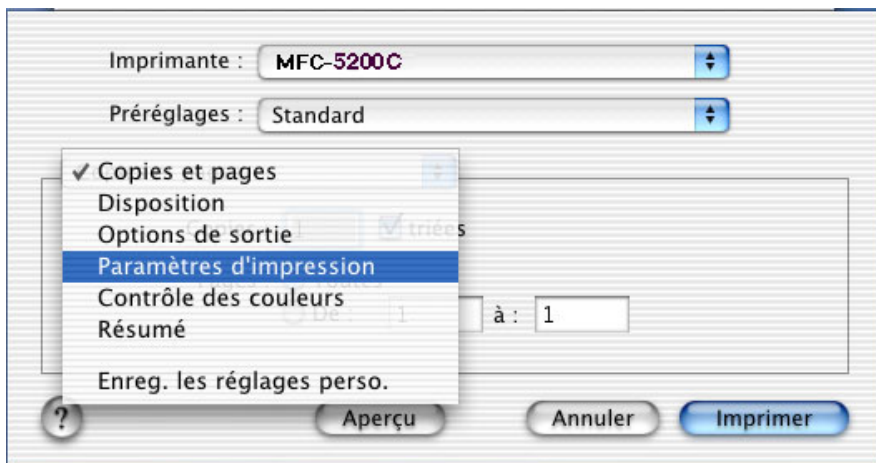



# Envoi d'une télécopie depuis le Macintosh® (OS 8.5 à 9.2)

Vous avez la possibilité d'envoyer des télécopies créées dans un de vos logiciels sur Macintosh®. Pour ce faire, suivez les étapes ci-dessous :

- 1 Créez un document dans un logiciel sur Macintosh.
- 2 Pour envoyer une télécopie, sélectionnez **Imprimer** dans le menu **Fichier** pour envoyer une télécopie.

La boîte de dialogue de l'imprimante apparaîtra :

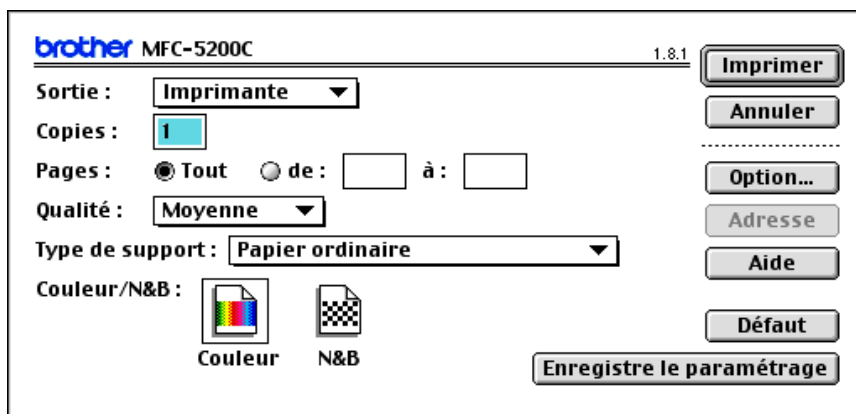

**Imprimante** étant sélectionné, le bouton dans le coin supérieur droit affiche **Imprimer**, et le bouton **Adresse** est grisé.

- 3 Dans le menu déroulant **Sortie**, sélectionnez **Télécopieur**.

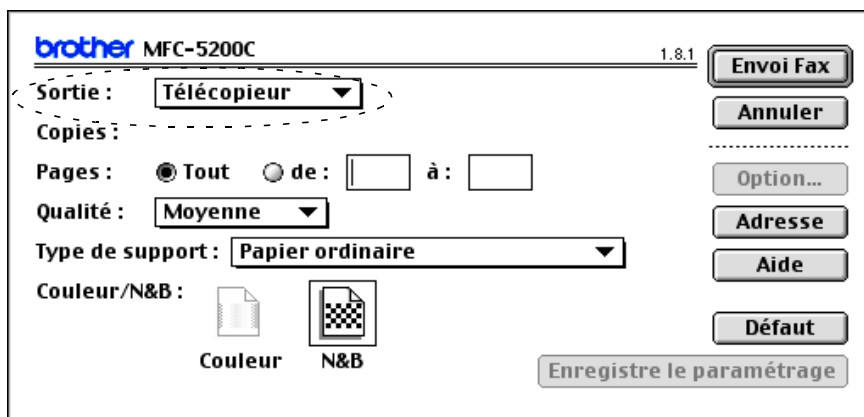

**Télécopieur** étant sélectionné, le bouton dans le coin supérieur droit affiche **Envoi Fax**, et le bouton **Adresse** est accessible.

#### 4 Cliquez sur **Envoi Fax**.

La boîte de dialogue Envoi Fax s'affiche :

Numéros de Fax enregistrés :	
Barble	908-477-8888
Bob	908-869-8888
Frank	908-236-8888
Tony	908-569-8888

La boîte de dialogue Envoyer télécopie comporte deux volets. Le volet de gauche indique les **Numéros de Fax enregistrés**. Le volet de droite affiche les **Numéros de Fax destinataires** à mesure que vous les sélectionnez.

#### 5 Pour munir une télécopie d'une adresse, entrez le numéro de télécopieur dans la zone de texte **Entrer Numéro de Fax**.

—OU—

Sélectionnez le nom ou le numéro souhaité dans la fenêtre **Numéros de Fax enregistrés**, puis cliquez sur . Le nom ou le numéro du correspondant s'affichera dans la fenêtre **Numéros de Fax destinataires**.



Vous pouvez sélectionner plusieurs numéros enregistrés d'un seul tenant en utilisant les touches Majuscule et Ctrl.

#### 6 Si vous le souhaitez, vous pouvez, à ce moment, ajouter les nouveaux membres dans la fenêtre Numéros de télécopieur enregistrés. Pour ce faire, cliquez sur **Nouveau** afin d'ouvrir le Carnet d'adresses. (Voir *Configuration du Carnet d'Adresses* à la page 19-8.)

—OU—

Vous pouvez ajouter un nouveau groupe de membres en cliquant sur **Groupe** afin d'ouvrir le Carnet d'adresses. (Voir *Ajout d'un nouveau groupe* à la page 19-9.)

#### 7 Une fois la télécopie pourvue d'une adresse, cliquez sur **Envoi Fax**.



Pour sélectionner et envoyer seulement certaines pages du document, cliquez sur **OK** afin d'accéder à la boîte de dialogue Imprimer.



Si vous cliquez sur **Envoi Fax** sans avoir pourvu la télécopie d'une adresse, le message d'erreur suivant apparaîtra :

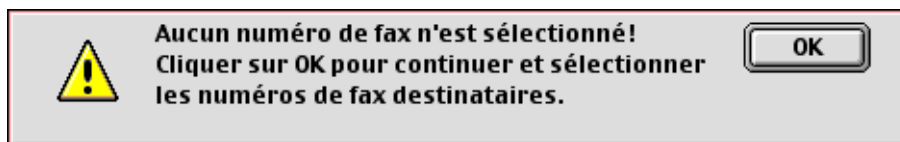

Cliquez sur **OK** pour ouvrir la boîte de dialogue Envoyer télécopie.

# Configuration du Carnet d'Adresses

Vous pouvez ajouter de nouveaux membres et de nouveaux groupes de membres à votre carnet d'adresses au moment de pourvoir les télécopies d'une adresse.

## Ajout d'un nouveau membre

- 1 Pour ajouter un nouveau membre au Carnet d'Adresses, cliquez sur **Adresse** dans la boîte de dialogue Télécopieur.  
La boîte de dialogue Carnet d'Adresses apparaîtra :

Carnet d'Adresses	
Numéros de Fax enregistrés :	
Barble	908-477-8888
Bob	908-869-8888
Frank	908-236-8888
Tony	908-569-8888

- 2 Cliquez sur **Nouveau**. La boîte de dialogue suivante s'affichera :

Nom :

Fax# :

Memo :

- 3 Entrez le nom et le numéro de télécopieur.
- 4 Le champ Note vous permet d'enregistrer un commentaire d'un maximum de 15 caractères.
- 5 Cliquez sur **OK** pour revenir à la boîte de dialogue Carnet d'adresses.

## Ajout d'un nouveau groupe

Vous avez la possibilité de configurer un groupe de membres à qui envoyer la même télécopie.

**1** Cliquez sur **Groupe**.

La boîte de dialogue Paramètres Groupe apparaîtra :

Paramètres Groupe	
Nom du Groupe : <input type="text" value="Team 1"/>	
Numéros de Fax enregistrés :	
Barble	908-477-8888
Bob	908-869-8888
Frank	908-236-8888
Tony	908-569-8888

**2** Dans le champ Nom du Groupe, entrez le nom de votre groupe.

**3** Dans la zone **Numéros de Fax enregistrés**, sélectionnez les membres de votre groupe.

Votre sélection apparaîtra dans la zone sous le champ **Nom du Groupe**.

**4** Cliquez sur **OK** pour revenir à la boîte de dialogue Carnet d'Adresses.

Carnet d'Adresses	
Numéros de Fax enregistrés :	
Team 1	(GROUPE)
Barble	908-477-8888
Bob	908-869-8888
Frank	908-236-8888
Tony	908-569-8888

**5** Cliquez sur **OK** pour revenir à la boîte de dialogue Imprimer/Télécopier.

brother MFC-5200C 1.8.1

Sortie :

Copies :  Tout  de :  à :

Qualité :

Type de support :

Couleur/N&B :  Couleur  N&B

Envoi Fax

Annuler

Option...

Adresse

Aide

Défaut

Enregistre le paramétrage

**6** Si la télécopie est prête à envoyer, cliquez sur **Envoi Fax**.

# Utilisation du pilote TWAIN pour le numériseur de Brother sur Macintosh® (Pour Mac® OS 8.6 - 9.2 et OS X 10.2.1 ou plus récent)

Le logiciel MFC de Brother comporte un pilote TWAIN destiné au Macintosh®. Ce pilote s'utilise avec n'importe quel logiciel prenant en charge le protocole TWAIN sur Macintosh®.

## Accès au numériseur

Exécutez votre logiciel compatible avec le protocole TWAIN sur Macintosh®. Lorsque vous utilisez le pilote TWAIN de Brother (MFL Pro/P2500) pour la première fois, configurez-le comme pilote par défaut en choisissant **Sélectionner source** (ou l'autre nom de menu pour sélectionner l'appareil). Ensuite, pour tous les autres documents que vous allez numériser, choisissez **Acquérir image** ou **Numériser**. La boîte de dialogue Configuration du numériseur apparaîtra.

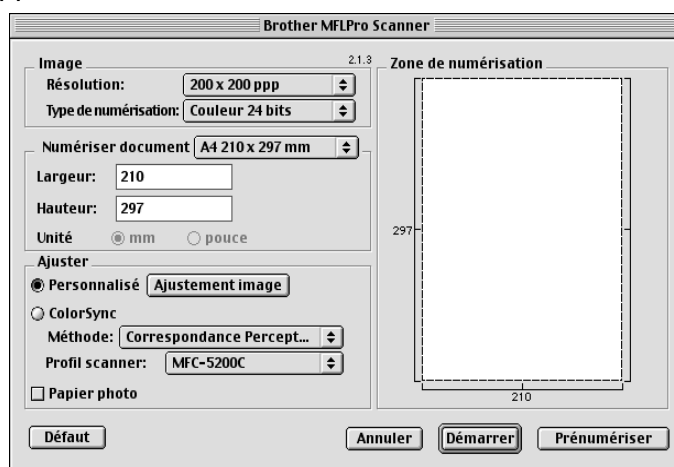

# Numérisation d'une image vers le Macintosh®

---

Vous pouvez numériser une page entière

—OU—

une partie de la page (après en avoir effectué une prénumérisation au complet).

## Numérisation d'une page entière

- 1** Posez le document original face vers le haut dans le chargeur automatique de documents ou face vers le bas sur la vitre du numériseur.
- 2** Dans la boîte de dialogue Configuration du numériseur, modifiez, le cas échéant, les paramètres suivants :
  - Résolution*
  - Type de couleur*
  - Zone de numérisation*
  - Luminosité*
  - Contraste*
  - Synchronisation des couleurs*
- 3** Cliquez sur **Démarrer**.  
Une fois la numérisation terminée, l'image apparaît dans votre logiciel de graphisme.

## Prénumérisation d'une image

La prénumérisation vous permet de numériser rapidement une image à faible résolution. Une reproduction réduite de cette image apparaîtra dans la fenêtre Zone de numérisation. Il s'agit d'un aperçu vous permettant de juger de son aspect. Grâce au bouton Prénumériser, vous pouvez recadrer l'image, c'est-à-dire choisir uniquement les segments de l'image qui vous plaisent. Lorsque l'aperçu vous satisfait, cliquez sur le bouton **Démarrer** pour numériser l'image.

- 1 Insérez le document face vers le haut dans le chargeur automatique de documents ou posez-le face vers le bas sur la vitre du numériseur.
- 2 Cliquez sur **Prénumériser**.  
L'image entière sera numérisée vers le Macintosh® et apparaîtra dans la zone de numérisation de la boîte de dialogue Numériser :
- 3 Pour numériser un segment de l'image prénumérisée, effectuez un cliquer-glisser de la souris pour recadrer celle-ci.

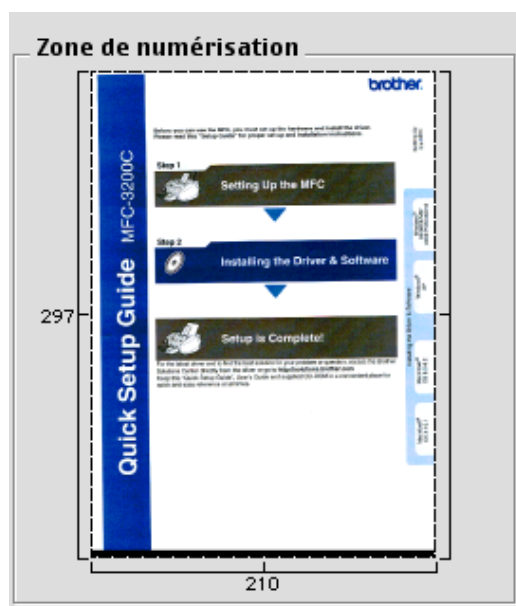

- 4 Insérez à nouveau le document face vers le haut dans le chargeur automatique de documents ou posez-le face vers le bas sur la vitre du numériseur.
- 5 Modifiez les paramètres Résolution, Type de couleur (niveaux de gris), Luminosité, Contraste et Taille dans la boîte de dialogue Configuration du numériseur.
- 6 Cliquez sur **Démarrer**.  
Cette fois-ci, seul le segment sélectionné de l'image apparaît dans la zone de numérisation.
- 7 Vous pouvez affiner l'image à l'aide de votre logiciel d'édition.

# Description des paramètres de la fenêtre Numériseur

## Image

### Résolution

Dans le menu contextuel Résolution, choisissez la résolution de numérisation souhaitée. Plus le taux de la résolution est élevé, plus la netteté de l'image s'en trouve améliorée. Toutefois, les images à haute résolution nécessitent plus d'espace mémoire, et le transfert des données se fait moins rapidement.

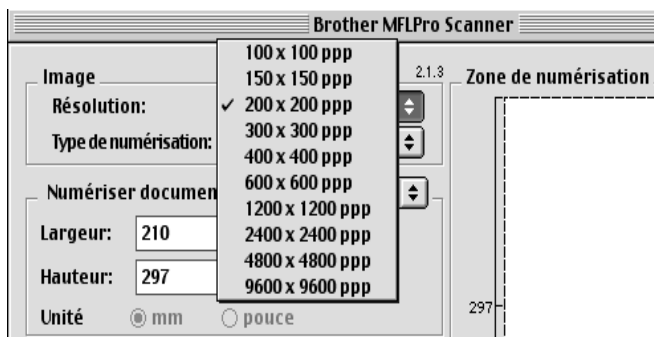

### Type de numérisation

*Noir & Blanc*—réglez Type de couleur sur Noir et blanc pour les textes ou les dessins au trait. Pour les photographies, choisissez Gris (diffusion d'erreurs) ou Vrai gris.

*Gris (Diffusion d'erreur)*—s'utilise pour les documents qui contiennent des photographies ou des graphiques. (La méthode de la diffusion d'erreurs consiste à simuler le gris par répartition de points noirs et non de points réellement gris dans une matrice déterminée.)

*Vrai gris*—s'utilise pour les documents qui renferment des photographies ou des graphiques. Cette méthode offre des images d'une plus grande précision grâce à un maximum de 256 teintes de gris. Les images en vrai gris nécessitent le plus d'espace mémoire, et le transfert des données se fait le moins rapidement.

*Couleurs*— choisissez soit Couleur 8 bit, ce qui produit un nombre restreint de Couleur 8 bit, ou Couleur 24 bit, ce qui offre une palette de 16,8 millions de couleurs. Bien que les fichiers d'image en Couleur 24 bits vous offrent l'avantage de la meilleure restitution chromatique possible, ils comportent l'inconvénient d'occuper trois fois plus d'espace que les fichiers créés en mode Couleur 8 bit.

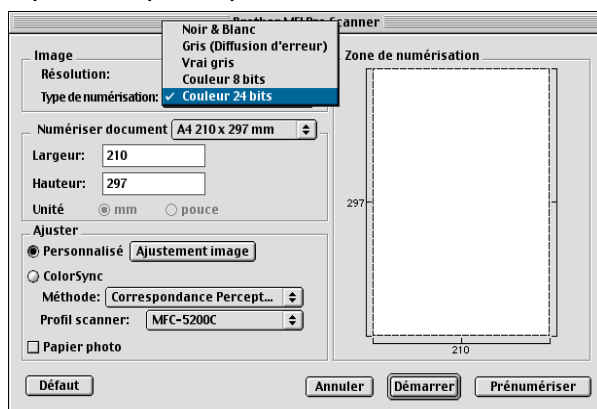



## Zone de numérisation

Réglez le **Format** sur une des valeurs suivantes :

- *Lettre* (8.5 × 11 po)
- *A4* (210 × 297 mm)
- *Légal* (8.5 × 14 po)
- *A5* (148 × 210 mm)
- *B5* (182 × 257 mm)
- *Exécutif* (7.25 × 10.5 po)
- *Carte de visite* (90 × 60 mm)
- *Personnalisé* (compris entre 0.35 × 0.35 po et 8.5 × 14 po)

Après avoir choisi un format personnalisé, vous pouvez modifier la zone de numérisation. Appuyez sur le bouton de la souris et maintenez-le enfoncé tout en faisant glisser la souris afin de recadrer l'image.

Largeur : indiquez la largeur du format personnalisé.

Hauteur : indiquez la longueur du format personnalisé.

## Format Carte de visite

Pour effectuer la numérisation des cartes de visite, sélectionnez le format Carte de visite (90 × 60 mm) et placez la carte au centre de la vitre du numériseur.

Lorsque vous numérisez des photographies ou d'autres images en vue de les intégrer dans un logiciel de traitement de texte ou un logiciel de graphisme, il serait judicieux d'essayer différents réglages quant au contraste, au mode et à la résolution. Cette procédure vous aide à déterminer lesquels des réglages produisent les meilleurs résultats.

## Réglages des paramètres d'image

### Luminosité

Rectifiez la luminosité de façon à obtenir les meilleurs résultats. Le pilote TWAIN de Brother offre une gamme 100 niveaux de luminosité (compris entre -50 et 50). La valeur par défaut est réglée sur "0", ce qui représente la "moyenne".

Pour modifier le niveau de luminosité, déplacez la barre de défilement vers la droite pour éclaircir ou vers la gauche pour assombrir. Vous pouvez aussi taper la valeur souhaitée dans la case prévue à cet effet. Cliquez sur **OK**.

Si l'image numérisée est trop claire, diminuez la valeur de luminosité et recommencez la numérisation.

Si l'image numérisée est trop sombre, augmentez la valeur de luminosité et refaites la numérisation.

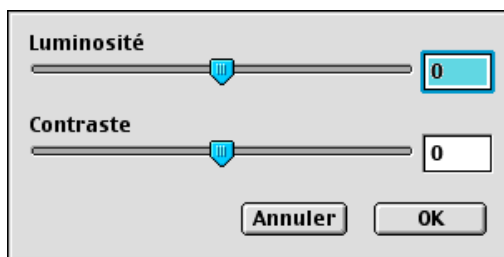

### Contraste

Vous ne pouvez rectifier le niveau du contraste que si vous avez sélectionné un des niveaux de gris. Si Noir et blanc est activé comme Type de numérisation, ce paramètre n'est donc pas accessible.

L'augmentation du niveau de contraste (déplacez la barre de défilement vers la droite) met l'accent sur les zones clairs-obscurs, tandis que la diminution du niveau de contraste (déplacez la barre de défilement vers la gauche) rehausse les détails dans les zones grises. Au lieu d'utiliser la barre de défilement, vous pouvez taper la valeur souhaitée dans la case prévue à cet effet. Cliquez sur **OK**.

## Dialogue ColorSync

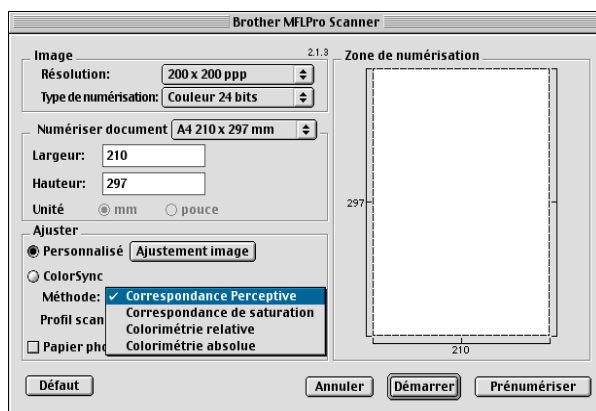

*Correspondance perceptive*—toutes les couleurs d'une gamme donnée sont proportionnellement calibrées pour s'adapter à une autre gamme. L'objectif est de maintenir l'équilibre entre les couleurs de l'image. Le rendu perceptuel constitue la meilleure méthode d'obtenir des images numérisées d'aspect naturel de vos photographies et de vos graphiques.

*Cprrestondance de saturation*—la saturation relative des couleurs est maintenue d'une gamme à l'autre. Cette méthode de synchronisation décale les couleurs vers l'extrémité de la gamme de sorte que celles-ci soient saturées le plus possible. Le rendu de saturation se prête tout particulièrement bien aux diagrammes à barres ou à secteurs où la vivacité des couleurs devrait l'emporter sur la teinte réelle.

*Colorimétrie relative*—les couleurs comprises dans les gammes des deux dispositifs demeurent inchangées. Certaines couleurs de l'image numérisée ressembleront en tous points à celles de l'image d'origine, résultat utile dans les cas où la quantité des couleurs doit être conservée. Cela signifie que, si la couleur est à l'intérieur de la gamme, elle demeurera inchangée. Si la couleur se trouve toutefois à l'extérieur de la gamme, elle sera appliquée à l'extrémité de la gamme. Ce genre de rendu est le mieux adapté à la numérisation des couleurs de logos ou des "couleurs d'accompagnement" qui doivent correspondre à celles de l'image d'origine.

*Colorimétrie absolue*—la correspondance presque parfaite de l'apparence peut être réalisée pour la plupart des teintes. Dans les cas où la densité minimale de l'image idéale diffère de celle de l'image numérisée, les zones de l'image laissées en blanc subissent toutefois des modifications. Quant aux couleurs comprises dans les gammes des deux dispositifs, elles demeurent inchangées.

## Profil numériseur

Sélectionnez le MFC de Brother.

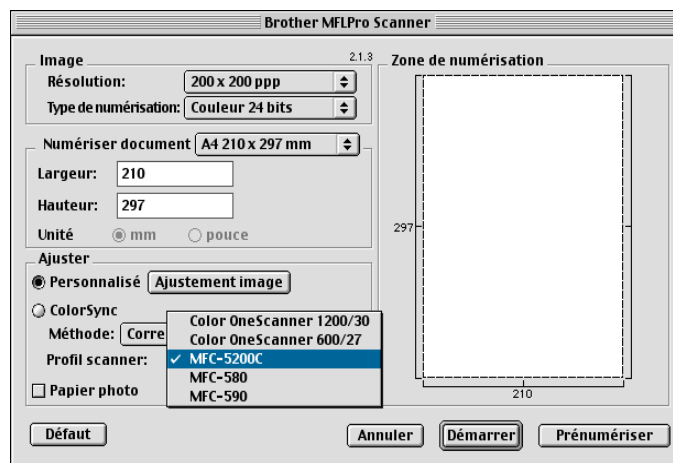

# Réglages à distance du MFC (Mac OS X 10.1, 10.2.1 ou plus récent)

L'application Réglages à distance du MFC vous permet de configurer rapidement le MFC en tirant profit de la vitesse et de la facilité de programmation de votre Macintosh®. Quand vous faites appel à cette application, les réglages du MFC sont automatiquement téléchargés en aval vers le Macintosh® et apparaissent à l'écran. À l'inverse, si vous effectuez des modifications, vous pouvez télécharger en amont les réglages actualisés vers le MFC.



L'icône de l'application "Réglages à distance" se trouve dans le classeur Macintosh DD/Bibliothèque/Imprimantes/Brother/Utilitaire.

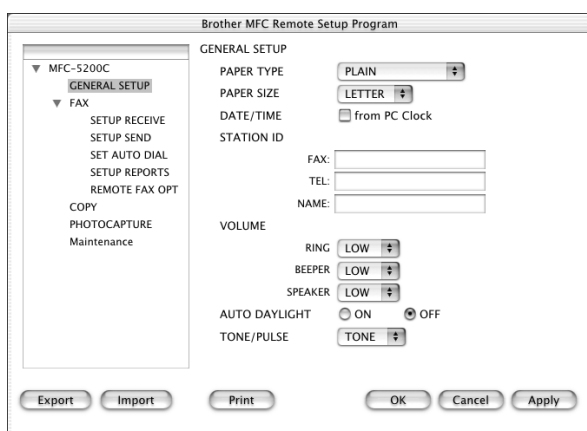

## **OK**

Lancez cette commande pour télécharger les données vers le MFC et quitter l'application Réglages à distance. Si un message d'erreur venait à s'afficher, entrez à nouveau les données appropriées. Cliquez sur **OK**.

## **Annuler**

Lancez cette commande pour quitter l'application Réglages à distance sans télécharger les données vers le MFC.

## **Appliquer**

Lancez cette commande pour télécharger les données vers le MFC sans quitter l'application Réglages à distance.

## **Imprimer**

Lancez cette commande pour imprimer sur le MFC les éléments sélectionnés. Sachez que l'impression des données n'est possible qu'une fois terminé le téléchargement en amont vers le MFC. Cliquez sur **Appliquer** pour télécharger les nouvelles données vers le MFC, puis cliquez sur **Imprimer**.

## **Exporter**

Lancez cette commande pour enregistrer les réglages actuels dans un fichier.

## **Importer**

Lancez cette commande pour lire les réglages depuis un fichier.

# Utilisation du PhotoCapture Center™ sur Macintosh®

Vous avez la possibilité d'accéder à la carte mémoire insérée dans le MFC depuis votre Macintosh®.



## Pour Mac OS 8.6 seulement

Vous devez télécharger le logiciel "USB Mass Storage Support 1.3.5" depuis le site Web d'Apple® Macintosh®.

- 1 Insérez dans votre MFC une carte mémoire, telle que SmartMedia™, CompactFlash™ ou Memory Stick™. L'icône du disque amovible apparaîtra sur le bureau.
- 2 Cliquez deux fois sur cette icône. Les fichiers et les classeurs enregistrés sur votre carte mémoire s'afficheront à l'écran.
- 3 Vous avez la possibilité de modifier les fichiers et de les sauvegarder dans un autre lecteur sur votre Macintosh®.

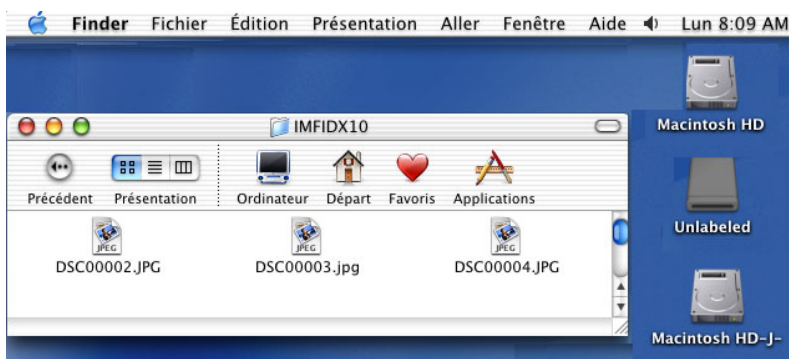

- 4 Fermez toutes les applications stockées sur la carte mémoire et glissez l'icône du disque amovible dans la corbeille avant de retirer la carte mémoire du MFC.



Photo Capture Center™ ne lit qu'une carte mémoire à la fois. Il est donc inutile d'insérer plus d'une carte à la fois.



Veillez à NE PAS DÉBRANCHER le cordon d'alimentation, le câble USB, NI RÉTIRER la carte mémoire, telle que SmartMedia™, CompactFlash™ ou Memory Stick™ lorsque le MFC effectue la lecture de la carte mémoire (le témoin DEL clignote alors). Sinon, vous risquez de perdre les données ou d'endommager la carte.



Pendant que le MFC effectue des impressions à l'aide du PhotoCapture Center™, le Macintosh® ne peut pas accéder au PhotoCapture Center™ pour effectuer des opérations.

# 20 Renseignements importants

## Avis régissant les postes de téléphone et avis de la FCC

### Ces avis s'appliquent uniquement aux modèles commercialisés et mis en service aux États-Unis.

**Suivez les instructions ci-dessous lorsque vous programmez des numéros d'urgence ou effectuez des essais d'appel à ces numéros :**

- Ne raccrochez pas et expliquez brièvement au répartiteur la raison de votre appel ;
- Effectuez ces activités aux heures creuses ; par exemple, tôt le matin ou tard le soir.

Cet appareil est conforme aux dispositions de la section 68 des règles de la FCC. Le panneau arrière comporte une étiquette indiquant, entre autres, le numéro d'enregistrement FCC et l'indice d'équivalence de la sonnerie (IES) attribués à cet appareil. Vous devez fournir à votre compagnie de téléphone ces renseignements lorsqu'elle vous les demande.

Vous pouvez raccorder, en toute sécurité, cet appareil au réseau téléphonique à l'aide d'un connecteur modulaire standard, USOC RJ11C.

Un cordon téléphonique conforme aux réglementations de la FCC, muni d'une prise modulaire, est livré avec cet appareil. Cet appareil est censé être branché sur la ligne téléphonique ou sur les circuits de câblage des locaux à l'aide d'un connecteur modulaire conforme aux dispositions de la section 68. Pour plus de détails, reportez-vous à la section Installation du présent guide.

L'IES (indice d'équivalence de la sonnerie) assigné à chaque téléphone indique le nombre maximal de téléphones que vous êtes autorisés à raccorder à votre ligne téléphonique sans que soit supprimée la sonnerie des téléphones à l'arrivée des appels. Dans la plupart des régions, la somme des indices d'équivalence de la sonnerie de tous les appareils raccordés à la même ligne ne doit pas dépasser cinq (5). Pour connaître le nombre maximal de téléphones admissibles, selon la règle de l'IES, sur votre ligne téléphonique dans votre région, communiquez avec la compagnie de téléphone dans votre localité. Si votre MFC-5200C venait à endommager la ligne téléphonique, la compagnie de téléphone aurait le droit de momentanément interrompre votre service. Dans ce cas, la compagnie vous enverra un préavis si cela est faisable. Si cela n'est pas faisable, elle tâchera de vous en informer dans les plus brefs délais possible. Vous serez également informé de votre droit de déposer une plainte auprès de la FCC.

Votre compagnie de téléphone peut modifier ses installations, ses équipements, ses opérations ou ses procédures, ce qui pourrait affecter le bon fonctionnement de votre appareil. Dans ce cas, vous serez informé par avance pour que vous puissiez prendre des dispositions de sorte à éviter l'interruption du service téléphonique.

En cas de problèmes d'ordre technique liés à votre MFC-5200C, veuillez contacter un centre d'entretien agréé de Brother pour obtenir des renseignements sur l'entretien ou la réparation de la machine. La compagnie de téléphone peut vous demander de déconnecter l'appareil du réseau téléphonique jusqu'à ce que le problème soit corrigé ou que vous vous soyez assuré du bon fonctionnement de l'appareil.

Si vous n'arrivez pas à résoudre un problème concernant votre MFC, contactez le Service à la clientèle de Brother. (Voir *Numéros de Brother* à la page ii.)

### **AVERTISSEMENT**

Pour éviter tout risque d'électrocution, débranchez toujours tous les cordons des prises murales avant de réparer, de modifier ou d'installer l'appareil.

Cet appareil ne doit pas être utilisé sur des lignes publiques de la compagnie de téléphone ou branché sur des lignes partagées avec une tierce partie.

Brother n'assume aucune responsabilité financière ou autre pouvant découler de l'utilisation de ces renseignements, y compris les dommages directs, spéciaux ou consécutifs. Le présent document n'accorde ni n'assure aucune garantie.

### **AVERTISSEMENT**

#### **Important—À propos du câble d'interface**

Cette machine a été certifiée conforme aux règles de la FCC applicables aux États-Unis uniquement. Le noyau filtre, livré avec le MFC, doit être fixé au câble d'interface blindé selon les consignes de l'alinéa 15, 27 (a) des règles de la FCC. En outre, afin d'assurer le fonctionnement sécuritaire et approprié de votre imprimante, vous devez d'abord vérifier la tension nominale du courant de votre localité avant de brancher une fiche avec mise à la terre sur une prise murale CA avec mise à la terre.

# Déclaration de conformité FCC (États-Unis seulement)

---

Partie responsable : Brother International Corporation  
100 Somerset Corporate Boulevard  
Bridgewater, NJ 08807-0911 États-Unis  
TÉL : (908) 704-1700

déclare que le produit

Nom du produit : MFC-5200C

est conforme à la section 15 des règles de la FCC. Son fonctionnement est soumis aux deux conditions suivantes : (1) Cet appareil ne doit pas provoquer d'interférences gênantes ; (2) cet appareil doit tolérer les interférences reçues, notamment celles susceptibles d'en perturber le bon fonctionnement.

Cet appareil a été soumis à des essais et les résultats ont montré qu'il répondait aux tolérances d'un dispositif numérique de classe B, conformément à la section 15 des règles de la FCC. Ces tolérances sont destinées à assurer un niveau de protection raisonnable contre les interférences gênantes dans un milieu résidentiel. Cet appareil génère, utilise et peut émettre de l'énergie sous forme de radiofréquences et, s'il n'est pas installé ou utilisé conformément aux instructions, peut provoquer des interférences susceptibles de perturber les télécommunications radio. Toutefois, l'absence des interférences n'est pas garantie dans un milieu particulier. Si cet appareil provoque des interférences qui perturbent la réception radio ou télévision, ce qui peut être vérifié en mettant l'appareil sous et hors tension, l'utilisateur est encouragé à y remédier en prendre une ou plusieurs des mesures suivantes :

- Modifier l'orientation ou l'emplacement de l'antenne de réception ;
- Augmenter la distance séparant l'appareil du récepteur ;
- Brancher l'appareil sur une prise indépendante du circuit d'alimentation du récepteur ;
- Consulter le revendeur ou un technicien de radio/télévision expérimenté.

## Important

Toute modification ou tout changement non expressément approuvés par Brother Industries, Ltd. pourront conduire à l'interdiction de l'utilisation de cet appareil.

## Avis de conformité d'Industrie Canada (s'adresse uniquement aux résidents du Canada)

Cet appareil numérique de classe B répond à la norme ICES-003 du Canada.



## Avis de conformité internationale ENERGY STAR®

En tant que partenaire d'ENERGY STAR®, Brother Industries, Ltd. déclare ce produit conforme aux directives d'ENERGY STAR® en matière de rendement énergétique.



## Consignes de sécurité importantes

- 1** Lisez attentivement chacune des consignes énumérées ci-dessous.
- 2** Conservez-les dans un lieu sûr à des fins de consultation ultérieure.
- 3** Respectez toutes les consignes et tous les avertissements qui figurent sur l'appareil.
- 4** Débranchez ce produit de la prise murale avant de le nettoyer. N'utilisez pas de nettoyeurs liquides ou d'aérosol. Utilisez plutôt un chiffon humide.
- 5** N'utilisez pas ce produit près de l'eau.
- 6** Ne placez pas ce produit sur un support ou une table instable. Le produit risquerait de tomber, ce qui pourrait causer des dégâts considérables.
- 7** Les fentes et les ouvertures du boîtier et des panneaux à l'arrière et en dessous sont prévues pour assurer une ventilation adéquate. Pour un fonctionnement fiable du produit et pour une protection contre tout risque de surchauffe, veillez à ne pas obstruer ou recouvrir ces fentes et ouvertures. Par conséquent, ne déposez en aucun cas le produit sur un lit, un divan, un tapis ou d'autres surfaces semblables. Ce produit ne doit jamais être placé au-dessus ou à proximité d'un radiateur ou d'un système de chauffage. De plus, il ne doit pas être installé dans un cabinet encastré, sauf si une ventilation adéquate est prévue.
- 8** Ce produit doit être mis en service uniquement à l'aide de la source d'alimentation indiquée sur l'étiquette. Si vous n'êtes pas sûr de la source d'alimentation dont vous disposez, prenez contact avec le revendeur ou la compagnie d'électricité dans votre localité.
- 9** Ce produit est équipé d'un connecteur à trois broches avec mise à la terre, c'est-à-dire d'une troisième broche assurant la mise à la terre. Ce connecteur convient uniquement aux prises d'alimentation avec mise à la terre. Il s'agit là d'une mesure de sécurité. Si vous n'arrivez pas à insérer le connecteur dans la prise murale, contactez votre électricien pour faire remplacer toute prise murale qui ne conviendra pas. N'essayez pas de passer outre le principe de mise à la terre lié à cette prise.
- 10** Ne placez pas d'objets sur le cordon d'alimentation et n'installez pas ce produit dans un endroit où des personnes pourraient marcher sur le cordon.

- 11** Si vous utilisez une rallonge électrique, assurez-vous que l'ampérage total des appareils branchés sur la rallonge ne dépasse pas l'ampérage maximal de cette dernière. De même, vérifiez que la charge totale de tous les appareils branchés sur la prise murale ne dépasse pas les 15 ampères (États-Unis seulement).
- 12** Ne placez pas d'objet devant la machine afin d'éviter de bloquer la réception de télécopies. Veillez à n'obstruer en aucun cas l'acheminement de télécopies reçues.
- 13** Attendez que toutes les pages soient entièrement sorties avant de les retirer de la machine.
- 14** N'insérez jamais d'objets à travers les fentes du boîtier. Ils pourraient entrer en contact avec des points de tension dangereux ou court-circuiter des pièces, entraînant un risque d'incendie ou d'électrocution. Ne renversez jamais de liquide sur le produit.
- 15** N'essayez pas de réparer ce produit vous-même. Le retrait du couvercle ou des panneaux pourrait non seulement vous exposer à des tensions dangereuses (ou à tout autre risque), mais aussi annuler la garantie. Pour toute réparation, adressez-vous à un technicien agréé. Pour vous faciliter la tâche de trouver un centre d'entretien dans votre localité, une liste des centres d'entretien agréés de Brother est incluse. Vous pouvez également contacter le service à la clientèle pour connaître l'adresse du centre d'entretien agréé de Brother le plus proche. (Voir *Numéros de Brother* à la page ii.)
- 16** Débranchez ce produit de la prise murale et remettez-vous-en à un centre d'entretien agréé de Brother lorsque :
- A** Le cordon d'alimentation est endommagé ou usé ;
  - B** Un liquide a été versé dans le produit ;
  - C** Le produit a été exposé à la pluie ou à de l'eau ;
  - D** Le produit ne fonctionne pas normalement bien que les instructions aient été respectées. N'utilisez que les commandes documentées dans les instructions d'utilisation. Un réglage incorrect des autres commandes peut endommager le produit et nécessiter des réparations importantes par un technicien qualifié ;
  - E** Le produit est tombé ou le boîtier est endommagé ;
  - F** Le rendement du produit est notablement réduit, ce qui indique un besoin de réparation.
- 17** Pour protéger votre produit contre les surtensions, nous vous conseillons d'utiliser un dispositif de protection (parasurtenseur).

# Marques de commerce

Le logo Brother est une marque de commerce déposée de Brother Industries, Ltd.

Brother est une marque de commerce déposée de Brother Industries, Ltd.

PhotoCapture Center est une marque de commerce de Brother International Corporation.

Multi-Function Link et True2Life sont des marques de commerce déposées de Brother International Corporation.

© Copyright 2002 Brother Industries, Ltd. Tous droits réservés.

Windows, Windows NT, Microsoft, MS-DOS, Excel et Word sont des marques de commerce déposées de Microsoft aux États-Unis et dans d'autres pays.

Macintosh et QuickDraw sont des marques de commerce déposées et iMac et iBook des marques de commerce d'Apple Computer, Inc.

PaperPort et TextBridge sont des marques de commerce déposées de ScanSoft, Inc.

IBM, IBM PC et Proprinter sont des marques de commerce déposées d'International Business Machines Corporation.

Hammermill et JetPrint PHOTO sont des marques de commerce déposées d'International Paper.

SmartMedia est une marque de commerce de Toshiba Corporation.

CompactFlash est une marque de commerce de SanDisk Corporation.

Memory Stick est une marque de commerce de Sony Corporation.

Toutes les sociétés dont le logiciel est cité dans le présent guide disposent d'un contrat de licence de logiciel spécifique à leurs programmes propriétaires.

**Tous les autres noms de marque et de produit cités dans le présent guide sont des marques de commerce déposées de leurs sociétés respectives.**

# 21 Dépannage et entretien régulier

## Dépannage

### IMPORTANT

Pour obtenir une aide en cas de problèmes techniques ou opérationnels, veuillez appeler le pays où vous avez acheté votre MFC. Tous les appels doivent être effectués **dans** ce pays.

## Messages d'erreur

Comme pour tous les appareils de bureau complexes, vous risquez parfois de rencontrer un problème. Votre MFC identifie alors le problème et affiche un message d'erreur. Vous trouverez ci-dessous l'énumération des messages d'erreur les plus fréquents.

MESSAGES D'ERREUR		
MESSAGE D'ERREUR	CAUSE	ACTION
VÉRIF CARTOUCHE	Une des cartouches d'encre n'a pas été installée correctement.	Retirez la cartouche et remplacez-la correctement. Voir <i>Remplacement de la cartouche d'encre</i> à la page 21-17.
VÉRIF ORIGINAL	Le document n'a pas été inséré ou entraîné correctement, ou le document numérisé depuis le chargeur automatique de documents dépasse les 40 po (90 cm).	Voir <i>Bourrage de documents</i> à la page 21-3.
VÉRIF TAILLE PAP	Le format du papier n'est pas approprié.	Chargez des feuilles dont le format convient au MFC, puis appuyez sur <b>Marche télécopieur</b> .
VÉRIFIER PAPIER	Le papier est épuisé dans le MFC.	Ajoutez des feuilles de papier, puis appuyez sur <b>Marche télécopieur</b> .
ERREUR COMM	Erreur de communication en raison d'une ligne téléphonique de mauvaise qualité.	Recomposez le numéro. Si le problème persiste, appelez votre compagnie de téléphone pour faire vérifier la ligne téléphonique.
ERR. CONNEXION	Vous avez interrogé sans succès un télécopieur qui n'est pas en mode d'attente d'une invitation à émettre.	Vérifiez la configuration de l'invitation à émettre de ce télécopieur.
COUVERC OUVERT	Le couvercle du numériseur n'est pas complètement fermé.	Tirez le levier de déverrouillage du couvercle du numériseur, soulevez le couvercle, puis refermez-le.
DÉCONNECTÉ	L'appel a été interrompu par le correspondant ou par son télécopieur.	Réessayez d'envoyer ou de recevoir la télécopie.

MESSAGES D'ERREUR		
MESSAGE D'ERREUR	CAUSE	ACTION
COUVERCLE OUVERT	Le couvercle de document est ouvert.	Retirez toutes les feuilles du chargeur automatique de documents, fermez le couvercle, puis appuyez sur <b>Arrêt/Sortie</b> .
MODE SD EN MARCH	L'appareil est en mode de sonnerie spéciale. Vous ne pouvez passer du mode Réception manuelle à un des autres modes.	Désactivez la sonnerie spéciale. (Voir <i>Pour désactiver la sonnerie spéciale</i> à la page 5-11.)
TEMPÉRAT ÉLEVÉE	Les têtes d'impression sont chaudes.	Laissez refroidir le MFC.
ENCRE VIDE	Une ou plusieurs des cartouches sont vides. Toutes les tâches d'impression seront interrompues. Les télécopies en noir et blanc seront mémorisées tant que l'espace mémoire ne sera pas saturé. Si l'appareil de l'expéditeur envoie une télécopie couleur, la "prise de contact" du MFC exigera que la télécopie soit envoyée en version noir et blanc. Si l'appareil de l'expéditeur est doté d'une fonction de conversion, la télécopie couleur sera stockée en mémoire en tant que télécopie noir et blanc. Seuls les MFC équipés d'un câble USB peuvent numériser des documents et non ceux qui sont connectés par un câble parallèle. Pour assurer une bonne qualité d'impression, le MFC nettoie périodiquement les têtes d'impression. Vous pouvez également appuyer sur <b>Encre</b> pour lancer le nettoyage si besoin est. (Le nettoyage consomme beaucoup d'encre, ce qui, à son tour, épuise les cartouches plus rapidement.)	Remplacez les cartouches d'encre. Voir page 21-17.
BASSE TEMPÉRAT	Les têtes d'impression sont trop froides.	Laissez votre machine se réchauffer.
ERREUR MACHINE XX	Le MFC présente un problème d'ordre mécanique.	Appelez le service à la clientèle de Brother. <b>Au Canada : 1-877-BROTHER</b> <b>À Montréal : (514) 685-6464</b>
ERREUR MÉDIA	La carte mémoire est défectueuse ou elle n'est pas formatée.	Insérez la carte mémoire appropriée.
PRES VIDE	Une ou plusieurs cartouches d'encre sont presque vides. Voir ENCRE VIDE.	Commandez une nouvelle cartouche d'encre. Voir <i>Accessoires et consommables</i> à la page iii.
AUCUN FICHIER	La carte mémoire insérée dans le lecteur ne contient pas de fichier JPG.	Insérez la carte mémoire appropriée.
PAS RÉP/ OCCUPÉ	Le numéro que vous avez composé ne répond pas ou est occupé.	Vérifiez le numéro et composez-le à nouveau.
NON ASSIGNÉ	Vous avez essayé d'accéder à un numéro abrégé non programmé.	Programmez le numéro abrégé. Voir <i>Enregistrement des numéros abrégés</i> à la page 7-1.
MÉMOIRE ÉPUISÉE	Le volume des données dépasse la capacité de stockage du MFC.	Voir <i>Message de mémoire saturée</i> à la page 10-3.
BLOCAGE PAPIER	Le papier est coincé dans le MFC.	Voir <i>Bourrage de papier ou d'imprimante</i> à la page 21-4.
CARTE NON SUPPOR	La carte mémoire insérée dans le lecteur n'est pas compatible.	Insérez la carte mémoire appropriée.

## Bourrage de documents

---

Suivez les instructions appropriées au type de bourrage (selon l'endroit où la feuille imprimée ou le document original s'est coincé).

### Le document est coincé dans la partie supérieure du chargeur automatique de documents.

- 1 Retirez les feuilles qui ne sont pas coincées du chargeur automatique de documents.
- 2 Soulevez le couvercle du chargeur automatique de documents.
- 3 Enlevez le papier coincé en tirant vers la droite.
- 4 Refermez le couvercle du chargeur automatique de documents.
- 5 Appuyez sur **Arrêt/Sortie**.

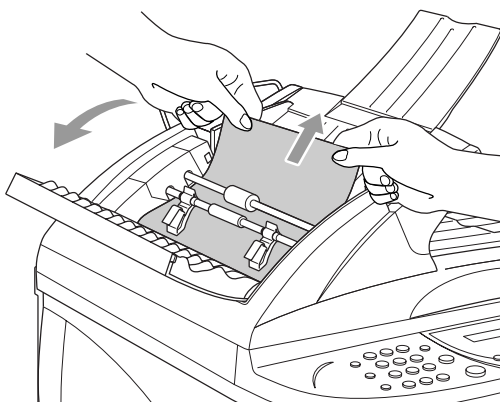

### Le document est coincé à l'intérieur du chargeur automatique de documents.

- 1 Retirez les feuilles qui ne sont pas coincées du chargeur automatique de documents.
- 2 Soulevez le couvercle de document.
- 3 Enlevez le papier coincé en tirant vers la droite.
- 4 Refermez le couvercle de document.
- 5 Appuyez sur **Arrêt/Sortie**.

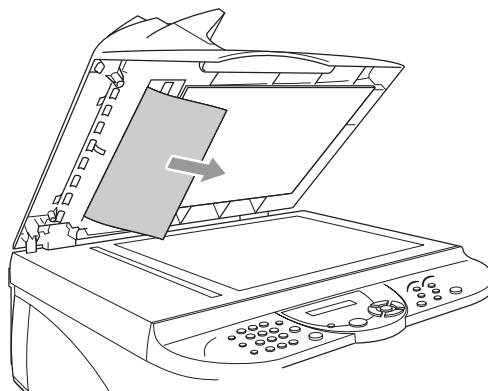



## Bourrage de papier ou d'imprimante

Retirez le papier à l'endroit où il est coincé dans le MFC.

**Le papier est coincé dans le bac à papier.**

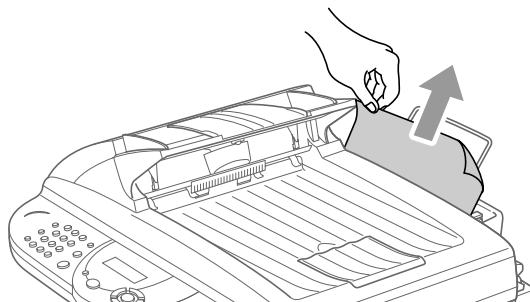
- 1** Enlevez les feuilles qui ne sont pas coincées du bac à papier.
- 2** Tirez le papier coincé vers le haut et retirez-le.



 Si vous n'arrivez pas à enlever le papier coincé, tirez sur la page tout en appuyant sur le levier de libération du papier.

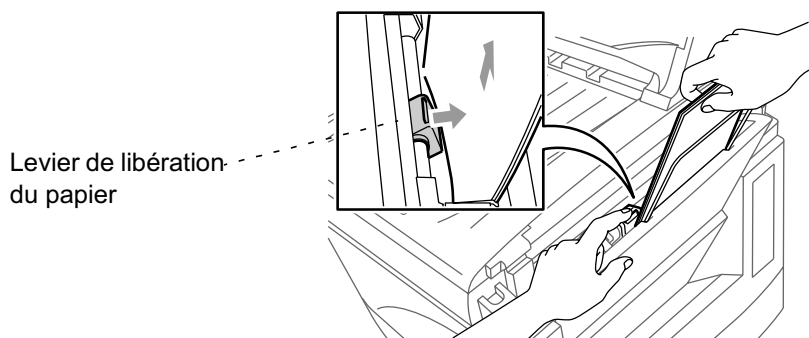

 Pour améliorer la fiabilité du chargement des feuilles, activez le mode d'alimentation sans bourrage (alimentation sécuritaire) en appuyant simultanément sur les touches **Encre** et **Numériser à**. Le MFC assurera l'alimentation correcte des feuilles, mais il mettra plus de temps pour le faire. Pour désactiver ce mode, appuyez encore une fois sur les touches **Encre** et **Numériser à** en même temps.

### **Le papier est coincé à l'intérieur du MFC.**

- 1** Ouvrez le couvercle du numériseur à l'aide du levier de déverrouillage, puis soulevez le couvercle.

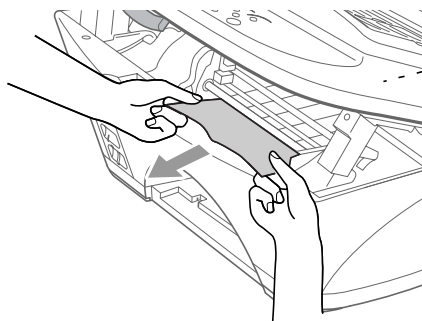

Couvercle du numériseur

- 2** Retirez le papier coincé.



Si le papier coincé se trouve sous les têtes d'impression, débranchez le MFC. Ensuite, déplacez les têtes d'impression et enlevez le papier.

- 3** Refermez le couvercle du numériseur.

### **Le papier est coincé dans la partie avant du MFC.**

Tirez le papier vers vous.

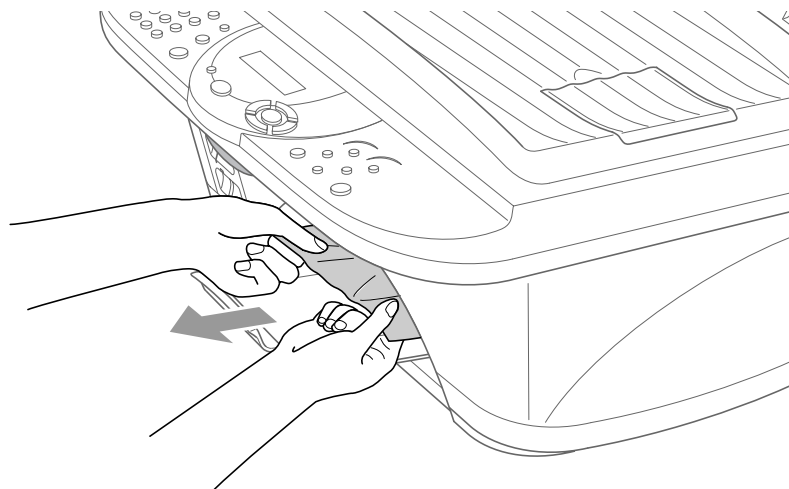



## Le papier est coincé dans la partie arrière du MFC.

Si le papier s'est déchiré, il est possible que les morceaux se coincent dans la partie arrière du MFC.

- 1 Enlevez toutes les feuilles qui ne sont pas coincées du bac à papier.
- 2 Ouvrez le couvercle de la fente d'introduction manuelle.

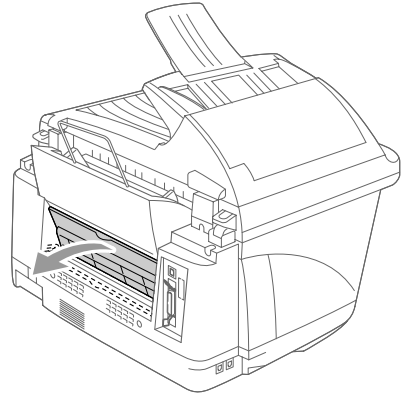

- 3 Utilisez des pincettes pour extraire les morceaux de papier.

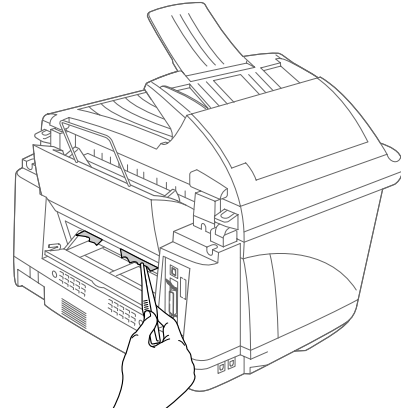

- 4 Refermez le couvercle de la fente d'introduction manuelle.

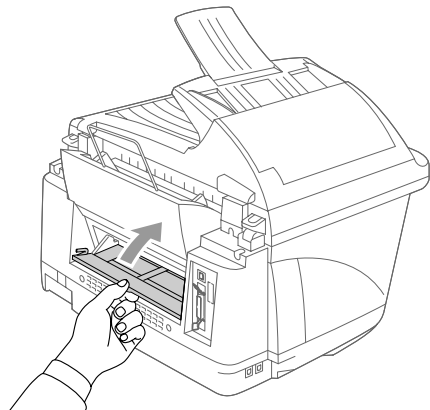

# Le MFC présente des problèmes techniques

Si vous croyez que votre MFC ne fonctionne pas correctement, *commencez par faire une copie* pour cibler le problème. Si la copie est correcte, le problème réside fort probablement ailleurs. Consultez le tableau ci-dessous et suivez les conseils de dépannage.

DIFFICULTÉ	SUGGESTIONS
<b>Impression ou réception de télécopies</b>	
Les caractères sont comprimés, les pages comportent des lignes blanches ou les phrases sont tronquées.	Ce problème peut être dû à de l'électricité statique ou des interférences sur la ligne téléphonique. Vous pouvez faire une copie à l'aide de la fonction de copie et voir si le même problème se produit. Si la copie n'est pas correcte, appelez le service à la clientèle de Brother à un des numéros suivants : 1-877-BROTHER (au Canada) ou (514) 685-6464 (à Montréal).
La qualité d'impression est médiocre.	Assurez-vous que le pilote d'imprimante ou le réglage du type de papier du menu des fonctions correspond au type de papier utilisé. (Voir <i>Type de Média</i> à la page 13-3. Voir <i>Réglage du type de papier</i> à la page 4-1.) Si vous utilisez du papier ordinaire, essayez un des types de papier recommandés (voir Chapitre 2). Ne manipulez pas le papier tant que l'encre n'est pas sèche. Réglez l'alignement vertical. (Voir <i>Contrôle de la qualité d'impression</i> à la page 21-10.)
Une tache se trouve dans la partie supérieure centrale de la page imprimée.	Vérifiez que le papier n'est pas épais. (Voir <i>Papier</i> à la page 2-1.)
L'impression est trop sombre ou trop faible.	Vérifiez que les cartouches d'encre sont fraîches. La durée de vie utile d'une cartouche est de deux ans, après quoi l'encre risque de coaguler. La date d'expiration figure sur l'emballage des cartouches. Vérifiez que le pilote d'imprimante correspond au type de papier utilisé. (Voir <i>Type de Média</i> à la page 13-3.) Essayez d'utiliser un des types de papier recommandés (voir Chapitre 2). La température ambiante recommandée pour votre MFC est comprise entre 20 °C et 33 °C (68 °F et 91 °F).
L'impression semble maculée ou l'encre coule.	Vérifiez que vous utilisez bien le type de papier approprié (voir Chapitre 2). Ne manipulez pas le papier tant que l'encre n'est pas sèche. La température ambiante recommandée pour votre MFC est comprise entre 20 °C et 33 °C (68 °F et 91 °F).
Des lignes blanches apparaissent à travers le texte ou les graphiques.	Nettoyez les têtes d'impression. (Voir <i>Nettoyage des têtes d'impression</i> à la page 21-10.)
Des taches apparaissent au verso ou au bas de la page.	Vérifiez que la plaque d'impression n'est pas maculée d'encre. (Voir <i>Nettoyage de la plaque d'impression du MFC</i> à la page 21-17.)
Des lignes noires verticales apparaissent à la réception des télécopies.	Le numériseur de l'expéditeur est peut-être sale. Demandez-lui de faire une copie pour savoir si le problème provient de son appareil. Utilisez un autre télécopieur pour recevoir la télécopie. Si le problème persiste, appelez le service à la clientèle de Brother à un des numéros suivants : 1-877-BROTHER (au Canada) ou (514) 685-6464 (à Montréal).
Les télécopies couleur ne s'impriment qu'en noir et blanc.	Remplacez les cartouches d'encre couleur qui sont vides ou presque vides, puis demandez à votre correspondant de vous envoyer à nouveau la télécopie couleur. (Voir <i>Remplacement de la cartouche d'encre</i> à la page 21-17.) Vérifiez que la fonction <i>Mémoriser fax</i> est désactivée. (Voir <i>Réglage de la fonction Mémoriser fax</i> à la page 8-3.)
Les marges gauche et droite sont tronquées.	Activez la fonction Réduction automatique (Autoréduction). (Voir <i>Impression réduite d'une télécopie entrante (Autoréduction)</i> à la page 5-4.)
Le MFC n'entraîne pas correctement le papier dans la fente d'introduction manuelle.	<ol style="list-style-type: none"> <li>Vérifiez que la plaque d'impression n'est pas maculée d'encre. Si tel est le cas, nettoyez-la. (Voir <i>Nettoyage de la plaque d'impression du MFC</i> à la page 21-17.)</li> <li>Si le papier est gondolé, aplatissez-le.</li> <li>Réinsérez le papier jusqu'au fond de sorte que le bord supérieur touche les pièces internes.</li> <li>N'oubliez pas de mettre <b>INTRO . MANUEL</b> sur "ON". Pour ce faire, appuyez sur la touche <b>Options</b> du panneau de commandes ou sélectionnez "Introduction manuelle" dans le pilote de votre imprimante.</li> </ol>

DIFFICULTÉ	SUGGESTIONS
<b>Ligne téléphonique ou connexions</b>	
Le MFC ne répond pas aux appels.	Si le mode Manuel est sélectionné, le MFC ne pourra pas répondre aux appels. (Voir <i>Sélection du mode de réception (Mode réponse)</i> à la page 5-1.) Si le mode de réception est réglé sur TÊL EXT/RÉP, veuillez vérifier que le répondeur externe est réglé correctement pour répondre aux appels. (Voir <i>Connexion d'un répondeur téléphonique externe (RÉP)</i> à la page 1-8.) Vérifiez la tonalité. Si cela est possible, appelez votre MFC pour vérifier s'il répond. S'il ne répond toujours pas, vérifiez la connexion du cordon téléphonique. Si le MFC ne sonne pas lorsque vous l'appelez, prenez contact avec la compagnie de téléphone pour faire vérifier la ligne.
<b>Envoi de télécopies</b>	
La qualité des télécopies envoyées est médiocre.	Réglez la résolution sur <i>FIN</i> (bonne qual.) ou <i>SUP. FIN</i> (très bonne qual.). Faites une copie pour vérifier le bon fonctionnement du numériseur.
Le rapport de vérification des transmissions indique 'Résultat:NG' ou 'Résultat:ERREUR'.	Des interférences statiques ou des bruits de fond sont probablement présents sur la ligne. Réessayez d'envoyer la télécopie. Si vous envoyez une télécopie par le biais du PC (Télécopies PC) et que le rapport de vérification des transmissions indique "Résultat:NG", il est possible que le MFC manque de mémoire. Pour augmenter la mémoire, désactivez la mise en mémoire des télécopies (voir <i>Réglage de la fonction Mémoriser fax</i> à la page 8-3.), imprimez les télécopies stockées en mémoire (voir page 5-6.) ou annulez les télécopies différées ou les tâches d'invitation à émettre (relevé de télécopies). (voir <i>Annulation d'une tâche stockée en mémoire</i> à la page 6-10.) Si le problème persiste, contactez votre compagnie de téléphone pour faire vérifier la ligne téléphonique.
Des lignes noires verticales se produisent à l'envoi des télécopies.	Si la copie présente le même problème, c'est que le numériseur est sale. (Voir <i>Nettoyage du numériseur</i> à la page 21-16.)
<b>Gestion des appels entrants</b>	
Le MFC "entend" la tonalité d'un appel vocal et l'interprète comme étant la tonalité CNG.	Lorsque le MFC est en mode Réception facile, il sera plus sensible aux sons. Il pourra donc interpréter certaines voix ou mélodies comme étant une télécopie entrante et répondre par la tonalité CNG. Désactivez le télécopieur en appuyant sur <b>Arrêt/Sortie</b> . Pour éviter ce problème, désactivez le mode Réception facile. (Voir <i>Réception facile</i> à la page 5-4)
Réception d'une télécopie sur le MFC.	Si vous avez répondu sur le MFC, appuyez sur <b>Marche télécopieur</b> et raccrochez immédiatement. Si vous avez répondu depuis un téléphone d'extension, composez le code de réception des télécopies (la valeur par défaut est * 51). Raccrochez dès que le MFC répond à l'appel.
Services personnalisés sur une ligne unique.	Si vous êtes abonné à un ou plusieurs services personnalisés qui partagent la même ligne avec votre MFC (messagerie vocale, appel en attente, identification de la ligne appelante, RingMaster, permanence téléphonique, système d'alarme, etc.), la transmission ou la réception des télécopies pourront être problématiques. Par exemple : Si vous envoyez ou recevez une télécopie alors que le signal d'un des services personnalisés est émis, ce signal peut temporairement interrompre ou gêner la transmission des données de la télécopie. Le mode de correction d'erreurs (MCE) conçu par Brother vous aide à résoudre ce problème qui est imputable au réseau téléphonique et commun à aux télécopieurs branchés sur une ligne unique munie de services personnalisés. Si vos affaires ne tolèrent aucune interruption, une ligne distincte, exempte de services personnalisés, sera tout indiquée dans votre cas.
<b>Problèmes liés à l'imprimante</b>	
Des lignes horizontales apparaissent dans le texte ou dans les graphiques.	Nettoyez les têtes d'impression (voir <i>Nettoyage des têtes d'impression</i> à la page 21-10.). Si, après cinq nettoyages, la qualité de l'impression ne s'améliore toujours pas, appelez le service à la clientèle de Brother à un des numéros suivants : 1-877-BROTHER (au Canada) ou 1-514-685-6464 (à Montréal).
<b>Problèmes liés à la numérisation</b>	
Des erreurs liées au protocole TWAIN se produisent lors de la numérisation.	Vérifiez que le pilote TWAIN de Brother est configuré comme source principale. Dans PaperPort®, cliquez sur Numériser du menu Fichier et sélectionnez le pilote TWAIN de Brother.
<b>Problèmes liés aux logiciels</b>	
L'impression '2 en 1' ou '4 en 1' n'est pas possible.	Vérifiez que le réglage de la taille du papier dans l'application utilisée correspond au réglage du pilote d'imprimante.

DIFFICULTÉ	SUGGESTIONS
Impossible d'imprimer les documents créés dans Paint Brush.	Réglez l'affichage sur la valeur "256 couleurs".
Impossible d'imprimer les documents créés dans Adobe Illustrator.	Essayez de réduire la résolution d'impression.
Des lignes épaisses et des lignes fines apparaissent en alternance (bandes).	1. Ouvrez l'onglet "Paramètres de base" du pilote d'imprimante. 2. Cliquez sur "Réglages" dans la section "Qualité". 3. Désactivez "Impression bi-directionnelle" en désélectionnant cette option.
Certaines lignes sont épaisses.	Cochez "Ordre inverse" dans l'onglet Paramètres de base du pilote d'imprimante.
Certains caractères des polices ATM manquent ou d'autres caractères sont imprimés à leur place.	Si vous utilisez Windows® 95/98/98SE/Me, sélectionnez "Paramètres, Imprimante" dans le menu "Démarrer". Ouvrez les propriétés "Brother XXXX". Cliquez sur "Configuration du spouleur" dans l'onglet "Détails". Sélectionnez "BRUT" dans "Format des données de spouleur".
L'impression prend beaucoup de temps.	Dans l'onglet "Couleur" de l'onglet "Avancé" du pilote d'imprimante, sélectionnez "Auto" dans la section "Type d'image".
Le module True2Life® fonctionne mal.	Si les données d'image dans votre application ne sont pas en pleines couleurs (p. ex., seulement 256 couleurs), True2Life® ne fonctionnera pas. Pour que True2Life® fonctionne bien, assurez-vous d'utiliser au moins le mode Couleur 24 bits.
Le message d'erreur 'Impossible d'écrire sur LPT1' ou 'LPT1 en cours d'utilisation' apparaît.	1. Assurez-vous que le MFC est sous tension (branché sur la prise secteur) et allumé, et qu'il est raccordé directement à l'ordinateur par l'intermédiaire du câble parallèle bidirectionnel IEEE-1284. Assurez-vous que le câble ne passe pas par un autre périphérique (lecteur Zip, lecteur de CD-ROM externe ou boîtier de commutation) et qu'il est d'une longueur maximale de 2 m (6 pi). 2. Vérifiez que le MFC n'affiche pas de message d'erreur à l'écran ACL. 3. Vérifiez qu'aucun autre pilote de périphérique ne partage le port parallèle et qu'aucune application logicielle ne s'exécute automatiquement au démarrage de l'ordinateur (p. ex., pilotes de lecteur Zip, pilote de lecteur de CD-ROM externe, etc.). Points à vérifier : (lignes de commande Load=, Run= dans le fichier win.ini ou le groupe de démarrage.) 4. Contactez le fabricant de votre ordinateur pour savoir si les paramètres du port parallèle dans le BIOS sont définis de manière à pouvoir prendre en charge un appareil bidirectionnel, tel qu'un port parallèle en mode-ECP.
Le message 'Le MFC est occupé' ou 'Erreur de connexion du MFC' apparaît.	
'Erreur de connexion du MFC'.	Si vous avez installé la suite de logiciels de Brother sur votre PC, ce dernier indiquera "Erreur de connexion du MFC" chaque fois que vous lancerez Windows® sans avoir raccordé le MFC au PC. Vous pouvez ne pas tenir compte de ce message ou le désactiver en désélectionnant la case à cocher du <b>menu contextuel Chargement automatique</b> du Centre de contrôle de Brother. (Voir <i>Désactiver le Chargement automatique</i> à la page 14-2.)
<b>Problèmes liés au PhotoCapture Center™</b>	
Le disque amovible ne fonctionne pas correctement.	a) Avez-vous installé la mise à jour Windows® 2000 ? Sinon, suivez les instructions énumérées ci-dessous : <ol style="list-style-type: none"> <li>Débranchez le câble USB.</li> <li>Installez la mise à jour Windows 2000®. Reportez-vous au Guide d'installation rapide.  Une fois la mise à jour installée, le PC redémarrera automatiquement.</li> <li>Laissez s'écouler une minute à la suite du redémarrage, puis branchez le câble USB.</li> </ol> b) Enlevez la carte mémoire et introduisez-la de nouveau. c) Si vous avez essayé de l'éjecter, il vous faudra enlever la carte mémoire avant de pouvoir continuer. d) Si un message d'erreur s'affiche quand vous essayez d'éjecter la carte, c'est que celle-ci est en cours d'utilisation. Attendez un moment, puis réessayez. e) Si, après avoir suivi toutes les étapes proposées ci-dessus, le disque amovible ne fonctionne toujours pas, mettez le PC et le MFC hors tension, puis remettez-les sous tension. (Pour mettre le MFC hors tension, débranchez le cordon d'alimentation.)

# Comment améliorer la qualité d'impression



## Nettoyage des têtes d'impression

---

Nettoyez les têtes d'impression si une ligne horizontale apparaît dans le texte ou les graphiques de vos pages. Vous pouvez nettoyer d'un seul tenant les têtes des quatre couleurs (noir, cyan, jaune, magenta) ou la tête d'une seule couleur à l'aide de la touche **Encre**.

### AVERTISSEMENT

**NE TOUCHEZ PAS** la ou les têtes d'impression avec les mains ou un chiffon.

- 1 Appuyez sur **Encre**.
- 2 Appuyez sur **1** pour sélectionner 1 .NETTOYAGE.
- 3 Appuyez sur  ou  pour sélectionner la couleur que vous souhaitez nettoyer ou sélectionnez toutes les couleurs.  
Appuyez sur **Menu/Régler**.

Le MFC nettoiera la ou les têtes d'impression. Lorsque le nettoyage est terminé, l'écran LCD affiche la date et l'heure.



Si vous avez nettoyé la ou les têtes d'impression cinq fois de suite et que la qualité d'impression ne s'améliore toujours pas, appelez le service à la clientèle de Brother à un des numéros suivants :  
1-877-BROTHER (au Canada) ou (514) 685-6464 (à Montréal).

## Contrôle de la qualité d'impression

---

Si la qualité d'impression est médiocre, imprimez une feuille de contrôle de la qualité d'impression. Examinez la feuille pour cerner les réglages à modifier.

- 1 Appuyez sur **Menu/Régler**, **5**.  

SÉL ↑↓ & RÉGLER  
5.TEST IMP.
- 2 Appuyez sur **Marche télécopieur**.  
Le MFC se met à imprimer la feuille de contrôle de la qualité d'impression.  

TEST IMP.  
PUIS APP. MARCHÉ
- 3 Vérifiez que la qualité d'impression et l'alignement des caractères sont satisfaisants. Pour ce faire, suivez les étapes A et B.

### ÉTAPE A : Contrôle de la qualité des blocs couleur

L'écran ACL affiche les messages suivants :

ÉTAPE A OK?  
1.OUI 2.NON

- 4 Vérifiez la qualité des quatre blocs de couleur sur la feuille de contrôle de la qualité d'impression. (NOIR/CYAN/JAUNE/MAGENTA)

- 5** Si toutes les lignes sont claires et visibles, appuyez sur **1** (OUI) pour passer à l'ÉTAPE B.

—OU—

Si de courtes lignes sont absentes comme sur l'illustration ci-dessous, appuyez sur **2** (NON).

OK

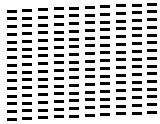

Médiocre

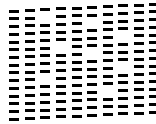

L'écran ACL vous demande si la qualité d'impression de chaque couleur est satisfaisante.

NOIR OK?  
1.OUI 2.NON

- 6** Appuyez sur **2** (NON) pour nettoyer les autres couleurs qui présentent un problème.

L'écran ACL affiche le message suivant : Appuyez sur **1** (OUI). Le MFC se met à nettoyer les couleurs.

DÉBUT NETTOYAGE  
1.OUI 2.NON

- 7** Une fois le nettoyage terminé, appuyez sur **Marche télécopieur**. Le MFC imprimera à nouveau la feuille de contrôle de la qualité d'impression, puis reviendra à l'ÉTAPE A.

- 8** Si les résultats de l'ÉTAPE A sont satisfaisants, appuyez sur **1** pour passer à l'ÉTAPE B.

### ÉTAPE B : Contrôle de l'alignement

L'écran ACL affiche les messages suivants :

ÉTAPE B OK?  
1.OUI 2.NON

- 9** Examinez les essais d'impression à 600 PPP et à 1200 PPP afin de vérifier si l'échantillon n° 5 se rapproche le plus possible de l'échantillon type n° 0. Si c'est le cas, appuyez sur **1** (OUI) pour terminer l'ÉTAPE B.

—OU—

Si un autre numéro correspond mieux aux résolutions de 600 PPP et de 1200 PPP, appuyez sur **2** (NON) pour sélectionner ce numéro.

- 10** Dans le cas de 600 PPP, appuyez sur le numéro de l'essai d'impression qui se rapproche le plus possible de l'échantillon type n° 0 (1-8).

600PPP AJUST  
SÉL MEILLEUR NO

- 11** Dans le cas de 1200 PPP, appuyez sur le numéro de l'essai d'impression qui se rapproche le plus possible de l'échantillon type n° 0 (1-8).

1200PPP AJUST  
SÉL MEILLEUR NO

**12** Répétez les étapes 1 et 2 (voir *Contrôle de la qualité d'impression*) pour imprimer et vérifier une nouvelle feuille de contrôle de la qualité d'impression.

**13** Appuyez sur **Arrêt/Sortie**.



Lorsqu'une buse de tête d'impression est encrassée, l'échantillon prend cette apparence.



Une fois la buse nettoyée, les lignes horizontales auront disparu.

S'il manque toujours d'encre à certains endroits sur la feuille de contrôle, répétez le nettoyage et l'essai d'impression au moins cinq fois. Si le problème n'est toujours pas corrigé, remplacez la cartouche de la couleur qui présente le problème. (Il se peut que la cartouche soit restée inutilisée dans le MFC pendant plus de six mois ou que la date d'expiration indiquée sur l'emballage soit périmée ou encore que l'encre ait été stockée de façon inappropriée avant son usage.)



Une fois installé la nouvelle cartouche, vérifiez-la en imprimant une autre feuille de contrôle de la qualité d'impression. Si le problème persiste, répétez le nettoyage et l'essai d'impression au moins cinq fois. S'il manque toujours d'encre, appelez le Service à la clientèle à un des numéros suivants : 1-877-BROTHER (au **Canada**) ou 1-514-685-6464 (à **Montréal**).

**!** **Attention**

**NE TOUCHEZ PAS** aux têtes d'impression sous peine de causer des dommages irréremédiables et d'annuler la garantie des têtes d'impression.

# Vérification du volume d'encre

Il vous est possible de vérifier la quantité d'encre dans les cartouches.

- 1 Appuyez sur **Encre**.
- 2 Appuyez sur **3** pour sélectionner 3 .VOLUME ENCRE.
- 3 Appuyez sur  ou sur  pour sélectionner la couleur à vérifier.  
Appuyez sur **Menu/Régler**.  
L'écran ACL affiche le volume d'encre.

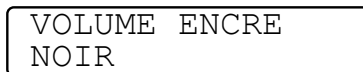

- 4 Appuyez sur **Arrêt/Sortie**.

## Emballage et transport du MFC

Lorsque vous transportez le MFC, utilisez l'emballage d'origine (le carton, les cales, etc.). Le non-respect de cette consigne pourrait annuler la garantie.

### AVERTISSEMENT

NE DÉBRANCHEZ PAS le MFC tant que vous n'entendez pas le clic final à la suite d'une tâche d'impression.

- 1 Enlevez toutes les cartouches d'encre et mettez en place le couvercle de protection blanc pour le transport.  
(Voir *Remplacement de la cartouche d'encre* à la page 21-17.)

Mise en place du couvercle de protection

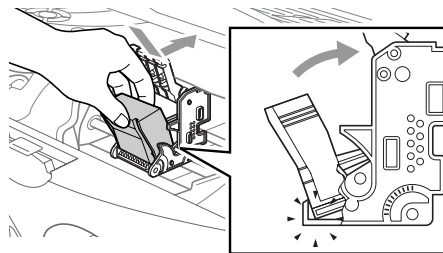

- 2 Mettez en place la barre de protection jaune et la butée de l'essuyeur.

Protection  
Barre jaune

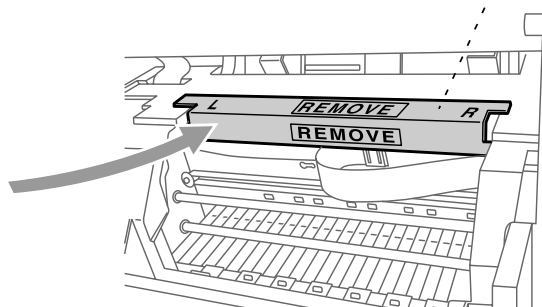

Butée de l'essuyeur

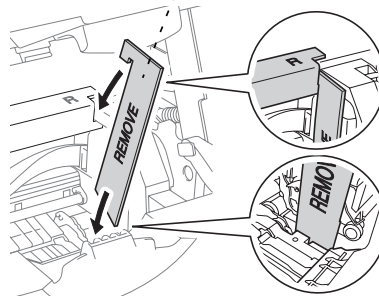



- 3** Débranchez le MFC de la prise téléphonique.
- 4** Débranchez le MFC de la prise d'alimentation CA.
- 5** Débranchez le câble parallèle ou le câble USB du MFC.
- 6** Enlevez le cordon téléphonique et mettez toutes les pièces dans leur emballage d'origine ou dans un emballage de protection.
- 7** Emballez le MFC dans le sac de plastique fourni.

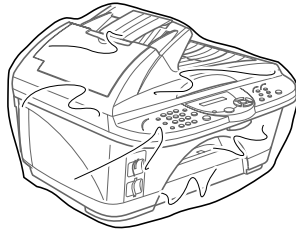

- 8** Mettez le MFC dans la boîte d'origine avec les matériaux d'emballage d'origine (cales en polystyrène).

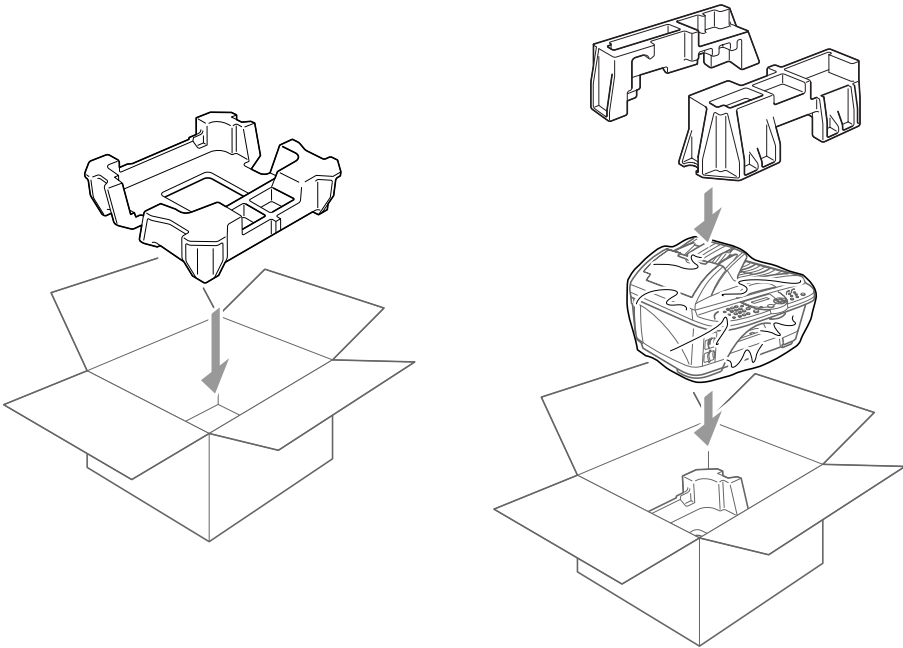

- 9** Mettez toutes les pièces supplémentaires (cordon et documentation sur papier) dans le carton.  
N'EMBALLEZ PAS les cartouches d'encre usées.

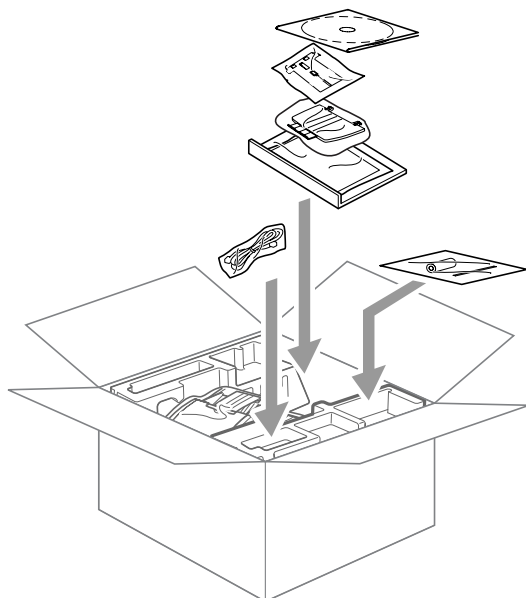

-  Si vous retournez le MFC dans le cadre du Service d'échange offert par Brother, emballez seulement le MFC. Conservez toutes les pièces détachées pour que vous puissiez les utiliser avec l'appareil d'échange'.

- 10** Fermez le carton.

# Entretien régulier

## Nettoyage du numériseur

---

Débranchez le MFC et soulevez le couvercle de document. Nettoyez la vitre du numériseur et la pellicule blanche avec un tissu doux, non pelucheux et humecté d'alcool isopropylique.

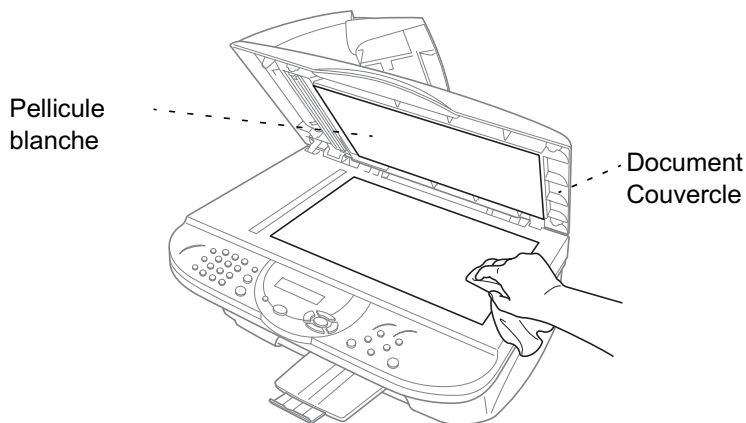

Soulevez le couvercle de document. Nettoyez la pellicule blanche et la bande de verre sous cette pellicule à l'aide d'un chiffon doux, non pelucheux et humecté d'alcool isopropylique.

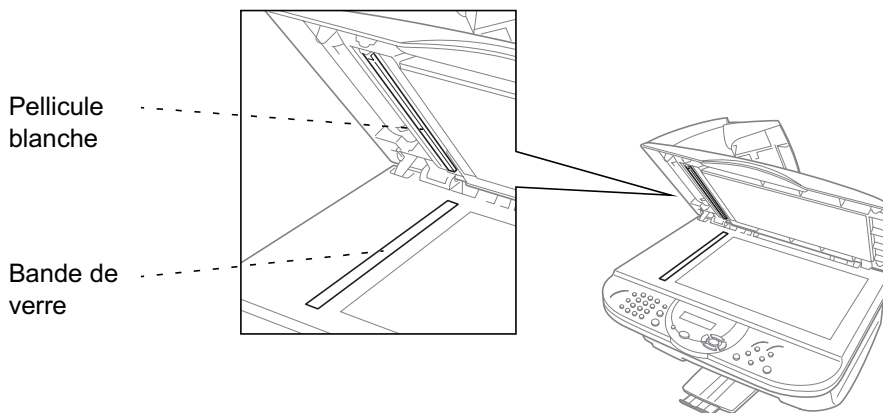

# Nettoyage de la plaque d'impression du MFC

---

## AVERTISSEMENT

- Évitez de toucher les couronnes en étoile d'entraînement du papier, le câble plat et la pellicule d'encodage.
- N'oubliez pas de débrancher le MFC de la prise murale CA avant de nettoyer la plaque de l'imprimante.  
Pour nettoyer la plaque d'impression, utilisez un doux chiffon sec non pelucheux.

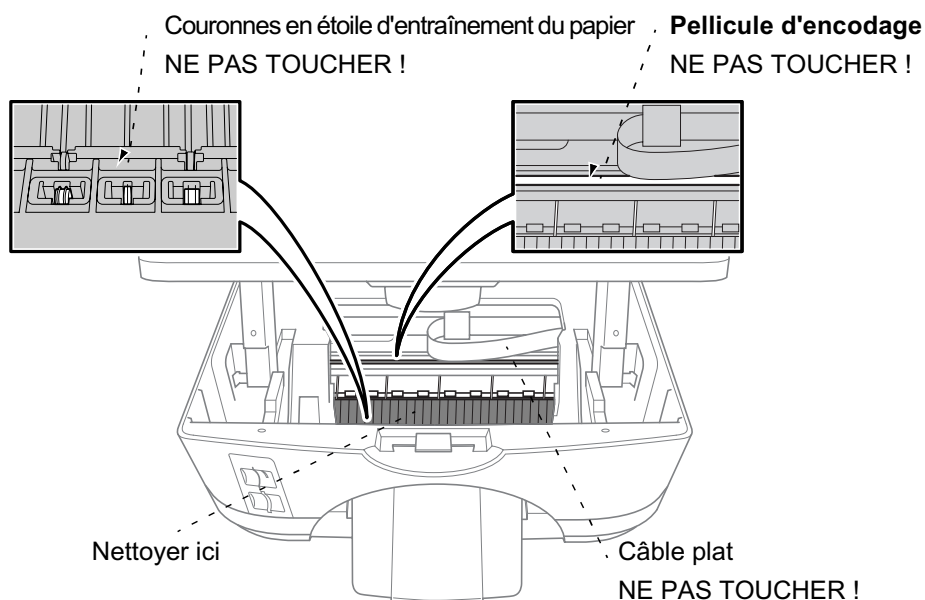

## Remplacement de la cartouche d'encre

---

Votre MFC est équipé d'un capteur optique qui surveille le niveau d'encre de chaque cartouche. Lorsque le capteur détecte une cartouche d'encre épuisée, un message s'affiche à l'écran ACL du MFC.

L'écran ACL indique les cartouches dont l'encre est épuisée ou presque épuisée. Pour remplacer les cartouches couleur dans l'ordre approprié, suivez attentivement les messages qui s'affichent à l'écran.

**Lorsque une des cartouches d'encre est presque vide, appuyez sur la touche Encre pour démarrer la procédure de remplacement des cartouches (étapes 1 à 3). Si l'encre est épuisée, passez à l'étape 4.**

- 1** Appuyez sur **Encre**.
- 2** Appuyez sur  ou sur  pour choisir 2 .REMPLOC . ENCRE.

- 3 Appuyez sur **Menu/Régler**.  
Lorsqu'une ou plusieurs cartouches sont vides, par exemple la cartouche d'encre noire, l'écran ACL affiche **ENCRE NOIRE VIDE et OUVRIR CAPOT**.
- 4 Tirez sur le levier de déverrouillage du couvercle du numériseur et soulevez le couvercle.
- 5 Appuyez sur le couvercle du compartiment de la cartouche d'encre épuisée, puis enlevez la cartouche.

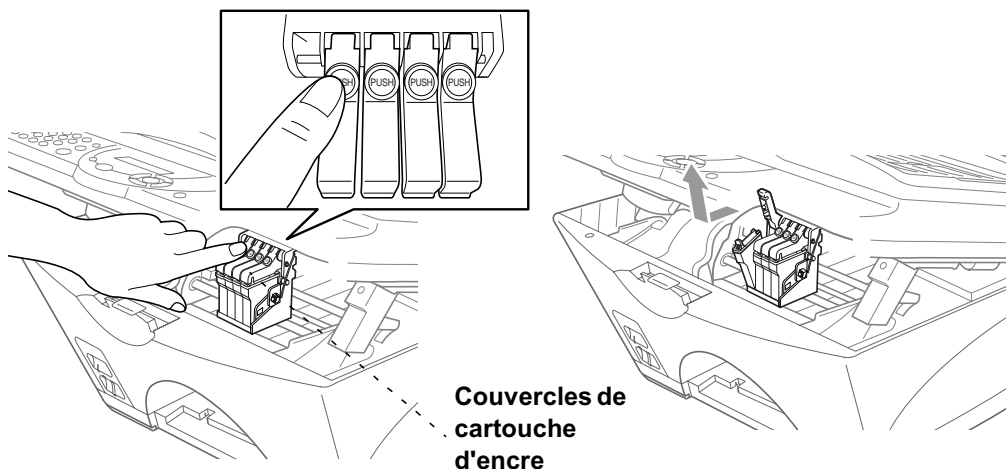

- 6 Ouvrez l'emballage de la cartouche d'encre neuve, dont la couleur correspond à celle indiquée sur l'écran ACL, puis retirez la cartouche.
- 7 Maintenez la cartouche comme illustré. Détachez le ruban adhésif de la cartouche en le tirant doucement vers le bas.

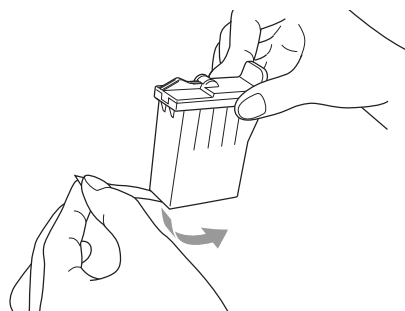

 Faites attention à retirer délicatement le ruban adhésif pour éviter que l'encre n'éclabousse vos mains et vos vêtements.

- 8 Chaque couleur possède son emplacement spécifique. Insérez la cartouche d'encre neuve dans son support, puis refermez le couvercle en appuyant dessus jusqu'à ce qu'il s'encliquette.
- 9 Une fois les cartouches d'encre installées, refermez le couvercle du numériseur. Votre MFC se prépare au "nettoyage des têtes d'impression" et passe en ligne. L'écran ACL vous invite à vérifier que chaque couleur a été remplacée par la bonne. Par exemple : **AVEZ-VOUS CHANGÉ NOI?**  
1.OUI 2.NON.

- 10** Si la cartouche d'encre que vous avez installée n'est pas une nouvelle cartouche, sélectionnez l'option 2. Appuyez sur la touche 1 du clavier de composition pour réinitialiser le compteur de gouttes d'encre de chaque nouvelle cartouche que vous venez d'installer.

Le MFC passe en mode Nettoyage pendant environ 3 minutes, et ce, pour chaque nouvelle cartouche. L'écran ACL affiche en alternance NETTOYAGE et ATTENDRE SVP.

Une fois le cycle de nettoyage terminé, l'écran ACL passe à nouveau en mode Veille (date et heure).

## AVERTISSEMENT

En cas de contact de l'encre avec les yeux, rincez immédiatement à l'eau. En cas d'inquiétude, consultez un médecin.

## Attention

- NE RETIREZ PAS les cartouches d'encre si elles ne doivent pas être remplacées. Sinon, vous risquez de dégrader la quantité d'encre, et l'imprimante ne pourra plus indiquer le niveau d'encre restant dans les cartouches.
- NE SECOUEZ PAS les cartouches. L'encre pourrait vous éclabousser lorsque vous retirez le ruban adhésif de protection.
- Si l'encre venait à éclabousser vos mains ou vos vêtements, lavez immédiatement avec du savon ou du détergent.
- Si vous installez une cartouche d'encre couleur au mauvais emplacement, corrigez le problème en nettoyant la tête d'impression plusieurs fois avant d'effectuer une impression. Sinon, vous obtenez un mélange de couleurs.
- Après avoir ouvert une cartouche d'encre, installez-la dans le MFC et utilisez-la dans les six mois qui suivent. Les cartouches d'encre non ouvertes doivent être utilisées avant leur date d'expiration indiquée sur l'emballage.
- Brother vous recommande fortement de ne pas recharger les cartouches d'encre fournies avec votre machine. De même, Brother vous recommande vivement d'utiliser uniquement les cartouches de remplacement de marque Brother. L'utilisation d'une encre et/ou d'une cartouche d'encre non compatibles avec votre machine risque d'endommager cette dernière et/ou peut donner des résultats d'impression insatisfaisants. La garantie de Brother ne s'étend pas aux problèmes techniques découlant de l'utilisation d'une encre et/ou d'une cartouche d'encre non autorisées d'un autre fabricant. Afin de protéger votre investissement et de garantir la qualité d'impression, remplacez les cartouches d'encre épuisées uniquement par des cartouches d'encre de marque Brother.



Si le message d'erreur ENCRE VIDE apparaît à l'écran après installation des cartouches, vérifiez que celles-ci sont correctement mises en place.

Si vous n'arrivez pas à résoudre un quelconque problème concernant votre MFC, n'hésitez pas à appeler le service à la clientèle de Brother (Voir *Numéros de Brother* à la page ii.).



# Caractéristiques techniques

## Description du produit

Le MFC-5200C est un centre multifonctions **6 en 1** : imprimante couleur, photocopieur couleur (copies multiples), numériseur couleur, télécopieur couleur pour papier ordinaire, PhotoCapture Center™ et télécopieur PC (par le biais du PC).

## Généralités

<b>Capacité mémoire</b>	8 Mo
<b>Chargeur automatique de documents</b>	jusqu'à 30 feuilles (20 lb)
<b>Bac à papier</b>	100 feuilles (20 lb)
<b>Type d'imprimante</b>	jet d'encre
<b>Mode d'impression</b>	Piezo avec buses 150 × 4
<b>ACL (affichage à cristaux liquides)</b>	16 caractères × 2 lignes
<b>Température de fonctionnement</b>	10 à 35 °C (50 à 95 °F)
<b>Meilleure qualité d'impression</b>	20 à 33 °C (68 à 91 °F)
<b>Source d'alimentation</b>	120 V CA 50/60 Hz (version canadienne et américaine uniquement)
<b>Consommation</b>	minimum : moins de 5 watts * veille : moins de 17 watts ** fonctionnement : moins de 50 watts
<b>Dimensions</b>	19.4 × 18.3 × 14.9 (po) 492 × 466 × 378 (mm) (sans support à papier et support du bac de sortie)
<b>Poids</b>	28.6 lb/13 kg (sans support à papier et support du bac de sortie)

\* Lorsque l'interrupteur d'alimentation (ON/OFF) est sur la position OFF et la carte de réseau LAN (NC-8100h) n'est pas installée.

\*\* Lorsque la carte de réseau LAN (NC-8100h) n'est pas installée.

# Support d'impression

## Entrée de papier

## Bac à papier

- Type de papier :  
Papier ordinaire, papier jet d'encre (papier couché), papier glacé, transparents et enveloppes.
- Format (taille de papier) :  
Lettre, légal (juridique), A4, B5, exécutive, enveloppes (COM-10, DL, C5), carte postale, fiche.  
Largeur : 3.5 à 8.5 po (89 à 216 mm)  
Longueur : 4.0 à 14 po (101-356 mm)  
Poids : 17 à 32 lb (64 à 120 g/m<sup>2</sup>)  
Pour de plus amples renseignements, veuillez consulter la section Caractéristiques du papier destiné au bac d'alimentation à la page 2-2.
- Capacité maximum du bac à papier : environ 100 feuilles (papier ordinaire) de 20 lb (80 g/m<sup>2</sup>).

## Fente d'introduction manuelle

- Format (taille de papier) :  
Largeur : 3.5 à 8.5 po (89 à 216 mm)  
Longueur : 4.0 à 14 po (101-356 mm)  
Épaisseur de papier : 0.005 à 0.01 po  
(0.12 à 0.25 mm)  
Carte postale : 0.009 à 0.018 po  
(0.23 à 0.45 mm)

## Sortie papier

Jusqu'à 50 feuilles de papier ordinaire (sortie des impressions face vers le haut dans le bac de sortie).  
Pour éviter tout maculage d'encre, nous vous conseillons de retirer les feuilles imprimées du bac de sortie à mesure qu'elles sortent de l'appareil.

# Copies

## Couleur/Noir et blanc

Couleur/Noir et blanc

## Vitesse de copie

Noir et blanc  
Jusqu'à 15 pages/minute (format Lettre)  
Couleur  
Jusqu'à 12 pages/minute (format Lettre)

## Copies multiples

Jusqu'à 99 pages pouvant être empilées ou triées

## Taux d'agrandissement/de réduction

25 % à 400 % (par incréments de 1 %)

## Résolution

Max. 1200 ppp



# Télécopies

<b>Compatibilité</b>	UIT-T, groupe 3
<b>Méthode de codage</b>	MH/MR/MMR/JPEG
<b>Vitesse du modem</b>	33 600 à 2400 ppp Vitesse inférieure automatique
<b>Format de document</b>	Largeur du chargeur automatique de documents : 5.8 à 8.5 po (148 à 216 mm) Hauteur du chargeur automatique de documents : 5.8 à 14.0 po (148 à 356 mm) Largeur du numériseur : max. 8.5 po (216 mm) Hauteur du numériseur : max. 11.7 po (297 mm)
<b>Largeur de numérisation</b>	8.2 po (208 mm)
<b>Largeur d'impression</b>	8.03 po (204 mm)
<b>Niveaux de gris</b>	256 niveaux (diffusion d'erreurs)
<b>Types d'invitations à émettre (relevés)</b>	Standard, séquentiel
<b>Contrôle du contraste</b>	Automatique/Très clair/Très foncé (configuration manuelle)
<b>Résolution</b>	<ul style="list-style-type: none"><li>• Horizontale 203 ppp (8 p/mm)</li><li>• Verticale Standard - 98 lignes/pouce (noir) (3.85 lignes/mm) 196 lignes/pouce (couleur) (7.7 lignes/mm) Fin - 196 lignes/pouce (Noire/Couleur) (7.7 lignes/mm) Photo - 196 lignes/pouce (noir) (7.7 lignes/mm) Super fin - 392 lignes/pouce (noir) (15.4 lignes/mm)</li></ul>
<b>Composition abrégée</b>	100 postes
<b>Diffusion</b>	Jusqu'à 150 destinations ; jusqu'à 6 groupes
<b>Recomposition automatique</b>	1 fois
<b>Réponse automatique</b>	0, 1, 2, 3 ou 4 sonneries
<b>Type de haut-parleur</b>	Moniteur
<b>Source de communication</b>	Réseau téléphonique public commuté
<b>Transmission mémoire</b>	Jusqu'à 480 pages *
<b>Réception sans papier</b>	Jusqu'à 480 pages *

\* "Pages" renvoie au "Tableau standard de Brother n° 1" (lettre d'affaires typique, résolution standard, code MMR). Les caractéristiques techniques et la documentation peuvent être modifiées sans préavis.

# Numériseur

<b>Couleur/Noir et blanc</b>	Couleur/Noir et blanc
<b>Conforme TWAIN</b>	Oui
<b>Résolution</b>	Jusqu'à 9600 × 9600 ppp (résolution interpolée) Jusqu'à 600 × 2400 ppp (résolution optique)
<b>Format de document</b>	Largeur du chargeur automatique de documents : 5.8 à 8.5 po (148 à 216 mm) Hauteur du chargeur automatique de documents : 5.8 à 14.0 po (148 à 356 mm) Largeur du numériseur : max. 8.5 po (216 mm) Hauteur du numériseur : max. 11.7 po (297 mm)
<b>Largeur de numérisation</b>	8.2 po (208 mm)
<b>Niveaux de gris</b>	256 niveaux

# Imprimante

<b>Pilote d'imprimante</b>	Windows® 95/98/98SE/Me/2000 Professional/XP et le pilote Windows NT® Workstation v. 4.0 prennent en charge le mode de compression natif de Brother et l'impression bidirectionnelle Pilote Apple® Macintosh® QuickDraw® pour OS 8.5 à 9.2/OS X 10.1
<b>Résolution</b>	2400 × 1200 points par pouce (PPP) 1200 × 1200 points par pouce (PPP) 600 × 600 points par pouce (PPP) 600 × 300 points par pouce (PPP) 450 × 150 points par pouce (PPP)
<b>Vitesse d'impression</b>	Jusqu'à 20 pages/minute (noir) Jusqu'à 16 pages/minute (couleur)
<b>Largeur d'impression</b>	8.03 po (204 mm)
<b>Polices sur disque</b>	35

# Interface

<b>Parallèle</b>	Câble parallèle bidirectionnel blindé conforme IEEE 1284 d'une longueur maximale de 6 pi (1.8 m).
<b>USB</b>	Câble USB standard (1.1) d'une longueur maximale de 6 pi (1.8m)



Pour satisfaire aux normes FCC relatives aux émissions, vous devez fixer le noyau filtre et le serre-câble au câble d'interface parallèle.

# PhotoCapture Center

## Supports pouvant être utilisés

CompactFlash™  
 (Le Microdrive™ n'est pas compatible.)  
 (Les cartes Compact LAN et Compact Modem ne sont pas supportées.)  
 SmartMedia™ (3.3 V)  
 (Ne peut pas être utilisée avec ID)  
 Memory Stick™  
 (Ne peut pas être utilisé pour les données musicales avec MagicGate)

## Extension de fichier

JPEG (Le format Progressive JPEG n'est pas supporté.)

## Nombre de fichiers

Jusqu'à 999 fichiers par carte support

## Dossier

Le fichier doit être situé dans la troisième couche du dossier de la carte support.

# Configuration de l'ordinateur

Configuration minimale du système					
Plate-forme de l'ordinateur et version du système d'exploitation		Vitesse minimale du processeur	Mémoire vive minimale	Mémoire vive recommandée	Espace disque dur disponible
Systèmes d'exploitation Windows®	95, 98, 98SE	Pentium 75 MHz	24 Mo	32 Mo	110 Mo
	Me	Pentium 150 MHz	32 Mo	64 Mo	
	NT® Workstation 4.0	Pentium 75 MHz			
	2000 Professional	Pentium 133 MHz	64 Mo	128 Mo	
	XP	Pentium 233 MHz			240 Mo
Systèmes d'exploitation Apple® Macintosh®	OS 8.5 et 8.51 (impression et télécopies PC seulement)	Tous les modèles de base remplissent les conditions minimales	32 Mo	64 Mo	50 Mo
	OS 8.6 à 9.2 (impression, numérisation et télécopies PC seulement)				
	OS X 10.1 (impression et réglage à distance seulement)		128 Mo	160 Mo	
	OS X 10.2.1 ou plus récent (impression, numérisation et réglage à distance seulement)				
<b>REMARQUE:</b> Les câbles USB ne sont pas pris en charge sous Windows® 95 et sous Windows NT® WS 4.0. Toutes les marques de commerce déposées citées dans le présent guide sont la propriété de leurs sociétés respectives.					
Vous pouvez obtenir les pilotes les plus récents sur le site Brother Solutions Center à <a href="http://solutions.brother.com">http://solutions.brother.com</a> .					

# Consommables

## Encre

Une cartouche d'encre noire et trois cartouches d'encre couleur, chacune d'entre elles possédant une tête d'impression distincte.

## Durée de vie utile des cartouches d'encre

Environ 950 pages (cartouches d'encre noire), rendement calculé d'après une couverture de 5 % et une résolution de 450 × 150 ppp (en mode d'impression rapide).  
Environ 450 pages (cartouches d'encre couleur), rendement calculé d'après une couverture de 5 % et une résolution de 450 × 150 ppp (en mode d'impression rapide).



Ces chiffres sont fondés sur une impression consécutive. Ils varient en fonction de la fréquence d'impression et du nombre de pages imprimées.

Le MFC nettoie régulièrement les têtes d'impression de manière à assurer la qualité d'impression. Ce processus de nettoyage consomme une quantité minime de l'encre.

## Carte réseau LAN (facultatif)

L'ajout de la carte réseau LAN (NC-8100h) vous permet de raccorder votre MFC au réseau en vue de recourir aux télécopies par Internet, au numériseur et à l'imprimante du réseau, ainsi qu'aux opérations d'administration de réseau.

# G Glossaire

**Chargeur automatique de documents** : se rapporte au nombre de feuilles que l'on peut déposer dans le chargeur et qui sont introduites, une à une, dans le MFC de façon automatique.

**Liste de numéros abrégés** : liste des numéros accompagnés du nom du correspondant et conservés par ordre numérique dans la mémoire des numéros abrégés.

**Transmission automatique de télécopies** : fonction permettant d'envoyer une télécopie sans décrocher le combiné d'un téléphone externe ou appuyer sur **Crochet** (tonalité).

**Recomposition automatique** : fonction permettant au MFC de recomposer le dernier numéro de télécopieur lorsque la ligne de réception est occupée et que la télécopie n'a pu être envoyée.

**Réduction automatique** : fonction permettant de réduire la taille des télécopies entrantes.

**Transmission par lots** : grâce à cette option vous permettant de réaliser des économies, toutes les télécopies différées, destinées au même numéro, seront transmises en un seul lot.

**Impression de sauvegarde** : fonction permettant de configurer le MFC pour imprimer une copie de chaque télécopie reçue et mise en mémoire. Grâce à cette fonction, vous ne perdrez pas vos messages lors d'une coupure de courant.

**Bip sonore** : son émis lorsqu'une touche est enfoncée, lorsqu'une erreur se produit ou lorsqu'un document est reçu ou transmis.

**Volume du bip sonore** : il s'agit du réglage du volume du bip sonore qui sera émis chaque fois que vous appuierez sur une touche ou commettrez une erreur.

**Luminosité** : le réglage de la luminosité rend l'image plus claire ou plus foncée.

**Diffusion d'une télécopie** : il s'agit de la possibilité d'envoyer la même télécopie vers plusieurs destinataires.

**Annuler une tâche** : fonction vous permettant d'annuler une tâche programmée, telle qu'une télécopie différée ou une invitation à émettre (transmission d'un relevé).

**Tonalité CNG** : il s'agit de la tonalité spéciale (bips) envoyée par un télécopieur durant la transmission automatique d'une télécopie. La tonalité CNG signale au télécopieur du destinataire la présence d'un télécopieur sur la ligne téléphonique.

**Erreur de communication (ou Erreur. comm) :** il s'agit d'une erreur pouvant survenir lors de la transmission ou de la réception d'une télécopie, habituellement causée par des parasites ou des bruits de fond dans la ligne.

**Méthode de codage :** il s'agit du code de compression des informations dans un document. Tous les télécopieurs doivent utiliser la norme minimale du code Huffman modifié (MH). Votre télécopieur étant doté d'une capacité de compression supérieure, il prendra en charge le code de lecture modifiée (MR, Modified Read Code), le code de lecture modifiée modifiée (MMR, Modified Modified Read Code) et le code du groupe mixte d'experts en photographie (JPEG, Joint Photographic Experts Group), pourvu que le télécopieur du destinataire possède la même capacité de compression.

**Groupe de compatibilité :** il s'agit de la capacité d'un télécopieur à communiquer avec un autre télécopieur et à assurer la compatibilité entre les groupes UIT-T (Secteur de normalisation des télécommunications de l'UIT, Union internationale des télécommunications).

**Contraste :** il s'agit du réglage permettant de rectifier l'aspect d'un document trop sombre ou trop pâle. Les documents trop foncés seront éclaircis ; les documents trop pâles, assombris.

**Page de couverture :** fonction permettant d'imprimer, sur le télécopieur du correspondant, une page de couverture comportant les éléments suivants : le nom et le numéro de télécopieur de l'expéditeur, le nom et le numéro du télécopieur du destinataire, le nombre de pages de la télécopie et un commentaire standard ou personnalisé. Vous pouvez générer une page de couverture électronique sur le télécopieur du correspondant soit à l'aide des informations préprogrammées et conservées dans la mémoire, soit à l'aide d'un échantillon de la page de couverture que vous imprimerez et annexerez à vos télécopies.

**Message de page de couverture :** il s'agit de la possibilité d'ajouter une note ou un commentaire sur la page de couverture. Cette fonction est préprogrammable.

**Télécopie différée :** fonction vous permettant d'envoyer vos télécopies à une heure ou à une date ultérieure.

**Sonnerie spéciale :** option, proposée par votre compagnie de téléphone, grâce à laquelle vous disposerez d'un second numéro de téléphone sur une ligne existante. Votre MFC de Brother utilisera ce numéro pour simuler une ligne dédiée aux télécopies.

**Double accès :** votre MFC peut numériser des télécopies sortantes et des tâches programmées vers la mémoire alors qu'il envoie ou reçoit des télécopies ou encore imprime une télécopie entrante.

**Réception facile :** fonction permettant à votre MFC de répondre aux tonalités CNG même si vous interrompez un appel de télécopie en décrochant le téléphone.

**Mode de correction d'erreurs (MCE) :** détecte des erreurs durant la transmission de télécopies et reprend l'envoi de la ou des pages erronées du document.

**Poste supplémentaire :** il s'agit d'un poste de téléphone relié au numéro du télécopieur et branché sur une prise murale distincte.

- Téléphone externe** : il s'agit d'un répondeur téléphonique externe (RÉP) ou d'un téléphone branché sur la prise EXT de votre MFC.
- Durée de sonnerie du télécopieur/téléphone** : il s'agit de la durée de la sonnerie qu'émet le MFC de Brother (le mode de réception étant réglé sur FAX/TÉL) pour vous inviter à répondre à un appel vocal entrant.
- Rapport d'activités du télécopieur** : affiche des renseignements sur les 200 dernières télécopies reçues et envoyées. TX signifie transmission. RC signifie réception.
- Réacheminement de télécopies** : réachemine une télécopie reçue et conservée en mémoire vers un autre numéro de télécopieur préprogrammé.
- Code de réception de télécopies** : composez ce code (✕ 51) chaque fois que vous répondez à un appel de télécopie depuis un poste supplémentaire ou un téléphone externe.
- Mémorisation de télécopies** : fonction vous permettant d'imprimer des télécopies stockées en mémoire ultérieurement ou de les récupérer dans un endroit éloigné à l'aide d'une des fonctions suivantes : Réacheminement de télécopies, Télécopie ou Récupération à distance.
- FAX/TÉL** : mode vous permettant de recevoir des télécopies et des appels téléphoniques. Veillez à ne pas mettre le MFC en ce mode si vous utilisez un répondeur téléphonique externe (RÉP).
- Tonalité du télécopieur** : signaux sonores émis par le télécopieur de l'expéditeur et par le télécopieur du destinataire durant la transmission de données.
- Résolution FIN (bonne qualité)** : il s'agit de 196 × 203 points par pouce. Se prête en particulier aux imprimés en petits caractères et aux dessins graphiques.
- Niveaux de gris** : palette de gris offert par le MFC, permettant de copier et de télécopier des photographies.
- Numéro groupé** : combinaison de numéros abrégés et regroupés en un seul numéro abrégé destiné à la diffusion d'une télécopie à plusieurs destinataires.
- Liste d'aide** : il s'agit de l'intégralité du Menu auquel vous pouvez recourir pour paramétrer le MFC si vous n'avez pas le Guide d'utilisation à portée de la main.
- Bouton Encre** : vous permet de nettoyer les têtes d'impression, de remplacer les cartouches d'encre et/ou de vérifier le niveau d'encre.
- Intervalle** : il s'agit de l'intervalle préprogrammé entre les impressions automatiques des Rapports d'activités. Vous êtes libre d'imprimer un Rapport d'activités à n'importe quel moment sans interrompre le cycle d'intervalles.
- ACL (écran à cristaux liquides)** : il s'agit de l'écran qui affiche des messages interactifs durant la programmation du MFC, et la date et l'heure durant les périodes d'inactivité.
- Télécopie manuelle** : dans ce mode, vous devez décrocher le combiné de votre téléphone externe et attendre la tonalité de réponse du télécopieur destinataire avant d'appuyer sur Marche télécopieur pour amorcer la transmission de votre télécopie.

- Mode Menu** : mode de programmation vous permettant de modifier les réglages de votre MFC.
- Suite de logiciels Multi-Function Link Pro®** : progiciel fourni avec votre MFC. Transforme ce dernier en imprimante ou en numériseur et vous permet d'envoyer des télécopies par le biais de votre PC.
- Impression près du bord** : mode d'impression vous permettant d'agrandir la zone imprimable en la rapprochant du bord du papier.
- Voie réservée à la télécopie suivante** : grâce au mode Double accès, vous avez la possibilité de télécopier le document suivant (en utilisant le chargeur automatique de documents) quoique la mémoire soit saturée.
- ROC (Reconnaissance optique de caractères)** : l'application logicielle ScanSoft™ TextBridge® fournie sur le CD-ROM convertit les images de texte en textes éditables.
- Réception sans papier** : fonction permettant de recevoir des télécopies et de les stocker dans la mémoire du MFC lorsque le papier est épuisé.
- Mode Outre-mer** : rectifie provisoirement la tonalité du télécopieur pour pallier la présence de parasites et de bruits de fond dans les lignes téléphoniques d'outre-mer.
- Téléappel** : fonction permettant au télécopieur de signaler à votre téléavertisseur la réception et la mise en mémoire d'une télécopie.
- Pause** : vous permet d'introduire un délai de 3,5 secondes dans les séquences de composition stockées dans la mémoire des numéros abrégés.
- PhotoCapture Center™** : vous permet d'effectuer des impressions qualité photo à haute résolution à partir des photographies numériques stockées sur votre appareil photo numérique.
- Résolution photo** : réglage faisant appel à des nuances de gris pour offrir la meilleure reproduction possible de photographies.
- Interrogation/Invitation à émettre (relevé)** : processus où un télécopieur en interroge un autre pour l'inviter à émettre des télécopies en attente (fonction appelée "relevé" à l'écran ACL).
- Alarme d'imprimante** : il s'agit de l'alarme qui se déclenche en cas de problèmes liés à l'imprimante.
- Impulsions** : mode de numérotation d'un numéro de téléphone par impulsions.
- Transmission en temps réel** : fonction vous permettant d'envoyer des documents en temps réel lorsque la mémoire est saturée.
- Tâches en attente** : fonction vous permettant de vérifier ou d'annuler les tâches enregistrées en mémoire et en attente d'expédition (affichée comme "travail en attente" à l'écran ACL).



- Activation à distance** : fonction vous permettant de transférer vers le MFC une télécopie reçue sur un poste supplémentaire ou un téléphone externe.
- Accès à distance** : fonction vous permettant d'accéder à votre MFC depuis un endroit éloigné à l'aide d'un téléphone à touches Touch Tone.
- Code d'accès à distance** : il s'agit d'un code à quatre chiffres (159 ✱ ) vous permettant d'accéder à votre MFC depuis un endroit éloigné.
- Résolution** : il s'agit du nombre de lignes verticales et horizontales par pouces. Voir : Standard, Super Fin (très bonne qualité) et Photo.
- Sonnerie différée** : il s'agit du nombre de sonneries que le MFC doit attendre avant qu'il ne puisse répondre à l'appel en mode FAX (appelée "long. sonnerie" à l'écran ACL).
- Volume de la sonnerie** : fonction vous permettant de régler le volume de la sonnerie du MFC.
- Numérisation** : il s'agit de la transmission vers l'ordinateur d'une copie papier en forme d'une image électronique.
- Numérisation vers une carte mémoire** : fonction vous permettant de numériser des documents en noir et blanc et des documents couleur vers une carte mémoire. Les images en noir et blanc sont enregistrées au format TIFF ; les images couleur, au format PDF ou JPEG.
- Recherche** : fonction vous permettant de parcourir la liste alphabétique des numéros abrégés, ainsi que des numéros groupés, qui sont enregistrés en mémoire.
- Volume du haut-parleur** : vous permet de régler le volume lorsque votre appareil est en mode **Tonalité**.
- Composition abrégée** : vous permet de composer rapidement des numéros préprogrammés. Pour ce faire, appuyez sur la touche **Recherche/Compos Abrégée** et sur le dièse (#), puis entrez le code à deux chiffres du numéro abrégé. Le MFC se met à composer le numéro.
- Résolution standard** : 97 × 203 ppp. Convient aux textes de taille normale et aux transmissions de télécopies rapides.
- Identifiant de poste** : regroupe les coordonnées enregistrées en mémoire, qui apparaissent dans la marge supérieure des pages d'une télécopie (appelé "ID Station" à l'écran ACL). Ces coordonnées comprennent le nom de l'expéditeur et le numéro de son télécopieur.
- Résolution Super Fin (très bonne qualité)** : 392 × 203 ppp. Se prête en particulier aux imprimés en petits caractères et aux dessins au trait.
- RÉP (répondeur téléphonique externe)** : votre MFC étant muni d'une prise EXT., vous avez la possibilité d'y brancher un répondeur téléphonique externe (en mode FAX/TÉL).
- Code de réponse par téléphone (en mode FAX/TÉL seulement)** : chaque fois que le MFC reçoit un appel vocal, il émet une pseudo/double sonnerie. Vous pouvez répondre à l'appel depuis un poste supplémentaire en composant ce code (#51).

**Réglages temporaires** : vous permet de choisir certaines options pour la transmission d'une télécopie donnée sans pour autant modifier les réglages par défaut.

**Tonalité** : mode de composition d'un numéro de téléphone, ne s'applique qu'aux téléphones à touches Touch Tone.

**Transmission** : il s'agit de l'envoi de télécopies, par l'entremise de lignes téléphoniques, depuis votre MFC vers le télécopieur du correspondant.

**Rapport de vérification des transmissions** : il s'agit du rapport qui affiche la date, l'heure et le numéro de chaque transmission.

**True2Life®** : rectifie les couleurs des images de manière à offrir la meilleure qualité d'impression possible. Améliore l'équilibre des blancs, ainsi que la netteté et la densité des couleurs (module appelé "Vraie" à l'écran ACL).

**Configuration du système** : il s'agit d'un rapport sur papier, indiquant la configuration actuelle de votre MFC.

# INDEX

## A

- accessoires
  - et consommables .....iii
- ACL (affichage à cristaux liquides) ..... 1-3, 3-1
- AIDE ..... 3-1, 9-3
- alimentation
  - coupure ..... 4-7
- annulation
  - réacheminement de télécopies ..... 8-5
  - tâche programmée ..... 5-8
  - tâches de télécopies stockées en mémoire ..... 5-8, 6-10
  - tâches en attente de recomposition du numéro ..... 6-10
  - téléappel ..... 8-5
- automatique
  - composition ..... 7-4
  - recevoir une télécopie ..... 5-1
  - recomposition ..... 6-8
  - transmission ..... 6-7
- avis FCC ..... 20-1

## B

- bouillage
  - document ..... 21-3
  - papier ..... 21-3
- Brother
  - accessoires et consommables .....iii
  - feuille d'essai, envoi ..... 1-2
  - Foire aux questions (FAQ) ..ii
  - Garanties ..... iv, vi
  - Numéros de Brother .....ii

## C

- cartouches d'encre
  - Gestion de l'encre ..... 1-3
  - remplacement ..... 21-17
  - Vérification du volume d'encre ..... 21-13
- chargeur automatique de documents ..... 6-1
- Code de réception de télécopies ..... 5-6
- code de réception de télécopies ..... 5-5
- codes d'accès, stockage en mémoire et composition ... 7-5
- codes de télécopie
  - Code d'accès à distance . 8-4
  - code de réception de télécopies ..... 5-5
  - Code de réponse par téléphone ..... 5-5
- composition
  - codes d'accès et numéros de cartes de crédit ..... 7-5
  - groupes ..... 7-6
  - Numéros de composition abrégée ..... 7-5
  - Recherche ..... 7-4
  - recomposition automatique du numéro de télécopieur ... 6-8
  - Recomposition d'un numéro de télécopieur ..... 7-7
  - une pause ..... 7-7
- Composition abrégée ..... 1-3
  - composition ..... 7-5
  - enregistrement ..... 7-1
  - modification ..... 7-2
- Configuration

Date et heure .....	4-2
Identifiant du poste (ID Station) (en-tête de télécopie) .....	4-3
connecteurs	
adaptateur triplex .....	1-11
connecteur EXT. RÉP (répondeur téléphonique) .....	1-8
téléphone externe .....	1-8
conversion en connecteur RJ11 .....	1-11
connexion	
RÉP externe .....	1-8
téléphone externe .....	1-8
connexions multilignes (PBX) .....	1-13
Consignes de sécurité vii,	20-4
Control Center de Brother utilisation et configuration .....	14-1
copie	
agrandissement .....	10-7
contraste .....	10-11, 10-16
luminosité .....	10-11
multiple .....	10-2, 10-3
papier .....	10-9
qualité .....	10-6, 10-16
réduction .....	10-7
réglage des couleurs ..	10-17
réglages par défaut .....	10-15
réglages temporaires .....	10-4
touches .....	10-4
tri .....	10-12
unitaire .....	10-2, 10-3
vitre du numériseur .....	10-3
Couvercle du chargeur automatique de documents .....	21-3

## D

Date et heure .....	4-2
dépannage .....	21-1
en cas de problème .....	21-7
appels entrants .....	21-8
envoi de télécopies .....	21-8
impression ou réception de télécopies .....	21-7
Problèmes liés à l'imprimante .....	21-8
problèmes liés à la ligne téléphonique .....	21-8
messages d'erreur à l'écran ACL .....	21-1
Diffusion .....	7-6
configuration d'un groupe pour .....	7-3
Double accès .....	6-8

## E

entretien, régulier .....	21-16
enveloppes .....	2-2, 2-5
ENVOI DIFFÉRÉ .....	6-15

## G

Garanties .....	iv
Avis de non-responsabilité ..	iv
Canada .....	vi
Groupe pour diffusion .....	7-3

## I

impression	
Améliorer la qualité .....	21-10
bourrages .....	21-4
caractéristiques .....	S-4
difficulté .....	21-7
résolution .....	S-4
télécopie stockée	
en mémoire .....	5-6
zone .....	2-5

Impression près du bord	
Copie .....	10-10
Imprimer .....	13-6
Impulsions (composition) ...	4-7
Interrogation	
(transmission d'un relevé)	
envoi .....	6-16
Introduction manuelle	
Copie .....	10-14
impression .....	12-3
Photo	
CaptureCenter™ .....	11-12
Invitation à émettre (relevé)	
réception .....	5-7
réception séquentielle .....	5-7

## L

ligne téléphonique	
connexions .....	1-10
difficultés .....	21-8
ligne de substitution .....	1-11
multilignes (PBX) .....	1-13
Système à deux lignes ..	1-11
logiciel	
Control Center	
de Brother .....	14-1
ScanSoft™	
Paper Port® .....	15-19

## M

Macintosh® G3, G4, iMac™ ou iBook™ .....	19-1
manuel	
recevoir .....	5-1
transmission .....	6-7
Mémorisation de télécopies	8-3
activation .....	8-3
Mémorisation des télécopies	
impression depuis	
la mémoire .....	5-6

messages d'erreur à l'écran	
ACL .....	21-1
AVEZ-VOUS	
CHANGÉ .....	21-19
ENCRE VIDE .....	21-2
ERREUR COMM .....	21-1
MÉMOIRE ÉPUISEE	
au cours de la numérisation	
d'un document .	6-8, 10-3
MEMOIRE SATURÉE ...	21-2
NETTOYAGE .....	21-19
NOI 1. OUI 2. NON .....	21-19
PAS ENREGISTRÉ .....	21-2
VÉRIFIER PAPIER .....	21-1
Mise en mémoire .....	4-7
Mode de correction d'erreurs	
(MCE) .....	1-8
Mode de réception	
FAX UNIQUEMENT .....	5-1
MANUEL .....	5-1
TÉL EXT/RÉP .....	5-1
Mode de réception	
(Mode réponse)	
FAX/TÉL .....	5-1
Mode FAX/TÉL .....	5-1
Code de réception de	
télécopies .....	5-6
Code de réponse par	
téléphone .....	5-5
double sonnerie (appels	
vocaux) .....	5-3
réception de télécopies .....	5-5
Réception facile .....	5-4
Réglage de la durée de	
sonnerie du	
télécopieur/téléphone .....	5-3
Réglage de la sonnerie	
différée ("long. sonnerie" à	
l'écran du MFC) .....	5-2

utilisation d'un poste supplémentaire .....	5-5
Mode Menu .....	3-1

## N

nettoyage	
numériseur .....	21-16
plaque d'impression ....	21-17
tête d'impression .....	21-10
niveaux de gris .....	S-3, S-4
Numérisation vers un PC	15-3
Scansoft™ TextBridge®	
ROC .....	15-22
ScanSoft™	
PaperPort® .....	15-19
Numéros de cartes de crédit .....	7-5

## P

page de couverture	
commentaires	
personnalisés .....	6-12
création .....	6-11
formulaire imprimé .....	6-14
pour toutes	
les télécopies .....	6-14
uniquement pour la télécopie suivante .....	6-13
panneau de commande,	
description .....	1-3
PaperPort®	
accès .....	15-2
désinstallation .....	15-23
exportation .....	15-23
importation .....	15-22
Papier .....	2-1, S-2
bourrage .....	21-3
capacité .....	2-2
Format .....	4-2
taille du document .....	6-1

Type .....	4-1
PhotoCapture Center™	
Compact Flash™ .....	11-1
SmartMedia™ .....	11-1
PhotoCapture Center™	
Impression d'images ....	11-5
Impression de l'index ....	11-4
Impression en mode	
DPOF .....	11-13
Memory Stick™ .....	11-1
pilotes	
Compatibilité TWAIN ....	15-1
imprimante .....	13-1
Macintosh .....	19-1
poste supplémentaire, utilisation .....	5-5

## R

Rapports .....	9-1
Vérification	
des transmissions .....	9-1
Réacheminement	
de télécopies .....	8-1
modification	
à distance .....	8-5, 8-6
programmation	
d'un numéro .....	8-1
Réception facile .....	5-4
Recherche, des numéros	
mémorisés .....	7-4
Recomposition/pause .....	6-8
Récupération à distance ....	8-4
code d'accès .....	8-4
commandes .....	8-5
modification des réglages	8-4
obtention de vos	
télécopies .....	8-6
réduction	
copies .....	10-7
télécopies longues .....	5-4

Réglages de copie	
temporaires .....	10-4
RÉP (répondeur téléphonique),	
externe .....	1-8, 1-12
connexion .....	1-8
répondeur téléphonique,	
externe .....	5-1
mode de réception .....	5-1
résolution	
impression .....	S-4
Numériser .....	15-6
réglages touchant la télécopie	
suyvante .....	6-6
télécopie (Standard, Fin	
[bonne qual.], SuperFin [très	
bonne qual.], Photo) .....	S-3

## S

saisie de texte .....	4-4
services téléphoniques	
personnalisés .....	1-13, 21-8
Signaux sonores sur la ligne	
d'impulsion .....	7-7
Sonnerie différée ("long.	
sonnerie" à l'écran du MFC),	
réglage .....	5-2
Sonnerie différée ("long.	
sonnerie" à l'écran du MFC),	
réglage .....	5-2
Sonnerie spéciale .....	5-9
Système à deux lignes ....	1-11

## T

Téléappel .....	8-1, 8-2
programmation de votre	
numéro de	
téléavertisseur .....	8-1
Télécopies PC	
(pour Windows®) .....	17-1
envoi	
carnet d'adresses .....	17-5

configuration .....	17-12
groupe .....	17-7
page de couverture ...	17-12
style simple .....	17-15
style télécopieur .....	17-13
réception .....	17-17
télécopieur, autonome	
envoi	
à partir de la mémoire	
(double accès) .....	6-8
annulation dans	
la mémoire .....	6-10
contraste .....	6-5
différé .....	6-15
interrogation (transmission	
d'un relevé) .....	6-16
outre-mer .....	6-15
résolution .....	6-6
télécopie couleur .....	6-7
transmission	
automatique .....	6-7
transmission en mode	
manuel .....	6-7
Transmission	
en temps réel .....	6-9
réception .....	5-1
difficulté .....	21-7
effacement	
de la mémoire .....	8-5
interrogation/invitation à	
émettre (relevé) .....	5-7
invitation à	
émettre/interrogation	
(relevé) .....	1-12
réacheminement ..	8-1, 8-5
récupération depuis un	
emplacement distant ...	8-6
réduction au format du	
papier .....	5-4

sonnerie différée ("long. sonnerie" à l'écran du MFC), réglage .....	5-2
téléphone externe .....	1-8
texte, saisie .....	4-4
Caractères spéciaux .....	4-4
Tonalité CNG .....	1-7
Tonalités (composition) .....	4-7
Touche Options (tirage de copies) .....	10-8
Contraste .....	10-11
Disposition de la page	10-12
Impression près du bord .....	10-10
Introduction manuelle .	10-14
Luminosité .....	10-11
Taille du papier .....	10-10
tri .....	10-12
Type de papier .....	10-9
Touche Qualité (copies) .....	10-4, 10-6
Transmission différée par lots .....	6-16
transport de la machine .	21-13
True2Life® Imprimer .....	13-11
PhotoCapture Center™ .....	11-16

## V

Volume, réglage .....	4-5
bip sonore .....	4-6
haut-parleur .....	4-6
sonnerie .....	4-5

## W

World Wide Web .....	ii
----------------------	----



# Carte de consultation à distance

Si vous envisagez de recevoir des messages de télécopie lorsque vous êtes en voyage, prenez la carte de consultation à distance. Elle vous servira d'aide-mémoire pratique, vous guidant dans chacune des étapes de récupération. Il vous suffit de découper la carte, la plier et la ranger dans votre portefeuille ou votre organiseur. Ainsi, vous serez en mesure de tirer pleinement profit de toutes les fonctions de réacheminement, de téléappel et de récupération à distance de votre MFC.

**CARTE DE CONSULTATION À DISTANCE**

**VÉRIFICATION DE L'ÉTAT DE RÉCEPTION**  
Composez **971**  
1 long bip — Télécopie(s)  
3 bips courts — Pas de message

**CHANGEMENT DU MODE DE RÉPONSE**  
Composez **98**  
REP, appuyez sur **1**.  
FAX/TEL, appuyez sur **2**.  
FAX, appuyez sur **3**.

**SORTIE DE LA CONSULTATION À DISTANCE**  
Composez **90**.

**Code d'accès à distance**

- 1 Composez le numéro du MFC depuis un télécopieur à tonalités.
- 2 Lorsque le MFC répond, entrez immédiatement le code d'accès à distance (159 ✳).
- 3 Le MFC signale le type de messages reçus :  
1 long bip — Télécopie(s)  
Pas de bip — Pas de message
- 4 Après 2 bips courts, entrez une commande.
- 5 À la fin, appuyez sur **90** pour réinitialiser le MFC.
- 6 Raccrochez.

Plier →

← Plier

Plier ←

Plier ←

**Changement du code d'accès à distance**

- 1 Appuyez sur **Menu/Régler, 2, 5, 3.**
- 2 Entrez un nombre à 3 chiffres de 000 à 999.  
Vous ne pouvez pas changer le \*.
- 3 Appuyez sur **Menu/Régler.**
- 4 Appuyez sur **Arrêt/Sortie.**

**Commandes à distance**

**CHANGEMENT DE LA CONFIGURATION TÉLÉAPPEL/RÉACHÈVEMENT**  
Appuyez sur **9 5.**  
*pour* désactiver, appuyez sur **1.**  
choisir le réachèvement des télécopies, appuyez sur **2.**  
choisir le téléappel, appuyez sur **3.**

**RÉCUPÉRER UNE TÉLÉCOPIE**  
Appuyez sur **9 6**  
*pour* récupérer toutes les télécopies, appuyez sur **2,**  
puis entrez le numéro du télécopieur distant suivi de  
**# #.** Après le bip sonore, raccrochez et patientez.  
Effacer toutes les télécopies, appuyez sur **3.**

→ Plier

# **RESTRICTIONS CONCERNANT LE RACCORDEMENT DE MATÉRIEL**

## **AVIS**

Le présent matériel est conforme aux spécifications techniques d'Industrie Canada applicables au matériel terminal. Cette conformité est confirmée par le numéro d'enregistrement. Le sigle IC, placé devant le numéro d'enregistrement, signifie que l'enregistrement s'est effectué conformément à une déclaration de conformité et indique que les spécifications techniques d'Industrie Canada ont été respectées. Il n'implique pas qu'Industrie Canada a approuvé le matériel.

## **AVIS**

L'indice d'équivalence de la sonnerie (IES) du présent matériel est de 0.3. L'IES assigné à chaque dispositif terminal indique le nombre maximal de terminaux qui peuvent être raccordés à une interface téléphonique. La terminaison d'une interface peut consister en une combinaison quelconque de dispositifs, à la seule condition que la somme d'indices d'équivalence de la sonnerie de tous les dispositifs n'excède pas 5.



La Corporation Brother Internationale (Canada) Ltée  
1 rue Hôtel de Ville,  
Dollard-des-Ormeaux, QC, CANADA H9B 3H6

**Visitez-nous sur le Web :**  
**<http://www.brother.com>**

Ces appareils sont destinés au Canada seulement. Nous ne pouvons les conseiller pour d'autres pays car ils pourraient violer les règlements en matière de télécommunications et être incompatibles avec les conditions d'alimentation électrique. **L'utilisation des modèles destinés au CANADA dans d'autres pays s'effectue aux risques de l'utilisateur et elle entraîne l'annulation de la garantie.**