

MFC 7000FC

MFC 7200FC

.....

brother



Table des matières

Introduction

Utilisation de ce manuel	1
Recherche d'informations	1
Document de test (Etats-Unis uniquement)	1
A propos des télécopieurs	2
Tonalités et prise de contact	2
Panneau de contrôle MFC 7000FC et MFC 7200FC	3

Programmation de l'écran

Programmation conviviale	5
Mode de fonction	5
Tableau de sélection des fonctions	6
1. Fonctions de télécopie	6
2. Fonctions d'impression	9
3. Fonctions de copie	10
4. Fonctions vidéo	10
Impression de rapports et de listes	11
Paramètres et activité MFC	11
Pour imprimer un rapport	12
Intervalles entre rapports d'activité	12
Rapport de vérification de la transmission (Xmit)	12

Papier

Papier Brother	15
Spécifications de papier	16
Zone d'impression	17

Fonctions de base de télécopie

Envoi de télécopies	19
Préambule :	19
Lever de réglage du chargeur automatique de documents	19
Réglage du contraste	20
Transmission manuelle	20
Transmission automatique	21
Double accès	21
Vérification de l'état des travaux	21
Transmission en temps réel	22
Recomposition manuelle et automatique	23
Annulation d'un travail	23

**Fonctions
vocales****Fonctions
télécopie
avancées**

Réception de télécopies	2
Volume du haut-parleur	2
Volume de la sonnerie	2
Lissage	2
Marque d'épuisement de l'encre	2
Paramètre d'enregistrement du format de papier	2
Impression réduite d'un document reçu	2
Réductions conseillées pour les télécopies reçues	2
Utilisation des bacs (MFC 7200FC seulement)	2
Appels vocaux	2
Numérotation manuelle	2
Réponse aux appels avec le haut-parleur	2
Composition à une touche	2
Composition expresse	2
Appel en attente	2
Pause	2
Tonalité/Impulsion	2
Recherche dans l'index téléphonique	2
Envoi de télécopie	3
Horloge quotidienne	3
Transmission retardée	3
Interruption de l'horloge et attente d'interrogation	3
Annulation des travaux restants	3
Diffusion	3
Mode longue distance	3
Mode correction d'erreur (ECM)	3
Retransmission en cas d'erreur	3
Composition de page de garde électronique	3
Envoi systématique d'une page de garde	3
Page de garde temporaire	3
Impression d'un exemple de page de garde	3
Réservation d'appel	3
Impression du message de rappel	3
Transmission à plusieurs résolutions	3
Réception de télécopies	39
Utilisation depuis un téléphone d'extension	39
Mode F/T (Fax/Tel) seulement	39
Changement des codes à distance	40
Pour changer les codes à distance	40
Sonnerie distinctive	40
ID appelant	41

Effacement des informations ID appelant	42
Interrogation	42
Interrogation d'un autre télécopieur	42
Attente d'interrogation	43
Interrogation retardée	43

Fonctions de copie

Fonctions de copie de base	45
Copie d'une page	45
Copies multiples	46
Copies agrandies ou réduites (paramètre temporaire)	46
Qualité de la copie – Paramètres temporaires	48
Utilisation de la touche Copy Quality	48
Utilisation de la touche Paper Type (type de papier)	50
Qualité de la copie – Paramètres par défaut	51
Modification des paramètres par défaut	51
Sélection du type de papier	53
Sélection de la qualité de la copie	54
Sélection du type d'original	54
Réglage de la couleur	55
Luminosité des copies	55
Contraste des copies	55
Sélection d'une couleur unique	56
Sélection du bac papier (MFC 7200FC seulement)	56
Message de mémoire saturée	57
Restrictions juridiques	57

Message Center

Introduction	59
Mode Message Center	59
Paramètres de mémoire souples	60
Configuration du Message Center	60
Configuration du stockage des messages	61
Enregistrement du message d'accueil (OGM) du Message Center	61
Écoute du message d'accueil	62
Effacement du message d'accueil	62
Activation du mode Message Center	63
Indicateurs de messages	63
Surveillance de l'enregistrement ICM	63
Exécution des messages et des mémos vocaux (ou Alarme vocale)	63
Impression d'une télécopie stockée en mémoire	64
Option d'impression de sauvegarde	64
Effacement des messages	65
Pour effacer les messages vocaux individuellement	65
Pour effacer tous les messages à la fois	65

**Utilisation du
MFC comme
imprimante**

**Impression
de vidéos**

Définition de la durée maximale pour les messages reçus	66
Configuration de la fonction Economie	66
Enregistrement d'un mémo	67
Enregistrement d'une conversation	67
Radiomessagerie/Réacheminement des télécopies	67
Programmation du numéro de radiomessagerie	68
Programmation d'un numéro de réacheminement de télécopie	69
Alarme vocale	69
Configuration de l'alarme vocale	69
Consultation à distance	70
Utilisation du code d'accès à distance	70
Modification du code d'accès à distance	71
Commandes de contrôle à distance	72
Récupération de la liste d'état de la mémoire et des télécopies	73
Modification du numéro de réacheminement des télécopies	73
Fonctions	75
Pilote d'imprimante	76
Sélection du type de papier	76
Chargeur multifonction	77
Chargement du papier	77
Chargeur manuel	78
Utilisation d'enveloppes	79
Télécopie/impression simultanée	80
Touches relatives à l'impression	80
Touche On/OffLine (en ligne/hors ligne)	80
Touche Priority (priorité)	80
Touche FF (éjection papier)	80
Touche Ink Management (gestion de l'encre)	81
Densité de l'encre	81
Démarrage	83
Commutation automatique	84
Impression de vidéos couleur	84
Impression vidéo noir & blanc	85
Qualité de l'impression vidéo – Paramètres temporaires	85
Utilisation de la touche Copy Quality (qualité des copies)	85
Utilisation de la touche Paper Type (type de papier)	86
Modification des paramètres par défaut	87
Configuration du type de papier	88
Configuration de la qualité d'impression vidéo	89
Définition du type de vidéo	89

Impression PC

Configuration de la taille d'impression	90
Sélection du bac du papier (MFC 7200FC seulement)	90
Capture vidéo sur PC	91
Emulation d'imprimante	93
Utilitaire de maintenance permettant d'imprimer depuis DOS	93
Maintenance	93
Configuration de l'imprimante	94
Installation des outils DOS MFC 7000 Series	94
Utilisation du pilote d'imprimante Brother MFC 7000 Series	95
Onglet Paper (papier)	95
Paper Size (format du papier)	96
Format de papier défini par l'utilisateur	97
Paper Source (source du papier)	97
Feeder (chargeur)	97
Manual (manuel)	98
Orientation	98
Scaling (échelle)	98
2 in 1 (2 en 1)	98
Copies	99
Collate (triées)	99
Reverse Order (ordre inverse)	99
Onglet Quality/Color (qualité/couleur)	100
Quality (qualité)	101
Media (support)	101
Color/Mono	102
Color (couleur)	102
Mono	102
Contrôle des couleurs	102
Document	103
Custom Setting (paramétrage personnalisé)	103
Color Matching (restitution des couleurs)	103
Modèles de demi-teinte	104
Effet	104
Onglet Control/Maintenance (contrôle/entretien)	105
Onglet Printer Adjustment (réglage de l'imprimante)	106
Monitor Calibration (étalonnage du moniteur)	106
Alignement vertical	106
Bi-Directional Printing (impression bidirectionnelle)	107
Maintenance (entretien)	107
Onglet Cleaning (nettoyage)	108
Test Print (impression test)	108
Clean (nettoyer)	108

Informations importantes

Avis standard téléphonique et FCC	109
Ces avis s'appliquent aux modèles commercialisés et utilisés aux États-Unis et au Canada	109
Notice de conformité FCC (États-Unis seulement)	111
Important : À propos du câble d'interface	111
Déclaration de conformité à l'industrie canadienne (Canada seulement)	112
Déclaration de conformité Energy Star internationale	112
Instructions de sécurité importantes	114

Dépannage et entretien

Dépannage	117
Système de renvoi de télécopie	117
Brother sur le Web	117
BBS Brother	118
Messages d'erreur	118
Bourrage document	120
Bourrage papier	120
En cas de problème avec le MFC	122
Amélioration de la qualité d'impression	124
Impression test	124
Nettoyage de la tête d'impression	125
Alignement des cartouches d'encre	125
Désactivation de l'impression bidirectionnelle	127
Emballage et transport du MFC	127
Entretien	131
Nettoyage du scanner	131
Nettoyage de la plaque d'impression du MFC	131
Nettoyage du rouleau d'entraînement	132
Remplacement des cartouches d'encre	132

Spécifications

Description de produit	137
Spécifications du télécopieur	137
Spécifications de l'imprimante	139
Impression	139
Contrôleur	139
Support d'impression	140
Notice de compilation et de publication	142
Marques déposées	142

Index	143
--------------------	-----

Service clientèle	149
Commande d'accessoires et de fournitures	150

Introduction

Utilisation de ce manuel

Merci d'avoir choisi un centre MFC (Multi-Function Center) Brother. Ce MFC a été conçu pour être simple à utiliser, grâce à des messages sur écran LCD permettant de vous guider dans les différentes fonctions. Toutefois, vous utiliserez votre MFC au mieux en consultant pendant quelques minutes ce manuel.



Votre MFC dispose également d'une touche d'aide. Appuyez sur **[Help]** pour imprimer la liste des étapes et des fonctions de base.

Recherche d'informations

Les titres et sous-titres de chapitres sont répertoriés dans la table des matières. Vous trouverez également des informations sur une fonction spécifique en consultant l'index situé à la fin de ce manuel. De même, vous rencontrerez des symboles spéciaux signalant des informations importantes, des références croisées et des avertissements. Certains messages écrans sont illustrés ce qui vous aide à savoir sur quelles touches appuyer.

Document de test (Etats-Unis uniquement)

Après avoir programmé votre ID station, complétez le formulaire TEST SHEET livré avec le MFC et télécopiez-le au système de renvoi de télécopie. Il sera ainsi possible de vérifier que votre MFC est correctement installé.

Une fois ce document envoyé, vous recevrez une feuille de confirmation. Pensez à définir votre ID station.

Etats-Unis Télécopie 1-908-469-4547

*Voir
Définition
de l'ID
station
dans le
manuel
d'installation
p. 18*

A propos des télécopieurs

Si c'est la première fois que vous utilisez un télécopieur, son fonctionnement vous est peut-être quelque peu mystérieux. Vous apprendrez vite à vous familiariser aux tonalités de télécopie provenant de votre ligne téléphonique, et serez rapidement capable d'envoyer et de recevoir des télécopies.

Tonalités et prise de contact

Lorsque quelqu'un envoie une télécopie, le télécopieur envoie des signaux sonores à 4 secondes d'intervalle, (tonalités CNG). Vous les entendez lorsque vous composez le numéro et appuyez sur **[Start]**. Ces tonalités se font entendre pendant 40 secondes après la composition. Pendant cette période, le télécopieur d'envoi doit commencer la procédure de "prise de contact" avec la machine de réception. Chaque fois que vous utilisez des procédures automatiques pour envoyer une télécopie, vous envoyez des tonalités télécopieur sur la ligne téléphonique. Vous apprendrez vite à reconnaître ces signaux sonores lorsque vous répondez à un appel sur la ligne du MFC.

Le télécopieur de réception répond à l'aide de tonalités de réception (sons stridents). Un télécopieur de réception émet ce signal sonore sur la ligne téléphonique pendant 40 secondes. L'écran affiche "RECEIVE" (Réception). Si le MFC est en mode FAX, il répond à chaque appel automatiquement avec ces tonalités. Même si le correspondant raccroche, le MFC continue à émettre ces signaux sonores pendant 40 secondes et l'écran à afficher RECEIVING.

Lorsque le MFC est en mode FAX/TEL (F/T), il répond par un bref signal sonore, puis écoute les tonalités CNG, et répond par des tonalités de réception.

La "prise de contact" correspond au moment pendant lequel les tonalités du télécopieur d'envoi et de celui de réception s'exécutent en même temps. Cette prise de contact doit durer au moins 2 à 4 secondes, de sorte que chaque télécopieur puisse comprendre le mode d'envoi et de réception de la télécopie. La prise de contact ne peut pas commencer tant que le télécopieur de réception n'a pas répondu et les tonalités CNG ne durent que 40 secondes après la composition du numéro. Aussi, il est important que le télécopieur de réception réponde à l'appel le plus rapidement possible.

Lorsqu'un répondeur externe est présent sur la ligne du MFC, c'est lui qui détermine le nombre de sonneries avant le décrochage. Consultez les instructions présentes dans le manuel Installation relatives à la connexion d'un répondeur au MFC.

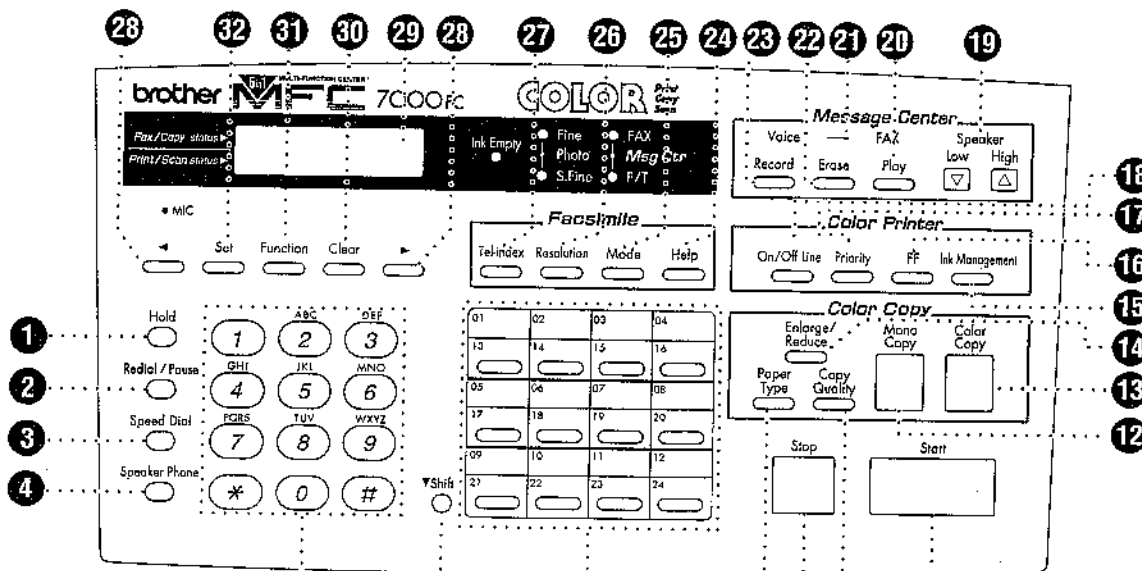

Panneau de contrôle MFC 7000FC et MFC 7200FC

**1 Hold**

Met un appel en attente.

2 Redial / Pause

Recompose le dernier numéro appelé. Insère également une pause.

3 Speed Dial

Permet de composer les numéros enregistrés à l'aide d'un nombre à deux chiffres.

4 Speaker Phone

Permet de parler à votre correspondant et de composer des numéros de téléphone et de télécopie sans soulever le combiné.

5 Touches numérotées

Compose les numéros de téléphone et sert de clavier pour entrer des informations dans le MFC.

6 Shift

Permet d'accéder aux numéros de composition à une touche entre 13 et 24.

7 Touches de composition

Permettent d'accéder immédiatement aux numéros de téléphone enregistrés.

8 Paper Type

Permet de modifier temporairement le type de papier en modes copie et impression vidéo.

9 Stop

Arrête une télécopie, annule une opération ou sort du mode de fonction.

10 Copy Quality

Utilisez cette touche pour modifier temporairement la qualité et le type d'original pour les modes vidéo et impression.

11 Start

Lance une opération, par exemple un envoi de télécopie.

12 Mono Copy

Effectue une copie noir et blanc ou monocouleur.

13 Color Copy

Effectue une copie couleur.

14 Enlarge/Reduce

Permet d'agrandir ou de réduire les copies selon le rapport sélectionné.

15 Ink Management

Nettoie les têtes d'impression et/ou réinitialise le compteur de points après remplacement d'une cartouche.

16 FF

Permet d'imprimer les données présentes en mémoire.

17 Priority

Permet de recevoir toutes les télécopies présentes en mémoire sans les imprimer.

18 On/Off Line

Permet de mettre alternativement l'imprimante en ligne (pour recevoir les données du PC) et hors ligne. Lorsque l'imprimante est en ligne, l'écran affiche **ONLINE**.

19 Speaker Low/High

Règle le volume pendant l'exécution du message ou une conversation par le haut-parleur.

20 Play

Permet d'écouter les messages vocaux et d'accueil.

21 Indicateur de message

Indique que des messages vocaux ou des télécopies sont présents en mémoire.

22 Erase

Supprime de la mémoire des messages vocaux et des télécopies.

23 Record

Permet d'enregistrer les messages vocaux, d'accueil et les mémos.

24 Help

Imprime un aide-mémoire.

25 Mode

Permet de sélectionner la gestion des messages reçus.

26 Resolution

Définit la résolution des télécopies envoyées.

27 Tel-index

Permet de consulter les numéros enregistrés en mémoire.

**28 ◀ (Flèche gauche)
▶ (Flèche droite)**

Déplace le curseur de l'écran et fait défiler les options.

29 Ecran cristaux liquides

Affiche les messages pour configurer et utiliser le MFC.

30 Clear

Supprime les données ou revient d'une étape en arrière.

31 Function

Permet d'accéder au mode de fonction et de programmation.

32 Set

Enregistre un paramètre de fonction dans le MFC.

Programmation à l'écran

Programmation conviviale

*Voir
Utilisation
de ce
manuel p. 1*

Le MFC est équipé d'un système de programmation par écran et d'une touche d'aide. La programmation conviviale permet de tirer profit de toutes les fonctions du MFC.

Nous avons conçu un système de messages par étape adapté à la programmation sur écran à cristaux liquides. Il suffit de répondre aux messages pour sélectionner les menus de fonction et les options et paramètres de programmation.

Mode de fonction

Vous pouvez accéder au mode de fonction en appuyant sur **[Fonction]**. L'écran affiche

1. FAX	2. PRINTER
3. COPY	4. VIDEO

Appuyez sur **[1]** pour accéder aux fonctions de télécopie —**OU**— sur **[2]** pour les fonctions d'impression —**OU**— sur **[3]** pour les fonctions de copie —**OU**— sur **[4]** pour les fonctions vidéos.

Lorsque vous accédez au mode de fonction, le MFC affiche la liste des fonctions de niveau 1 l'une après l'autre. Pour en sélectionner une, appuyez sur **[Set]** dès qu'elle apparaît.

Vous pouvez accélérer le défilement des options en appuyant sur **[>]**. Lorsque l'écran affiche votre choix, appuyez sur **[Set]**.

Pour quitter le mode de fonction, appuyez sur **[Stop]**.



Utilisez pour faire défiler les options en arrière, par exemple si votre sélection est passée ou pour enregistrer des séquences de touches. Les deux touches fléchées affichent toutes les options, dans l'ordre inverse.

Tableau de sélection des fonctions

Si vous avez déjà programmé des télécopieurs, vous pourrez effectuer la plupart des opérations sans consulter le manuel de l'utilisateur. Pour vous familiariser aux sélections, options et paramètres de fonction qui caractérisent les programmes du télécopieur, consultez le tableau ci-dessous.

1. Fonctions de télécopie

1. TEMP.SETTINGS (Paramètres temporaires)			
Fonction	Description	Para. usine	Infos
1. TIMER	Envoie les documents plus tard.	--	p. 31
2. POLLING	Récupère les télécopies depuis un autre télécopieur.	DESACTIVE	pp. 42-44
3. CALL RESERVE	Vous pouvez envoyer une télécopie, puis parler.	DESACTIVE	pp. 37-38
4. CONTRAST	Modifie le contraste de la télécopie que vous envoyez.	AUTO	p. 20
5. RESOLUTION	Permet de modifier la résolution page par page.	STANDARD	pp. 3, 39
6. OVERSEAS MODE	Effectue un réglage pour les transmissions vers l'étranger.	DESACTIVE	p. 33
7. COVERPAGE	Envoie automatiquement la page de garde programmée.	DESACTIVE	p. 35
8. REAL TIME TX	Lorsque le MFC n'a pas assez de mémoire, vous pouvez envoyer les télécopies temps réel.	DESACTIVE	p. 20

2. REMAINING JOBS (Travaux restants)

Fonction	Description	Para. usine	Infos
	Affiche les travaux en attente d'envoi ou d'interrogation.		pp. 20-21, 32-33

1. Fonctions de télécopie (SUITE)

3. PRINT REPORTS (Rapports d'impression)

Fonction	Description	Para. usine	Infos
1. ACT. REPORT 2. ALL DIAL 3. TEL. INDEX 4. COVERPAGE 5. CALL BACK MSG 6. USER OPTIONS 7. XMIT REPORT 8. MEMORY STATUS 9. CALLER ID	Imprime des listes et des rapports d'activité (détails au chapitre 2).	DESACTIVE	pp. 11-12 p. 11 p. 11 pp. 11, 37 pp. 11, 38 p. 11 pp. 11-12 p. 11 p. 11

4. SET AUTO DIAL (Composition automatique)

Fonction	Description	Para. usine	Infos
1. ONE-TOUCH DIAL	Compose les numéros en mémoire par pression sur 1 touche.	DEFINI PAR L'UTILISATEUR	pp. 23-24 (Installation)
2. SPEED-DIAL	Compose les numéros en mémoire par pression sur 3 touches.		pp. 25-26 (Installation)
3. SETUP GROUPS	Définit 6 numéros de groupes pour la diffusion.		pp. 27-28 (Installation)

5. USER OPTIONS (Options utilisateur)

Fonction	Description	Para. usine	Infos
MFC 7000FC et MFC 7200FC 1. SMOOTHING	Améliore l'aspect des télécopies reçues.	ACTIVE	p. 24
2. BEEPER	Règle le volume.	BAS	p. 27
3. COVERPG ON/OFF	Envoie une page de garde avec un commentaire.	DESACTIVE	p. 35
4. ERROR RE-TX	Renvoie une télécopie.	DESACTIVE	p. 34
5. REDUCTION	Réduit la taille de l'image.	AUTO	pp. 25-26
MFC 7000FC seulement 6. CASSETTE	Sélectionne le format du papier pour les télécopies reçues.	LETTER	pp. 16, 24-25
7. INK DENSITY	Règle la densité de l'encre.	--	p. 81
MFC 7200FC seulement 6. CASSETTE #1	Identifie le format de papier du bac 1 pour les télécopies reçues.	LETTER	pp. 16, 24-25
7. CASSETTE #2	Identifie le format du papier du bac 2 pour les télécopies reçues.	LETTER	pp. 16, 24-25
8. CASSETTE USAGE	Choisissez #1 ONLY. Le MFC choisit 2 lorsque plus de papier.	AUTO	p. 26
9. INK DENSITY	Règle la densité de l'encre.	--	p. 81

1. Fonctions de télécopie (suite)

6. TEL OPTIONS (Options téléphone)

Fonction	Description	Para. usine	Infos
1. TONE/PULSE	Mode de composition.	TONE	p. 17 (Installation)
2. RING DELAY	Nombre de sonneries avant que le MFC réponde en mode FAX, F/T ou TAD.	2	p. 22 (Installation)
3. SPEAKER VOLUME	Règle le volume du haut-parleur.	LOW	p. 21
4. ICM REC. MONTR	Règle le volume des messages reçus.	LOW	p. 63
5. F/T RING TIME	Définit la durée de la "double sonnerie" en mode F/T.	20	p. 22 (Installation)
6. RING VOLUME	Règle le volume de la sonnerie.	MED	p. 23
7. DISTINCTIVE	A utiliser avec le service de sonnerie distinctive proposée par la compagnie du téléphone pour enregistrer une sonnerie propre au télécopieur.	DESACTIVE	pp. 29-30 (Installation)
8. CALLER ID	Affiche 30 derniers ID appelants enregistrés en mémoire..	--	pp. 11-12

7. SETUP SYSTEM (Configuration)

Fonction	Description	Para. usine	Infos
1. DATE/TIME	Entrez la date et l'heure qui s'afficheront sur l'écran et s'imprimeront sur les télécopies.	01/01/1999 00:00	pp. 17-18 (Installation)
2. DAILY TIMER	Envoie des travaux retardés à la même heure chaque jour.	00:00	p. 31
3. INTERVAL	Sélectionne l'intervalle de temps entre 2 rapports d'activité.	DESACTIVE	p. 12
4. STATION ID	Programme le nom, les numéros de télécopie et de téléphone qui doivent apparaître sur les pages.	--	p. 18 (Installation)
5. REMOTE CODE	Entrez le code pour activer ou désactiver le MFC depuis un emplacement distant.	ACTIVE (*51, #51)	p. 40
6. SET COVERPAGE	Enregistrez vos deux commentaires personnels.	--	pp. 34-35
7. MF LINK	A activer si le MFC est connecté à un PC pour la réception de messages vocaux et de télécopies.	ACTIVE	CD-ROM 1

1. Fonctions de télécopie (suite)

8. SETUP MSG CTR (Configuration Message Center)

Fonction	Description	Para. usine	Infos
1. MSG STORAGE	FAX:ACTIVE/DESACTIVE	FAX:DESACTIVE	p. 61
2. BACKUP PRINT	VOICE:ACTIVE/DESACTIVE/EXT	VOICE:ACTIVE	
3. FAX FWD/PAGING	ACTIVE/DESACTIVE	ACTIVE	p. 64
	DESACTIVE/ REACH.TELECOPIE	DESACTIVE	p. 67
	/RADIOMESSAGERIE		
4. REMOTE ACCESS	Code permettant de récupérer les messages.	159*	p. 70
5. ICM MAX.TIME	Longueur des messages reçus.	30	p. 66
6. OGM	Sélectionne/enregistre le message d'accueil.	MSG CTR OGM	p. 61
7. PRINT FAX	Imprime les télécopies enregistrées en mémoire.	--	p. 64
8. PLAYING OGM	ACTIVE/DESACTIVE	ACTIVE	p. 9
9. TOLL SAVER	ON/OFF	OFF	p. 66

0. INTERRUPT (Interruption)

Fonction	Description	Para. usine	Infos
--	--	--	p. 32

2. Fonctions d'impression

Fonction	Description	Para. usine	Infos
1. TEST PRINT	Utilisez ces fonctions pour ajuster la qualité d'impression.	--	p. 124
2. VERTICAL ALIGN		--	p. 125
3. BI-DIR PRINT		ACTIVE	p. 127

3. Fonctions de copie

Fonction	Description	Para. usine	Infos
1. PAPER TYPE	Identifie le type de papier présent dans le bac.	PLAIN PAPER	p. 51
2. QUALITY	Sélectionnez la qualité Normal ou High.	NORMAL	p. 53
3. ORIGINAL TYPE	Sélectionnez Standard pour les documents non photographiques	STD	p. 54
4. COLOR ADJUST	Ajuste la quantité de rouge, vert ou bleu sur les copies.	--	p. 55
5. BRIGHTNESS	Règle la luminosité.	--	p. 55
6. CONTRAST	Règle le contraste.	--	p. 55
7. ONE COLOR	Sélectionnez la seule couleur à utiliser à la place du noir pour les copies monochromes.	DESACTIVE= Noir	p. 56
8. CASSETTE # (MFC 7200FC seulement)	Sélectionnez le bac à utiliser pour toutes les copies.	#1	p. 56

4. Fonctions vidéo

Fonction	Description	Para.usine	Infos
1. PAPER TYPE	Identifie le type de papier présent dans le bac.	NORMAL	p. 88
2. QUALITY	Choisissez Normal ou High (élevée)	NORMAL: Mono: 360 x 360 ppp Coul. : 360 x 720 ppp	p. 89
3. VIDEO TYPE	Sélectionnez un signal vidéo animé ou fixe.	MOVING	p. 89
4. PRINT SIZE	Sélectionnez le format du papier d'impression de l'image capturée	5.75" x 4.25"	p. 90
5. CASSETTE # (MFC 7200FC seulement)	Sélectionnez le bac à utiliser pour l'impressio vidéo.	#1	p. 90

Impression de rapports et de listes

Paramètres et activité MFC

Vous pouvez imprimer les listes et les rapports suivants :

1. ACT. REPORT

Ce rapport répertorie les informations sur les 50 dernières télécopies reçues et envoyées. TX signifie envoyé et RX reçu.

2. ALL DIAL

Affiche les noms et les numéros de composition expresse et à une touche, en ordre numérique.

3. TEL. INDEX

Liste ALL DIAL (ci-dessus) en ordre alphabétique.

4. COVERPAGE

Vérifie le format de la page de garde.

5. CALL BACK MSG

Vérifie le format du message de rappel.

6. USER OPTIONS

Affiche les paramètres des fonctions USER OPTIONS, TEL OPTIONS, SETUP SYSTEM, REMOTE FAX OPTIONS.

7. XMIT REPORT

Choisissez cette option si le rapport de vérification de la transmission est imprimé après envoi de toutes les télécopie.

8. MEMORY STATUS

Affiche des informations d'ensemble et la quantité de mémoire utilisée.

9. CALLER ID

Affiche les noms/numéros de l'ID appelant, ainsi que la date et l'heure de l'appel.

Pour imprimer un rapport

- 1 Appuyez sur **[Function]**, **[1]**, **[3]**.
- 2 Entrez le numéro (voir la liste ci-dessus) du rapport à imprimer. Par exemple, appuyez sur **[3]** pour imprimer le rapport TEL-INDEX.
- 3 Appuyez sur **[Start]**.
- 4 Appuyez sur **[Stop]** pour sortir.

Intervalles entre rapports d'activité

Vous pouvez configurer le MFC pour que des rapports d'activité soient imprimés des intervalles spécifiques (6, 12 ou 24 heures, 2, 4 ou 7 jours). Si vous affectez la valeur OFF à l'intervalle, vous pouvez imprimer le rapport en exécutant la procédure décrite à la section ci-avant.

- 1 Appuyez sur **[Function]**, **[1]**, **[7]**, **[3]**. L'écran affiche le paramètre d'intervalle actuel.

ACT. RPT. : OFF

- 2 Appuyez sur **[◀]** ou sur **[▶]** pour choisir votre paramètre. Si vous choisissez 7 jours, l'écran vous invite à indiquer le jour où le décompte de 7 jours doit commencer.
- 3 Lorsque l'écran affiche le paramètre souhaité, appuyez sur **[Set]**.
- 4 Entrez l'heure de début de l'impression, au format 24 heures. (Par exemple entrez 19:45 pour 7:45 PM).
- 5 Patientez 2 secondes.
- 6 Appuyez sur **[Stop]** pour sortir.

Rapport de vérification de la transmission (Xmit)

Vous pouvez utiliser le rapport Xmit comme preuve d'envoi d'une télécopie. Ce rapport répertorie le nom ou le numéro de télécopie du destinataire, ainsi que la date et l'heure de transmission et il indique si la transmission a abouti.

Lorsque cette fonction est désactivée, le rapport n'est imprimé automatiquement qu'en cas d'erreur lors de la transmission. Si le rapport indique NG, recommencez l'envoi. S'il indique que vous devriez vérifier la lisibilité de certaines pages, renvoyez ces pages.

Lorsque cette fonction est activée, le rapport est imprimé pour toutes les télécopies envoyées.

- ➊ Appuyez sur **Function**, **1**, **3**, **7**.
- ➋ Appuyez sur **◀** ou sur **▶** pour sélectionner **ON** ou **OFF**.
- ➌ Appuyez sur **Set**.
- ➍ Appuyez sur **Stop** pour sortir.

C H A P I T R E 3

Papier

La qualité de votre document peut être affectée par le type de papier que vous utilisez avec le MFC. Vous pouvez utiliser du papier normal, du papier glacé, des transparents, du papier couché et des enveloppes. Nous vous conseillons toutefois de tester ces différents papiers avec d'en acquérir de grandes quantités. Vous obtiendrez les meilleurs résultats en utilisant le papier glacé, papier couché et les transparents Brother. (Pour commander des articles Brother, reportez-vous à la page 150).



Lorsque vous imprimez sur du papier couché, glacé ou sur des transparents, assurez-vous de bien utiliser le support correct sur l'onglet "Quality/Color" du pilote d'impression. Lorsque vous utilisez du papier couvert ou des transparents, retirez chaque page après copie ou impression.

Papier Brother

Le papier Brother est fabriqué exclusivement pour ce MFC, afin d'obtenir une qualité d'impression optimale.

**Papier couché de qualité pour impression jet d'encre couleur
360 dpi** : mode normal (BP36CL)

**Papier couché de qualité pour impression jet d'encre couleur
720 dpi** : mode super fin (BP72CL pour Letter, BP72CA pour A4)

Transparents pour jet d'encre couleur : mode fin (BPTRL pour letter, BPTRA pour A4)

Papier glacé pour jet d'encre couleur : mode superfin (BPGLL pour Letter, BPGLA pour A4)

- Le papier couché Brother (jet d'encre) n'est couché que sur un côté. Ce côté, plus blanc que l'autre, doit vous faire face lorsque vous insérez les feuilles dans le bac.
- Le côté couché du papier glacé est brillant. Evitez de toucher cette surface. Insérez le papier glacé dans le chargeur en plaçant le côté glacé vers vous.
- Ne touchez pas le côté couché du papier ni les deux côtés des transparents. En effet, ce type de papier absorbe facilement l'eau et la transpiration, ce qui peut nuire à la qualité de l'impression.
- Pour une qualité optimale, utilisez le papier adapté à votre résolution.
- Stockez le papier dans son emballage d'origine et fermez hermétiquement celui-ci. Placez-le sur une surface plane et dans un endroit non soumis à l'humidité et à la chaleur et ne l'exposez pas aux rayons du soleil.
- Les transparents conçus pour les copieurs/imprimantes laser peuvent entraîner l'apparition de tâches sur les documents que vous imprimez. N'utilisez que les transparents recommandés.

Spécifications de papier

Type papier	Format papier	Bac 1	Bac 1	Charg. man.	Capacité bac
Feuille coupée	A4, Letter, Executive	X	X	X	200 feuilles 75 g/m ²
	Legal	X	X	X	100 feuilles 75 g/m ²
Papier couché	A4, Letter	X	X	X	100 feuilles (TBD)
Transparents	A4, Letter	X		X	20
Papier glacé	A4, Letter	X		X	20
Enveloppes	DL, COM-10, C5, B5, Monarch	X		X	10
Organizer	J, K, L	X		X	10
Capacité papier pour bac d'alimentation Feuilles papier 60 à 120 g/m ² (16 à 32 lb) Bac d'alimentation papier : Jusqu'à 22 mm/Environ 200 feuilles de 75g/m ² (20 lb) Récepteur : Environ 75 feuilles de 75 g/m ² Vous devez retirer les transparents et le papier glacé page après page.					

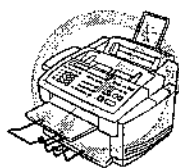

- Un papier plié ou endommagé peut entraîner des bourrages et des problèmes d'alimentation. Si le papier est plié, aplanissez-le le plus possible en le pliant dans le sens inverse.
- Pour obtenir une qualité maximale, nous vous conseillons de n'utiliser que du papier Brother.

- Si l'appareil ne charge pas le papier depuis le chargeur, essayez le chargeur manuel.
- Pour des informations sur le format de papier des télécopies de réception, reportez-vous à la page 25.

Zone d'impression

La zone d'impression dépend des paramètres de l'application que utilisée. Les figures ci-dessous présentent les zones non imprimables sur les feuilles et les enveloppes.

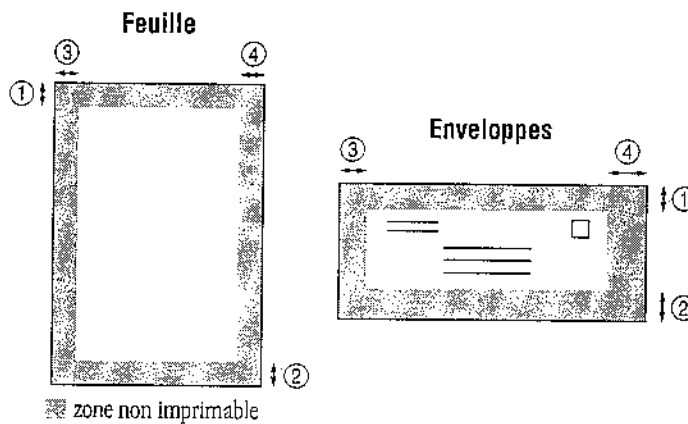

Type papier	Taille papier		①	②	③	④
Feuille	Letter, Legal	Télécopie	0,12	0,59	0,16	0,16
		Copie mono				0,24
		Copie coul.				0,37
	A4	Télécopie	0,12	0,59	0,12	0,12
		Copie mono				
		Copie coul.				
		Imprimante				
	Executive	Imprimante	0,12	0,59	0,13	0,13
Organizer	J, K, L	Imprimante	0,12	0,59	0,13	0,13
Enveloppes		Imprimante	0,12	0,59	0,79	0,55

*L'imprimante dépend du pilote d'impression.

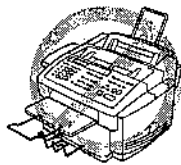

N'utilisez pas les types de papier et d'enveloppes suivants :

- Feuilles et enveloppes endommagées, pliées, froissées ou de forme irrégulière
- Feuilles et enveloppes très brillantes ou d'une texture complexe
- Enveloppes avec agrafes
- Enveloppes rembourrées
- Enveloppes incorrectement pliées
- Enveloppes sur papier gaufré
- Feuilles et enveloppes déjà imprimées sur une imprimante laser
- Enveloppes préimprimées à l'intérieur
- Feuilles et enveloppes impossibles à empiler uniformément

Fonctions télécopie de base

Envoi de télécopies

Préambule :

- Les documents doivent être entre 3 et 8,5 pouces de large et 4 à 35 pouces de long.
- Insérez le document face vers le bas, en commençant par le haut.
- Réglez les guides en fonction de la largeur de votre document.

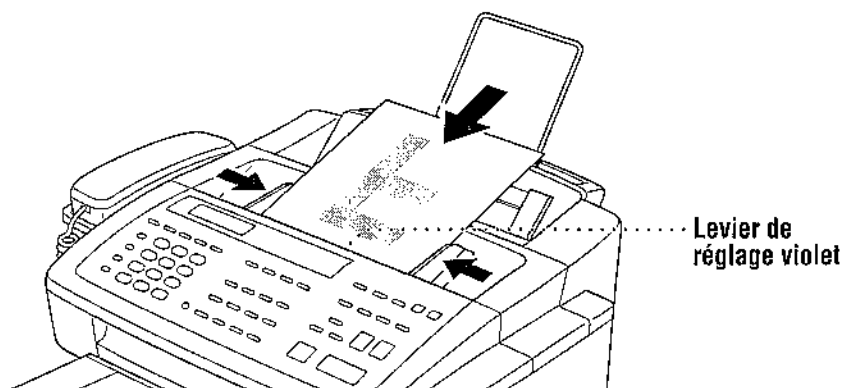

Levier de réglage du chargeur automatique de documents

- Appuyez sur **Resolution** (avant d'envoyer la télécopie) pour sélectionner la résolution du document que vous envoyez.

Standard : acceptable pour la plupart des documents texte.

Fine (fin) : conseillé pour les petits caractères. Transmission un peu plus lente que la résolution standard.

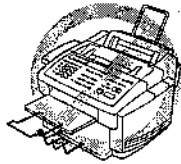

Super Fine (très fin) : correct pour les petits caractères ou les dessins. Transmission plus lente que la résolution fine.

Photo : utilisez cette résolution lorsque le document comporte des tons de gris variables. Durée de transmission la plus lente.

- **N'UTILISEZ PAS** de feuilles froissées, courbées, pliées ou déchirées ni de papier comportant des agrafes, de la colle ou du ruban adhésif.
- **N'UTILISEZ PAS** de carton, papier journal ou tissu.
- Assurez-vous que l'encre présente sur les documents est bien sèche.

Réglage du contraste

Si le document est très clair ou très sombre, vous pouvez régler le contraste en conséquence. Utilisez **S.LIGHT** pour envoyer un document clair. Utilisez **S.DARK** pour envoyer un document très sombre.

- 1 Insérez le document dans le chargeur, face imprimée vers le bas.
- 2 Appuyez sur [Function], [1], [1], [4].
- 3 Utilisez [◀] ou [▶] pour sélectionner **AUTO**, **S.LIGHT** (clair) ou **S.DARK** (sombre).
- 4 Lorsque l'écran affiche votre sélection, appuyez sur [Set].
- 5 Appuyez sur [Stop] pour sortir.
- 6 Entrez un numéro de télécopie et appuyez sur [Start] pour envoyer la télécopie.

Transmission manuelle

La transmission manuelle permet d'entendre la tonalité, les sonneries et la tonalité CNG avant d'envoyer votre télécopie.

- 1 Insérez le document dans le chargeur, face imprimée vers le bas.
- 2 Soulevez le combiné et attendez la tonalité—**OU**—Appuyez sur [Speaker Phone].
- 3 Entrez le numéro de télécopie que vous voulez appeler (vous pouvez appuyer sur les touches du clavier ou taper un numéro de composition expresse ou à une touche ou encore appeler depuis l'index téléphonique).

*Voir
Composition
à une touche
p. 28*

*Voir
Composition
expresse
p. 28*

- 4 Lorsque vous entendez la tonalité CNG, appuyez sur **[Start]**.
- 5 Si vous utilisez le combiné, raccrochez.

Remarque : La transmission manuelle n'utilise pas de mémoire.

Transmission automatique

Il s'agit de la manière la plus simple pour envoyer une télécopie.

IMPORTANT : Ne décrochez pas le combiné et n'appuyez pas sur **[Speaker Phone]**.

- 1 Insérez le document dans le chargeur, face imprimée vers le bas.
- 2 Entrez le numéro de télécopie à l'aide du numéro de composition expresse ou à une touche, ou de l'index téléphonique.
- 3 Appuyez sur **[Start]**.

Double accès

Si le chargeur de documents est vide, vous pouvez y insérer un document, définir des paramètres temporaires, composer un numéro et commencer à numériser la télécopie en mémoire, même lorsque le MFC reçoit, envoie ou imprime une télécopie présente en mémoire. L'écran affiche le nouveau numéro de travail et indique la quantité de mémoire disponible.

Si le message MEMORY FULL (mémoire saturée) s'affiche lors de la numérisation de la première page, appuyez sur **[Stop]** pour annuler l'opération. Si ce message apparaît lors de la numérisation d'une page suivante, vous pouvez appuyer sur **[Start]** pour transmettre les pages déjà numérisées ou sur **[Stop]** pour annuler l'opération.

*Voir
Annulation
de travaux
p. 23
et
Annulation
des travaux
restants
pp. 32-33*

Vérification de l'état des travaux

Vous pouvez vérifier les travaux présents en mémoire en attente d'envoi, en appuyant sur **[Fonction]**, **[1]**, **[2]**. Lorsque le MFC est en cours d'envoi ou de réception de télécopie, appuyez sur **[Stop]**. L'écran affiche les numéros des travaux. Appuyez sur **[◀]** ou sur **[▶]** pour les visualiser.

Transmission en temps réel

Lorsque la mémoire est pleine, le MFC ne peut pas continuer à numériser les documents en mémoire avant leur envoi. Toutefois, vous pouvez activer "REAL TIME TX. (transmission temps réel)" (Fonction, 1, 1, 8). Placez ensuite les documents dans le chargeur et entrez le numéro du télécopieur. Lorsque la ligne téléphonique est libre, le MFC commence à composer le numéro et à envoyer la télécopie.

1 Placez le document dans le chargeur.

2 Appuyez sur [Fonction], 1, 1, 8. L'écran affiche

8. REAL TIME TX

3 Appuyez sur [Set]. L'écran affiche

REAL TIME TX: OFF

SELECT < > & SET

4 Utilisez [◀] ou [▶] pour sélectionner REAL TIME TX: ON (ou OFF).

REAL TIME TX: ON

5 Appuyez sur [Set]. L'écran affiche

8. REAL TIME TX

6 Appuyez sur [Stop] pour sortir. L'écran affiche

ENTER FAX NO.

ONLINE

PRESS START KEY

ONLINE

7 Entrez le numéro de télécopie et appuyez sur [Start].

Recomposition manuelle et automatique

Si vous envoyez une télécopie manuellement et que la ligne est occupée, appuyez sur **Redial/Pause** pour recomposer le numéro.

Si vous envoyez une télécopie automatiquement, le MFC détecte si la ligne est occupée et il recompose le numéro automatiquement jusqu'à 3 fois en intervalles de cinq minutes.

Annulation d'un travail

- Pour annuler un travail pendant la numérisation du document en mémoire, appuyez sur **Stop**. Le travail est annulé.
- Pour annuler un travail alors que le document est en cours de numérisation en mémoire, appuyez sur **Stop**. L'écran affiche **1.CLEAR 2.EXIT**. Appuyez sur **1** pour annuler le travail ou sur **2** pour le poursuivre.
- Si le MFC est occupé et que plusieurs travaux sont présents en mémoire, appuyez sur **Stop**. L'écran affiche les numéros des travaux. Utilisez **◀** ou **▶** pour sélectionner le travail que vous voulez annuler. Appuyez sur **Set**, puis sur **1**. Le travail sélectionné est annulé.
- Si le MFC n'est pas occupé, appuyez sur **Function**, **1**, **2**. Utilisez **◀** ou **▶** pour sélectionner le travail que vous voulez annuler. Appuyez sur **Set**, puis sur **1**. Le travail sélectionné est annulé.

Réception de télécopies

Volume du haut-parleur

Vous pouvez modifier le volume du haut-parleur du MFC.

- 1 Appuyez sur **Function**, **1**, **6**, **3**.
- 2 Appuyez sur **◀** ou sur **▶** pour sélectionner le volume : **OFF** (désactivé), **LOW** (bas), **MED** (moyen) ou **HIGH** (élevé).
- 3 Appuyez sur **Set** lorsque l'écran affiche votre choix.
- 4 Appuyez sur **Stop** pour sortir.

Pour augmenter le volume du haut-parleur pendant un appel ou lorsqu'un message s'exécute, appuyez sur **High**. Pour baisser le volume, appuyez sur **Low**.

Volume de la sonnerie

Vous pouvez modifier le volume de la sonnerie, ou même la désactiver.

- 1 Appuyez sur **[Function]**, **[1]**, **[6]**, **[6]**.
- 2 Appuyez sur **[◀]** ou sur **[▶]** pour sélectionner **OFF (désactivé)**, **LOW (faible)**, **MED (moyen)** ou **HIGH (fort)**.
- 3 Appuyez sur **[Set]** lorsque l'écran affiche votre choix.
- 4 Appuyez sur **[Stop]** pour sortir.



Même lorsque vous sélectionnez **OFF**, le volume de la sonnerie reste faible en mode F/T (double sonnerie) et faible en mode Réservation d'appel.

Lissage

Lorsque cette fonction est activée, l'aspect des télécopies reçues est amélioré par un procédé de "lissage des lignes". La réception des télécopies dans ce mode n'est pas plus longue dans ce mode qui est activé par défaut.

Vous ne pouvez pas utiliser le lissage pour les télécopies envoyées ou pour l'impression de listes et de rapports.

- 1 Appuyez sur **[Function]**, **[1]**, **[5]**, **[1]**.
- 2 Appuyez sur **[◀]** ou sur **[▶]** pour choisir **ON** ou **OFF**.
- 3 Appuyez sur **[Set]**.
- 4 Appuyez sur **[Stop]** pour sortir.

Marque d'épuisement de l'encre

Lorsque vous recevez des télécopies, le MFC imprime un petit carré noir dans l'angle inférieur droit de chaque page. Il vérifie que les télécopies ont été correctement imprimées en détectant cette marque. Si elle est absente ou indétectable parce que le MFC se trouve exposé au soleil, jusqu'à cinq télécopies reçues seront enregistrées en mémoire. Vous êtes ainsi sûr de ne pas perdre de télécopie si le MFC ne peut pas l'imprimer.

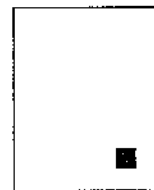

**Impression
d'une
télécopie
stockée en
mémoire
p. 64**

Contrôlez la cartouche d'encre et remplacez-la le cas échéant. Vous pouvez également placer le MFC dans un endroit non ensoleillé. Le MFC imprimera automatiquement les télécopies enregistrées.

Remarque : Ne tirez jamais une page imprimée du MFC. Patientez jusqu'à ce que la marque d'épuisement de l'encre s'imprime.

Paramètre d'enregistrement du format de papier

Vous pouvez utiliser trois formats de papier différents pour imprimer vos télécopies (Letter, Legal et A4). Lorsque vous modifiez le type de papier que vous avez chargé dans le MFC, vous devez modifier le paramètre d'enregistrement du format de papier, afin que le MFC sache comment positionner les télécopies entrantes sur la page. Vous pouvez également sélectionner le niveau de réduction de la page pour qu'elle s'adapte au papier présent dans le MFC.

- 1 Appuyez sur **[Function]**, **[1]**, **[5]** et sur **[6]** (MFC 7000FC) ou **[7]** (MFC 7200).
L'écran affiche

CASSETTE LETTER

(MFC 7000FC)

CASSETTE#1 LETTER

(MFC 7200FC)

- 2 Utilisez **[◀]** ou **[▶]** pour sélectionner **LETTER**, **LEGAL** ou **A4**.
- 3 (MFC 7200FC SEULEMENT). Sélectionnez et définissez le format de papier pour le bac 2.
- 4 Appuyez sur **[Set]** lorsque l'écran affiche votre choix.
- 5 Utilisez **[◀]** ou **[▶]** pour sélectionner **AUTO**, **100%**, **88%**, **83%** ou **70%**.
- 6 Appuyez sur **[Set]** lorsque l'écran affiche votre choix.
- 7 Appuyez sur **[Stop]** pour sortir.

Impression réduite d'un document reçu

Vous pouvez réduire la taille d'une télécopie reçue à un pourcentage fixe, quel que soit le format de papier (jusqu'à Legal) dans votre MFC. Si vous sélectionnez **AUTO**, le MFC choisit le niveau de réduction pour vous.

- 1 Appuyez sur **[Function]**, **[1]**, **[5]**, **[5]**. L'écran affiche

5. REDUCTION

- 2 Utilisez **[◀]** ou **[▶]** pour sélectionner le rapport de réduction souhaité : **AUTO**, **100%**, **88%**, **83%** ou **70%**. Choisissez **100%** si vous ne souhaitez pas de réduction.
- 3 Appuyez sur **[Set]** lorsque l'écran affiche votre choix.
- 4 Appuyez sur **[Stop]** pour sortir.

Réductions conseillées pour les télécopies reçues

Si votre format de papier est Letter (8,5" x 11") et que la télécopie reçue est

Letter, choisissez 88%

A4, choisissez 83%

Legal, choisissez 70%.

Si votre format de papier est A4 (8,2" x 11,6"), et que la télécopie reçue est

Letter, choisissez 100%

A4, choisissez 88%

Si votre format de papier est Legal (8,5" x 14"), et que la télécopie reçue est

Letter, choisissez 100%

A4, choisissez 100%

Legal, choisissez 88%.

Utilisation des bacs (MFC 7200FC seulement)

Le paramètre par défaut AUTO permet au MFC de choisir le bac 2 si le papier est épuisé dans le bac 1 ou si les télécopies reçues sont mieux adaptées au format des feuilles présentes dans le bac 2.

- 1 Appuyez sur **[Function]**, **[1]**, **[5]**, **[8]**.
- 2 Utilisez **[◀]** ou **[▶]** pour choisir le bac 1 SEULEMENT.
- 3 Appuyez sur **[Set]**.
- 4 Appuyez sur **[Stop]** pour sortir.

Fonctions vocales

Appels vocaux

Vous pouvez utiliser le MFC pour passer des appels vocaux, en composant manuellement le numéro, à l'aide de l'index téléphonique ou en utilisant les numéros de composition expresse ou à une touche. Vous pouvez utiliser le combiné ou le haut-parleur pour passer les appels ou y répondre.

Le haut-parleur permet d'utiliser le téléphone sans passer par le combiné, mais également à plusieurs personnes présentes de participer à une conversation téléphonique. Lorsque vous utilisez le haut-parleur, assurez-vous de parler clairement et restez le plus près possible du micro.

Numérotation manuelle

La numérotation manuelle consiste à composer simplement le numéro de téléphone sur le clavier.

- 1 Décrochez le combiné—**OU**—Appuyez sur **Speaker Phone**.
- 2 Lorsque vous entendez la tonalité, composez le numéro sur le clavier.
- 3 Vous pouvez basculer du combiné au haut-parleur en appuyant sur **Speaker Phone**, puis en raccrochant le combiné. Pour effectuer l'opération inverse, décrochez le combiné.
- 4 Pour raccrocher, posez le combiné—**OU**—Appuyez sur **Speaker Phone**.

Réponse aux appels avec le haut-parleur

Lorsque le MFC sonne, appuyez sur **Speaker Phone** au lieu de décrocher le combiné. Parlez distinctement, en direction du micro. Pour mettre fin à l'appel, appuyez sur **Speaker Phone**.

*Voir
Numéros de
composition
à une touche
dans le
manuel
d'installation
p. 23*



*Voir
Numéros de
composition
expresse
dans le
manuel
d'installation
p. 25*

Si la ligne téléphonique est mauvaise, votre correspondant risque d'entendre votre voix en écho pendant la conversation. Dans ce cas, raccrochez et recommencez—**OU**—Décrochez le combiné.

Composition à une touche

- 1 Décrochez le combiné—**OU**—Appuyez sur **[Speaker Phone]**.
- 2 Lorsque vous entendez la tonalité, appuyez sur le numéro de composition à une touche de votre correspondant.
- 3 A la fin, raccrochez le combiné—**OU**—Appuyez sur **[Speaker Phone]**.

Si vous essayez d'utiliser un numéro de composition à une touche sans qu'aucun numéro ne lui soit associé, un signal, d'avertissement est émis et l'écran affiche "NOT REGISTERED" (non enregistré). Après 2 secondes, l'écran redevient normal.

Composition expresse

- 1 Décrochez le combiné—**OU**—Appuyez sur **[Speaker Phone]**.
- 2 Lorsque vous entendez la tonalité, appuyez sur **[Speed Dial]**, puis composez le numéro de composition expresse à deux chiffres en utilisant le clavier à composition.
- 3 Pour mettre fin à la conversation, raccrochez—**OU**—Appuyez sur **[Speaker Phone]**.

Appel en attente

- 1 Appuyez sur **[Hold]** pour mettre un appel en attente.
- 2 Si vous raccrochez, la communication n'est pas coupée.
- 3 Décrochez le combiné ou appuyez sur **[Speaker Phone]** pour reprendre l'appel.

Pause

Appuyez sur **[Redial/Pause]** pour insérer une pause de 3,5 secondes entre 2 numéros. Pour obtenir une pause plus longue, veuillez contacter le service à la clientèle au 1-800-284-4329 aux États-Unis et au 1-800-853-6660 au Canada pour obtenir de l'aide.

Tonalité/Impulsion

Si vous disposez d'un système de composition par impulsions mais devez envoyer des tonalités (par exemple pour utiliser un service de consultation bancaire), suivez les instructions ci-dessous. Si votre ligne est de type fréquences vocales, n'utilisez pas cette fonction.

- 1 Décrochez le combiné.
- 2 Appuyez sur **[#]**. Tous les numéros composés ensuite envoient des tonalités.
- 3 Lorsque vous raccrochez, le télécopieur revient en mode impulsions.

Recherche dans l'index téléphonique

Vous pouvez rechercher les noms enregistrés dans les mémoires de composition expresse et à une touche. Les noms sont classés par ordre alphabétique.

- 1 Appuyez sur **[Tel-index]**, puis entrez la première lettre du nom que vous recherchez.
- 2 Appuyez sur **[◀]** ou sur **[▶]** pour lancer la recherche.
- 3 Lorsque l'écran affiche le nom qui vous intéresse, décrochez le combiné ou appuyez sur **[Speaker Phone]**.
- 4 Appuyez sur **[Start]** pour composer le numéro.
- 5 A la fin de l'appel, appuyez sur **[Speaker Phone]** pour annuler l'appel.

*Voir
Numéros de
composition
à une touche
p. 23 du
manuel
d'installation
et Numéros
de
composition
expresse p.
25 du
manuel
d'installation*

Fonctions télécopie avancées

Envoi de télécopie

Horloge quotidienne

Vous pouvez utiliser cette fonction pour envoyer une télécopie à une heure donnée chaque jour. Ce paramètre reste le même tant que vous ne le changez pas.

- 1 Appuyez sur [Function], [1], [7], [2].
- 2 Utilisez le clavier pour entrer l'heure au format 24 heures (par exemple 19:45 pour 7:45 PM).
- 3 Patientez 2 secondes, puis appuyez sur [Stop] pour sortir.

Transmission retardée

Vous pouvez utiliser cette fonction pour envoyer une télécopie jusqu'à 24 heures plus tard.

- 1 Insérez le document dans le chargeur.
- 2 Vous pouvez envoyer la télécopie normalement.
- 3 Appuyez sur [Function], [1], [1], [1].
- 4 Entrez l'heure à laquelle vous voulez envoyer la télécopie au format 24 heures (par exemple, entrez 19:45 pour 7:45 PM).
- 5 Appuyez sur [Set]. L'écran affiche

1.DOC 2.MEMORY

- 6 Appuyez sur [1] ou sur [2] pour faire votre choix.
Si vous sélectionnez 1.DOC, le MFC commence la numérisation du document au moment de l'envoi.

Si vous sélectionnez **2.MEMORY**, le MFC commence immédiatement la numérisation du document, ce qui vous permet de récupérer l'original.

- 7- L'écran affiche **1. TIMER**. Appuyez sur **[Stop]**. Vous êtes invité à entrer le numéro de télécopie.

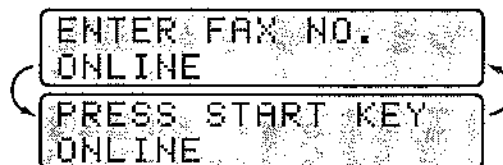

- 8- Entrez le numéro de télécopie et appuyez sur **[Start]**. Le MFC enverra la télécopie à l'heure indiquée.

Interruption de l'horloge et attente d'interrogation

Vous pouvez envoyer une télécopie immédiatement, même si le MFC est programmé pour l'envoyer plus tard, ou s'il est prévu pour la fonction d'attente d'interrogation. Toutefois, vous ne pouvez pas utiliser la recomposition automatique ou le mode de fonction.

- 1- Appuyez sur **[Function]**, **[1]**, **[0]**.
 2- Attendez 2 secondes, puis retirez les documents présents dans le chargeur.

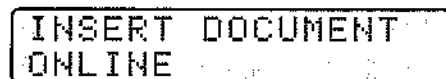

- 3- Placez le document que vous voulez envoyer dans le chargeur.
 4- Entrez le numéro de télécopie.
 5- Appuyez sur **[Start]**.
 6- Une fois la transmission terminée, remplacez le premier document dans le chargeur.
 7- Appuyez sur **[Function]**, **[1]**, **[0]** pour restaurer l'horloge.

Annulation des travaux restants

Vous pouvez annuler des tâches que vous avez programmées à l'aide de l'horloge.

- 1- Appuyez sur **[Function]**, **[1]**, **[2]**. Tous les travaux en attente apparaissent sur l'écran. S'il n'y en a pas, l'écran affiche **NO JOB WAITING**.

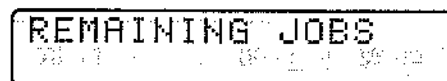

*Voir
 Vérification
 de l'état des
 travaux
 p. 21
 et
 Annulation
 d'un travail
 p. 23*

- 2 Si plus de deux travaux sont en attente, utilisez ◀ ou ▶ pour sélectionner celui que vous voulez annuler. Appuyez sur **[Set]** lorsque l'écran affiche votre choix.

—OU—

Si un seul travail est en attente, passez à l'étape 3.

- 3 Appuyez sur **[1]** pour annuler—OU—sur **[2]** pour sortir sans annuler.
4 Appuyez sur **[Stop]** pour sortir.

Diffusion

A l'aide des numéros que vous avez enregistrés en mémoire de composition expresse et à une touche, vous pouvez automatiquement "diffuser" des télécopies vers de nombreux emplacements en quelques étapes simples. (MFC 7000FC offre 80 emplacements et MFC 7200FC, 124.)

- 1 Insérez le document dans le chargeur.
- 2 Entrez les numéros de composition expresse et à une touche (l'un après l'autre) ou le numéro de groupe que vous avez enregistrés.
- 3 Appuyez sur **[Start]**. Le MFC enregistre le document en mémoire, puis le transmet à tous les numéros que vous avez entrés. Si la ligne est occupée, le télécopieur recommence plus tard.
- 4 Appuyez sur **[Stop]** pendant la transmission pour annuler la diffusion de la télécopie.

Mode longue distance

Cette fonction se désactive automatiquement après utilisation.

- 1 Insérez le document.
- 2 Appuyez sur **[Function]**, **[1]**, **[1]**, **[6]**.

6. OVERSEAS MODE

- 3 Appuyez sur ◀ ou sur ▶ pour sélectionner **ON** (ou **OFF**).
- 4 Appuyez sur **[Set]** lorsque l'écran affiche votre choix.
- 5 Appuyez sur **[Stop]** pour sortir.
- 6 Suivez les procédures habituelles pour envoyer la télécopie.

*Voir
Définition
de groupes
de numéros
pour
la diffusion
dans le
manuel
d'installation
p. 27*

*Voir
Envoi de
télécopies
p. 19*

Mode correction d'erreur (ECM)

Le mode ECM (correction d'erreur) permet de s'assurer que les télécopies sont correctement reçues sur le télécopieur de réception, grâce à une vérification de la bonne marche de la transmission en cours. Les transmissions ECM ne sont possibles qu'entre machines disposant toutes deux de cette fonctionnalité. Si c'est le cas, vous pouvez envoyer et recevoir des télécopies dont la bonne transmission est continuellement vérifiée.

Pour que cette fonction marche, votre télécopieur doit disposer de suffisamment de mémoire.

Retransmission en cas d'erreur

Lorsque la ligne téléphonique est de mauvaise qualité ou s'il y a des interférences, votre MFC n'arrive pas à transmettre une télécopie. Vous pouvez le configurer pour qu'il effectue une retransmission automatique (re-tx).

- 1 Appuyez sur **[Function]**, **[1]**, **[5]**, **[4]**.
- 2 Appuyez sur **[◀]** ou sur **[▶]** pour sélectionner **ON** ou **OFF**.
- 3 Appuyez sur **[Set]** lorsque l'écran affiche votre choix.
- 4 Appuyez sur **[Stop]** pour sortir.

Les fonctions ECM et Retransmission en cas d'erreur peuvent fonctionner simultanément.



*Voir
Composition
à une touche
et
composition
expresse
dans le
manuel
d'installation
pp. 23-25*

Composition de page de garde électronique

- 1 Votre page de garde contient le nom et le numéro enregistrés dans la mémoire de composition expresse et à une touche. Si vous effectuez une composition manuelle, le nom reste vide.
- 2 La page de garde signale que la télécopie provient de votre ID station, et elle indique le nombre de pages envoyées. Si **COVERPG ON/OFF** (Fonction 1-5-3) a la valeur **ON** (page de garde activée), le nombre de pages reste vide.
- 3 Vous pouvez sélectionner un commentaire à ajouter sur la page de garde.

1. COMMENT OFF

2. PLEASE CALL

Voir
initiation
de l'ID
station
dans le
manuel
d'installation
p. 18-19

3. URGENT

4. CONFIDENTIAL

- 4 Au lieu d'utiliser un des commentaires ci-dessus, vous pouvez entrer jusqu'à deux messages personnalisés, chacun pouvant atteindre 27 caractères de long. Utilisez le tableau de la page 19 du manuel d'installation pour savoir comment entrer les caractères.

- Appuyez sur [Function], [1], [7], [6].
- Utilisez [◀] ou [▶] pour choisir la position 5 ou 6 pour votre commentaire personnalisé.
- Appuyez sur [Set].
- Utilisez le clavier à composition pour entrer votre commentaire personnalisé.
- Appuyez sur [Set].
- Appuyez sur [Stop] pour sortir.

Envoi systématique d'une page de garde

Vérifiez que l'ID station est défini (p. 18 du manuel d'installation), faute de quoi vous ne pourrez pas utiliser cette fonction.

Vous pouvez configurer le MFC pour qu'il associe une page de garde à chaque envoi de télécopie. Le nombre de pages que contient la télécopie n'est pas inclus lorsque vous utilisez ce paramètre.

- 1 Appuyez sur [Function], [1], [5], [3].
- 2 Appuyez sur [◀] ou sur [▶].

COVERPAGE: OFF

COVERPAGE: ON

- 3 Appuyez sur [Set] lorsque l'écran affiche votre choix. (Si vous sélectionnez **ON**, une page de garde est toujours associée à chaque envoi de télécopie.)
- 4 Si vous avez sélectionné **ON**, vous devez choisir un commentaire. Utilisez [◀] ou [▶] pour afficher les choix possibles. (Vous pouvez utiliser votre propre commentaire.)

1. COMMENT OFF

2. PLEASE CALL

3. URGENT

4. CONFIDENTIAL

5. (USER DEFINED)

6. (USER DEFINED)

- 15 Lorsque l'écran affiche votre choix, appuyez sur **[Set]**.
- 16 Appuyez sur **[Stop]** pour sortir. Lorsque vous insérez un document dans le chargeur, l'écran affiche COVERPAGE ON (page de garde activée) avant de vous inviter à composer le numéro.

Page de garde temporaire

Vérifiez que l'ID station est défini (p. 18 du manuel d'installation), faute de quoi vous ne pourrez pas utiliser cette fonction.

Vous pouvez configurer le MFC pour envoyer une page de garde avec un document particulier. Cette page de garde contient le nombre de pages inclus au document.

- 1 Insérez le document dans le chargeur.
- 2 Appuyez sur **[Function]**, **[1]**, **[1]**, **[7]**.
- 3 Appuyez sur **[◀]** ou sur **[▶]** pour sélectionner **ON** (ou **OFF**).
- 4 Lorsque l'écran affiche votre choix, appuyez sur **[Set]**.
- 5 Si vous avez choisi ON, l'écran affiche l'option commentaire présent sur la page de garde. Appuyez sur **[◀]** ou sur **[▶]** pour afficher les choix de commentaires.

1. COMMENT OFF

2. PLEASE CALL

3. URGENT

4. CONFIDENTIAL

5. (USER DEFINED)

6. (USER DEFINED)

- 6 Lorsque l'écran affiche votre choix, appuyez sur **[Set]**.
- 7 Entrez deux chiffres pour indiquer le nombre de pages que vous envoyez (entrez **[0]** **[0]** si vous ne voulez pas indiquer le nombre de pages).
- 8 Patientez 2 secondes, puis appuyez sur **[Stop]**.
- 9 Entrez le numéro de télécopie de votre correspondant.
- 10 Appuyez sur **[Start]**.

Impression d'un exemple de page de garde

Avant d'imprimer un exemple de page de garde, vérifiez que l'ID station est défini. Voir la page 18 du manuel d'installation.

- 1 Appuyez sur **[Function]**, **[1]**, **[3]**, **[4]**.
- 2 Appuyez sur **[Start]**. Le MFC imprime un exemple de page de garde.

Réservation d'appel

Vous pouvez envoyer une télécopie et indiquer à votre correspondant que vous voulez lui parler après la transmission de la télécopie. L'autre télécopieur sonne comme s'il recevait un appel téléphonique. Si le correspondant décroche le combiné, le MFC sonne. Débranchez le combiné pour commencer la conversation.

Si vous activez les fonctions de réservation d'appel et de message de rappel, le MFC laisse un message si le correspondant ne répond pas.

- 1 Insérez le document dans le chargeur.
- 2 Appuyez sur **[Function]**, **[1]**, **[1]**, **[3]**. L'écran affiche la configuration actuelle pour la réservation d'appel.

CALL RESERVE: ON

CALL RESERVE: OFF

- 3 Appuyez sur **[◀]** ou sur **[▶]** pour sélectionner **ON** (ou **OFF**).
- 4 Si vous avez activé la réservation d'appel, appuyez sur **[Set]** lorsque l'écran affiche votre choix. La configuration actuelle pour le message de rappel apparaît.

CALL BACK: OFF

CALL BACK: ON

- 5 Appuyez sur **[◀]** ou sur **[▶]** pour sélectionner **ON** (ou **OFF**).
- 6 Lorsque l'écran affiche votre choix, appuyez sur **[Set]**.
- 7 Appuyez sur **[Stop]**. L'écran vous invite à entrer le numéro du télécopieur que vous voulez appeler.
- 8 Composez le numéro et appuyez sur **[Start]**.
- 9 Si vous avez activé la réservation d'appel, décrochez le combiné si le MFC sonne.

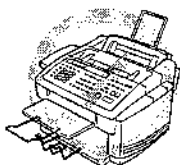

Vous ne pouvez pas utiliser la fonction de recomposition automatique avec la réservation d'appel. De même, il est impossible d'utiliser la réservation d'appel avec la transmission retardée ou l'interrogation. Vous devez enregistrer votre ID station pour activer le message de rappel.

Impression du message de rappel

- 1 Appuyez sur **[Fonction]**, **[1]**, **[3]**, **[5]**.
- 2 Appuyez sur **[Start]**.

Transmission à plusieurs résolutions

Utilisez cette fonction pour sélectionner des configurations de résolution différentes pour chaque page de la télécopie que vous envoyez. Cette fonction peut être utile si vous envoyez une télécopie contenant des photos et du texte, ou lorsque certaines pages contiennent des caractères minuscules et d'autres normaux. Les paramètres de résolution reprennent la valeur STANDARD après l'envoi de la télécopie.

- 1 Insérez les documents dans le chargeur, puis appuyez sur **[Function]**, **[1]**, **[1]**, **[5]**.
- 2 Utilisez **[◀]** ou **[▶]** pour sélectionner la résolution de la page 1, puis appuyez sur **[Set]**.
- 3 Répétez l'étape 2 pour les pages suivantes. Appuyez sur **[Stop]** lorsque vous avez terminé.
- 4 Entrez le numéro du télécopieur, puis appuyez sur **[Start]**.

Réception de télécopies

Utilisation depuis un téléphone d'extension

*Voir
Durée de la
sonnerie F/T
dans le
manuel
d'installation
p. 22*

Si vous répondez à un appel de télécopie sur un téléphone d'extension, vous pouvez rendre la main au MFC en utilisant le code d'activation. Lorsque vous composez le code **[*] [5] [1]**, le MFC commence à recevoir la télécopie.

Si le MFC répond à un appel vocal et émet la double sonnerie pour vous permettre de prendre la main, utilisez le code de désactivation **[#] [5] [1]** pour répondre à l'appel sur un téléphone d'extension.

Si vous répondez à un appel, et qu'il n'y a personne sur la ligne, vous pouvez en déduire que vous recevez une télécopie.

Sur le MFC, appuyez sur **[Start]**, puis raccrochez. Sur le téléphone d'extension, appuyez sur **[*] [5] [1]**, attendez les tonalités de télécopies, puis raccrochez. (Votre correspondant devra appuyer sur **[Start]** pour envoyer la télécopie.)

Mode F/T (Fax/Tel) seulement

Lorsque le MFC est en mode F/T, il utilise la durée de sonnerie F/T (double sonnerie) pour vous signaler qu'un appel vocal est reçu. Depuis le MFC, vous pouvez décrocher le combiné pour répondre à l'appel.

Depuis un téléphone d'extension, vous devrez décrocher le combiné pendant la durée de sonnerie F/T et appuyer sur **[#] [5] [1]** entre les double sonneries. S'il n'y a personne sur la ligne, ou si quelqu'un essaie de vous envoyer une télécopie, renvoyez l'appel vers le MFC en appuyant sur **[*] [5] [1]**.

Changement des codes à distance

Avec certains systèmes téléphoniques, les codes à distance risquent de pas fonctionner. Le code d'activation prédéfini est le ***51** et le code de désactivation est le **#51**.



Si vous vous perdez la connexion chaque fois que vous accédez à votre répondeur téléphonique à distance, changez le code d'activation de ***51** en **# # #** et le code de désactivation de **#51** en **999**.

Pour changer les codes à distance

- 1- Appuyez sur **[Function]**, **[1]**, **[7]**, **[5]**.
- 2- Appuyez sur **[<]** ou sur **[>]** pour sélectionner **ON** (activé) ou **OFF** (désactivé).

REMOTE ACT.: ON

- 3- Lorsque l'écran affiche votre choix, appuyez sur **[Set]**.
- 4- Si vous le souhaitez, entrez un nouveau code d'activation à distance, puis patientez 2 secondes.

ACT. CODE: *51

- 5- Si vous le souhaitez, entrez un nouveau code de désactivation à distance, puis patientez 2 secondes.

DEACT. CODE: #51

- 6- Appuyez sur **[Stop]** pour sortir.

Sonnerie distinctive

Cette fonction permet d'utiliser le service de sonnerie distinctive que proposent certaines compagnies de téléphone, qui permet de disposer de plusieurs numéros de téléphone sur une même ligne. (Voir le manuel d'installation pp. 29-30 pour des instructions sur cette fonction.)

Si l'écran d'affichage de votre MFC affiche **D/R SET MODE** et que vous n'êtes pas en train de définir un numéro de sonnerie distinctive, appuyez sur **[Stop]** pour quitter cette fonction.

ID appelant



La fonction d'ID appelant du télécopieur permet d'utiliser le service d'abonnement ID appelant qu'offrent de nombreuses compagnies de téléphone. Ce service permet d'afficher sur l'écran le nom ou le numéro de téléphone de la personne qui appelle pendant l'émission de la sonnerie.

Après deux sonneries, l'écran affiche le numéro de téléphone de votre correspondant (ou son nom, s'il est disponible). Lorsque vous décrochez le combiné, ces informations n'apparaissent plus à l'écran, mais elles restent enregistrées dans la mémoire ID appelant.

- Les 16 premiers caractères du numéro ou du nom apparaissent.
- Le message OUT-OF-AREA (hors zone) signifie que l'appel provient d'une zone externe à la zone du service ID appelant.
- Le message PRIVATE CALL (appel privé) indique que l'appelant a volontairement bloqué la transmission des informations.
- Le message CALL PICKUP (prise d'appel) reste à l'écran lorsqu'aucune information d'ID appelant n'est transmise.

Si le nom et le numéro sont reçus, l'écran n'affiche que le nom. Vous pouvez imprimer la liste des informations d'ID appelant reçues par votre MFC.

Le service ID appelant varie selon les opérateurs. Prenez contact avec votre compagnie de téléphone pour déterminer le type de service disponible dans votre zone.

La mémoire ID appelant enregistre les informations relatives à 30 appels. Lorsque le 31^e appel est reçu, les informations relatives au premier sont effacées. Vous pouvez faire défiler les informations ID appelant pour déterminer les appels reçus par votre MFC.

- 1 Appuyez sur **[Function]**, **[1]**, **[6]**, **[8]**.
- 2 Appuyez sur **[Set]**. L'écran affiche le numéro du dernier appel, ainsi que les informations relatives à cet appel.
- 3 Appuyez sur **[◀]** ou sur **[▶]** pour faire défiler le contenu de la mémoire ID appelant.
- 4 Appuyez sur **[Stop]** pour sortir.

*Voir
Impression
de rapports
et de listes
p. 11*

Effacement des informations ID appelant

Appuyez sur **[Clear]** lorsque l'écran affiche les informations ID appelant que vous voulez effacer.

Interrogation



L'interrogation est l'opération consistant à récupérer les télécopies d'un autre télécopieur. Vous pouvez utiliser votre MFC pour "interroger" d'autres télécopieurs, ou quelqu'un peut interroger votre MFC.

Toutes les personnes concernées par l'interrogation doivent configurer leur télécopieur pour cette fonction. Lorsque quelqu'un interroge votre MFC pour recevoir une télécopie, c'est lui qui est facturé pour l'appel. Si c'est vous qui interrogez le télécopieur de quelqu'un pour recevoir une télécopie, c'est vous qui êtes facturé.

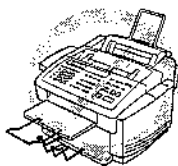

Certains télécopieurs ne réagissent pas à la fonction d'interrogation.

Interrogation d'un autre télécopieur

- 1 Vérifiez que le chargeur ne contient pas de document.
- 2 Appuyez sur **[Fonction]**, **[1]**, **[1]**, **[2]**.

L'écran affiche

POLLING: OFF

- 3 Appuyez sur **[◀]** ou sur **[▶]** pour choisir **ON**.
- 4 Appuyez sur **[Set]**.
- 5 Appuyez sur **[Stop]**.

L'écran vous invite à entrer le numéro du télécopieur que vous voulez interroger, puis à appuyer sur **[Start]**.

ENTER FAX NO.
ONLINE

PRESS START KEY
ONLINE

- 6 Entrez le numéro du télécopieur que vous interrogez.
- 7 Appuyez sur **[Start]**.

Attente d'interrogation

- 1 Placez le document dans le chargeur.
- 2 Appuyez sur **[Function]**, **[1]**, **[1]**, **[2]**.
- 3 Patientez 2 secondes.
- 4 L'écran affiche

POLLING: OFF

- 5 Appuyez sur **[◀]** ou sur **[▶]** pour choisir **ON**.
- 6 Appuyez sur **[Set]**. L'écran affiche

1. DOC 2. MEMORY

- 7 Appuyez sur **[1]** ou sur **[2]** pour faire votre choix.
- 8 Appuyez sur **[Stop]**. L'écran vous invite à appuyer sur **[Start]**.
- 9 Appuyez sur **[Start]** et attendez que la télécopie soit interrogée.

Une fois cette fonction définie, vous devez interrompre l'horloge pour envoyer une télécopie (**[Function]**, **[1]**, **[0]**).

Interrogation retardée

Vous pouvez configurer votre MFC pour que l'interrogation se produise plus tard.

Une fois cette fonction est activée, vous devrez interrompre l'horloge pour envoyer une télécopie (**[Function]**, **[1]**, **[0]**).

- 1 Vérifiez qu'il n'y a aucun document dans le chargeur.
- 2 Appuyez sur **[Function]**, **[1]**, **[1]**, **[2]**.

L'écran affiche

POLLING: OFF

- 3 Appuyez sur **[◀]** ou sur **[▶]** pour choisir **ON**.
- 4 Appuyez sur **[Set]**.
- 5 Appuyez sur **[1]**. L'écran vous invite à entrer l'heure à laquelle vous voulez commencer l'interrogation.

SET TIME=00:00

Voir
Interruption
de l'horloge
et de
l'attente
d'interrogation
p. 32

- 6 Entrez l'heure (au format 24 heures) à laquelle vous voulez commencer l'interrogation. Par exemple, entrez 21:45 pour 9:45 PM.
- 7 Patientez 2 secondes, puis appuyez sur **Stop**. L'écran vous invite à entrer le numéro de télécopie que vous interrogez.



ENTER FAX NO.
ONLINE

PRESS START KEY
ONLINE

- 8 Entrez le numéro de télécopie (vous pouvez utiliser la composition expresse ou à une touche, ou composer manuellement).
- 9 Appuyez sur **Start**. Le MFC effectue l'appel d'interrogation à l'heure que vous avez entrée.

Fonctions de copie

Le MFC permet d'effectuer des photocopies et des transparents de haute qualité. Les copies peuvent être effectuées en noir et blanc, en une seule couleur ou en couleur. Vérifiez toujours que le ou les bacs contiennent du papier avant de faire des copies.

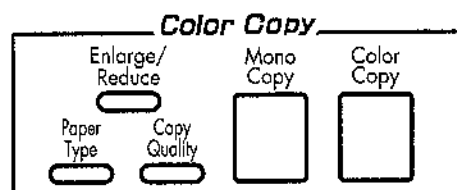

Fonctions de copie de base

Copie d'une page

- 1- Insérez le document, face imprimée vers le bas.
- 2- Appuyez sur **Mono Copy** ou sur **Color Copy** pour effectuer la copie.
- 3- Appuyez sur **Mono Copy** ou sur **Color Copy** une nouvelle fois en vous assurant d'appuyer sur la même touche qu'à l'étape 2. L'écran affiche

COPYING P. 01
ONLINE

- 4- Pour interrompre la copie, appuyez sur **Stop**. Appuyez sur **Stop** une nouvelle fois pour libérer le document d'origine.

Copies multiples

Vous pouvez effectuer plusieurs copies à l'aide du MFC. Lorsque vous utilisez **(Mono Copy)**, vous pouvez choisir **STACKED** (toutes les copies de la page 1, puis toutes les copies de la page 2, etc.) ou **SORTED** (pages en ordre numérique). Cette option n'est pas disponible lorsque vous utilisez **(Color Copy)**.

- 1 Placez le document, face imprimée vers le bas dans le chargeur.
- 2 Appuyez sur **(Mono Copy)** ou sur **(Color Copy)**.
- 3 A l'aide du clavier de numérotation, entrez le nombre de copies voulu (jusqu'à 99).
Par exemple, appuyez sur **(3)**, **(8)** pour 38 copies.
- 4 Appuyez sur **(Mono Copy)** ou sur **(Color Copy)**. Remarque : Vous devez appuyer sur la même touche qu'à l'étape 2.
- 5 Si vous avez appuyé sur **(Mono Copy)**, l'écran affiche

```
MULTI COPY: STACK
ONLINE
```

Appuyez sur **(▶)** pour sélectionner **SORT** (ou **STACK**),

```
MULTI COPY: SORT
ONLINE
```

puis appuyez sur **(Mono Copy)** une nouvelle fois.

Vous ne pouvez pas faire plusieurs copies couleur en haute qualité.

Vous ne pouvez pas faire plusieurs copies couleur lorsque vous utilisez la mémoire du MFC pour la transmission mémoire ou si des télécopies reçues se trouvent dans le MFC.

Lorsque vous faites plusieurs copies, définissez le format de papier en LETTER (**(Function)**, **(1)**, **(5)**, **(6)**). Si vous choisissez LEGAL, les impressions seront quand même au format LETTER.



Copies agrandies ou réduites (paramètre temporaire)

- 1 Insérez le document, face imprimée vers le bas dans le chargeur.
- 2 Appuyez sur **(Enlarge/Reduce)**. L'écran affiche

```
ELG/RDC: 100%
ONLINE
```

```
SELECT ← → & SET
ONLINE
```

- 3 Appuyez sur ou sur pour choisir un rapport d'agrandissement ou de réduction.

Vous pouvez réduire le format d'origine à **93%**, **87%**, **75%** ou **50%**

—OU—

Vous pouvez agrandir le format d'origine à **120%**, **125%**, **150%** ou **200%**

—OU—

Vous pouvez choisir **ELG/RDC:MANUAL** et appuyer sur , puis utiliser le clavier numérique pour entrer un rapport d'agrandissement ou de réduction entre **50%** et **200%**. Par exemple, appuyez sur , pour entrer **53%**.

- 4 Appuyez sur .

- 5 Appuyez sur ou sur .

- 6 A l'aide du clavier numérique, entrez le nombre de copies

—OU—

Gardez la valeur par défaut (01).

- 7 Appuyez sur .

- 8 Si vous avez appuyé sur à l'étape 5, vous pouvez choisir **SORT** en appuyant sur .

(copies multiples seulement)

- 9 Appuyez sur .

- 10 Appuyez sur pour sortir.

Lorsque vous choisissez la réduction fixe, vous devez connaître le format du papier d'enregistrement défini à la fonction 1-5-6 (fonction 1-5-7 pour le MFC 7200FC.)

Si vous effectuez une copie au même format que le document d'origine, vous devez choisir un rapport de réduction de 93% (par exemple, si vous faites une copie du format Letter en format Letter.)



Sélection des rapports de réduction fixe

FORMAT DU DOCUMENT D'ORIGINE	FORMAT DU PAPIER D'ENREGISTREMENT	RAPPORT DE RÉDUCTION CONSEILLE
DOCUMENT LETTER	LETTER	93%
	LEGAL	100%
	A4	87%
DOCUMENT A4	LETTER	87%
	A4	93%
DOCUMENT LEGAL	LETTER	100%
	LEGAL	93%
	A4	75%

Qualité de la copie – Paramètres temporaires

Vous pouvez facilement améliorer la qualité de la copie en utilisant les touches Copy Quality (qualité copie) et Paper Type (type papier). Ces paramètres sont temporaires : A la fin de la copie, le MFC reprend ses paramètres par défaut. Vous pouvez essayer différentes combinaisons de paramètres pour savoir laquelle correspond à vos besoins.

Utilisation de la touche Copy Quality

Cette touche modifie les paramètres relatifs à la qualité (NORMAL, HIGH ou DRAFT) et au type du document d'origine (STANDARD ou PHOTO). Sélectionnez DRAFT (brouillon) pour obtenir une copie couleur le plus rapidement possible. NORMAL permet d'obtenir une qualité plus élevée et une impression plus rapide que HIGH (élevée). Ce dernier paramètre permet d'obtenir la meilleure résolution, mais l'impression est la plus lente. Quant au type du document d'origine, ne choisissez PHOTO que pour les photographies. Si des dessins, des graphiques ou du texte figurent sur le document, choisissez STANDARD. Vous pouvez faire plusieurs copies, et si vous utilisez **[Mono Copy]**, vous pouvez les trier.

Vous ne pouvez pas faire plusieurs copies couleur en haute qualité.

- 1 Placez le document à copier dans le chargeur.
- 2 Appuyez sur **[Copy Quality]**. L'écran affiche le paramètre par défaut. Exemple :

QUALITY: NORMAL

SELECT ← → & SET
ONLINE

- 3 Appuyez sur **[←]** ou sur **[→]** pour sélectionner la résolution de la copie.

QUALITY: NORMAL

QUALITY: HIGH

QUALITY: DRAFT

- 4 Lorsque l'écran affiche votre choix, appuyez sur **[Set]**. L'écran affiche un paramètre pour le document d'origine, par exemple :

ORIGINAL: STD

SELECT ← → & SET
ONLINE

- 5 Appuyez sur **[←]** ou sur **[→]** pour sélectionner le type d'image que vous copiez.

ORIGINAL: STD (texte, dessin, graphique ou toute
combinaison incluant des photos)

ORIGINAL: PHOTO (photos seulement)

- 6 Lorsque l'écran affiche votre choix, appuyez sur **[Set]**.
- 7 Appuyez sur **[Mono Copy]** ou sur **[Color Copy]**.
- 8 Entrez le nombre de copies—**OU**—Validez la valeur par défaut (01).
- 9 Appuyez sur **[Set]**.
- 10 Si vous avez appuyé sur **[Mono Copy]** à l'étape 7, vous pouvez sélectionner **SORT** en appuyant sur **[→]**.
- 11 Appuyez sur **[Set]**.

Utilisation de la touche Paper Type (type de papier)

Si vous utilisez du papier de haute qualité, la qualité de la copie sera meilleure. Vous pouvez choisir PLAIN PAPER (papier normal), INK JET PAPER (papier jet d'encre), GLOSSY PAPER (papier glacé) et TRANSPARENCY (transparents). Pour obtenir les meilleurs résultats, il est recommandé d'utiliser du papier Brother.

- 1- Insérez le document, face imprimée vers le bas dans le chargeur.
- 2- Appuyez sur **Paper Type**. L'écran affiche le paramètre par défaut, par exemple :

ORIGINAL:PLAIN
ONLINE

SELECT ← → & SET
ONLINE

- 3- Appuyez sur **◀** ou sur **▶** pour sélectionner un type de papier.

PAPER:INK JET

PAPER:GLOSSY

PAPER:TRNSPRNCY

Si vous utilisez du papier couché Brother pour 360 dpi (BP36C2) ou 720 dpi (BP72CL), ou encore du papier jet d'encre autre que Brother, choisissez

PAPER:INK JET.

- 4- Appuyez sur **Set**. Si vous n'avez pas choisi PAPER:INK JET, passez à l'étape 7.

- 5- Si vous avez choisi PAPER:INK JET, appuyez sur **◀** ou sur **▶** pour choisir **un type de papier 360DPI** (Brother 360 x 360), **720DPI** (Brother 720 x 720) ou **OTHER** (jet d'encre non Brother).

- 6- Appuyez sur **Set**.

- 7- Appuyez sur **Stop** pour sortir.

Qualité de la copie – Paramètres par défaut

Modification des paramètres par défaut

Appuyez sur **[Function]**, **[3]** pour modifier les paramètres par défaut du mode de copie. Ces paramètres resteront activés jusqu'à ce que vous les modifiez en appuyant sur **[Function]**. Réglez les couleurs à l'aide des paramètres de réglage des couleurs, de la luminosité et du contraste.

En appuyant sur un chiffre, vous pouvez régler les paramètres de copie comme le présente le tableau ci-après. Appuyez sur **[◀]** ou sur **[▶]** pour passer d'une option à l'autre pour chaque paramètre. Appuyez sur **[Set]** pour enregistrer votre choix. Appuyez sur **[Stop]** pour sortir—OU—Appuyez sur **[◀]** pour sélectionner le paramètre suivant à modifier.

FACTORY DEFAULT SETTINGS (paramètres par défaut)

1 Paper Type	: PLAIN PAPER
2 Quality	: NORMAL 360X360
3 Original Type	: STANDARD
4 Color Adjust	: R: - <input type="checkbox"/> <input type="checkbox"/> <input type="checkbox"/> <input type="checkbox"/> <input type="checkbox"/> <input checked="" type="checkbox"/> <input type="checkbox"/> <input type="checkbox"/> <input type="checkbox"/> <input type="checkbox"/> +
	: G: - <input type="checkbox"/> <input type="checkbox"/> <input type="checkbox"/> <input type="checkbox"/> <input type="checkbox"/> <input checked="" type="checkbox"/> <input type="checkbox"/> <input type="checkbox"/> <input type="checkbox"/> <input type="checkbox"/> +
	: B: - <input type="checkbox"/> <input type="checkbox"/> <input type="checkbox"/> <input type="checkbox"/> <input type="checkbox"/> <input checked="" type="checkbox"/> <input type="checkbox"/> <input type="checkbox"/> <input type="checkbox"/> <input type="checkbox"/> +
5 Brightness	: - <input type="checkbox"/> <input type="checkbox"/> <input type="checkbox"/> <input type="checkbox"/> <input checked="" type="checkbox"/> <input type="checkbox"/> <input type="checkbox"/> <input type="checkbox"/> <input type="checkbox"/> +
6 Contrast	: - <input type="checkbox"/> <input type="checkbox"/> <input type="checkbox"/> <input type="checkbox"/> <input checked="" type="checkbox"/> <input type="checkbox"/> <input type="checkbox"/> <input type="checkbox"/> <input type="checkbox"/> +
7 One Color	: OFF = Black
8 Cassette # (Only for MFC 7200FC)	: #1

Appuyez sur **Function** puis sur **3**.

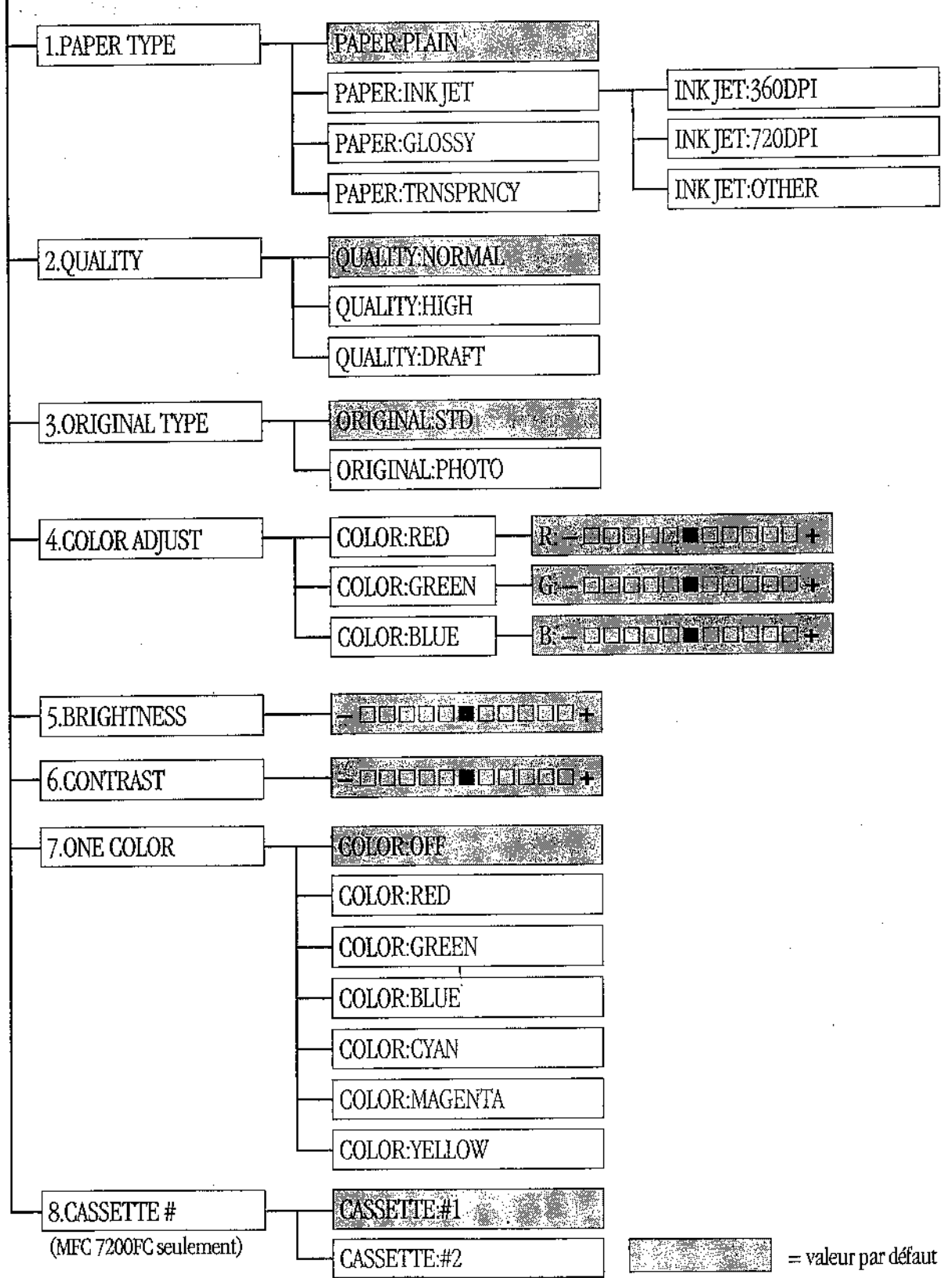

Sélection du type de papier

- 1 Appuyez sur [Function], [3], [1]. L'écran affiche

1. PAPER TYPE

- 2 Appuyez sur [Set].
3 Appuyez sur [◀] ou sur [▶] pour sélectionner le type de papier.

PAPER: PLAIN

PAPER: INK JET

PAPER: GLOSSY

PAPER: TRANSPRNCY

- 4 Appuyez sur [Set] lorsque l'écran affiche votre choix.

Si vous utilisez du papier couché Brother pour 360 dpi (BP36CL) ou 720 dpi (BP72CL), sélectionnez **PAPER: INK JET**, puis choisissez 360DPI ou 720DPI. Si vous utilisez du papier jet d'encre non-Brother, sélectionnez **PAPER: INK JET**, puis **OTHER**. Si vous ne sélectionnez pas **PAPER: INK JET**, passez à l'étape 7.

- 5 Appuyez sur [◀] ou sur [▶] pour sélectionner **360DPI**, **720DPI** ou **OTHER**.

- 6 Appuyez sur [Set].

- 7 Appuyez sur [Stop] pour sortir.

Le MFC éjecte le papier, la surface imprimée vers le bas dans le bac situé à l'avant de l'appareil. Lorsque vous utilisez des transparents, retirez chaque page individuellement, pour éviter tout bourrage ou que les pages soient voilées.



Sélection de la qualité de la copie

- 1 Appuyez sur [Function], [3], [2].
- 2 Appuyez sur [◀] ou sur [▶] pour sélectionner la qualité de la copie.

QUALITY: NORMAL

QUALITY: HIGH

QUALITY: DRAFT

- 3 Appuyez sur [Set] lorsque l'écran affiche votre choix.
- 4 Appuyez sur [Stop] pour sortir.

Cette fonction n'est disponible que pour les copies couleur.

Sélection du type d'original

- 1 Appuyez sur [Function], [3], [3]. L'écran affiche

2. ORIGINAL: TYPE

- 2 Appuyez sur [◀] ou sur [▶] pour sélectionner votre type de document d'origine.

ORIGINAL: STD

ORIGINAL: PHOTO

- 3 Appuyez sur [Set] lorsque l'écran affiche votre choix.
- 4 Appuyez sur [Stop] pour sortir.

Cette fonction n'est disponible que pour les copies couleur.

Réglage de la couleur

- 1 Appuyez sur **[Function]**, **[3]**, **[4]**.
- 2 Appuyez sur **[◀]** ou sur **[▶]** pour sélectionner RED (rouge), GREEN (vert) ou BLUE (bleu).
- 3 Appuyez sur **[Set]**.

Light	Dark
R: - □ □ □ □ □ ■ □ □ □ □ □ +	
G: - □ □ □ □ □ ■ □ □ □ □ □ +	
B: - □ □ □ □ □ ■ □ □ □ □ □ +	

- 4 Appuyez sur **[◀]** ou sur **[▶]** pour modifier le degré de couleur.
- 5 Appuyez sur **[Set]**.
- 6 Revenez à l'étape 2 pour sélectionner la couleur suivante —OU— Appuyez sur **[Stop]** pour sortir.

Luminosité des copies

Vous pouvez modifier la luminosité avant d'effectuer une copie.

- 1 Appuyez sur **[Function]**, **[3]**, **[5]**.
- 2 Appuyez sur **[◀]** pour faire une copie plus sombre
—OU—
Appuyez sur **[▶]** pour faire une copie plus claire.
- 3 Appuyez sur **[Set]** lorsque l'écran affiche votre choix.
- 4 Appuyez sur **[Stop]** pour sortir.

Contraste des copies

Vous pouvez modifier le contraste d'une copie. Un contraste plus élevé peut permettre de faire apparaître une image plus nette. Cette fonction n'est disponible que pour les copies couleur.

- 1 Appuyez sur **[Function]**, **[3]**, **[6]**.
- 2 Appuyez sur **[◀]** pour réduire le contraste
—OU—
Appuyez sur **[▶]** pour augmenter le contraste.

- 3 Lorsque l'écran affiche votre choix, appuyez sur **[Set]**.
- 4 Appuyez sur **[Stop]** pour sortir.

Sélection d'une couleur unique

Avec les documents d'origine noir et blanc, vous pouvez remplacer le noir, couleur par défaut, par une autre couleur lorsque vous appuyez sur **[Mono Copy]**. La valeur Off correspond à la couleur noir.

- 1 Appuyez sur **[Function]**, **[3]**, **[7]**.
- 2 Appuyez sur **[◀]** ou sur **[▶]** pour sélectionner la couleur des copies :

COLOR: OFF

COLOR: RED

COLOR: GREEN

COLOR: BLUE

COLOR: CYAN

COLOR: YELLOW

COLOR: MAGENTA

- 3 Lorsque l'écran affiche votre choix, appuyez sur **[Set]**.
- 4 Appuyez sur **[Stop]** pour sortir.

Sélection du bac papier (MFC 7200FC seulement)

Si vous ne sélectionnez pas de bac papier, le MFC utilise le bac 1.

- 1 Appuyez sur **[Function]**, **[3]**, **[8]**. L'écran affiche

8. CASSETTE #
ONLINE

- 2 Appuyez sur **[◀]** ou sur **[▶]** pour afficher le bac voulu (1 ou 2).
- 3 Appuyez sur **[Set]** lorsque l'écran affiche votre choix.
- 4 Appuyez sur **[Stop]** pour sortir.



Message de mémoire saturée

Si pendant que vous faites des copies, l'écran affiche



MEMORY FULL
ONLINE

suit de

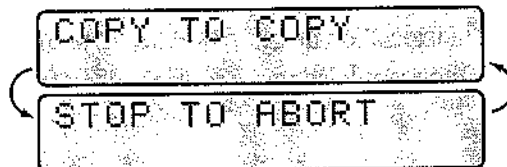

COPY TO COPY
STOP TO ABORT

appuyez sur **[Stop]**. Le copieur arrête la copie et libère la page en cours de numérisation sans l'imprimer ni l'enregistrer.

Vous devrez effacer certains messages (télécopie ou vocaux) pour poursuivre. Pour plus d'informations, reportez-vous à la page 65.

Restrictions juridiques

Les reproductions couleur de certains documents sont illégales et peuvent avoir des poursuites juridiques. Le rappel ci-après est un guide plutôt qu'une liste des interdictions possibles. En cas de doute sur un type de document particulier, nous vous suggérons de demander conseil.

Les documents émis par le Gouvernement des États-Unis et du Canada ou une de ses Agences suivants ne doivent pas être copiés :

- Billets de banque
- Titres ou autres certificats d'endettement
- Certificats de dépôts
- Timbre fiscaux (nuls ou non nuls)
- Documents relatifs au service militaire
- Passeports
- Timbres postaux des États-Unis et du Canada (nuls ou non nuls)

- Timbres alimentaires
- Documents d'immigration
- Chèques conçus par des Agences gouvernementales
- Badges ou insignes d'identification

Il est interdit de copier les travaux soumis au Copyright. Toutefois, il est possible de copier des parties de travaux soumis au copyright pour "utilisation équitable". Plusieurs copies indiquent une utilisation incorrecte.

Les oeuvres d'art doivent être considérées comme travaux soumis au copyright. Selon la législation de certains états, les permis de conduire et les certificats de titres autorisant la conduite de véhicules ne doivent pas être copiés.

C H A P I T R E 8

Message Center

Introduction

Cette section fournit des informations sur l'utilisation des fonctions du Message Center de votre MFC 7000FC ou MFC 7200FC.

Le MFC est conçu pour être convivial. Un tableau des fonctions figure à la page 9. Il indique les touches sur lesquelles appuyer pour accéder aux fonctions programmées.

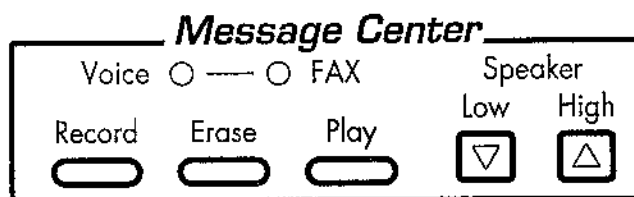

Mode Message Center

Le mode Message Center permet de stocker des télécopies et des messages vocaux dans une mémoire souple. La mémoire peut stocker jusqu'à 50 (MFC 7000FC) ou 99 (MFC 7200FC) minutes de messages vocaux, ou jusqu'à 100 (MFC 7000FC) ou 300 (MFC 7200FC) pages de télécopies. Le nombre réel de pages stockées en mémoire dépend du contenu et de la résolution utilisés. La mémoire est partagée entre les télécopies et les messages vocaux, qui sont stockés selon le principe "premier entré, premier servi". Vous pouvez récupérer à distance tous les messages vocaux et toutes les télécopies.

*Voir
enregistrement
du message
d'accueil du
Message
Center
p. 61*

Vous devez enregistrer un message d'accueil pour utiliser le mode Message Center.

Paramètres de mémoire souples

Le mode Message Center offre six paramètres de mémoire souples qui vous permettent de décider quels type de messages vous voulez recevoir.

- 1. FAX:ON VOICE:ON** Les messages vocaux et les télécopies sont stockés. Vous pouvez utiliser les fonctions de réacheminement de télécopie et de radiomessagerie pour consulter les messages vocaux et télécopies à distance.
- 2. FAX:ON VOICE:EXT** Vous devez disposer d'un répondeur externe connecté à la prise EXT pour ce paramètre. Les télécopies sont enregistrées dans la mémoire du Message Center, et les messages vocaux dans le répondeur externe. Pour consulter les messages vocaux, utilisez le répondeur externe. Vous ne pouvez pas utiliser la fonction radiomessagerie avec ce paramètre.
- 3. FAX:ON VOICE:OFF** Toute la mémoire est utilisée pour enregistrer les télécopies et aucun message vocal n'est enregistré.
- 4. FAX:OFF VOICE:ON** Toute la mémoire est utilisée pour stocker les messages vocaux. Aucune télécopie n'est enregistrée. Les télécopies reçues sont imprimées. Vous pouvez utiliser la fonction \$\$Paging, et consulter les messages à distance.
- 5. FAX:OFF VOICE:EXT** Vous devez disposer d'un répondeur externe connecté au jack EXT pour utiliser ce paramètre. Les télécopies reçues ne sont pas enregistrées en mémoire, mais imprimées. Les messages vocaux sont enregistrés dans le répondeur externe.
- 6. FAX:OFF VOICE:OFF** Les télécopies reçues ne sont pas enregistrées en mémoire, mais imprimées. Les messages vocaux ne sont pas stockés en mémoire.

Configuration du Message Center

Vous devez configurer le Message Center de la manière suivante :

- 1** Configurez le stockage des messages.
- 2** Enregistrez le message d'accueil du Message Center (**MSG CTR OGM**).
- 3** Activez le mode Message Center en appuyant sur **[Mode]** jusqu'à ce que les voyants FAX et F/T s'allument.

Configuration du stockage des messages

Sélectionnez la configuration à l'aide des descriptions ci-dessus.

- 1 Appuyez sur **[Function]**, **[1]**, **[8]**, **[1]**. L'écran vous invite à choisir une configuration de télécopie.

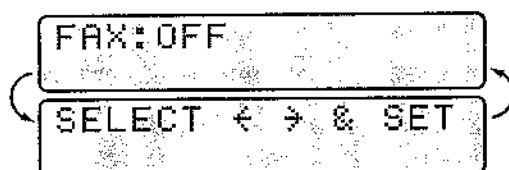

- 2 Appuyez sur **[<]** ou sur **[>]** pour sélectionner **ON** ou **OFF**.
- 3 Appuyez sur **[Set]**. L'écran vous invite à choisir une configuration vocale (VOICE).

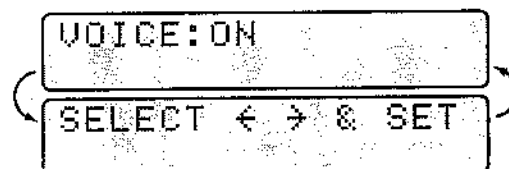

- 4 Appuyez sur **[<]** ou sur **[>]** pour sélectionner une des configurations de la liste ci-dessus.
- 5 Appuyez sur **[Set]** lorsque l'écran affiche votre choix.
- 6 Appuyez sur **[Stop]** pour sortir.

Enregistrement du message d'accueil (OGM) du Message Center

L'enregistrement du message d'accueil du Message Center (MSG CTR OGM) est la seconde étape que vous devez exécuter pour activer le Message Center. Le message d'accueil ne doit pas dépasser 20 secondes.

- 1 Appuyez sur **[Function]**, **[1]**, **[8]**, **[6]**. L'écran vous invite à choisir un message d'accueil.



- 2 Appuyez sur ◀ ou sur ▶ pour atteindre

MSG CTR OGM

Il s'agit du seul paramètre que vous pouvez sélectionner si vous voulez activer le Message Center.

- 3 Appuyez sur [Set].
4 Appuyez sur [Record], puis décrochez le combiné pour enregistrer un message.

Exemple : *Bonjour. Nous ne pouvons actuellement pas répondre à votre appel. Veuillez laisser un message après le signal sonore. Si vous voulez envoyer une télécopie, appuyez sur *51, attendez la tonalité télécopieur, puis appuyez sur le bouton d'envoi de votre télécopieur.*

- 5 Raccrochez le combiné. Le Message Center exécute votre message d'accueil.
6 Appuyez sur [Stop] pour sortir.

Ecoute du message d'accueil

- 1 Appuyez sur [Function], [1], [8], [6].
2 Appuyez sur ◀ ou sur ▶ pour sélectionner **MSG CTR OGM**.
3 Appuyez sur [Set] lorsque l'écran affiche votre sélection.
4 Appuyez sur [Play] pour écouter le message d'accueil. Réglez le volume en appuyant sur [Low] ou [High].
5 Appuyez sur [Stop] pour sortir.

Effacement du message d'accueil

- 1 Appuyez sur [Function], [1], [8], [6].
2 Appuyez sur ◀ ou sur ▶ pour sélectionner **MSG CTR OGM**.
3 Appuyez sur [Set] lorsque l'écran affiche votre choix.
4 Appuyez sur [Erase].
5 Appuyez sur [1] pour effacer le message d'accueil—OU—Appuyez sur [2] pour sortir sans l'effacer.
6 Appuyez sur [Stop] pour sortir.

Activation du mode Message Center

Appuyez sur **[Mode]** jusqu'à ce que les voyants FAX et F/T s'allument.

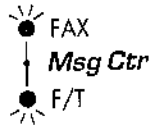

Indicateurs de messages

Les voyants Voice et/ou FAX clignotent pour indiquer que vous avez reçu des messages vocaux et/ou télécopies. Lorsque vous avez écouté le message ou imprimé la télécopie, le clignotement cesse.

L'écran affiche le nombre total de messages vocaux (notamment les mémos) et/ou les télécopie enregistrées dans la mémoire du Message Center.

VOICE:03 FAX:02
ONLINE

Surveillance de l'enregistrement ICM

Cette fonction permet de régler le volume du haut-parleur pour les messages vocaux pendant que vous les recevez. Vous pouvez sélectionner **LOW (faible)**, **MEDIUM (moyen)** ou **HIGH (élevé)**. Vous pouvez également choisir **OFF** pour désactiver le moniteur afin de ne pas entendre les messages pendant leur réception.

- 1 Appuyez sur **[Function]**, **[1]**, **[6]**, **[4]**.
- 2 Appuyez sur **[◀]** ou sur **[▶]** pour sélectionner **LOW**, **MED**, **HIGH**, ou **OFF**.
- 3 Lorsque l'écran affiche votre sélection, appuyez sur **[Set]**.
- 4 Appuyez sur **[Stop]** pour sortir.

Exécution des messages et des mémos vocaux (ou Alarme vocale)

Suivez les étapes ci-dessous pour écouter les messages et les mémos vocaux.

- 1 Appuyez sur **[Play]**. Réglez le volume en appuyant sur **[Low]** ou sur **[High]**.

(Appuyez sur **Function** puis sur **Play** pour l'alarme vocale.) Tous les messages et les mémos sont exécutés dans leur ordre d'enregistrement. Appuyez sur **Play** une nouvelle fois pour écouter les anciens messages et mémos dans leur ordre d'enregistrement. L'écran affiche le nombre actuel de messages et le nombre total de messages.

Si des informations ID appelant ont été reçues, le MFC émet un signal sonore pendant le message et il affiche les informations ID appelant pendant une seconde.

Pendant l'exécution, l'écran affiche l'heure et la date d'enregistrement du message.

- 2 Appuyez sur **◀** pour réécouter un message. Utilisez **▶** pour passer au message suivant. Vous pouvez appuyer sur **◀** et sur **▶** plusieurs fois jusqu'au message que vous voulez écouter.
- 3 Appuyez sur **Stop** pour sortir.

Impression d'une télécopie stockée en mémoire

Si la fonction d'enregistrement des messages a la valeur **FAX:ON** pour la récupération à distance, vous pouvez toutefois imprimer une télécopie lorsque vous êtes à proximité de votre MFC :

- 1 Appuyez sur **Function**, **1**, **8**, **7**.
- 2 Appuyez sur **Start**.
- 3 Appuyez sur **Stop**.

Option d'impression de sauvegarde

Lorsque vous choisissez **FAX:ON** en mode Message Center, toutes les télécopies reçues sont enregistrées en mémoire pour récupération ultérieure. Pour imprimer automatiquement une copie de sauvegarde, activez cette option.

- 1 Appuyez sur **Function**, **1**, **8**, **2**. L'écran vous invite à choisir un paramètre.

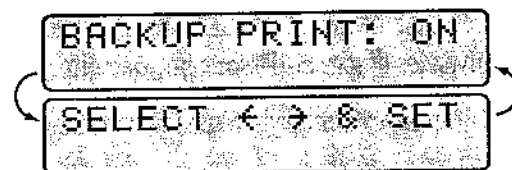

- 2- Appuyez sur ou sur pour afficher **ON** (ou **OFF**).
- 3- Appuyez sur lorsque l'écran affiche votre choix.
- 4- Appuyez sur pour sortir.

Effacement des messages

Si vous choisissez d'effacer toutes les télécopies, le MFC imprime toutes celles qui n'ont pas été imprimées avant de les effacer. Il est impossible d'effacer de la mémoire des télécopies individuelles.

Vous pouvez effacer les messages et les mémos vocaux (ou alarmes vocales) individuellement ou tous à la fois.

Pour effacer les messages vocaux individuellement

- 1- Appuyez sur . (Appuyez sur puis sur pour l'alarme vocale.)
Après 2 secondes, le MFC émet un signal sonore et commence à exécuter les messages. Chaque message est précédé d'un long signal sonore et suivi de deux signaux brefs.
- 2- Pour effacer un message spécifique, appuyez sur immédiatement après les deux signaux brefs ou pendant l'exécution du message. L'écran affiche

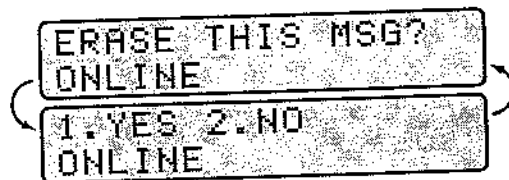

- 3- Appuyez sur pour effacer le message
—OU—
Appuyez sur pour annuler.
- 4- Appuyez sur pour sortir.

Pour effacer tous les messages à la fois

- 1- Appuyez sur . L'écran vous invite à choisir le type de messages que vous voulez effacer.

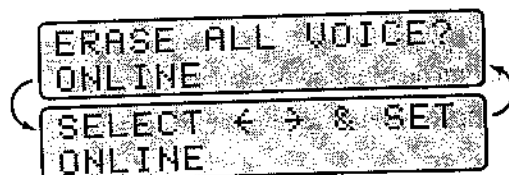

- 2 Appuyez sur **[◀]** ou sur **[▶]** pour sélectionner l'effacement de tous les messages vocaux (**VOICE**), toutes les télécopies (**FAX**), ou tous les messages des deux types (**MSG**).
- 3 Appuyez sur **[Set]**.
- 4 Appuyez sur **[1]** pour effacer
—OU—
Appuyez sur **[2]** pour annuler.

Définition de la durée maximale pour les messages reçus

Le MFC est préconfiguré pour recevoir des messages vocaux et télécopies ne dépassant pas 30 secondes. Vous pouvez définir une durée de 20 à 60 secondes, par incréments de 5 secondes. Ce paramètre s'applique également à la fonction ICM, au mémo et à l'alarme vocale.

- 1 Appuyez sur **[Fonction]**, **[1]**, **[8]**, **[5]**. L'écran vous invite à sélectionner une durée maximale.

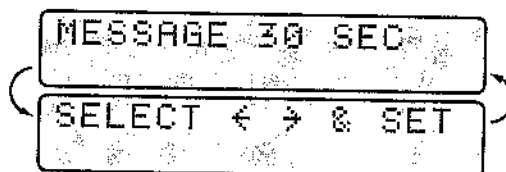

- 2 Appuyez sur **[◀]** ou sur **[▶]** pour sélectionner la durée maximale des messages reçus.
- 3 Appuyez sur **[Set]** lorsque l'écran affiche votre choix.
- 4 Appuyez sur **[Stop]** pour sortir.

Configuration de la fonction Economie

Lorsque vous définissez la fonction Economie, le MFC répond après 4 sonneries si vous n'avez pas de messages, et après 2 sonneries si vous en avez. Ainsi, lorsque vous appelez le MFC et qu'il sonne 3 fois, c'est que vous n'avez pas de message. Vous pouvez raccrocher, ce qui vous permet de réaliser des économies sur vos frais d'appel.

Lorsque la fonction Economie est activée, elle est prioritaire sur la fonction de retard de sonnerie. Vous devez désactiver la fonction d'économie pour que le MFC fonctionne avec le paramètre de retard de sonnerie.

Voir
Retard de sonnerie
p. 22
du manuel
d'installation



- 1 Appuyez sur **[Function]**, **[1]**, **[8]**, **[9]**.
- 2 Appuyez sur **[◀]** ou sur **[▶]** pour sélectionner **ON** (ou **OFF**).
- 3 Appuyez sur **[Set]** lorsque l'écran affiche votre choix.
- 4 Appuyez sur **[Stop]** pour sortir.

Enregistrement d'un mémo

Un mémo est enregistré et exécuté comme un message vocal.

- 1 Appuyez sur **[Record]**.
- 2 Lorsque l'écran vous y invite, parlez dans le combiné pour enregistrer le mémo. La durée maximum de l'enregistrement est la même que celle des messages reçus.
- 3 Lorsque vous avez terminé, appuyez sur **[Stop]** ou raccrochez.

Enregistrement d'une conversation

Vous pouvez enregistrer une conversation téléphonique en appuyant sur **[Record]** pendant la conversation. L'enregistrement ne peut pas dépasser la durée maximale des messages entrants. Votre correspondant et vous-même entendrez un signal sonore toutes les 15 secondes pendant l'enregistrement. Vous ne pouvez pas enregistrer de conversation lorsque vous utilisez le haut-parleur.

Radiomessagerie/Réacheminement des télécopies

Lorsque la fonction de radiomessagerie est activée, votre MFC compose le numéro de radiomessagerie que vous avez programmé et après la connexion, il compose votre numéro d'identification personnel (PIN) pour activer votre récepteur de radiomessagerie et vous signaler que vous avez reçu un message vocal ou une télécopie.

Lorsque le réacheminement de télécopies est activé (**ON**), le MFC compose le numéro du télécopieur que vous avez programmé et y réachemine les télécopies que vous avez reçues.

Vous ne pouvez pas utiliser les fonctions de radiomessagerie et de réacheminement de télécopies en même temps.



Programmation du numéro de radiomessagerie

- 1 Appuyez sur **[Fonction]**, **[1]**, **[8]**, **[3]**.
- 2 Appuyez sur **[◀]** ou sur **[▶]** jusqu'à ce que l'écran affiche

PAGING

- 3 Appuyez sur **[Set]**. L'écran vous invite à entrer votre numéro de radiomessagerie.

PAG#:

ENTER & SET

- 4 Entrez le numéro de téléphone correspondant à votre récepteur de radiomessagerie (jusqu'à 20 chiffres) suivi de **[#]** **[#]**. N'entrez pas le code local si c'est le même que celui du MFC. Par exemple,

[1]**[8]****[0]****[0]****[5]****[5]****[5]****[1]****[2]****[3]****[4]****[#]****[#]**.

- 5 Appuyez sur **[Set]**.

- 6 Si votre récepteur de radiomessagerie nécessite un numéro d'identification, entrez-le, appuyez sur **[#]**, puis sur **[Redial/Pause]** et entrez le numéro de votre télécopieur, puis appuyez sur **[#]** **[#]** par exemple,

[1]**[2]****[3]****[4]****[5]****[#]****[Redial/Pause]****[1]****[8]****[0]****[0]****[5]****[2]****[1]****[2]****[8]****[4]****[6]****[#]****[#]**.

—OU—

Si vous n'avez pas besoin de numéro d'identification, appuyez sur

[Redial/Pause], entrez le numéro de téléphone de votre MFC, puis appuyez sur

[#] **[#]**. Par exemple, **[Redial/Pause]****[1]****[8]****[0]****[0]****[5]****[2]****[1]****[2]****[8]****[4]****[6]****[#]****[#]**.

- 7 Appuyez sur **[Set]**.

- 8 Appuyez sur **[Stop]** pour sortir.

Vous ne pouvez pas changer de numéro de radiomessagerie ou de numéro d'identification à distance.



Programmation d'un numéro de réacheminement de télécopie

- 1 Appuyez sur [Function], [1], [8], [3].
- 2 Appuyez sur [◀] ou sur [▶] jusqu'à ce que l'écran affiche

FAX FORWARD

- 3 Appuyez sur [Set]. L'écran vous invite à entrer le numéro du télécopieur vers lequel les télécopies seront réacheminées.

FWD#:

ENTER & SET

- 4 Entrez le numéro de réacheminement (jusqu'à 20 chiffres).
- 5 Appuyez sur [Set].
- 6 Appuyez sur [Stop] pour sortir.

Alarme vocale

L'alarme vocale permet d'enregistrer un message sur le MFC et de l'exécuter à une heure donnée. Ces messages ne sont pas comptabilisés dans le nombre de messages vocaux (VOICE). A la date et à l'heure sélectionnées, le télécopieur émet un signal sonore et il exécute le message enregistré. Réécoutez le message en appuyant sur [1]. Appuyez sur [2] ou sur [Stop] pour arrêter l'exécution du message vocal.

Configuration de l'alarme vocale

- 1 Appuyez sur [Function], [Record]. Si vous n'appuyez sur [Record] pendant 2 secondes de [Function], vous ne pouvez pas continuer.
- 2 Après 2 secondes, l'écran affiche

SET DAY= TODAY

SELECT ← → & SET

- 3 Appuyez sur [◀] ou sur [▶] pour sélectionner un jour.

- 4 Appuyez sur **[Set]** lorsque l'écran affiche votre choix.
- 5 Entrez l'heure au format 24 heures (par exemple, entrez 20:30 pour 8:30 PM).
- 6 Après 2 secondes, l'écran affiche

PRESS RECORD KEY

- 7 Appuyez sur **[Record]**.

PICK UP HANDSET

- 8 Utilisez le combiné pour enregistrer le message. Votre message ne peut pas dépasser la durée maximale que vous avez définie pour les messages reçus.
- 9 Appuyez sur **[Stop]** ou raccrochez.

L'alarme vocale ne s'exécute pas pendant que vous envoyez ou recevez une télécopie, ou lorsque les fonctions du Message Center sont en cours d'utilisation.



Consultation à distance

Pour récupérer les messages vocaux et les télécopies, vous pouvez appeler votre MFC depuis n'importe quel téléphone à touches (ou télécopieur conforme au groupe 3), utiliser votre code d'accès à distance et d'autres touches. Vous pouvez également programmer et modifier certains paramètres du Message Center.

Utilisation du code d'accès à distance

- 1 Composez le numéro de votre MFC depuis un téléphone à touches.
- 2 Lorsque le MFC répond et émet des tonalités, entrez votre code d'accès à distance.
- 3 Le MFC indique le type de messages reçus :
 - 1 long signal : Télécopies
 - 2 longs signaux : Messages vocaux
 - 3 long signaux : Télécopies et messages vocaux
 - Aucun signal : Pas de message.

- 4- Le MFC émet deux brefs signaux sonores pour vous inviter à entrer une commande. Si vous patientez plus de 30 secondes, il raccroche. Si vous entrez une commande incorrecte, il émet trois signaux sonores.
- 5- Appuyez sur **[9]** **[0]** pour réinitialiser le MFC lorsque vous avez terminé.
- 6- Raccrochez.

Si le télécopieur est configuré en MANUAL, accédez au Message Center en laissant sonner 20 sonneries, puis entrez le code d'accès à distance avant 30 secondes.

Modification du code d'accès à distance

Lorsque le MFC répond à l'appel, entrez le code pour accéder aux fonctions à distance. Le code par défaut est 159*, mais vous pouvez le changer.

- 1- Appuyez sur **[Function]**, **[1]**, **[8]**, **[4]**.
- 2- Entrez un nombre entre 000 et 999. N'utilisez pas les mêmes chiffres que ceux qui composent le code d'activation ou de désactivation à distance.
- 3- Patientez 2 secondes.
- 4- Appuyez sur **[Stop]** pour sortir.

Lorsque vous appelez le MFC et entrez le code d'accès à distance, vous devez appuyer sur une quatrième touche : **[*]**.

Commandes de contrôle à distance

Commandes de contrôle		Opération détaillée
91 Exéc. messages vocaux		Après un long signal, le MFC exécute les messages reçus, le mémo et l'alarme vocale.
1 ◀ (Précédent)		Appuyez sur [1] pendant que vous écoutez un message reçu, un mémo ou l'alarme vocale pour le réentendre. Si vous appuyez sur [1] avant un message, vous entendez le message précédent.
2 ▶ (Suivant)		Pendant que vous écoutez un message reçu, un mémo ou l'alarme vocale, vous pouvez passer au message suivant.
9	ARRÊTER l'exécution	Arrête le message reçu, le mémo ou l'alarme vocale.
92 Enregistrer mémo		Après un long signal, vous pouvez enregistrer un mémo. Vous pouvez arrêter l'enregistrement en appuyant sur [9].
93 Effacer tous les messages reçus et les mémos		Un long signal sonore indique que l'effacement est accepté, trois signaux brefs qu'il est refusé car certains messages vocaux n'ont pas été écoutés, ou il n'y a pas de message à effacer. *Ce code efface en une fois tous les messages enregistrés.
94 Exéc. et enreg. message d'accueil en mémoire		
1 Exécuter	1 MSG CTR OGM	Le MFC exécute le message d'accueil sélectionné. Vous pouvez arrêter l'exécution en appuyant sur [9].
	2 F/T OGM	
2 Enregis.	1 MSG CTR OGM	Après un long signal, vous pouvez enregistrer le message d'accueil sélectionné. Le message est rejoué. Vous pouvez arrêter l'enregistrement en appuyant sur [9].
	2 F/T OGM	
95 Modif. param. réachem. télécopies/radiomessag.		Un long signal indique que la modification est acceptée. Trois signaux brefs, qu'elle est impossible car les conditions ne sont pas remplies (exemple : enregistrement numéro de radiomessagerie). Vous pouvez enregistrer votre numéro de réacheminement à l'aide de la fonction 4. FAX FWD NO (voir page 69). Après avoir enregistré le numéro, le MFC passe automatiquement en mode "FAXFWD:ON". Générez ensuite la liste de l'état de la mémoire en entrant [9][9][1] (Voir page 65). Après avoir vérifié le numéro, entrez la commande de confirmation [9][5][5]. Le MFC réacheminera les télécopies.
1 Désactivé		
2 Réacheminement télécopies		
3 Radiomessagerie		
4 N° tél. de réacheminement		
5 Confirm. n° de réachemin.		
96 Récupérer les télécopies		Vous devez appeler depuis un télécopieur distant pour recevoir un rapport ou les télécopies stockées. (Voir page 64.)
1	Liste d'état de la mémoire	
2	00 Récup. toutes télécopies	
2	"N° télécop." 00 Récupérer télécopie numéro	
3	Effacer télécopie de la mémoire	Un long signal indique que vous pouvez effacer la télécopie de la mémoire.
97 Vérif. état réception		Vous pouvez vérifier si le télécopieur a reçu des télécopies ou des messages vocaux. Si c'est le cas, vous entendez un long signal, sinon trois signaux brefs.
1	Télécopie	
2	Répondeur	
98 Modif. mode réponse		Un long signal indique que vous pouvez modifier le mode de réponse et trois signaux brefs, que c'est impossible. (Exemple : Il n'y a pas de message d'accueil MSG CTR lorsque vous voulez passer en mode MSG CTR.)
1	MSG CTR	
2	F/T	
3	Télécopie	
90 Sortie		Un long signal indique que vous pouvez sortir du mode distant.

Récupération de la liste d'état de la mémoire et des télécopies

Vous pouvez récupérer la liste d'état de la mémoire depuis un télécopieur distant pour vérifier si des télécopies sont présentes dans la mémoire Message Center. Utilisez ensuite cette liste pour récupérer des télécopies spécifiques.

- 1 Composez le numéro du MFC.
- 2 Lorsque vous entendez le signal sonore, entrez immédiatement votre code d'accès à distance.
- 3 Lorsque vous entendez 2 signaux brefs, appuyez sur **9 6 1**.
- 4 Lorsque vous entendez les tonalités CNG, appuyez sur **Start**. (Ne raccrochez pas si vous voulez également récupérer des télécopies. Si vous voulez seulement consulter la liste, raccrochez après avoir appuyé sur **Start**.)
- 5 Le télécopieur distant imprime la liste d'état de la mémoire.
- 6 Lorsque vous entendez 2 signaux sonores, appuyez sur **9 6 2**, puis entrez le numéro à 2 chiffres de la télécopie que vous voulez retrouver (par exemple, entrez **0 2 0 0** pour le message 2). Pour imprimer toutes les télécopies, appuyez sur **0 0**.
- 7 Lorsque vous entendez les tonalités télécopie, appuyez sur **Start**.
- 8 Décrochez le téléphone que vous utilisez.
- 9 Le télécopieur distant imprime les télécopies.

Modification du numéro de réacheminement des télécopies

- 1 Composez le numéro de votre MFC.
- 2 Lorsque vous entendez la tonalité, entrez le code d'accès à distance.
- 3 Lorsque vous entendez 2 signaux brefs, entrez **9 5 4**.
- 4 Entrez le nouveau numéro de téléphone du télécopieur vers lequel vous voulez réacheminer les télécopies. Vous ne pouvez pas utiliser ***** ni **#** comme numéros de composition. Utilisez ***** pour entrer une pause entre deux chiffres.
- 5 Après avoir entré le nouveau numéro, appuyez sur **#**.
- 6 Lorsque vous entendez deux signaux sonores, appuyez sur **9 6 1**.
- 7 Lorsque vous entendez la tonalité de télécopie, appuyez sur **Start**. Ne raccrochez pas.

- 8- Le télécopieur distant imprime la liste d'état de la mémoire pour vous permettre de vérifier que le nouveau numéro de réacheminement est correct.
- 9- S'il est correct, appuyez sur **9** **5** **5** après les 2 signaux sonores
—OU—
S'il est incorrect, entrez **9** **5** **4** pour revenir à l'étape 4.
- 10 Raccrochez.

Utilisation du MFC comme imprimante

Fonctions

Le Multi-Function Center offre de nombreuses fonctions que vous trouvez normalement dans une imprimante à jet d'encre de haute qualité.

Vitesse d'impression rapide : Vous pouvez imprimer 3 pages par minute en mode normal pleine couleur. En mode brouillon, vous pouvez imprimer plus rapidement et économiser de l'encre.

Impressions 4 couleurs à 720 dpi : Les impressions à une résolution 720 dpi sur du papier couché spécial ou sur papier glacé donnent d'excellentes sorties à hautes résolutions.

Faibles coûts d'utilisation : Lorsqu'une couleur d'encre particulière manque, il vous suffit de remplacer uniquement la cartouche vide.

Utilisations variables : Vous pouvez imprimer à la fois depuis les systèmes d'exploitation Windows et DOS. Lorsque vous imprimez depuis DOS, le MFC utilise ESC/P.

Interface parallèle bidirectionnelle — L'interface parallèle permet des communications bidirectionnelles (conforme IEEE 1284) avec votre ordinateur. Cette interface permet au MFC de communiquer des informations importantes, notamment la quantité de mémoire installée et d'autres paramètres d'impression, les pilotes Windows 95/3.1/3.11 fournis supportant le mode bidirectionnel. L'état de l'imprimante est également indiqué.

Parcours de papier droit : Le MFC peut utiliser différents types de papier : papier normal, papier couché, papier glacé, transparents et enveloppes. L'utilisation de papier adapté réduit les possibilités de bourrage. Pour des informations détaillées sur les types de papier à utiliser avec le MFC, consultez le chapitre 3 du présent manuel.

Pilote d'imprimante

Lorsque vous imprimez depuis votre ordinateur, vous pouvez changer les paramètres d'impression suivants :

- Qualité - Vitesse/Support
- Contrôle de correction des couleurs
- Réglage de la couleur
- Luminosité/Contraste/Demi-teinte
- Démarrage programme de maintenance

(Voir chapitre 12, Impression PC.)

Sélection du type de papier

Pour obtenir une bonne qualité d'impression, vous devez choisir un type de papier adéquat. Commencez par consulter la section "Spécifications du papier" p. 16 du chapitre 3 de ce manuel avant d'acheter du papier.

Chargeur multifonction

Le chargeur multifonction peut accueillir du papier normal, des enveloppes et du papier de type organisateur. Lorsque le MFC reçoit des données provenant de votre ordinateur, il commence le processus d'impression en chargeant le papier depuis le chargeur multifonction.

- 1- Sélectionnez la commande d'impression sur votre PC.
- 2- Le PC envoie une commande d'impression et des données au MFC. L'écran affiche la date et l'heure et le message RECEIVING DATA (réception de données).
- 3- S'il y a d'autres pages, le MFC commence à imprimer la page suivante automatiquement.
- 4- Lorsque toutes les données sont imprimées, le MFC revient en mode en ligne.

Vous pouvez sélectionner la source du papier, sa taille et son orientation dans votre application. Si cette application ne prend pas en charge le format de papier personnalisée, choisissez le format immédiatement supérieur. Ensuite, modifiez la zone d'impression en adaptant les marges droite et gauche dans votre application.

Chargement du papier

Vous pouvez utiliser du papier normal, couché ou glacé, des transparents et des enveloppes. (Pour plus d'informations sur les types de papiers, consultez le chapitre 3.)

- 1- Ouvrez le capot supérieur du MFC. Abaissez le levier violet de réglage de l'épaisseur du papier vers le rouleau. Pour imprimer sur du papier épais, relevez le levier vers le panneau de contrôle. Pour utiliser du papier fin, abaissez le levier. Ensuite, fermez le capot.



Levier de
réglage
du papier

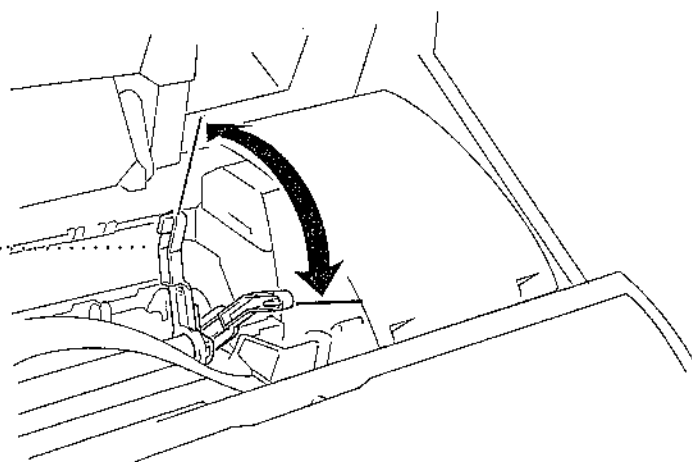

- 2** Ouvrez le chargeur. Retirez le papier qu'il contient et chargez le nouveau papier. Feuillotez la pile de papier avant de la placer dans le chargeur.
- 3** Chargez les feuilles, face d'impression (côté couché) vers le haut. Réglez le guide-papier en vous assurant que la pile ne dépasse pas la flèche. Vous pouvez charger environ 200 feuilles de papier normal.
- 4** Réglez le levier de réglage du papier.
- 5** Fermez le couvercle du chargeur.

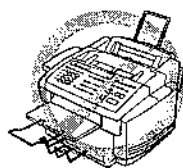

Lorsque vous utilisez des étiquettes ou des transparents destinés à des rétroprojecteurs, n'utilisez pas le chargeur multifonction, mais le chargeur manuel décrit ci-après.

Chargeur manuel

Vous ne pouvez insérer qu'une feuille à la fois dans le chargeur manuel. La feuille insérée dans ce chargeur est imprimée la première, même si le chargeur contient des feuilles.

Pour imprimer plusieurs pages à l'aide du chargeur manuel, sélectionnez "alimentation manuelle" sur l'onglet des propriétés du papier du pilote de l'imprimante, sur votre PC.

- 1** Placez une feuille dans le chargeur manuel en la tenant avec les deux mains. Alignez le papier au centre du chargeur.
- 2** Poussez doucement le papier dans la fente.
- 3** Réglez les guides de sorte que le papier soit bien centré et aligné, afin d'éviter tout bourrage ou problème d'alimentation.

Remarque : Si vous oubliez d'insérer le papier dans le chargeur manuel, le MFC utilisera le papier présent dans le bac papier (bac 1 pour le MFC 7200FC).

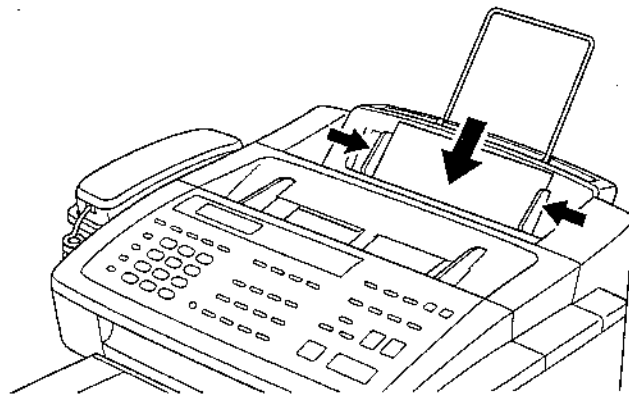

Utilisation d'enveloppes

Vous pouvez utiliser le chargeur manuel pour imprimer une enveloppe à la fois.

- 1- Configurez le paramètre relatif au papier du pilote de l'imprimante.
- 2- Ouvrez le capot supérieur.
- 3- Relevez le levier violet de réglage du papier vers l'avant du MFC.
- 4- Fermez le capot supérieur.
- 5- Insérez une enveloppe dans le chargeur manuel de côté, face à imprimer vers le haut.
- 6- Depuis l'application du PC, lancez l'impression. Lorsque l'opération est terminée, vous pouvez placer une enveloppe dans le chargeur manuel.

Télécopie/impression simultanée

Le MFC peut imprimer des données depuis votre ordinateur pendant l'envoi ou la réception d'une télécopie, ou pendant la numérisation des données dans l'ordinateur. Toutefois, lorsque le MFC copie ou reçoit une télécopie sur papier, il interrompt momentanément l'opération d'impression et la reprend lorsque la copie ou la réception de la télécopie est terminée. L'envoi de la télécopie continue pendant l'impression.

Touches relatives à l'impression

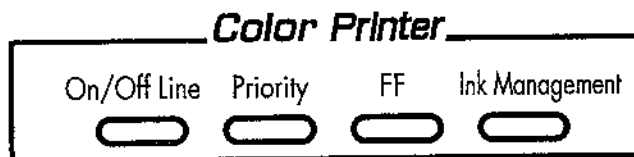

Touche On/OffLine (en ligne/hors ligne)

Cette touche permet d'activer ou de désactiver l'état d'impression en ligne ou hors ligne, qui apparaît sur l'écran. Si vous appuyez sur cette touche pendant l'impression, le MFC arrête immédiatement l'impression et passe en mode hors ligne. Pour reprendre l'impression, appuyez sur **On/Off Line** une nouvelle fois.

Touche Priority (priorité)

Lorsque vous appuyez sur **Priority**, le MFC passe en mode imprimante et ne copie pas les télécopies sur papier. Les télécopies sont enregistrées en mémoire jusqu'à ce que vous appuyiez encore sur **Priority**.

Touche FF (éjection papier)

Cette touche permet de configurer le MFC en mode éjection papier.

Si l'écran affiche **REMAINED DATA** (données restantes), appuyez sur **[On/Off Line]**, puis sur **[FF]**. Le MFC imprime les données toujours présentes dans la mémoire de l'imprimante.

Touche Ink Management (gestion de l'encre)

Lorsque vous appuyez sur **[Ink Management]**, l'écran affiche

1. CLEANING

2. REPLACE INK

Si vous rencontrez des problèmes avec une des cartouches d'encre de couleur, il est possible que vous deviez nettoyer la tête d'impression. (Voir la page 125 du chapitre 13, "Dépannage et entretien".)

Si le message d'erreur NEAR EMPTY (presque épuisée) ou INK EMPTY (encre épuisée) apparaît, vous devez remplacer la cartouche d'encre par une cartouche de la couleur appropriée. (Voir la page 132 du chapitre 13, "Dépannage et entretien".)

Densité de l'encre

Vous pouvez choisir une densité d'encre avant d'imprimer.

MFC 7000FC :

- 1 Appuyez sur **[Function]**, **[1]**, **[5]**, **[7]**.
- 2 Appuyez sur **[◀]** pour obtenir une impression plus claire —OU— Appuyez sur **[▶]** pour une impression plus sombre.
- 3 Appuyez sur **[Set]** lorsque l'écran affiche votre choix.
- 4 Appuyez sur **[Stop]** pour sortir.

MFC 7200FC :

- 1 Appuyez sur **[Function]**, **[1]**, **[5]**, **[9]**.
- 2 Appuyez sur **[◀]** pour obtenir une impression plus claire —OU— Appuyez sur **[▶]** pour une impression plus sombre.
- 3 Appuyez sur **[Set]** lorsque l'écran affiche votre choix.

4 Appuyez sur **[Stop]** pour sortir.

Imprimez une page de test (**[Function]**, **[2]**, **[1]**) pour vérifier la densité d'encre. Si l'impression ne vous satisfait pas, alignez les cartouches d'encre (**[Function]**, **[2]**, **[2]**) et imprimez une autre page de test pour vérifier.



Une densité d'encre plus élevée augmente la quantité d'encre utilisée. La densité définie en usine correspond à la valeur recommandée.

Impression de vidéos

L'impression de vidéos en libre service permet d'utiliser votre MFC connecté à votre caméscope, appareil photo numérique, console de jeux vidéos ou magnétoscope pour visualiser une vidéo sur l'équipement connecté. Le signal vidéo et la sortie que vous créez sont au format NTSC (National Television System Committee). Ce format n'est pas compatible avec les autres.

Démarrage

Vérifiez qu'aucun document n'est présent dans le chargeur et branchez le câble entre la prise de sortie vidéo de votre appareil dans la prise RCA du MFC. Exécutez le vidéo.

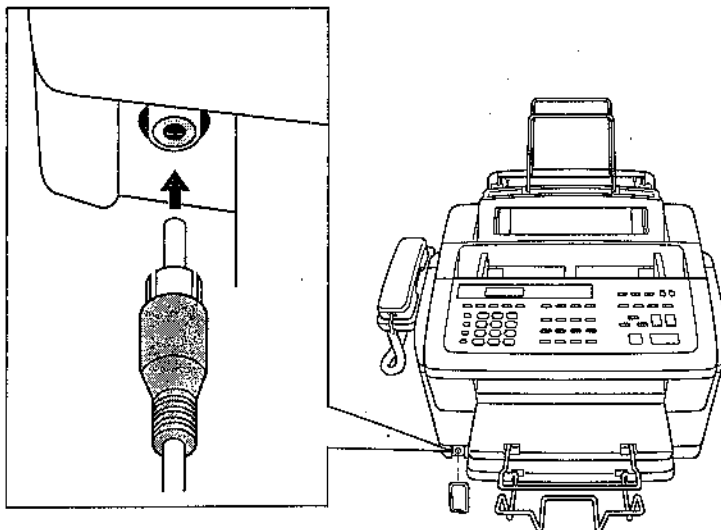



Certains caméscopes, appareils photo numériques, consoles de jeux ou magnétoscopes ne sont pas conformes aux normes NTSC. Dans ce cas, vous ne pouvez pas capturer des signaux vidéos.

Commutation automatique

Lorsque vous connectez un équipement vidéo au MFC et activez le signal vidéo, les touches **Paper Type** et **Copy Quality** du MFC passent automatiquement en mode impressio vidéo

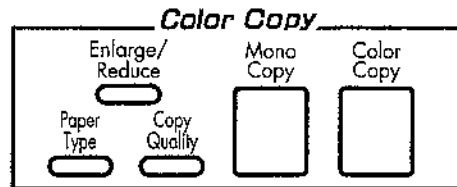

l'écran affiche



Dès que vous désactivez l'équipement vidéo ou le déconnectez, le MFC repasse en mode normal de copie pour **Paper Type** et **Copy Quality**.

La commutation automatique ne fonctionne pas si trop de données sont présentes en mémoire.



Impression de vidéos couleur

- 1 Vérifiez qu'aucun document n'est présent dans le chargeur et branchez le câble entre la prise de sortie vidéo de votre appareil et la prise RCA du MFC.
- 2 Exécutez la vidéo. Lorsque le MFC commence à recevoir les signaux vidéos, l'écran MFC affiche



- 3 Appuyez sur **Color Copy** lorsqu'apparaît l'image que vous voulez capturer et imprimer. Le MFC commence l'impression et il émet un signal sonore lorsqu'elle est terminée.



Si le MFC ne reçoit aucun signal vidéo, **Color Copy** ne fonctionne pas. Toutefois, s'il n'y a aucun document dans le chargeur, le MFC imprimera une copie couleur du document.

Impression vidéo noir & blanc

Pour les impressions vidéos noir et blanc, suivez les étapes permettant d'imprimer en couleurs et utilisez **Mono Copy** et non **Color Copy**.

Qualité de l'impression vidéo – Paramètres temporaires



Vous pouvez rapidement améliorer la qualité des impressions vidéos à l'aide des touches Copy Quality (qualité copie) et Paper Type (type papier). Ces paramètres sont temporaires, et le MFC reprend ses paramètres par défaut lorsque l'impression est terminée. Vous pouvez essayer différentes combinaisons de paramètres pour voir laquelle correspond à vos besoins.

Utilisation de la touche Copy Quality (qualité des copies)

Votre MFC permet de personnaliser les copies vidéos par la sélection de la qualité d'impression et du type de papier. Vous pouvez essayer différentes combinaisons de paramètres pour voir laquelle correspond à vos besoins. Ces paramètres sont temporaires.

- 1 Vérifiez qu'aucun document n'est présent dans le chargeur et branchez le câble entre la prise de sortie vidéo de votre appareil et la prise RCA du MFC.
- 2 Appuyez sur **Copy Quality**. L'écran affiche le paramètre actuel, par exemple :

QUALITY: NORMAL
ONLINE



- 3- Utilisez  ou  pour sélectionner la qualité de copie.

QUALITY:NORMAL

QUALITY:HIGH

- 4- Lorsque l'écran affiche votre choix, appuyez sur . L'écran affiche un paramètre de type de vidéo, par exemple :

VIDEO:MOVING
ONLINE

- 5- Appuyez sur  ou sur  pour sélectionner le type de vidéo.

VIDEO:MOVING (animée)

VIDEO:STILL (fixe)

- 6- Lorsque l'écran affiche votre choix, appuyez sur . L'écran affiche

PRESS COPY KEY
ONLINE

- 7- Appuyez sur  ou sur . L'écran affiche



PRINTING
ONLINE

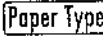

Utilisation de la touche Paper Type (type de papier)

Si vous utilisez du papier de haute qualité, la qualité des impressions vidéos est améliorée.

- 1- Vérifiez qu'aucun document n'est présent dans le chargeur et branchez le câble entre la prise de sortie vidéo de votre appareil et la prise RCA du MFC.
- 2- Appuyez sur . L'écran affiche le paramètre actuel, par exemple :

PAPER:PLAIN
ONLINE

SELECT   **& SET**
ONLINE

- 3- Appuyez sur  ou sur  pour sélectionner le type de papier.

PAPER:INK JET (jet d'encre)

PAPER:GLOSSY (glacé)

PAPER:TRNSPRNCY (transparent)



Si vous utilisez du papier couché Brother pour 360 dpi (BP36CL) ou 720 dpi (BP72CL), sélectionnez **INK JET**, puis choisissez **360DPI** ou **720DPI**. Si vous utilisez du papier jet d'encre non Brother, choisissez **OTHER** (autre).

Si trop de données sont présentes en mémoire, la qualité de l'impression en sera affectée.

- 4** Lorsque l'écran affiche votre choix, appuyez sur **Set**.
L'écran affiche

PRESS COPY KEY
ONLINE

- 5** Appuyez sur **Mono Copy** ou sur **Color Copy**.
L'écran affiche

PRINTING
ONLINE

Modification des paramètres par défaut

Appuyez sur **Function** et sur **4** pour modifier les paramètres par défaut pour les impressions vidéos.

DEFAULT SETTINGS (Paramètres par défaut)	
1. Paper Type	Plain Paper
2. Quality	Normal
3. Video Type	Moving
4. Print Size	5.75" x 4.25"
5. Cassette # (Only for MFC 7200FC)	#1

En appuyant sur **Function**, **4** puis sur un chiffre, vous pouvez régler les paramètres d'impression vidéo comme le présente le tableau ci-après. Appuyez sur **◀** ou sur **▶** pour passer d'un choix à l'autre pour chaque paramètre. Appuyez sur **Set** pour enregistrer votre choix.

Appuyez sur **Function** puis sur **4**.

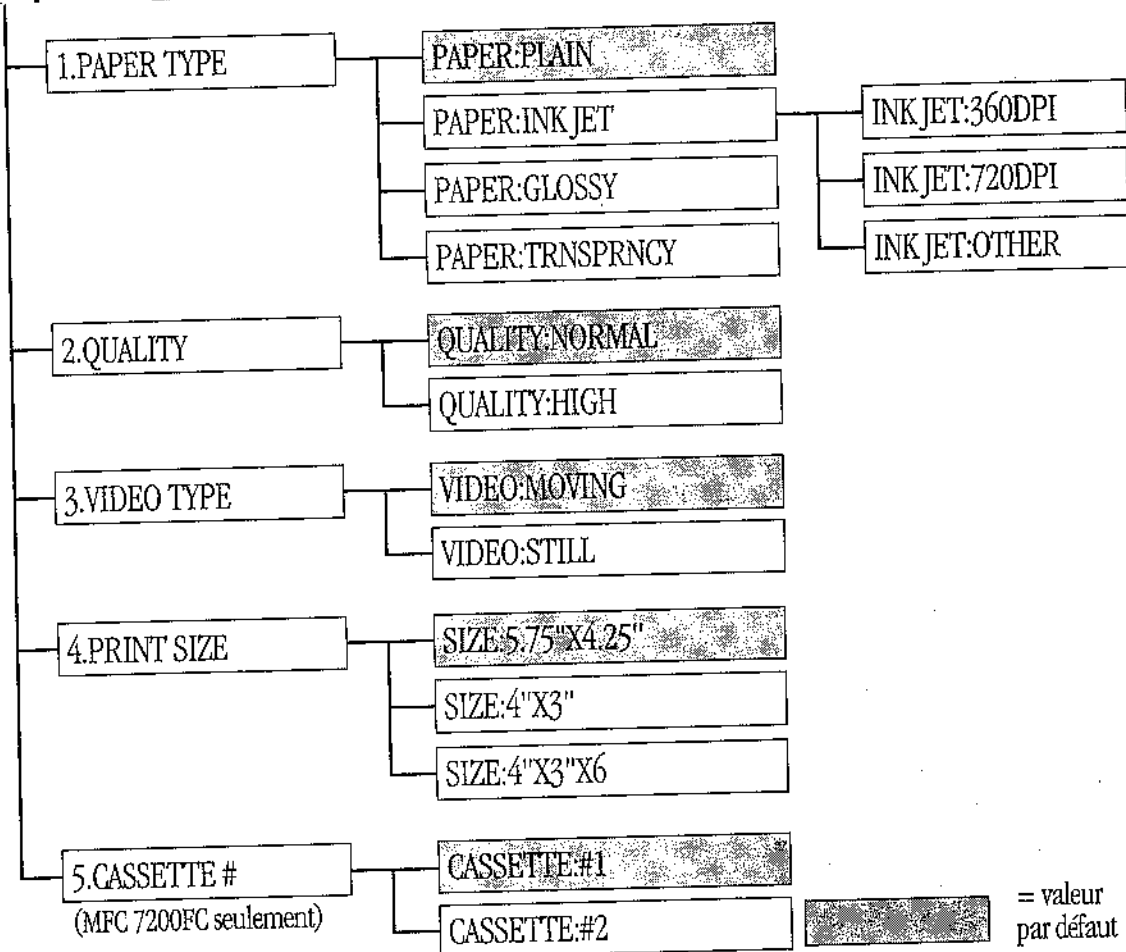

Configuration du type de papier

➤ Appuyez sur **Function**, **4**, **1**.

➤ L'écran affiche

PAPER:PLAIN (normal)

PAPER:INK JET (jet d'encre)

PAPER:GLOSSY (glacé)

PAPER:TRNSPRNCY (transparentes)

➤ Appuyez sur **◀** ou sur **▶** pour sélectionner un type de papier.

Si vous utilisez du papier couché Brother pour 360 dpi (BP36CL) ou 720 dpi (BP72CL), sélectionnez **INK JET** (jet d'encre), puis choisissez **360DPI** ou **720DPI** (à l'étape 4).

Si vous utilisez du papier jet d'encre non Brother, choisissez **OTHER** (autre) (à l'étape 4).

- 4- Lorsque l'écran affiche votre choix, appuyez sur **[Set]**.
- 5- Appuyez sur **[Stop]** pour sortir.

Configuration de la qualité d'impression vidéo

- 1- Appuyez sur **[Function]**, **[4]**, **[2]**.
L'écran affiche **2. QUALITY**.
- 2- Appuyez sur **[◀]** ou sur **[▶]** pour sélectionner une qualité.
QUALITY:NORMAL
QUALITY:HIGH
- 3- Appuyez sur **[Set]** lorsque l'écran affiche votre choix.
- 4- Appuyez sur **[Stop]** pour sortir.

Définition du type de vidéo

Avant d'activer le signal vidéo, vous devez configurer le MFC pour recevoir une image animée ou fixe. Vous pouvez voir le vidéo s'exécuter sur la caméra vidéo et appuyer sur **[Copy]** lorsqu'apparaît l'image que vous voulez imprimer.

- 1- Appuyez sur **[Function]**, **[4]**, **[3]**. L'écran affiche
3. VIDEO TYPE
- 2- Appuyez sur **[◀]** ou sur **[▶]** pour sélectionner le type de vidéo.
VIDEO:STILL
VIDEO:MOVING
- 3- Appuyez sur **[Set]** lorsque l'écran affiche votre choix.
- 4- Appuyez sur **[Stop]** pour sortir.

REMARQUE : Vous pouvez appuyer sur **[Clear]** aux étapes 2 et 3 pour revenir à l'étape précédente.

Si la mémoire disponible est insuffisante pour traiter l'image vidéo sélectionnée, la qualité de l'impression risque d'être mauvaise même avec des images fixes.



Configuration de la taille d'impression

- 1 Appuyez sur **[Fonction]**, **[4]**, **[4]**.
- 2 Appuyez sur **[◀]** ou sur **[▶]** pour sélectionner la taille d'impression :
SIZE: 5.75" X 4.25"
SIZE: 4" X 3"
SIZE: 4" X 3" X 6
- 3 Appuyez sur **[Set]** lorsque l'écran affiche votre choix.
- 4 Appuyez sur **[Stop]** pour sortir.

Emplacement d'impression

① 5.75" x 4.25"

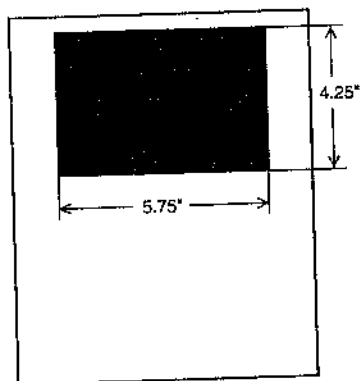

② 4" x 3"

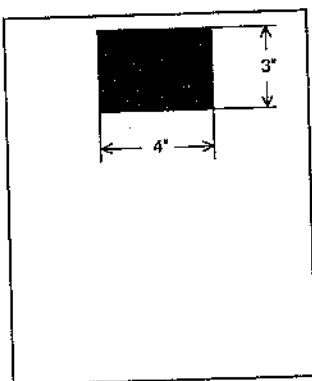

③ 4" x 3" x 6

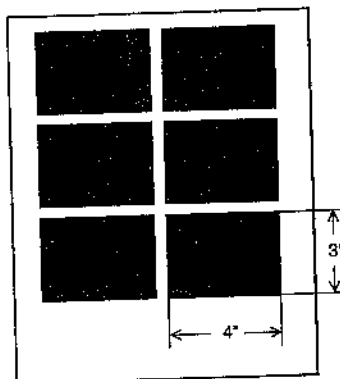

Sélection du bac du papier (MFC 7200FC seulement)

- 1 Appuyez sur **[Fonction]**, **[4]**, **[5]**.
- 2 L'écran affiche. **5. CASSETTE #**
- 3 Appuyez sur **[◀]** ou sur **[▶]** pour sélectionner un bac :
CASSETTE #1
CASSETTE #2
- 4 Appuyez sur **[Set]** lorsque l'écran affiche votre choix.
- 5 Appuyez sur **[Stop]** pour sortir.

Capture vidéo sur PC

Pour des instructions complètes sur l'utilisation du MFC et du PC pour la capture d'images vidéos, veuillez consulter la documentation en ligne de votre Multi-Function Link Pro (sur le CD-ROM 1).

Impression PC

Emulation d'imprimante



Si vous imprimez en environnement Windows, il est préférable de choisir le pilote d'imprimante GDI **Brother MFC 7000**. Les autres émulations risquent de réduire les performances. Pour imprimer depuis DOS, le MFC 7000FC et le MFC 7200FC émuleront les imprimantes EPSON LQ-510, LQ-850 et LQ-2550.

Utilitaire de maintenance permettant d'imprimer depuis DOS

Avant d'imprimer depuis des applications DOS, vous devez utiliser cet utilitaire DOS et sélectionner le format du papier. L'utilitaire permet d'effectuer les sélections suivantes.

Maintenance

- Impression test
- Nettoyage
- Réglage horizontal (360 ppp)
- Réglage vertical (720 ppp)



Pour pouvoir effectuer une impression test, insérez du papier normal au format A4 ou Letter dans le chargeur.

Configuration de l'imprimante

Chargement du papier	Espacement caractères
Qualité	Interligne
Longueur page	Retour chariot automatique
Police	Police nulle
Jeu de caractères	Format papier
Jeu de caractères international	Mise en valeur du noir
Interligne automatique	Page de codes
Sens d'impression du texte	Condensé

Installation des outils DOS MFC 7000 Series

Utilisez ces outils en environnement DOS seulement. Lorsque vous imprimez en mode DOS, choisissez un pilote d'émulation compatible **EPSON ESC/P** (LQ-510, LQ-850, LQ-2550) dans votre application.

- 1 Insérez le CD-ROM 1 dans votre lecteur de CD-ROM.
- 2 Tapez **CD X:\MFLPRO\DISK6\DOSTOOL**
- 3 Tapez **DOSETUP**, puis appuyez sur **Enter**. L'écran principal apparaît sur le moniteur de votre PC.
- 4 Effectuez vos choix dans la liste ci-dessus.

Utilisation du pilote l'imprimante **Brother MFC 7000 Series**

Le pilote d'imprimante Brother MFC 7000 Series permet de modifier des paramètres et de remplacer les valeurs par défaut lorsque vous modifiez le type de papier, de document et les couleurs d'impression. La boîte de dialogue Brother MFC 7000 Series on BRMFC: Properties se compose de trois onglets : Paper, Quality/Color et Control/Maintenance permettant d'adapter les propriétés d'impression à vos besoins.

Onglet **Paper (papier)**

Cet onglet permet de définir le format de papier, la source d'alimentation, l'orientation, l'échelle et les copies.

Pour accéder au pilote d'imprimante Brother , sélectionnez Imprimer dans le menu Fichier. Dans la boîte de dialogue qui apparaît, choisissez **Brother MFC 7000 Series** dans la liste déroulante Nom. La boîte de dialogue Brother MFC 7000 Series on BRMFC: Properties apparaît :

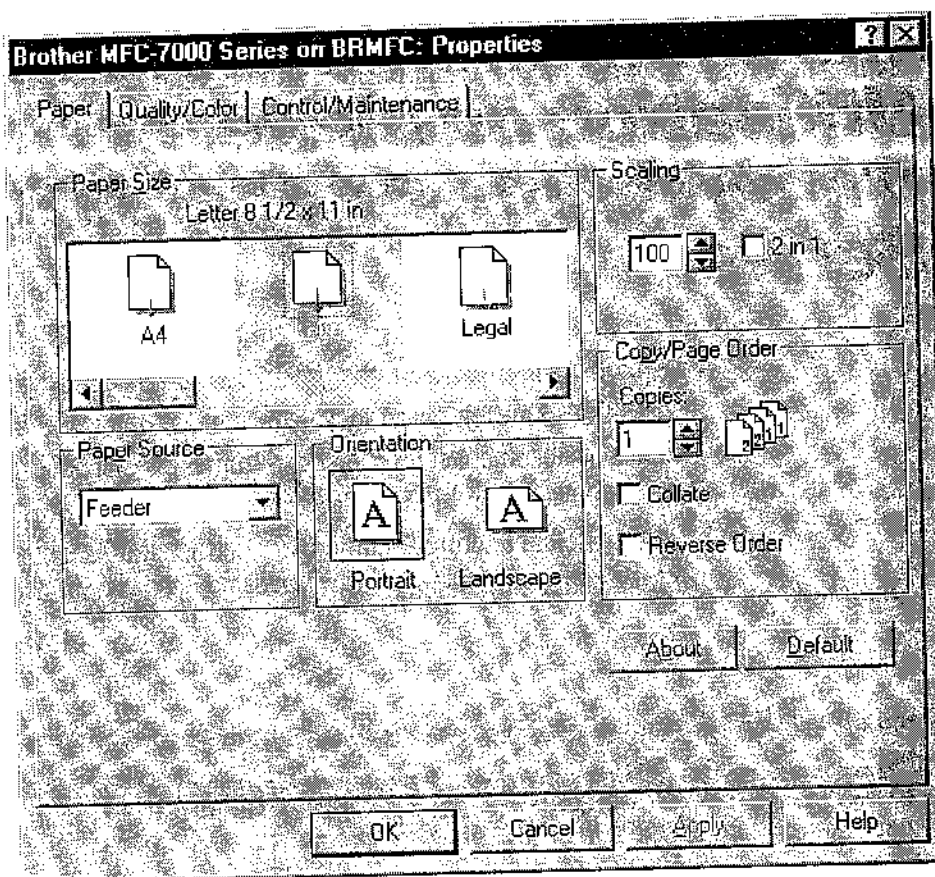

Cliquez sur le bouton **Apply** pour valider les paramètres que vous avez choisis.

Pour revenir aux paramètres par défaut, cliquez sur le bouton Default puis sur Apply.

Paper Size (format du papier)

Vous pouvez sélectionner le format du papier et des enveloppes, mais également définir d'autres formats.

A4 (International)	8.3 x 11.7 pouces (210 x 297 mm)
Letter (US)	8 1/2 x 11 pouces (215 x 279.4 mm)
Legal (US)	8 1/2 x 14 pouces (215 x 355.6 mm)
Executive (US)	7 1/4 x 10 1/2 pouces (184.2 x 266.7 mm)
A5 (International)	5.8 x 8.3 pouces (148 x 210 mm)
Envelopes	
B5 (international)	6.9 x 9.8 pouces (176 x 250 mm)
C5 (international)	6.4 x 9 pouces (162 x 229 mm)
COM-10	4 1/8 x 9 1/2 pouces (104.8 x 241 mm)

DL (international)	4.3 x 8.7 pouces (110 x 220 mm)
Monarch (enveloppe US)	3 7/8 x 7 1/2 pouces (98.4 x 190.5 mm)
Organizer J	2 3/4 x 5 pouces (69.9 x 127 mm)
Organizer K	3 3/4 x 6 3/4 pouces (95.3 x 171.5 mm)
Organizer L	5 1/2 x 8 1/2 pouces (139.7 x 215.9 mm)

Format de papier défini par l'utilisateur

L'imprimante peut gérer n'importe quel format de papier dans les limites suivantes.

Minimum 2.75 x 5 pouces (69.8 x 127 mm)

Maximum 8.5 x 14.02 pouces (215.9 x 356 mm)

Vous pouvez spécifier un format de papier personnalisé et l'enregistrer en suivant la procédure ci-après.

- 1 Mesurez le format du papier que vous voulez définir.
- 2 Choisissez User Defined... dans la zone Paper size.
- 3 Attribuez un nom unique au papier dans la zone Custom Paper Size Name.
- 4 Sélectionnez inch (pouce) ou mm comme unité de mesure.
- 5 Tapez la longueur et la largeur.
- 6 Cliquez sur le bouton Save pour enregistrer le format. Si nécessaire, vous pouvez supprimer le format prédéfini en cliquant sur le bouton Delete.

Remarque : Votre application Windows peut ne pas prendre en compte ce paramètre. Assurez-vous que le format de papier est bien défini dans l'application. En outre, vérifiez les paramètres de marges lorsque vous choisissez le plus petit format de papier. Si les marges sont trop petites, il est possible que rien ne s'imprime.

Paper Source (source du papier)

Avec le MFC, vous pouvez choisir Feeder ou Manual.

Feeder (chargeur)

Le chargeur est utilisé principalement pour l'impression sur le papier et les enveloppes au format standard.

Manual (manuel)

Si vous rencontrez des problèmes pour charger le papier depuis le chargeur, nous vous conseillons d'utiliser la méthode de chargement manuel. Vous devrez dans ce cas insérer les feuilles une à une. Le MFC s'arrête avant l'impression et le pilote de l'imprimante affiche le message "Please load one sheet..." (veuillez insérer une feuille). Insérez une feuille dans le chargeur manuel et cliquez sur "OK" pour lancer l'impression.

Orientation

L'orientation peut être **Portrait** ou **Landscape** (paysage). Portrait signifie que la page est plus haute que large lorsque vous lisez le texte qu'elle contient. Paysage qu'elle est plus large que haute lorsque vous lisez le texte.

Scaling (échelle)

Utilisez cette fonction pour réduire ou agrandir votre document, entre 50% et 200%. Nous conseillons les pourcentages suivants pour les types de papier.

141%	A5 -> A4
115%	B5 -> A4
87%	A4 -> B5
71%	A4 -> A5, B4 -> B5

2 in 1 (2 en 1)

Deux pages sont imprimées sur une même feuille à un format réduit. Si vous cochez la case "2 in 1", vous ne pouvez pas spécifier manuellement le pourcentage de mise à l'échelle.

Remarque : Si votre application contient une fonction similaire, les deux paramètres seront appliqués. N'utilisez pas ces deux fonctions en même temps.

Copies

L'option **Copies** indique à Windows le nombre de copies que vous voulez imprimer depuis une application.

Remarque : Ce paramètre est indépendant de l'option "choix de copies" que peuvent contenir les menus d'impression de votre application.

N'utilisez pas les deux options en même temps.

Collate (triées)

Dans les travaux dont les pages sont **non triées**, plusieurs copies de la page sont imprimées, puis plusieurs copies de la page 2, etc. Ainsi, si vous faites 2 impressions d'un document de 3 pages, le MFC imprime Page 1, Page 1, Page 2, Page 2, Page 3, et Page 3.

Dans les travaux dont les pages sont **triées**, un ensemble complet et trié de pages est imprimé, suivi d'un autre ensemble complet. Ainsi, si vous faites 2 impressions d'un document de 3 pages, le MFC imprime Page 1, Page 2, Page 3, puis Page 1, Page 2, Page 3. Dans ce cas, le MFC débute l'impression après avoir traité toutes les données d'impression. L'impression triée est donc plus longue que l'impression non triée.

Reverse Order (ordre inverse)

Le MFC commence normalement à imprimer la page 1, puis il l'éjecte, face imprimée vers le haut. Avec cette fonction les pages sont triées dans l'ordre (Page 5, Page 4, Page 3 Page 1). Le MFC met en attente le travail d'impression dans votre ordinateur, puis il envoie les données à l'imprimante en commençant par la dernière page et en remontant jusqu'à la première. Le MFC commençant l'impression depuis la dernière page, les impressions sortent dans l'ordre Page 1, 2, 3, ...Page 5. Cette fonction prend toutefois plus de temps.

Onglet **Quality/Color** (qualité/ couleur)

Cet onglet permet de sélectionner la qualité de l'impression, le support, les couleurs (identiques au moniteur du PC, couleurs personnalisées ou mono), et le type de document.

Cliquez sur l'onglet **Quality/Color** pour afficher cet écran :

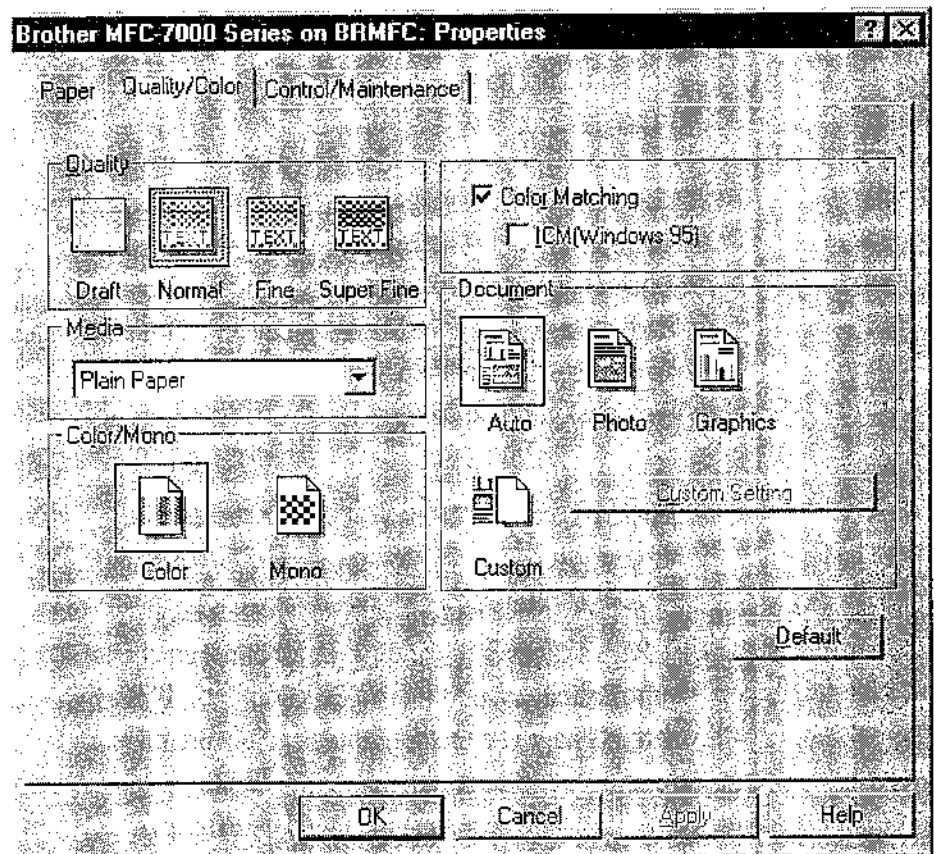

Pour mettre en oeuvre les paramètres sélectionnés, cliquez sur le bouton **Apply**.

Pour revenir aux paramètres par défaut, cliquez sur le bouton **Default**, puis sur le bouton **Apply**.

Quality (qualité)

Sélectionnez la qualité de l'impression. La qualité et la vitesse sont deux paramètres liés. Une qualité plus élevée ralentit la durée d'impression.

- Draft :** (brouillon). 360 x 180 ppp. Mode d'impression le plus rapide (environ deux à quatre fois plus vite qu'en mode normal). Ralentit la consommation de l'encre. Utilisez ce mode pour imprimer des documents volumineux ou un document à réviser.
- Normal :** 360 x 360 ppp. Mode conseillé pour les impressions normales. Bonne qualité d'impression et vitesse correcte.
- Fine :** 360 x 360 ppp en couleur et 360 x 720 ppp en noir et blanc. Meilleure qualité d'impression que le mode normal et brouillon et vitesse plus rapide que Super Fine.
- Super Fine :** 720 x 720 ppp. Mode d'impression le plus précis. Utilisez-le pour imprimer des images nettes, par exemple des photos. Les données d'impression étant plus importantes qu'en mode normal, les durées de traitement, de transfert des données et d'impression sont plus longues.

Media (support)

Sélectionnez le support d'impression. Le MFC modifie le placement des points selon le type de support sélectionné. Pour obtenir une bonne impression, assurez-vous de sélectionner le bon support.

La sélection du type de support adapte la sélection de la qualité de l'impression au mieux. Il est conseillé d'imprimer à la qualité recommandée prédéfini.

Type de papier	Qualité d'impression adaptée
Papier normal	Normal
Papier couché (360) jet d'encre	Fine
Papier couché (720) jet d'encre	Super Fine
Papier glacé	Super Fine
Transparents	Fine
Transparents (miroir)	Fine

Remarque : Pour obtenir la meilleure qualité, n'utilisez que du papier couché (jet d'encre), du papier glacé ou des transparents Brother. La qualité d'impression sur du papier spécial non Brother peut être mauvaise.

Color/Mono

Color (couleur)

Lorsque votre document contient de la couleur et que vous voulez l'imprimer en couleur, choisissez ce mode. Seules les couleurs génériques apparaîtront sur la sortie papier (sauf si vous avez également sélectionné la restitution des couleurs.)

Mono

Sélectionnez ce mode si votre document comporte du texte et des objets seulement noir ou à différents niveaux de gris. Ce mode accélère la vitesse d'impression. Si le document contient des couleurs, et que vous imprimez avec ce mode, le document est imprimé avec 256 niveaux de gris.

Contrôle des couleurs

Pour obtenir un rendu fidèle des couleurs entre le moniteur et le MFC, les données relatives aux couleurs doivent être adaptées au MFC avant l'impression.

Le réglage des couleurs peut s'effectuer à la fois dans Windows® 95 et dans ce pilote d'imprimante. À l'aide de cette fonction, les données relatives aux couleurs sont réglées par Win95 ICM ou le pilote d'imprimante Brother MFC 7000 series. Vous pouvez obtenir des couleurs plus proches que celles qui apparaissent sur le moniteur du PC.

Lorsque vous utilisez une application disposant de son propre moteur de restitution des couleurs, désactivez cette fonction. Le système de restitution des couleurs de l'application est alors utilisé.

Windows 95 dispose d'un moteur de restitution des couleurs appelé "ICM - Image Color Matching". ICM utilise le profil de chaque périphérique (moniteur, scanner, imprimante, MFC) pour en connaître les caractéristiques et corriger les différences qui existent entre eux. Lorsque cette fonction est désactivée, le pilote d'imprimante Brother MFC 7000 series effectue le réglage des couleurs. Actuellement, la fonction ICM n'est pas prise en charge par tous les constructeurs de moniteurs et d'imprimantes. Si ICM ne dispose pas du profil de votre moniteur de PC, il ne peut pas fonctionner correctement. En outre, ICM allonge la durée du traitement.

Avec Windows® 3.1, cette option est désactivée (grisée).

Document

Le pilote d'imprimante sélectionne ensuite la méthode de restitution des couleurs la mieux adaptée à votre type de document. En général, le texte et les graphiques professionnels sont imprimés de manière contrastée alors que les photographies le sont avec un contraste plus doux.

- **Auto**

Le pilote d'imprimante sélectionne automatiquement le type de document. Dans la plupart des cas, nous conseillons d'utiliser cette option.

- **Photo**

Sélectionnez ce mode pour les photographies.

- **Graphics**

Sélectionnez ce mode pour les documents contenant du texte ou des graphiques professionnels tels que des tableaux ou des images clipart.

- **Custom** (personnalisé)

Pour sélectionner la méthode de restitution des couleurs et la méthode demi-teinte manuellement, sélectionnez ce mode et cliquez sur le bouton "Custom setting" pour accéder à d'autres paramètres.

Custom Setting (paramétrage personnalisé)

Vous pouvez personnaliser vos paramètres en choisissant le type de restitution des couleurs, la demi-teinte et l'effet à utiliser.

Color Matching (restitution des couleurs)

Vous pouvez sélectionner la méthode de restitution des couleurs manuellement. La manière de reproduire les couleurs et la gamme reproductible des couleurs étant différentes entre le moniteur et le MFC, la fonction de restitution des couleurs permet d'ajuster ces différences. Il existe plusieurs manières pour régler les couleurs de votre MFC. Choisissez celle qui est le mieux adaptée à votre document. Effectuez un étalonnage du moniteur du PC pour définir ces paramètres et optimiser les résultats.

- **Photo** (disponible seulement lorsque la fonction ICM est activée.)

Adaptée aux photographies. Lorsque vous ajustez la couleur, la tonalité reste la plus proche possible de l'original. Les couleurs sont toutes ajustées de la même manière, ce qui vous permet d'obtenir des tonalités de couleurs naturelles.

- **Graphics** (disponible seulement lorsque la fonction ICM est activée.)
Adaptée aux graphiques et au texte. Lorsque la couleur est ajustée, elle reste la plus vive possible. Vous obtenez ainsi des couleurs vives et claires.
- **Logo** (disponible seulement lorsque la fonction ICM est activée.)
Lorsque vous devez obtenir une restitution exacte des couleurs par exemple pour un logo de société, etc., utilisez cette option.
- **Match Monitor** (disponible seulement lorsque la fonction ICM est désactivée.)
Adaptée aux photographies. La couleur est ajustée pour correspondre le plus possible au moniteur du PC.
- **Vivid Color** (disponible seulement lorsque la fonction ICM est désactivée.)
Adaptée aux graphiques professionnels, tels que les tableaux, les graphes et le texte. La couleur est ajustée pour être la plus vive possible.

Modèles de demi-teinte

Le MFC peut utiliser différentes méthodes pour décider de l'emplacement des points afin d'indiquer des demi-teintes. Il existe des modèles prédéfinis permettant de placer des points et vous pouvez choisir lequel utiliser pour votre document. Choisissez la méthode appropriée.

- **Cluster**
Adapté aux graphiques professionnels tels que, tableaux, graphes et dessins. Permet d'obtenir des impressions plus nettes. En outre, la durée de traitement est plus courte.
- **Photo**
Cette méthode permet d'obtenir des demi-teintes plus nuancées ce qui la rend idéale pour les photos. La durée de traitement des données est plus longue, mais les images obtenues plus naturelles.

Effet

- **Brightness (luminosité)**
Éclaircit ou assombrit la luminosité de toute l'image. Pour assombri-
l'image, déplacez la barre de défilement vers la gauche et pour l'éclaircir
déplacez-la vers la droite.
- **Contrast**
Change le contraste d'une image. L'augmentation du contraste assombrit les
parties les plus sombres et éclaircit les parties les plus claires. Augmentez le
contraste pour obtenir une image plus claire. Diminuez-le pour obtenir une
image plus douce.

- **Red** (rouge)
Augmentez l'intensité de la couleur rouge pour ajouter du rouge à toute l'image.
- **Green** (vert)
Augmentez l'intensité de la couleur verte pour ajouter du vert à toute l'image.
- **Blue** (bleu)
Augmentez l'intensité de la couleur bleue pour ajouter du bleu à toute l'image.

Onglet **Control/Maintenance** (**contrôle/entretien**)

Sélectionnez l'onglet Control/Maintenance de la boîte de dialogue du pilote d'imprimante Brother MFC 7000 Series :

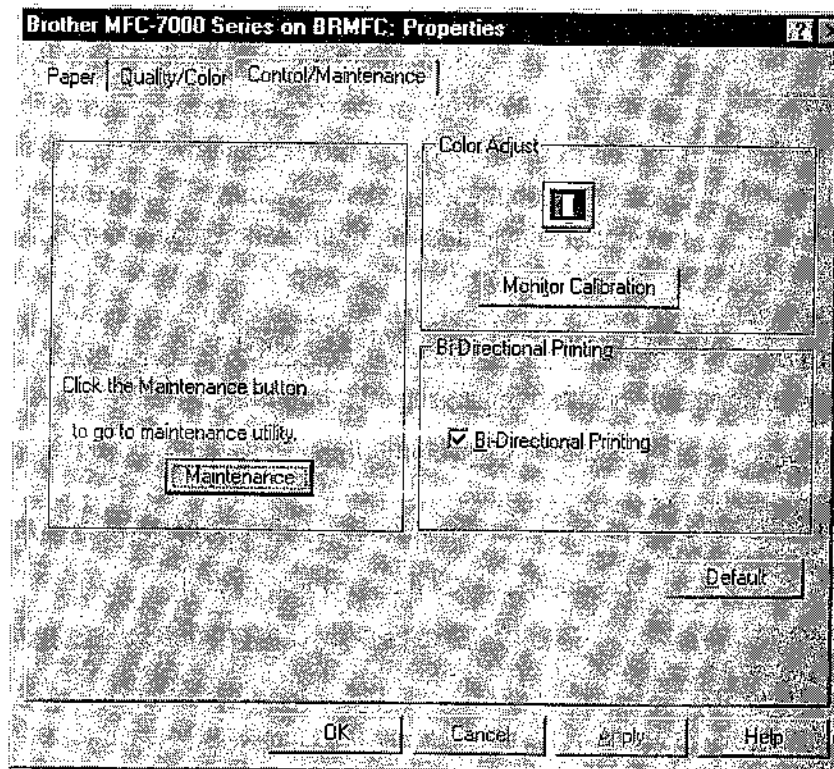

Cliquez sur le bouton **Apply** pour valider vos paramètres.

Pour revenir aux paramètres par défaut, cliquez sur le bouton **Default**, puis sur le bouton **Apply**.

Onglet *Printer Adjustment* (réglage de l'imprimante)

Monitor Calibration (étalonnage du moniteur)

Pour obtenir la couleur la plus proche du moniteur du PC sur vos impressions, vous devez étalonner votre moniteur en cliquant sur ce bouton.

Les moniteurs et le MFC utilisent des méthodes différentes pour obtenir les couleurs. Le moniteur du PC crée les couleurs à partir de trois couleurs principales (rouge, vert, bleu), alors que le MFC en utilise quatre (cyan, magenta, jaune et noir).

Pour obtenir la meilleure restitution de couleurs possible, le système de restitution doit ajuster les couleurs en se référant aux caractéristiques du moniteur ainsi qu'à celles du MFC. Le programme d'étalonnage du moniteur permet de déterminer les caractéristiques du moniteur. Le pilote d'imprimante connaissant les caractéristiques du MFC, il convertit la couleur sur le moniteur pour le MFC.

Alignement vertical

Si la qualité d'impression est mauvaise,

- 1 Assurez-vous que l'imprimante est connectée au PC, qu'elle est sous tension et qu'elle contient du papier au format A4 ou Letter.
- 2 Cliquez sur le bouton "**Vertical Alignment**" pour imprimer un ensemble de modèles de test d'alignement vertical.

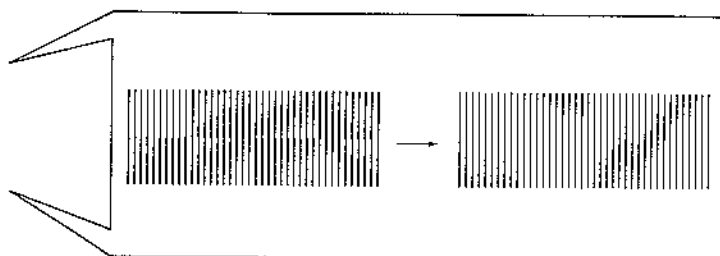
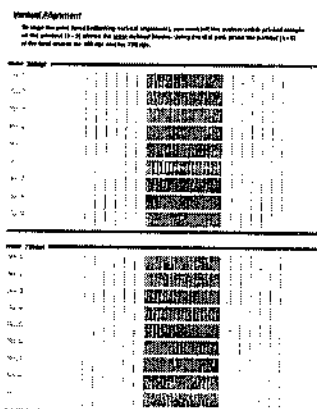

- 3** Sélectionnez l'échantillon d'impression le mieux aligné (de 1 à 9) pour 360 et 720 ppp à l'aide du contrôle de défilement vers le haut/bas.

L'échantillon le mieux aligné est celui dont la ligne verticale imprimée est droite et dont les carrés ombrés supérieur et inférieur sont identiques.

Bi-Directional Printing (impression bidirectionnelle)

Le MFC imprime par déplacement de la tête d'impression. Normalement, ce déplacement s'effectue dans les deux sens. En désactivant cette option (qui est activée par défaut), le MFC imprime en mode unidirectionnel, de sorte que la vitesse d'impression est réduite de moitié.

Parfois, la vitesse de déplacement de la tête d'impression est instable à cause des changements de température, etc., et les lignes verticales ne sont pas parfaitement alignées. Si vous êtes confronté à ce problème, désactivez cette option ou utilisez le menu de maintenance et ajustez la ligne verticale.

Pour déplacer la position de départ d'impression vers le bas, entrez une valeur négative en points.

Maintenance (entretien)

Sélectionnez le bouton Maintenance pour afficher l'écran homonyme, qui permet d'effectuer une impression test sur le MFC afin de vérifier les couleurs. Si l'impression test présente un problème, vous pouvez nettoyer la tête d'impression sur le MFC.

Onglet Cleaning (nettoyage)

Test Print (impression test)

Lorsque les impressions présentent des problèmes, cliquez sur ce bouton pour imprimer la page de test et vérifier si des points manquent ou si une cartouche est vide.

Avant d'imprimer la page de test, assurez-vous que du papier au format Letter ou A4 est chargé dans le MFC. Appuyez sur le bouton Test Print pour lancer l'impression de la page de test.

Clean (nettoyer)

Si certains points sont absents de l'impression, nettoyez la tête. Imprimez la page de test et déterminez la couleur qui pose problème.

- 1 Sélectionnez la couleur à nettoyer.
- 2 Cliquez sur le bouton "Clean".

Le MFC commence le nettoyage.

Patientez jusqu'à ce que **ONLINE** apparaisse sur l'écran du MFC.

Informations importantes

Avis standard téléphonique et FCC

Ces avis s'appliquent aux modèles commercialisés et utilisés aux États- Unis et au Canada

Cet équipement est compatible avec la correction auditive.

Lorsque vous programmez des numéros d'urgence et/ou effectuez des tests d'appel aux numéros d'urgence :

- Restez en ligne et expliquez brièvement au répartiteur la raison de l'appel.
- Effectuez ces activités aux heures creuses, par exemple tôt le matin ou tard le soir.

Cet équipement est conforme aux termes de la section 68 des règlements de la FCC. Le panneau arrière de cet équipement comporte une étiquette indiquant, parmi d'autres informations, le numéro d'enregistrement FCC et le numéro d'équivalence de sonnerie (REN) pour cet équipement. Vous devez fournir à votre compagnie de téléphone ces informations lorsqu'elle vous le demande.

Vous pouvez connecter cet équipement à une ligne téléphonique à l'aide d'un connecteur modulaire standard USOC RJ11C.

Cet équipement est fourni avec un cordon téléphonique conforme FCC doté d'une prise modulaire. Il est destiné à être connecté à une ligne téléphonique ou à des câbles de locaux à l'aide d'une prise modulaire compatible conforme à la section 68. Pour plus de détails, reportez-vous à la section Installation de ce manuel.

Le REN est utile pour déterminer la quantité d'appareils que vous pouvez connecter à la ligne téléphonique pour que ceux-ci continuent à sonner en cas d'appel. Pratiquement partout, la somme des numéros REN de tous les appareils connectés à une même ligne ne doit pas dépasser cinq (5). Pour être sûr du nombre d'appareils que vous pouvez connecter à la ligne par rapport au numéro REN, prenez contact avec votre compagnie de téléphone locale qui vous indiquera le nombre maximum pour votre zone d'appel. Si votre MFC 7000FC ou MFC 7200FC endommage la ligne téléphonique, la compagnie de téléphone peut interrompre momentanément votre service. Si possible, vous en serez préalablement informé. Si cela n'est pas possible, vous serez contacté le plus rapidement possible. Vous serez informé de votre droit de déposer une plainte contre le FCC.

Votre compagnie de téléphone peut apporter des modifications à ses installations, son équipement, son fonctionnement ou ses procédures, modifications pouvant affecter le bon fonctionnement de votre équipement. Dans ce cas, vous serez informé par avance, ce qui vous évitera toute interruption de service.

Si vous rencontrez des problèmes avec ce MFC 7000FC ou MFC 7200FC, veuillez prendre contact avec un centre de maintenance agréé Brother qui vous fournira des informations sur l'entretien ou la réparation. La compagnie de téléphone peut vous demander de déconnecter cet équipement de la ligne jusqu'à ce que le problème soit résolu ou que vous soyez certain qu'il fonctionne correctement.

Si vous n'arrivez pas à résoudre un problème, prenez contact Brother

Etats-Unis :	<i>1-800-284-4329 (vocal)</i>
	<i>1-908-271-1937 (télécopie)</i>
Depuis le Canada :	<i>1-800-853-6660 (vocal)</i>
	<i>1-514-685-4898 (télécopie)</i>
Depuis Montréal :	<i>1-514-685-6464 (vocal)</i>

Notice de conformité FCC (États-Unis seulement)

Cet équipement a été testé et certifié conforme aux limites pour la catégorie d'appareil numérique de Classe B, limites définies aux termes de la section 15 des règlements de la FCC. Ces limites ont été établies dans le but d'assurer une protection raisonnable contre les parasites nuisibles dans les installations résidentielles. Ce matériel produit, utilise et peut émettre de l'énergie en fréquences radio et, s'il n'est pas installé et utilisé conformément aux instructions, il peut produire des parasites nuisibles aux communications radio. Toutefois, il n'existe aucune garantie que des interférences radioélectriques ne se manifesteront pas dans le cas d'une installation particulière. Si ce matériel perturbe la réception radio ou télévision (ce qui peut être déterminé en allumant et en éteignant le matériel), il est recommandé d'essayer d'éliminer ce problème au moyen d'une ou de plusieurs des mesures suivantes :

- Réorientez l'antenne réceptrice ou déplacez-la.
- Augmentez la distance séparant le matériel et le récepteur.
- Connectez l'équipement sur un circuit distinct du récepteur.
- Consultez le revendeur ou un technicien radio-TV expérimenté.



Important : À propos du câble d'interface

Cet appareil a été certifié conforme aux normes FCC, en application aux États-Unis seulement. Un câble d'interface doit être utilisé conformément au règlement FCC 15.27 (C). En outre, un connecteur avec terre doit être branché sur une prise secteur avec terre après vérification de l'alimentation locale pour que l'imprimante fonctionne correctement et en toute sécurité.

Déclaration de conformité à l'industrie canadienne (Canada seulement)

This Class B digital apparatus meets all requirements of the Canadian Interference-Causing Equipment Regulations.

Cet appareil numérique de la classe B respecte toutes les exigences du Règlement sur le matériel brouilleur du Canada.

Déclaration de conformité Energy Star internationale

L'objectif du programme international Energy Star est de promouvoir le développement et la popularisation des équipements de bureautique permettant de réduire la consommation d'énergie, notamment les ordinateurs, les moniteurs, les imprimantes, les télécopieurs et les photocopieurs partout dans le monde. En tant que partenaire du programme international Energy Star, Brother Industries, Ltd. a décidé que ce produit serait conforme aux spécifications du programme.





AVERTISSEMENT

Pour éviter tout risque d'électrocution, déconnectez toujours les câbles de la prise murale avant de réparer, de modifier ou d'installer l'équipement.

Cet équipement ne doit pas être utilisé sur des lignes publiques fournies par la compagnie de téléphone ni connecté à des lignes partagées.

Cet équipement a été testé et certifié conforme aux limites pour la catégorie d'appareil numérique de Classe B, limites définies aux termes de la section 15 des règlements de la FCC. Ces limites ont été établies dans le but d'assurer une protection raisonnable contre les parasites nuisibles dans les installations résidentielles. Ce matériel produit, utilise et peut émettre de l'énergie en fréquences radio et, s'il n'est pas installé et utilisé conformément aux instructions, il peut produire des parasites nuisibles aux communications radio. Toutefois, il n'existe aucune garantie que des interférences radioélectriques ne se manifesteront pas dans le cas d'une installation particulière. Si ce matériel perturbe la réception radio ou télévision (ce qui peut être déterminé en allumant et en éteignant le matériel), il est recommandé d'essayer d'éliminer ce problème au moyen d'une ou de plusieurs des mesures suivantes :

- Réorientez l'antenne réceptrice ou déplacez-la.
- Augmentez la distance séparant le matériel et le récepteur.
- Connectez le télécopieur sur un circuit distinct.
- Consultez le revendeur ou un technicien radio-TV expérimenté.

Brother ne saurait être tenu responsable, même financièrement de tout dommage résultant de votre utilisation de ces informations, que ces dommages soient directs, spécifiques ou indirects. Ce document ne constitue pas une garantie.

Le numéro de série se trouve sur l'étiquette apposée à l'arrière de l'appareil. Notez-le ci-après et conservez ce manuel d'utilisation afin de l'utiliser comme enregistrement permanent de votre achat, en cas de vol, d'incendie ou pour toute référence future.

N° modèle. MFC 7000FC ou MFC 7200FC (entourez votre numéro de modèle)

NUMERO DE SERIE _____

REVENDEUR _____

DATE D'ACHAT _____

Instructions de sécurité importantes

- 1 Lisez toutes ces instructions.
- 2 Gardez-les pour vous y reporter ultérieurement.
- 3 Respectez toutes les instructions et tous les avertissements qui figurent sur l'appareil.
- 4 Débranchez cet appareil de la prise murale avant de le nettoyer. N'utilisez pas de nettoyants liquides ni d'aérosol. Utilisez plutôt un chiffon humide.
- 5 N'utilisez pas cet appareil près d'eau.
- 6 Ne placez pas cet appareil sur un support ou une table instable. Il risquerait de tomber, ce qui pourrait le détériorer gravement.
- 7 Les logements et ouvertures pratiqués dans le boîtier ainsi que sur les panneaux inférieur et arrière sont prévus pour ventiler les composants. Pour assurer un fonctionnement fiable de l'appareil et pour le protéger de tout risque de surchauffe, ces ouvertures ne doivent pas être bouchées ni couvertes. Vous devez donc éviter de poser l'appareil sur un lit, un divan, un tapis ou toute surface semblable. Cet appareil ne doit pas être placé à proximité ou sur un radiateur ou un système de chauffage. Ne le placez pas dans un boîtier fermé sauf si une ventilation adaptée est assurée.
- 8 Cet appareil doit être utilisé avec la source d'alimentation indiquée sur l'étiquette. Si vous n'êtes pas sûr de la source d'alimentation dont vous disposez, prenez contact avec votre revendeur ou la compagnie d'électricité locale.
- 9 Cet appareil est équipé d'un connecteur à 3 broches avec terre, une broche étant destinée à la terre. Ce connecteur ne s'adapte que dans les prises d'alimentation avec terre. Il s'agit-là d'une mesure de sécurité. Si vous n'arrivez pas à insérer le connecteur dans la prise, prenez contact avec votre électricien pour remplacer la prise obsolète. N'essayez pas de passer outre le principe de terre qu'utilise la prise.

- 10** Ne placez pas le cordon d'alimentation sous un objet. Evitez de placer l'appareil à un endroit où des personnes pourraient marcher sur le cordon.
- 11** Si vous utilisez une rallonge électrique avec cet appareil, assurez-vous que l'ampérage total des appareils connectés à la rallonge ne dépasse pas l'ampérage maximum pour cette rallonge. De même, vérifiez que la quantité totale de tous les produits connectés à la prise murale ne dépasse pas 15 ampères (USA seulement).
- 12** Evitez de placer devant l'appareil tout objet susceptible de bloquer la réception des télécopies. Ne placez rien dans le trajet des télécopies reçues.
- 13** Ne touchez pas aux documents pendant l'impression.
- 14** N'insérez aucun objet à l'intérieur des logements du boîtier. Ils pourraient en effet venir au contact de points de tension dangereux ou court-circuiter des pièces, ce qui pourrait provoquer un incendie ou une électrocution. Ne renversez jamais du liquide sur l'appareil.
- 15** N'essayez pas de réparer cet appareil vous-même. L'ouverture ou la fermeture des panneaux risquent de vous soumettre à des tensions dangereuses et/ou à d'autres risques et pourrait annuler la garantie. Reportez toute réparation au personnel agréé. La liste des centres de réparation agréés est livrée avec l'appareil. Vous pouvez également appeler les numéros suivants pour connaître le centre de réparation agréé le plus proche :

Etats-Unis :*1-800-284-4329 (vocal)**1-908-271-1937 (télécopie)**1-800-521-2846 (Système FAX-BACK)***Depuis le Canada :***1-800-853-6660 (vocal)**1-514-685-4898 (télécopie)**1-800-681-9838 (Système FAX-BACK)***Depuis Montréal :***1-514-685-6464 (vocal)*

- 16** Débranchez cet appareil de la prise murale et amenez-le au personnel de réparation agréé dans les cas suivants :
- A** Lorsque le cordon d'alimentation est endommagé ou usé.
 - B** Si du liquide s'est renversé dans l'appareil.
 - C** Si l'appareil a été soumis à la pluie ou à de l'eau.
 - D** Si l'appareil ne fonctionne pas normalement alors que les instructions sont respectées. N'utilisez que les commandes documentées dans les instructions d'utilisation. Un réglage incorrect des autres commandes risque de provoquer une détérioration et la résolution du problème peut nécessiter une charge de travail considérable pour le technicien qualifié.
 - E** Si l'appareil est tombé ou si le boîtier est endommagé.
 - F** Si l'appareil subit une baisse notable des performances, ce qui indique un besoin de réparation.
- 17** Pour protéger votre appareil contre les surtensions, nous vous conseillons d'utiliser un dispositif de protection (parasurtenseur).

Dépannage et entretien

Dépannage

Système de renvoi de télécopie

Le service clientèle Brother a mis au point un système de renvoi de télécopie simple à utiliser, permettant d'obtenir des réponses immédiates aux questions techniques et aux demandes d'informations les plus courantes pour tous les produits Brother. Ce système est accessible 24 heures sur 24, 7 jours sur 7. Vous pouvez l'utiliser pour recevoir les informations sur le télécopieur de votre choix, pas seulement sur celui d'où vous appelez.

Si vous n'arrivez pas à résoudre un problème à l'aide de ce manuel, appelez notre système FAX-BACK et suivez les messages vocaux pour recevoir des instructions par télécopie sur l'utilisation du système, ainsi qu'un index de rubriques du système de renvoi de télécopies.

Etats-Unis : 1-800-521-2846

Depuis le Canada : 1-800-681-9838

Le numéro du système de renvoi de télécopie Brother est préprogrammé sur la touche 1 de composition à une touche **[01]**.

Brother sur le Web

Vous trouverez des informations sur les produits Brother, notamment des fiches de spécifications de produits et des questions souvent posées, sur le Web. Visitez notre site à l'adresse <http://www.brother.com>.

BBS Brother

Les numéros de BBS Brother sont :

Etats-Unis : *1-714-859-2610*

Depuis le Canada : *1-514-685-2040*

Messages d'erreur

Comme avec tous les appareils de bureautique évolués, des erreurs peuvent parfois se produire. Souvent, le MFC identifie le problème et il affiche un message d'erreur. Le tableau ci-dessous explique les messages d'erreur les plus courants.

Vous pouvez résoudre la plupart des problèmes vous-même. Pour obtenir une aide supplémentaire, appelez le système FAX-BACK de Brother.

États-Unis : *1-800-521-2846*

Depuis le Canada : *1-800-681-9838*

MESSAGES D'ERREUR

MESSAGE	CAUSE	ACTION
CHECK CASSETTE	Le capot du logement MFC est ouvert ou le bac n'est pas bien installé.	Fermez le capot ou installez le logement correctement.
CHECK PAPER	Plus de papier (MFC 7000FC).	Ajoutez du papier.
CHECK PAPER # 1 (MFC 7200FC)	Plus de papier dans le bac 1 (MFC 7200FC).	Ajoutez du papier dans le bac 1.
CHECK PAPER # 2 (MFC 7200FC)	Plus de papier dans le bac 2. (MFC 7200FC)	Ajoutez du papier dans le bac 2.
CHECK PAPER SIZE	Le format de papier est différent du papier présent dans le bac.	Changez le papier ou le paramètre de format de papier.
CLEAN BLACK INK	La marque d'épuisement de l'encre s'est mal imprimée.	Nettoyez la tête de la cartouche noire. Voir p. 125. ou remplacez la cartouche noire.
CLEAN UP SCANNER/ SCANNER ERROR	Un corps étranger se trouve sur la barre de pression blanche ou sur la barre de numérisation en verre.	Nettoyez la zone de numérisation. Voir p. 12. Si le message persiste, appelez le service clientèle Brother. Voir p. 145.
COMM. ERROR	Une ligne téléphonique de mauvaise qualité a entraîné une erreur de communication.	Appelez à nouveau. Si le problème persiste, appelez la compagnie de téléphone pour faire vérifier votre ligne.
CONNECTION FAIL	Vous avez essayé d'interroger un télécopieur qui n'est pas en mode d'attente.	Vérifiez la configuration d'interrogation de votre correspondant.
COOLING DOWN	La tête d'impression est en surchauffe.	Débranchez le MFC et laissez-le refroidir pendant 30 minutes.
COVER OPEN	Un des panneaux du MFC est mal fermé.	Ouvrez et refermez chaque panneau.
DISCONNECTED	Le télécopieur du correspondant a interrompu la connexion.	Essayez à nouveau de transmettre ou de recevoir la télécopie.
DOCUMENT JAM	Les documents sont mal ou ne sont pas insérés ou le document dépasse 40".	Voir p. 120.
INK EMPTY	Au moins une cartouche d'encre est vide.	Remplacez les cartouches. Voir p. 132.
MACHINE ERROR XX	MFC a un problème mécanique.	Appelez le service clientèle Brother. Voir p. 145.
NEAR EMPTY	Une ou plusieurs cartouches d'encre est presque vide.	Remplacez les cartouches. Voir p. 132.
NO RESPONSE/BUSY	Le numéro composé ne répond pas ou il est occupé.	Vérifiez le numéro et recommencez.
NOT REGISTERED	Vous avez essayé d'activer un numéro de composition automatique non programmé.	Configurez ces numéros de composition. Voir pp. 23-25 du manuel d'installation.
PRINTER JAM	Bourrage papier dans le MFC.	Voir p. 120.
SET CARTRIDGE	Cartouche d'encre mal installée.	Réinstallez la cartouche. Voir p. 132.
WARMING UP	La tête d'impression a détecté une température basse.	Attendez que le télécopieur soit chaud.

Bourrage document

En cas de bourrage du document original, procédez comme suit.

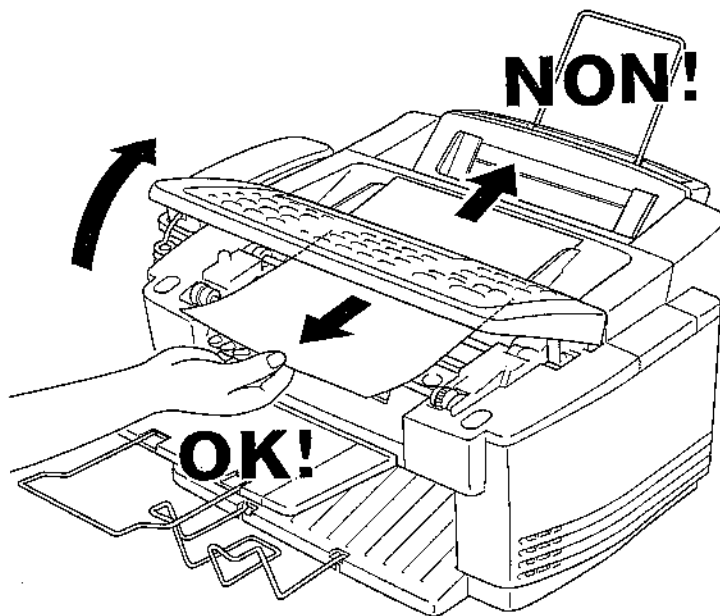

- 1 Relevez le panneau de contrôle.
- 2 Tirez sur le document vers l'avant de l'appareil.
- 3 Fermez le couvercle.
- 4 Appuyez sur **Stop**.

Bourrage papier

Retirez le papier bouché à l'endroit où le bourrage s'est produit dans le MFC.

Bourrage papier dans le chargeur multifonction.

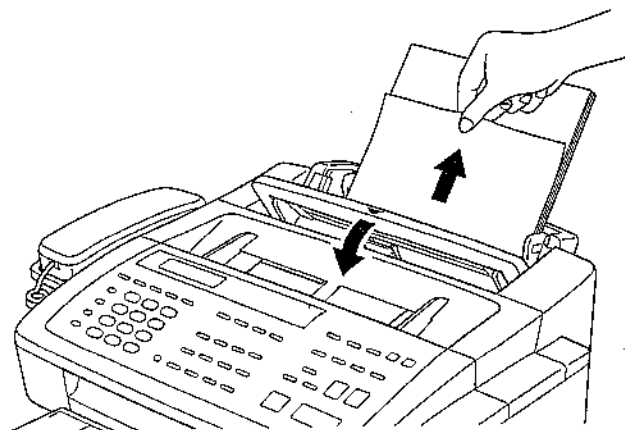

- 1 Ouvrez le couvercle du bac et retirez le papier en le tirant vers vous.
- 2 Si vous n'arrivez pas à retirer le papier, démontez le chargeur multifonction.
- 3 Ouvrez le logement et tirez le papier du chargeur multifonction vers la direction la plus simple.

Bourrage papier dans le chargeur manuel.

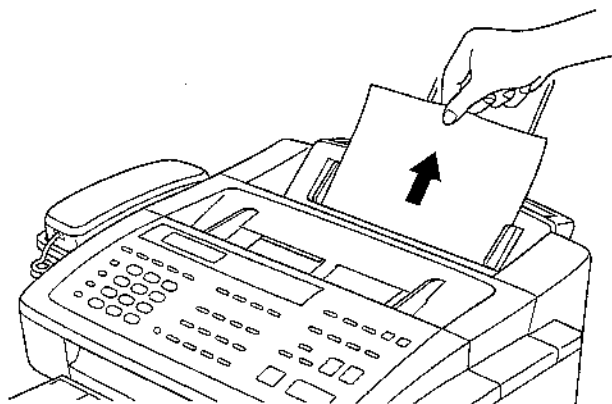

- 1 Retirez le papier en le tirant vers vous.
- 2 Si vous n'arrivez pas à retirer le papier, démontez le chargeur multifonction.

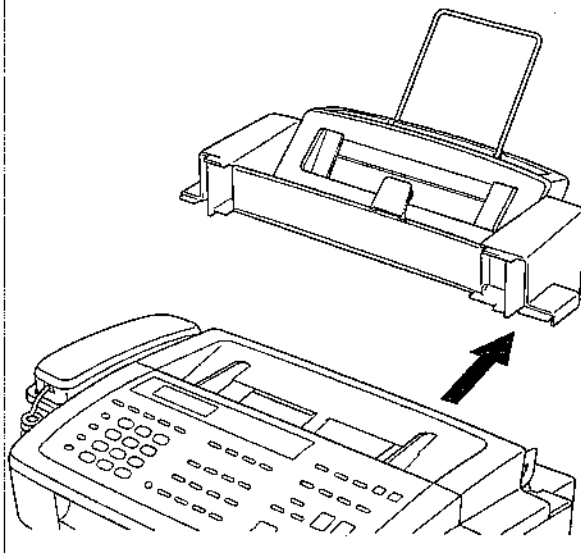

- 3 En maintenant le bac, retirez le papier du chargeur multifonction depuis la partie inférieure du logement.

Bourrage papier à l'intérieur du MFC.

- 1 Ouvrez le capot supérieur.

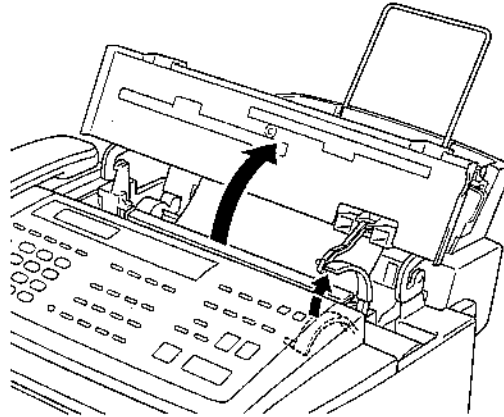

- 2 Tirez le papier vers vous pour le retirer.

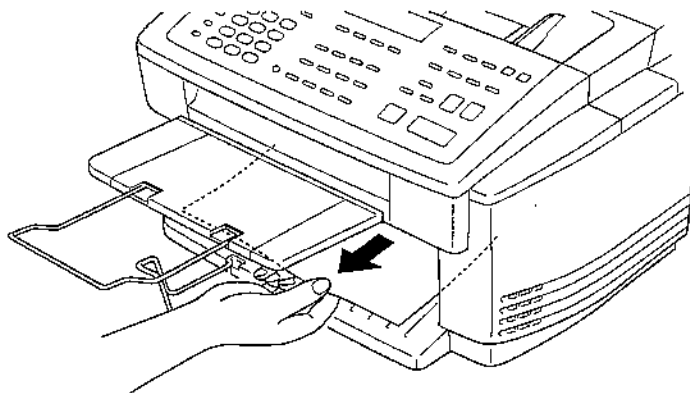

- 3 Fermez le capot.

En cas de problème avec le MFC

Si vous pensez qu'un problème se pose, commencez par faire une copie. Si la copie est correcte, c'est que le problème ne vient probablement pas du MFC. Consultez le tableau ci-après et suivez les conseils de dépannage.

PROBLEME	SUGGESTIONS
Impression ou réception de télécopies	
Impression condensée et / ou bandes horizontales. La partie supérieure et inférieure des phrases est tronquée.	Si la copie est correcte, c'est probablement que la connexion est incorrecte et que la ligne est brouillée. Si la copie est incorrecte, appelez le service clientèle au 1-800-284-4329 aux États-Unis et au 1-800-853-6660 au Canada.
Mauvaise qualité d'impression.	Vérifiez que le pilote d'imprimante correspond au type de papier que vous utilisez (voir p. 95). Si vous utilisez du papier normal, essayez d'utiliser du papier spécial recommandé (voir le chapitre 3). Ne manipulez pas le papier tant que l'encre n'est pas sèche. Si la copie est incorrecte, vérifiez que le verre de numérisation est propre (voir page 131). Modifiez l'ajustement vertical (voir page 125).
Impression trop sombre ou trop claire.	Vérifiez que les cartouches d'encre ne sont pas trop vieilles. Les cartouches ont, une durée de vie de deux ans. Après, l'encre risque de s'épaissir. Les dates de péremption sont imprimées sur l'emballage. Vérifiez que le pilote d'imprimante correspond au type de papier que vous utilisez (voir p. 95). Essayez d'utiliser du papier spécial conseillé (voir chapitre 3). La température conseillée pour le MFC se situe entre 50 °F et 90 °F.
L'impression semble sale ou l'encre presque vide.	Vérifiez que vous utilisez le papier conseillé (voir chapitre 3). Ne manipulez pas le papier tant que l'encre n'est pas sèche. La température conseillée pour le MFC se situe entre 50 °F et 90 °F.
Lignes blanches dans texte ou graphiques.	Nettoyez la tête d'impression (voir p. 125).
Des tâches apparaissent sur l'envers ou la face de la page.	Vérifiez que la plaque d'impression et le rouleau d'entraînement ne sont pas recouvert d'encre. (voir pp. 131-132).
Lignes noires verticales à la réception.	Le scanner du correspondant est peut-être sale. Demandez-lui de faire une copie pour déterminer si le problème ne provient pas de l'appareil d'envoi. Essayez de recevoir la télécopie depuis un autre appareil. Si le problème persiste, appelez le service clientèle au 1-800-284-4329 aux États-Unis et au 1-800-853-6660 au Canada.
Lignes téléphoniques ou connexions	
Le MFC ne répond pas.	Vérifiez que le MFC est en mode de réception correct pour votre configuration (FAX, F/T ou MSG CTR). Vérifiez la tonalité de la ligne. Si possible, appelez le MFC pour vérifier qu'il répond. S'il n'y a pas de réponse, vérifiez la ligne téléphonique et les connexions. Branchez un combiné téléphonique standard à la prise téléphonique du MFC. Si vous n'entendez aucune sonnerie, appelez la compagnie du téléphone pour qu'elle vérifie la ligne.
Absence de tonalité dans le combiné.	Appuyez sur Speaker Phone. Si vous n'entendez pas la tonalité, vérifiez le cordon téléphonique, côté MFC et côté prise murale. Assurez-vous que le combiné est connecté à la bonne prise sur le MFC. Testez la prise murale avec un autre téléphone. Si vous n'entendez pas de tonalité, appelez la compagnie du téléphone.
Envoi de télécopies	
Mauvaise qualité de transmission.	Utilisez la résolution FINE ou SUPERFINE (Voir Envoi de télécopies p. 19). Effectuez une copie pour tester le fonctionnement du scanner du MFC.
Absence de rapport de transmission de vérification dique "Result:NG".	La ligne est probablement temporairement de mauvaise qualité. Essayez de renvoyer la télécopie. Si le problème persiste, appelez la compagnie du téléphone pour qu'elle vérifie votre ligne.
Lignes noires verticales lors de l'envoi.	Si la copie que vous avez effectuée a le même problème, c'est que le scanner est sale. (Voir Nettoyage du scanner p. 131).

Gestion des appels reçus	
Sonnerie double en mode F/T devez répondre. Décrochez le combiné du MFC ou d'un téléphone d'extension et désactivation à distance du MFC (par défaut #51).	Le MFC sait que l'appel reçu n'est pas une télécopie, aussi il vous signale que vous composez le code de
Transfert d'un appel télécopie vers le MFC	Si vous répondez depuis le MFC, appuyez sur START et raccrochez immédiatement. Si vous répondez depuis un téléphone d'extension, composez le code d'activation (par défaut *51). Lorsque le MFC répond, raccrochez.
Problèmes d'impression	
Le message "Nouveau matériel" apparaît sur l'écran du PC (alors que vous avez installé les pilotes sous Windows 95).	Cliquez sur Ne pas installer de pilote. (Windows ne vous posera plus la question) et cliquez sur OK.
Le MFC n'imprime pas les données dans le bon ordre.	Sélectionnez le format de papier correct à l'aide de l'utilitaire DOS. Les réglages papier étant différents entre ESC/P (droite) et le MFC (centre), la position de l'impression doit être réglée pour le MFC.
Impossible d'effectuer une impression '2 in 1'.	Vérifiez que le paramètre de format de papier dans l'application et le pilote sont les mêmes.
Impression impossible sous Paint Brush.	Configurez le paramètre d'affichage en '256couleurs'.
Impression impossible Adobe Illustrator.	Essayez de réduire la résolution d'impression.
Des lignes larges et fines apparaissent en alternance. (bandes)	Désactivez 'Bi-Directional Printing' sur l'onglet 'Control/Maintenance' du pilote d'imprimante.
Certaines lignes sont épaisses.	Activez 'Reverse Order' sur l'onglet 'Paper' du pilote d'imprimante.
Avec les polices ATM, certains caractères manquent ou se superposent.	Avec Windows 95, choisissez 'Paramètres imprimantes' dans le menu Démarrer. Ouvrez les propriétés 'Brother MFC 7000'. Cliquez sur 'Spool Setting' de l'onglet 'Details'. Choisissez 'RAW' from 'Spool Data Format'.
Sous Power Point ou Excel, la texture hachurée obtenue ne vous satisfait pas.	Ouvrez l'onglet 'Quality/Colour' du pilote d'imprimante et affectez la valeur 'Photo' à l'option 'Document Type'.

Amélioration de la qualité d'impression

Impression test

Si la qualité obtenue est insuffisante, commencez par imprimer une page de test pour vous aider à identifier les paramètres que vous pouvez modifier.

- 1 Appuyez sur **[Fonction]**, **[2]**, **[1]**. L'écran affiche

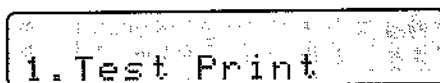

- 2 Appuyez sur **[Set]**.
- 3 Appuyez sur **[Start]**. Le MFC commence à imprimer.
- 4 Appuyez sur **[Stop]** pour sortir.

Nettoyage de la tête d'impression

Si une ligne horizontale apparaît dans le texte ou les graphiques de vos impressions, nettoyez la tête d'impression. Vous pouvez nettoyer les têtes des quatre couleurs (noir, cyan, jaune, magenta) ou une seule couleur à l'aide de la touche Ink Management ou depuis le pilote d'imprimante.



Attention

Ne nettoyez pas la tête d'impression avec vos doigts ou un chiffon.

- 1- Fermez le panneau supérieur et appuyez sur la touche **[On/Off Line]** pour mettre le MFC hors ligne.
- 2- Appuyez sur **[Ink Management]**.
- 3- Appuyez sur **[1]** pour choisir **1.CLEANING** (nettoyage).
- 4- Appuyez sur **[◀]** ou sur **[▶]** pour choisir la couleur de la tête d'impression à nettoyer.
- 5- Appuyez sur **[Sel]** pour nettoyer automatiquement la tête d'impression.

À la fin du nettoyage, le MFC repasse automatiquement en ligne.



Attention

Si vous nettoyez la tête d'impression 5 fois et que l'impression ne s'améliore pas, appelez le service clientèle Brother au 1-800-284-4329 aux États-Unis et au 1-800-853-6660 au Canada. Vous risquez de devoir changer la tête d'impression. (Les instructions de remplacement se trouvent dans le HD001, accessoire de la tête d'impression).



AVERTISSEMENT

Ne touchez pas à la tête d'impression sauf en cas de remplacement. En effet, vous risqueriez de l'endommager définitivement et d'annuler la garantie relative à la tête d'impression.

Alignement des cartouches d'encre

Cette fonction permet de vérifier les cartouches d'encre et de les aligner pour améliorer la qualité d'impression. Vérifiez que le logement contient du papier avant de commencer.

- 1- Appuyez sur **[Function]**, **[2]**, **[2]**. L'écran affiche

2. VERTICAL ALIGN

2- Appuyez sur **Start**. Le MFC imprime un exemple de page.

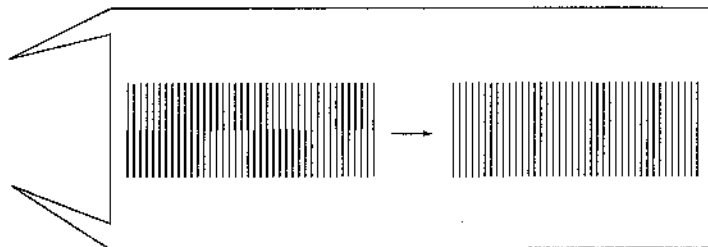
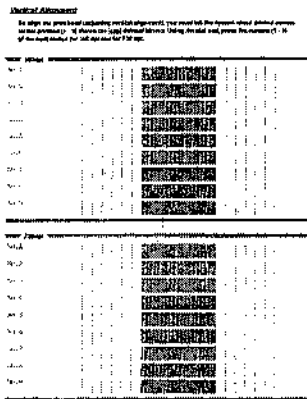

Comparez la page d'alignement et choisissez le numéro qui présente les lignes d'encre les plus régulières pour 360 ppp et 720 ppp. L'écran affiche

360 DPI ADJUST

ENTER NO. (1-9)

- 3- A l'aide du clavier numérique, entrez le niveau d'ajustement nécessaire pour 360 ppp (1 à 9).
- 4- L'écran affiche

720 DPI ADJUST

ENTER NO. (1-9)

- 5- A l'aide du clavier numérique, entrez le niveau d'ajustement nécessaire pour 720 ppp (1 à 9).
- 6- Imprimez un autre exemple d'impression test et vérifiez-le (voir p. 124).

==
E

Désactivation de l'impression bidirectionnelle

Vous pouvez améliorer encore la qualité d'impression en désactivant l'impression bidirectionnelle et en configurant le MFC pour qu'il n'imprime que dans un sens. Toutefois, la vitesse d'impression est réduite de moitié.

1 Appuyez sur **Function**, **2**, **3**. L'écran affiche

3. BI-DIR PRINT

2 Appuyez sur **1** pour choisir ON ou sur **2** pour sélectionner **OFF**.

Votre papier est trop fin ou trop épais ?

Utilisez du papier respectant les spécifications pour éviter tout problème d'alimentation ou de bouchage. Vous pouvez utiliser du papier entre 0,08 et 0,11 mm d'épaisseur ou des cartes de 0,23 mm ou moins. Si vous utilisez du papier plus épais, la tête d'impression risque d'érafler la surface du papier, ce qui peut provoquer des tâches. Si vous voulez utiliser du papier épais, placez le levier de réglage ADF de couleur violette sur le côté + (plus).

Ne manipulez pas le papier tant que l'encre n'est pas sèche

Le papier spécial de type jet d'encre, glacé et les transparents sèchent plus lentement que le papier normal. Evitez de toucher les copies imprimées tant que l'encre n'est pas sèche.

Emballage et transport du MFC

Lorsque vous déplacez le MFC, utilisez le matériau d'emballage livré avec le MFC. Si vous n'emballez pas le MFC correctement, vous risquez d'annuler la garantie.

1 Débranchez le MFC de la prise murale.

Remarque : Ne débranchez pas le MFC après un travail d'impression tant que vous n'entendez pas le clic final.

- Retirez le support du papier d'enregistrement et son extension, le bac de réception de documents, l'extension plastique du document et le combiné, et emballez-les.

Remarque : Ne retirez pas les cartouches d'encre. Un endommagement de la tête d'impression dû à un emballage sans les têtes entraîne l'annulation de votre garantie.

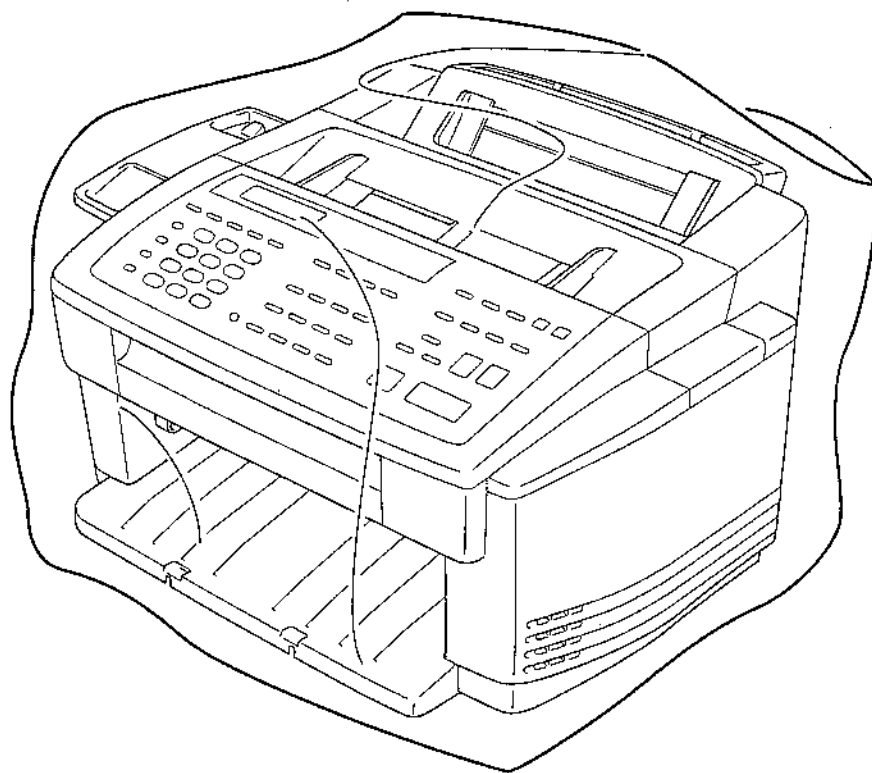

- Emballer le MFC dans le sac plastique et placez-le dans le carton d'origine avec le matériau d'emballage d'origine.

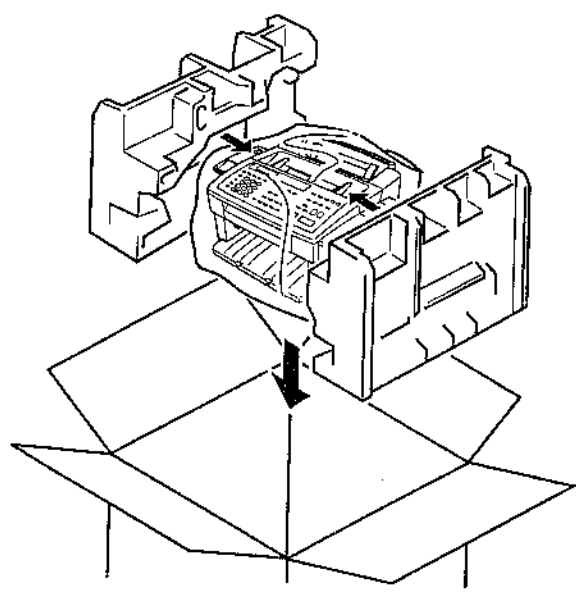

4 Placez les autres pièces (cordons et bacs) et les documents (vos manuels par exemple) dans le carton.

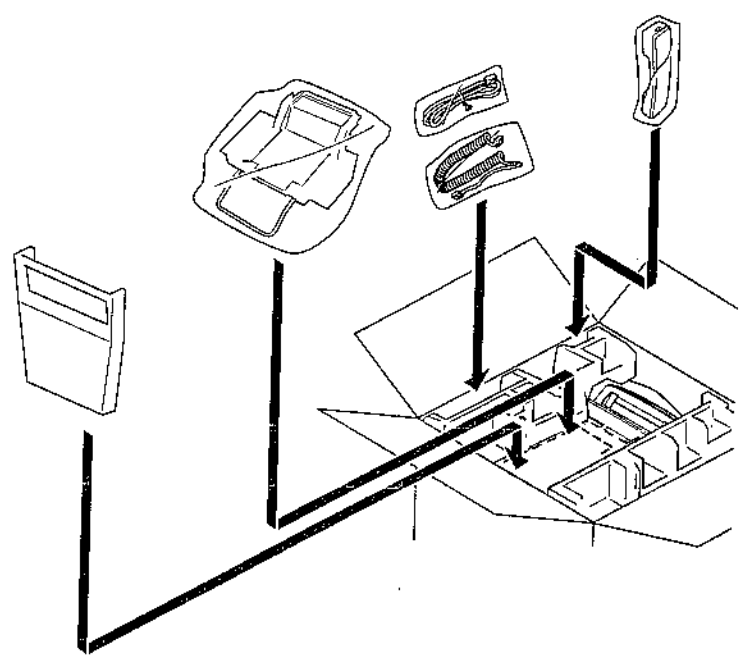

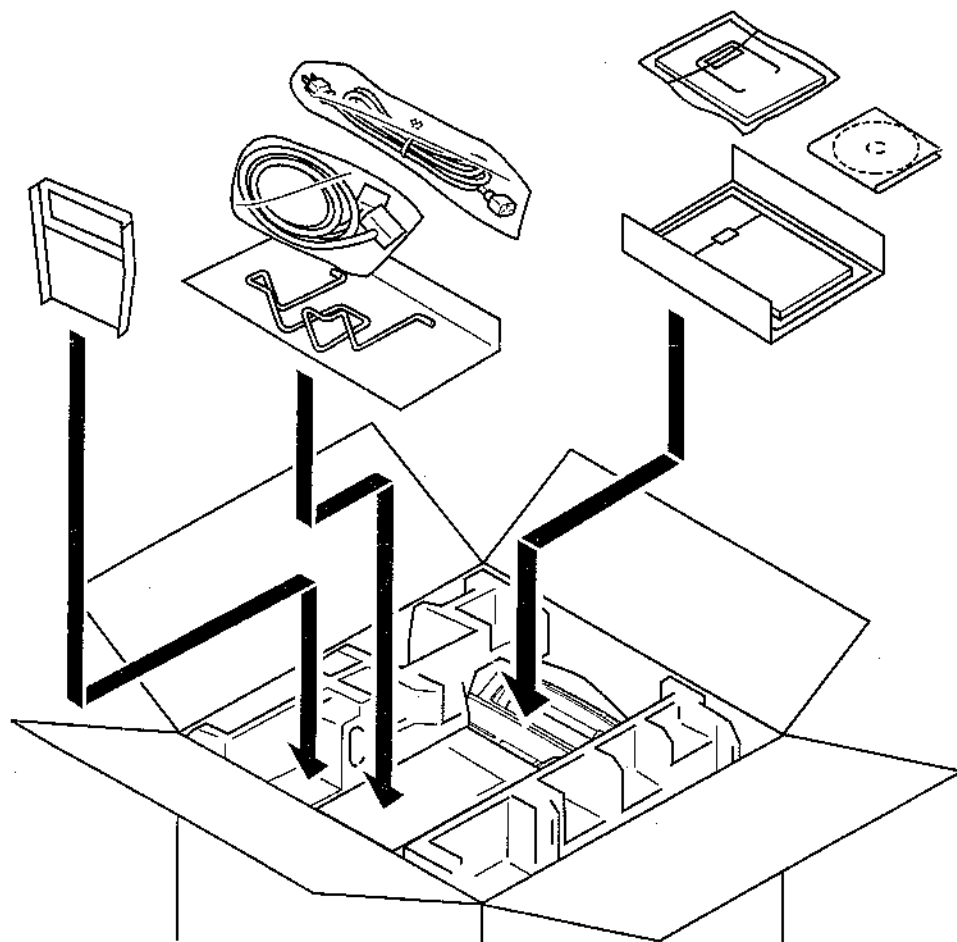

5 Fermez le carton.

Entretien

Nettoyage du scanner

Débranchez le MFC et ouvrez le panneau avant. Nettoyez la barre de pression blanche et plate, ainsi que la bande en verre située sous la barre à l'aide d'un chiffon ne peluchant pas imbibé d'alcool isopropylène. Si l'écran affiche encore un problème de scanner, appelez le service clientèle Brother (voir p. 149).

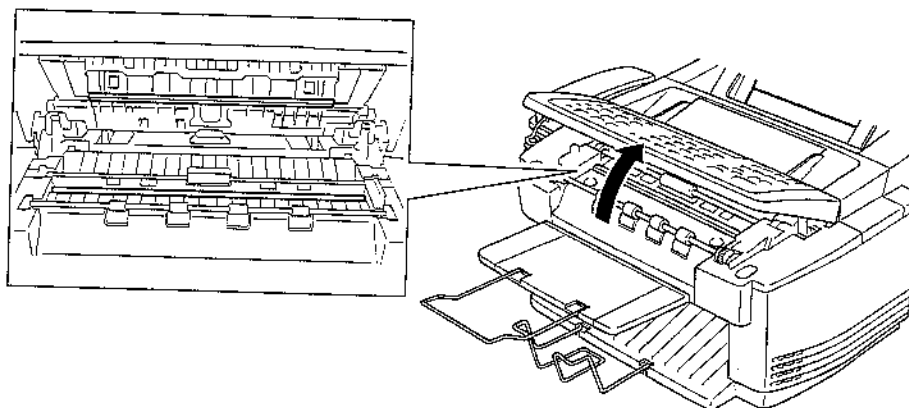

Nettoyage de la plaque d'impression du MFC

Pour nettoyer la plaque d'impression du MFC, frottez-le avec un chiffon non pelucheux sec ou légèrement imprégné d'alcool isopropylène.

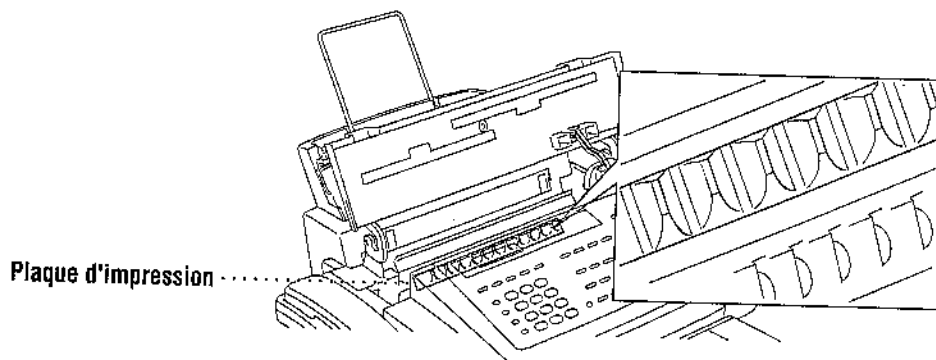

Nettoyage du rouleau d'entraînement

- 1 Retirez le chargeur de la plaque d'impression.
- 2 Frottez les rouleaux d'entraînement avec un chiffon non pelucheux imprégné d'alcool isopropylène.

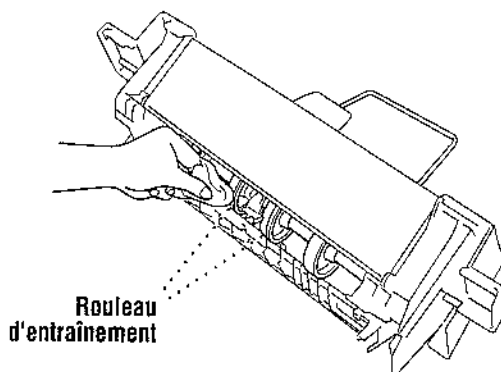

- 3 Remplacez le chargeur sur la plaque d'impression.



AVERTISSEMENT

- N'oubliez pas de mettre le MFC hors tension et de le débrancher de la prise murale avant de nettoyer la plaque d'impression et le rouleau d'entraînement.
- Prenez garde de ne pas toucher aux roues crantées et aux câbles-rubans.

Remplacement des cartouches d'encre

Votre MFC est équipé d'un compteur de points qui surveille automatiquement le niveau d'encre dans chaque cartouche d'encre de couleur. Lorsque le compteur détecte qu'une cartouche d'encre est bientôt vide, le voyant "Ink Empty" (encre vide) du MFC vous le signale en s'allumant.

Le voyant Ink Empty clignote = Au moins une cartouche d'encre est bientôt vide.

Le voyant Ink Empty s'allume en continu = Au moins une cartouche d'encre est vide.

L'écran indique les cartouches de couleur qui sont bientôt vides ou épuisées. Suivez les messages de l'écran dans l'ordre pour remplacer les cartouches dans le bon ordre.

Lorsque les cartouches d'encre sont presque vides, vous devez utiliser **Ink Management** pour commencer la procédure de remplacement (Étapes 1 à 3). S'il n'y a plus d'encre, passez à l'étape 4.

- 1 Appuyez sur **Ink Management**.
- 2 Appuyez sur **◀** ou sur **▶** pour choisir **2. REPLACE INK** (remplacer encre).
- 3 Appuyez sur **Set**.

Si au moins une cartouche d'encre est vide, par exemple le noir, l'écran affiche **INK EMPTY BLCK** et **OPEN COVER**.

- 4 Ouvrez le capot supérieur.
- 5 Retirez la cartouche d'encre en la soulevant puis en l'extrayant de la tête d'impression.
- 6 Ouvrez l'emballage de la nouvelle cartouche correspondant à la couleur indiqué par l'écran et retirez la nouvelle cartouche.
- 7 Maintenez la cartouche d'encre comme l'indique l'illustration, puis retirez le ruban adhésif de scellage de la cartouche en tirant vers le haut.

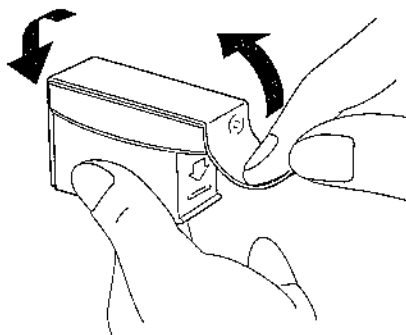

IMPORTANT : Pour éviter de perdre de l'encre et de tacher vos mains et vos vêtements, tirez doucement sur le ruban de scellage.

- 8 Chaque couleur dispose d'un emplacement qui lui est destiné. Insérez chaque nouvelle cartouche dans le chariot à l'aide de l'indicateur de couleur situé sur la tête d'impression.
- 9 Appuyez sur chaque cartouche jusqu'à ce qu'elle s'enclenche. La ligne située sous la flèche doit être alignée avec le bord du chariot.

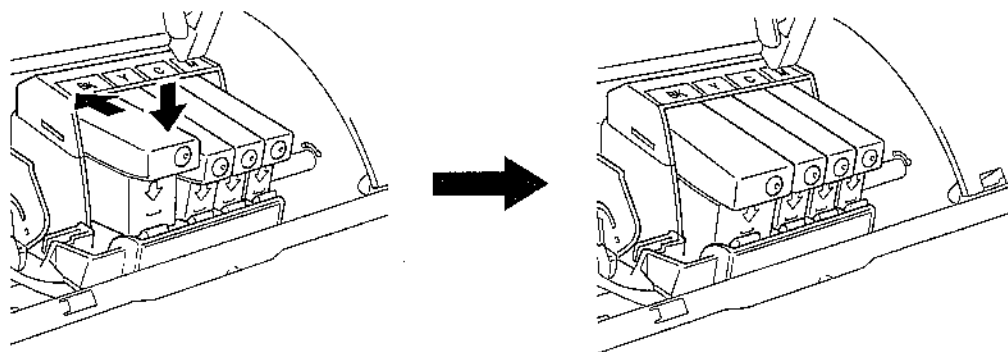

- 10** Une fois les cartouches installées, fermez le capot avant. Le MFC se prépare pour un "nettoyage des têtes" et passe en ligne. L'écran vous invite à vérifier qu'une nouvelle cartouche d'encre a été insérée pour chaque couleur retirée. Exemple : **DID YOU CHANGE BLACK 1. YES 2. NO** (avez-vous changé le noir 1. Oui 2. Non.)

Si la cartouche d'encre installée n'est pas neuve, sélectionnez l'option 2.

- 11** Pour chaque nouvelle cartouche, appuyez sur **1** du clavier numérique pour remettre à zéro le compteur de points d'encre pour cette couleur. (Ce compteur permet au MFC de vous signaler qu'une cartouche de couleur est presque vide.)

Le MFC entre dans un cycle de nettoyage d'une durée approximative d'une minute pour chaque cartouche remplacée. L'écran affiche alternativement **CLEANING** (nettoyage) et **PLEASE WAIT** (veuillez patienter).

Lorsque le nettoyage est terminé, l'écran repasse en mode attente (date et heure).



AVERTISSEMENT

Si de l'encre venait à éclabousser vos yeux, rincez-les immédiatement sous de l'eau et consultez un docteur si vous le jugez nécessaire.



Attention

- Ne retirez pas les cartouches d'encre si vous ne devez pas les remplacer. Vous risquez en effet de réduire la quantité d'encre et l'imprimante ne sera peut-être plus en mesure de connaître la quantité qui reste dans la cartouche.
- Ne secouez pas les cartouches d'encre. Sinon, l'encre risque d'éclabousser lorsque vous détachez le ruban de scellage.
- Si l'encre venait à tacher vos vêtements ou vous-même, nettoyez-vous immédiatement avec du savon ou vos vêtements avec de la lessive.
- Si vous n'installez pas une cartouche d'encre à son emplacement de couleur, vous la replacer au bon endroit, puis nettoyer la tête d'impression plusieurs fois avant de lancer l'impression. Les couleurs sont en effet mélangées.
- Après avoir ouvert une cartouche d'encre, installez-la dans le MFC et utilisez-la dans les 6 mois qui suivent son installation. Utilisez une cartouche d'encre non ouverte dans les 2 ans qui suivent sa production.

Remarque : Si le message d'erreur INK EMPTY (encre épuisée) apparaît après l'installation de la cartouche, vérifiez que les cartouches d'encre sont correctement installées.

CHAPITRE 14

Spécifications

Description de produit

Le MFC 7000FC et le MFC 7200FC sont des appareils multifonction 6 en 1 : Imprimante couleur, photocopieur couleur, scanner couleur, télécopieur papier normal, Message Center et télécopieur PC couleur (via votre PC).

Spécifications du télécopieur

Compatibilité	ITU-T Group 3
Système de codage	MH/MR/MMR
Débit du modem	14400/12000/9600/7200/4800/2400 Circuit de secours automatique
Larg. document d'entrée	3 à 8,5 pouces (76 à 216 mm)
Largeur numér/impr.	8,2 pouces (208 mm)
Logement papier	200 feuilles (20 lbs.)
Type d'imprimante	Jet d'encre
Echelle de gris	256 niveaux
Affichage	Cristaux liquides, 16 caractères x 2
Types d'interrogation	Standard, retardée
Contrôle du contraste	Automatique/Très clair/Très sombre (paramètre manuel)

Résolution	<ul style="list-style-type: none"> • Horizontal 203 point/pouce (8 point/mm) • Vertical Standard : 98 ligne/pouce (3,85 ligne/mm) Fine, photo : 196 ligne/pouce (7,7 ligne/mm) Superfin, photo : 392 ligne/pouce (15,4 ligne/mm)
Capacité mémoire	MFC 7000FC : 1 Mo (jusqu'à 100 pages/50 min) MFC 7200FC : 3 Mo (jusqu'à 300 pages/99 min)
Composition à une touche	12 x 2
Composition expresse	56 stations (MFC 7000FC), 100 stations (MFC 7200FC)
Recomposition auto	3 fois à des intervalles de 5 minutes
Type de haut-parleur	Duplex intégral
Réponse automatique	0, 1, 2, 3 ou 4 sonneries
Source communications	Réseau téléphonique public commuté
Température de fonct.	50 à 90° F
Meilleure qualité d'impr.	59 à 86° F (15 à 30° C)
Source d'alimentation	120V AC 50/60Hz (Version Canada et Etats-Unis seulement)
Consommation courant	Pause : sous 10 watts Pointe : sous 110 watts
Dimensions	MFC 7000FC : 20,3 x 18,3 x 11,8 (pouces) 515 x 465 x 300 (mm) MFC 7200FC : 20,3 x 22,4 x 11,8 (pouces) 515 x 570 x 300 (mm)
Poids	MFC 7000FC : 22lb/10kg MFC 7200FC : 24lb/11kg

* "Pages" fait référence au document "Brother Standard chart no. 1" (lettre professionnelle type, résolution standard). Les spécifications et les matériaux imprimés sont soumis à modification sans préavis.

Spécifications de l'imprimante

Impression

Méthode d'impression	Plezo avec 64 x4 buses
Résolution	Impression couleur 720 x 720 points par pouce (ppp) 360 x 360 points par pouce (ppp) 360 x 180 points par pouce (ppp) Impression monochrome 720 x 720 points par pouce (ppp) 360 x 720 points par pouce (ppp) 360 x 360 points par pouce (ppp) 180 x 180 points par pouce (ppp)
Vitesse d'impression	jusqu'à 5 pages (mono) jusqu'à 3 pages (couleur)
Largeur d'impression	203,2 mm (8 pouces)
Polices résidentes	Polices bitmap ■ Roman 10, 12, PS ■ San Serif 10, 12, PS ■ Brougham 10, 12, PS

Contrôleur

Emulations	EPSON ESC/P (LQ-510, LQ-850, LQ-2550)
Interface	Un câble blindé répondant aux spécifications IEEE1284 inférieur à 2 m (6,5 pieds) doit être utilisé.

Support d'impression

Entrée papier

Alimentation automatique depuis le chargeur automatique ou manuel depuis le chargeur manuel

■ Type de papier :

Papier normal, papier couché, papier glacé, transparents et enveloppes depuis le chargeur automatique

Papier normal, papier couché, papier glacé, transparents, enveloppes et organizer depuis le chargeur manuel

(Le bac 2 du MFC 7200FC 2 ne peut pas charger de transparents, de papier glacé, d'enveloppes et de papier Organizer, voir page 16.)

■ Format papier :

A4, Letter Executive, enveloppes (commercial No. 10 DL, C4, C5) from the Auto Cut Sheet Feeder

A4, Letter Executive, enveloppes (commercial No. 10, DL, C4, C5) organizer (J, K, L) depuis le chargeur manuel

	Chargement automatique	Chargement manuel
Largeur	3,9 à 8,5" (100 à 216 mm)	2,75 à 8,5" (70 à 216 mm)
Longueur	5 à 11,7" (127 à 297 mm)	5 à 14" (127 à 356 mm)
Poids	16 à 32 lb (60 à 120 g/m ²)	16 à 32 lb (60 à 120 g/m ²)

■ Capacité maximale du chargeur : environ.
120 feuilles de papier normal 75 g/m².

Sortie papier

Environ 75 feuilles de papier normal
(Sortie des impressions dans le bac de réception)
Il est conseillé de récupérer les feuilles imprimées dans le bac de réception immédiatement après l'impression.

Encre	Cartouches d'encre noires et de 3 couleurs individuelles séparées de la tête d'impression
Durée de vie cartouches	600 pages/cartouche noire, couverture de 5% 250 pages/cartouche couleur, couverture de 5%

Notice de compilation et de publication

Ce manuel a été créé et publié sous la supervision de Brother Industries Ltd., notamment les récentes descriptions et spécifications du produit.

Le contenu de ce manuel et les spécifications de ce produit sont soumis à modification sans préavis.

Brother se réserve le droit d'apporter des modifications sans préavis dans les spécifications et les appareils contenus et ne saurait être tenu pour responsable de toute détérioration (même indirects) provoquée par l'utilisation des appareils présentés, notamment, mais pas seulement, les erreurs typographiques et autres, relatives à la publication.

Marques déposées

Multi-Function Link Pro est une marque déposée de Brother Industries, Ltd.

Brother est une marque déposée de Brother Industries, Ltd.

Windows est une marque déposée de Microsoft aux Etats-Unis et dans d'autres pays.

MS-DOS est une marque déposée de Microsoft aux Etats-Unis et dans d'autres pays.

3D FaxFile est une marque déposée de Fontech Ltd.

Visioneer PaperPort est une marque déposée de Visioneer, Inc.

Chaque société dont le logiciel est mentionné dans ce manuel dispose d'un accord de licence de logiciel propre à ses programmes propriétaires.

Le logo Brother est une marque déposée de Brother Industries, Ltd.

Epson est une marque déposée, LQ-510, LQ-850 et LQ-2550 sont des marques déposées de Seiko Epson Corporation.

IBM, IBM PC et Proprinter sont des marques déposées d'International Business Machines Corporation.

Hammermill copyplus white est une marque déposée de International Paper.

Les autres noms de produits et marques mentionnés dans ce manuel sont des marques déposées par leurs sociétés respectives.

Index

A

Accès distant	9
Accessoires	150
Activation à distance	40
Agrandir/Réduire	3
Aide	3, 5
Alarme vocale	63, 66, 69, 70
Alignement vertical	106
Alimentation	114, 116
Annulation d'un travail	32
Appareil photo numérique	83
Appels vocaux	27
Arrêt	3
Attente	28
Attente d'interrogation	32, 43
Autres affichages	6
Avis FCC	109, 110, 111, 113

B

Bac	7, 26
Bac 1	7, 26
Bac 2	7, 26
Bac n°	10
Bac papier	56
BACKUP PRINT	9
BBS Brother	118
BI-DIR PRINT	9
Brother	
Accessoires	150
BBS	118
Service clientèle	149
Brouillon	101

C

Câble d'interface	111
CALL PICKUP	41
Caméra	89
Caméscope	83
Capture vidéo	91
Caractéristiques du papier	16
Cartouches d'encre	125, 132
Chargeur	97
Chargeur manuel	78
Chargeur multifonction	77
CHECK CASSETTE	119
CHECK PAPER	119
CHECK PAPER # 1	119
CHECK PAPER # 2	119
CHECK PAPER SIZE	119
CLEAN BLACK INK	119
CLEAN UP SCANNER/SCANNER ERROR	119
Cluster	104
Code à distance	8, 40
Code d'accès à distance	70
Code d'activation	39, 40
Code de désactivation	39, 40
Code distant	40
COMM. ERROR	119
Commutation automatique	84
Composition à une touche	
.....	7, 21, 27, 28, 29, 33, 34, 44
Composition expresse	3, 7, 21, 27, 29, 33, 34
Composition groupée	33
Composition manuelle	27
Composition par impulsions	29

- Configuration 3
 Conformité Energy Star 112
 CONNECTION FAIL 119
 Connexion 2
 Console de jeux vidéos 83
 Contraste 6, 10, 20, 104
 Contraste des copies 55
 COOLING DOWN 119
 Copie 45, 99
 Copie couleur 3
 Copie monochrome 3
 Copies agrandies 46
 Copies multiples 46
 Copies réduites 46
 Correction auditive 109
 Correspondance des couleurs 104
 Couleur unique 10, 56
 Couleur vive 104
 COVER OPEN 119
- D**
- D/R SET MODE 40
 Date et heure 8
 Défilement 5
 Délai de sonnerie 8
 Demi-teinte 104
 Densité de l'encre 7, 81
 Dépannage 117
 Désactivation à distance 40
 Description du produit 137
 Diffusion 33
 DISCONNECTED 119
 Document 19, 20
 Document A4 48
 Document clair 20
 DOCUMENT JAM 119, 120
 Document Legal 48
 Document Letter 48
 Document sombre 20
 DOS 93
- Double sonnerie 39
 Durée de la sonnerie F/T 8, 39
 Durée maximum des messages 66, 67, 70
- E**
- Echelle de gris 137
 Echo 28
 ECM 34
 Ecran à cristaux liquides 3
 Effacement de messages 65
 Effacer 3
 En ligne/Hors ligne 3
 Enregistrement 3
 Enregistrement du format de papier 25
 Enregistrement du papier 25
 Enregistrement d'une conversation 67
 Entretien 93, 107
 Enveloppes 15, 16, 17, 77, 79
 Etalonnage du moniteur 106
 Etat de la mémoire 7
 Exécuter 3
- F**
- F/T (Fax/Tel)
 Durée de sonnerie 39
 FAX:OFF VOICE:EXT 60
 FAX:OFF VOICE:OFF 60
 FAX:OFF VOICE:ON 60
 FAX:ON 64
 FAX:ON VOICE:EXT 60
 FAX:ON VOICE:OFF 60
 FAX:ON VOICE:ON 60
 FF 3
 Fin 101
 Flèche droite 3
 Flèche gauche 3
 Fonction 3
 Fonction économie 9, 66
 Format du papier 26

G

Gestion de l'encre	3
Graphiques	104
Groupes numérotés	7

H

Haut-parleur	3, 27
Volume	23
HELP	1, 117
Horloge	6, 31
Interruption	32
Horloge quotidienne	8, 31

I

ICM	63
ID appelant	7, 8, 41, 42, 64
ID station	1, 8, 34, 35, 36, 37, 38
Impression	12, 24, 37, 115, 124
Impression bidirectionnelle	107, 127
Impression de secours	64
Impression de vidéos	83, 84, 87, 89
Impression d'un rapport	12
Impression PC	93
Impression test	108, 124
Imprimante	75, 93, 94
Index téléphonique	3, 12, 27, 29
INK EMPTY	119
Instructions de sécurité	114
Interrogation	6, 38, 42
Interruption	32, 43
Intervalle	2, 8, 12

L

Lissage	7, 24
Liste ALL DIAL	7
Liste des numéros à une touche	11
Liste d'état de la mémoire	73
Logo	104
Luminosité	10, 104
Luminosité des copies	55

M

MACHINE ERROR XX	119
Magnétoscope	83
Maintenance	117
MANUAL	71
Marque d'épuisement de l'encre	24
Mémoire	29, 34, 59
Mémoire saturée (message)	57
Mémos	63, 67
Message d'accueil	59, 61
Message de mémoire saturée	57
Message de rappel	7, 37, 38
Messages d'erreur	118
Messages vocaux	63
MF LINK	8
Mode	3
Mode correction d'erreur	34
Mode de fonction	5
Mode F/T (Fax/Tel)	2, 8, 24, 39
Mode FAX	2
Mode longue distance	6, 33
Mode manuel	98
Mode Message Center	59, 60, 61, 63
MSG CTR OGM	60, 61

N

NEAR EMPTY	119
Nettoyage	108, 114, 125, 131, 132
NO RESPONSE/BUSY	119
Normal	101
NOT REGISTERED	119
NTSC	83
Numéro de groupe	33
Numéro de radiomessagerie	68
Numéro de réacheminement des télécopies	73
Numéros d'urgence	109

O

OGM	9, 62
Onglet Cleaning	108
Onglet Control/Maintenance	105
Onglet Paper	95
Onglet Quality/Color	100
Opérations de copie	45
Options utilisateur	7, 11
Ordre inverse	99
Orientation	98
OUT-OF-AREA	41
Outils DOS MFC-7000 Series	94

P

Page de garde	
..... 6, 7, 8, 34, 35, 36, 37, 59, 62, 66	
Page de garde temporaire	36
Page Web Brother	117
Pages triées	99
Panneau de configuration	3
Papier	15, 25, 76, 77, 86, 95, 96
Papier Brother	15
Papier couché	15, 17
Papier glacé	15, 77
Paramètres de mémoire	60
Pause	28
Photo	20, 103, 104
Photocopies	45
Pilote d'imprimante	76, 95
PIN	67
Plaque d'impression	131
PLAYING OGM	9
PRINT FAX	9
PRINTER JAM/PAPER JAM	119, 120
Priorité	3
Prise de contact	2
PRIVATE CALL	41
Problème	122
Procédure de page de test	1

Programmation à l'écran	5
Programmation du numéro de radiomessagerie	
.....	68

Q

Qualité	10, 101
Qualité de la copie	54, 85, 86
Questions	117

R

Radiomessagerie	9, 67
Rallonge électrique	115
Rapport d'activité	7, 11, 12
Rapport de transmission	7, 12
Rapports	11, 24
Réacheminement de télécopies	9, 67, 69
Recomposer/Pause	3
Recomposition	23, 32, 38
Récupération à distance	70
Redimensionnement	98
Réduction	7, 26
Réduction de la page	25
Réduction fixe	47
Réglage de l'imprimante	106
Réglage des couleurs	10, 55
Répondeur externe	2
Répondeur téléphonique	2, 40
Réservation d'appel	6, 24, 37, 38
Résolution	3, 6, 19, 38
Résolution des copies	3
Résolution fine	19
Résolution multiple	38
Résolution standard	19
Résolution très fine	20
Retransmission après erreur	7, 34
Rouleau d'entraînement	132

S

Scanner	131
Service clientèle Brother	149
SET CARTRIDGE	119
Signal sonore	7, 70
Sonnerie	
Volume	24
Sonnerie distinctive	8, 40
Sonnerie retardée	66
SORTED (copies triées)	46
Source du papier	97
Spécifications de l'imprimante	139
Spécifications du télécopieur	137
STACKED (copies en piles)	46
Stockage des messages	61
Stockage MSG	9
Super Fin	101
Support	101
Système de renvoi de télécopie	117

T

Tableau de sélection des fonctions	6, 8, 9
Taille de l'impression	10, 90
Taille du document et résolution	19, 20
TEL INDEX	7
Téléphone d'extension	39, 60
Temps maximum ICM	9
TEST PRINT	9
Tête d'impression	125
Tonalités	29
Tonalités CNG	2, 39
Tonalités/impulsions	8
Touche FF	80
Touche Hold	3
Touche Ink Management	81
Touche On/OffLine	80
Touche Priority	80
Touche Shift	3
Touche Start	3

Touches de composition	3
Touches numérotées	3
Transmission automatique	21
Transmission manuelle	20
Transmission retardée	31, 38
Transparents	15, 16, 45, 77, 101
Transport	127
Type de document original	10, 54
Type de papier	3, 10, 53, 88
Type de vidéos	10, 89

U

Utilisation des bacs	7
Utilitaire de maintenance	93

V

Vérification de la transmission	12
VERTICAL ALIGN	9
Volume	63
Volume de la sonnerie	8, 24
Volume du haut-parleur	3, 8
Voyant d'indication de messages	3

W

WARMING UP	119
Web	117
Windows® 3.1	102
Windows® 95	99, 102

Z

Zone d'impression	17
-------------------------	----

Commande d'accessoires et de fournitures

Pour obtenir les meilleurs résultats, n'utilisez que des accessoires Brother authentiques que vous trouverez chez la plupart des revendeurs de produits Brother. Si vous ne trouvez pas l'accessoire que vous recherchez, et que vous êtes possesseur d'une carte de crédit Visa, MasterCard, Discover ou American Express, vous pouvez commander des accessoires directement auprès de Brother.

Etats-Unis : 1-888-879-3232 (vocal)
1-800-947-1445 (télécopie)

Depuis le Canada : 1-800-668-2768 (vocal)

Description	Article
Cartouche d'encre <noire>	LC01BK
Cartouche d'encre <cyan> (bleu)	LC01C
Cartouche <magenta> (rouge)	LC01M
Cartouche d'encre <jaune>	LC01Y
Papier couché 360 ppp qualité	BP36CL
Papier couché 720 ppp qualité	BP72CL
Papier glacé	BPGLL
Transparents	BPTRL
Tête d'impression	HD001
Carte mémoire d'extension 1Mo	ME1000
Carte mémoire d'extension 2Mo	ME2000
Protecteur d'alimentation	QPD120
Logiciels série MFC 7000 sur disquettes (MFL Pro et PaperPort seulement)	MFC 7DSK



Le papier couché Brother est du papier jet d'encre.

brother®

Brother International Corporation
200 Cottontail Lane,
Somerset, NJ 08875-6714, U.S.A.

Brother International Corporation (Canada) Ltd.
1 rue Hôtel de Ville,
Dollard-des-Ormeaux, QC, CANADA H9B 3H6

Ces appareils sont destinés aux Etats-Unis et au Canada seulement. Nous ne pouvons les conseiller pour d'autres pays car ils pourraient violer les règlements en matière de télécommunications et être incompatibles avec les conditions d'alimentation électrique. **L'utilisation des modèles destinés aux Etats-Unis et au Canada dans d'autres pays s'effectue aux risques de l'utilisateur et elle entraîne l'annulation de la garantie.**

* Fabriqué par Brother Industries Ltd. dont le système de qualité est déposé par BSI et JQA.

Certificat d'enregistrement BSI No. FM27214
Certificat d'enregistrement JQA No. JQA-0367

CAN-FRE
UF9176001
Imprimé au Japon