

Kit para crear efectos decorativos con bobinas

Manual de instrucciones



ANTES DE COMENZAR

Gracias por elegir nuestro producto. Este manual describe los procedimientos para crear efectos decorativos con bobinas. Para detalles específicos acerca del funcionamiento de la máquina, consulte el Manual de instrucciones que se entrega con la misma. Las imágenes y patrones utilizados en este manual se utilizan solo con finalidades ilustrativas, y pueden ser distintos a los reales.

Este kit se utiliza para coser (costuras de utilidad, costuras decorativas o costura libre). Este kit no puede utilizarse para el bordado a máquina.

CONTENIDO

ACERCA DE LOS EFECTOS DECORATIVOS CON BOBINAS	2
ACCESORIOS INCLUIDOS.....	2
PREPARATIVOS PARA CREAR EFECTOS DECORATIVOS CON BOBINAS.....	3
Materiales necesarios	3
Hilo superior.....	4
Preparación del hilo de la bobina.....	4
CREACIÓN DE EFECTOS DECORATIVOS CON BOBINAS	8
Colocación de la tela y costura	8
Acabado de los extremos del hilo.....	10
Costura libre para efectos decorativos con bobinas	11
Plantillas para costura libre	12
AJUSTE DE LA TENSIÓN DEL HILO	13
Ajustar la tensión del hilo superior	13
Ajustar la tensión del hilo de la bobina	13
SOLUCIÓN DE PROBLEMAS	14

ACERCA DE LOS EFECTOS DECORATIVOS CON BOBINAS

Puede crear diseños, para proporcionar un aspecto tridimensional a la superficie de la tela, enrollando la bobina con hilo o cinta pesados de un grosor superior al permitido para la aguja de la máquina y cosiendo en el revés de la tela. Los efectos decorativos con bobinas se crean utilizando la caja de la bobina (gris) especial y la tapa de bobina con salientes que se suministran con este kit.

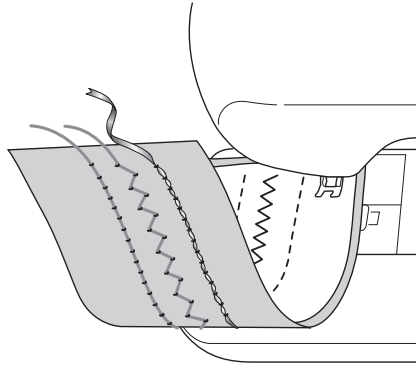

Costuras de utilidad

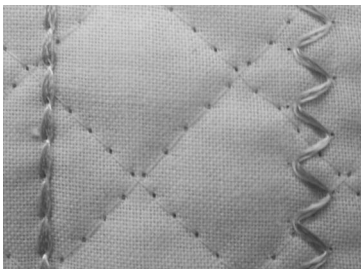

Costuras decorativas (Para modelos con costuras decorativas incorporadas)

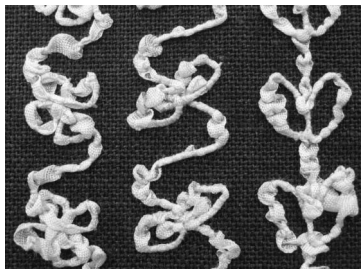

Costura libre

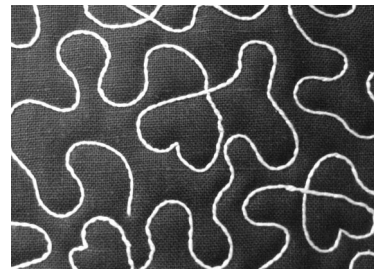

ACCESORIOS INCLUIDOS

1.

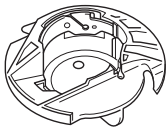

Caja de la bobina (gris)
(XE8298-001)

2.

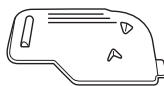

Tapa de bobina con
salientes (*Consulte la
Nota).

3.



Destornillador (pequeño)
(X55468-051)

4.



CD-ROM (contiene el Manual de
instrucciones y las Plantillas para
costura libre).
(EE.UU./CANADÁ: XE9382-001,
Otra zona: XE9501-001)



Nota

- Pueden incluirse dos bobinas, según el país o región donde se haya adquirido este kit. Utilice la tapa de bobina con la misma forma que la tapa incluida con la máquina. La tapa de bobina con una forma distinta a la incluida con la máquina no puede instalarse en la misma.



(XE8992-001)



(XE8878-001)

PREPARATIVOS PARA CREAR EFECTOS DECORATIVOS CON BOBINAS

Materiales necesarios

■ Caja de la bobina y tapa de bobina

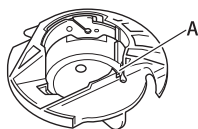

① Caja de la bobina (gris)

Esta caja solo sirve para efectos decorativos con bobinas. La caja de la bobina permite coser con hilo grueso o cinta estrecha que no pueda insertarse en el ojo de la aguja. Hay una muesca en la zona marcada con la letra "A".

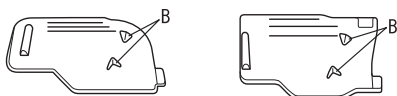

② Tapa de bobina con salientes (para crear efectos decorativos con bobinas)*

Hay unos salientes "B" en la parte trasera de la tapa de la bobina.

Los salientes presionan la bobina para que no se salga cuando se desenrolle hilo grueso.

Esta tapa de bobina también se puede utilizar para la costura normal.

- * Pueden incluirse dos tapas de bobina, según el país o región donde se haya adquirido este kit. Utilice la tapa de bobina con la misma forma que la tapa incluida con la máquina. La tapa de bobina con una forma distinta a la incluida con la máquina no puede instalarse en la misma.

■ Hilo inferior

Se recomiendan los siguientes tipos de hilos para los efectos decorativos con bobinas.



Hilo decorativo o hilo de bordar a mano nº 5 o más fino



Cinta trenzada flexible (se recomienda aprox. 2 mm (aprox. 5/64 pulgadas))



Cinta de bordar fina (de seda o similar) (se recomienda 3,5 mm (aprox. 1/8 pulg.) o menos)

- * Si se va a utilizar cinta, se recomienda no aplicar tensión. Consulte la página 6 para obtener instrucciones más detalladas.



Nota

- No utilice con un peso superior al hilo de bordar a mano nº 5.
- Algunos tipos de hilos pueden no resultar adecuados para bobinas. Asegúrese de realizar algunas puntadas de prueba antes de comenzar la labor de costura.

■ Hilo superior

Hilo de bordar a máquina (de poliéster) o hilo monofilamentado (de nailon transparente).

Si no desea que se vea el hilo superior, se recomienda utilizar hilo monofilamentado de nailon transparente o hilo de poliéster de poco grosor (50 wt. o más) del mismo color que el hilo inferior.

■ Aguja

Use una aguja adecuada para el hilo superior y la tela empleados. Para obtener más información, consulte el Manual de instrucciones de la máquina.

■ Pie prensatela

Costuras de utilidad o costuras decorativas: Pie para monogramas "N"



Nota

- Si su máquina no incluía el pie para monogramas "N", utilice el pie en zigzag "J".
- Cuando cosa un patrón descrito en el Manual de instrucciones de la máquina y se recomiende el pie para monogramas "N", utilice siempre este pie porque en caso contrario posiblemente no conseguirá los resultados deseados.

Costura libre: Utilice el pie para acolchado libre que se entrega con la máquina. Si no dispone de un pie para acolchado libre, póngase en contacto con su distribuidor autorizado más cercano para adquirir uno.

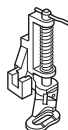

Pie para acolchado libre

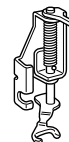

Pie para acolchado libre de punta abierta "O"

■ Tela

Asegúrese de realizar algunas puntadas de prueba en un retal con los mismos hilos y de la misma tela que vaya a utilizar para la labor de costura.

Nota

- Los resultados de la costura pueden verse afectados por el tipo de tela que se utilice. Antes de comenzar la labor de costura, asegúrese de realizar algunas puntadas de prueba en un retal que sea igual que la tela que vaya a emplear.

Hilo superior

1 Coloque una aguja adecuada para el hilo superior y la tela empleados.

Para obtener más información sobre cómo colocar la aguja, consulte el Manual de instrucciones de la máquina.

2 Coloque el pie prensatela.

Para utilizar el pie prensatela, consulte la sección “Materiales necesarios” en la página 3. Para obtener información sobre cómo colocar el pie prensatela, consulte el Manual de instrucciones de la máquina.

3 Enhebre la máquina con el hilo superior.

Para obtener más información sobre cómo enhebrar la máquina, consulte el Manual de instrucciones de la máquina.

Preparación del hilo de la bobina

Para poder crear efectos decorativos con bobinas, es necesario reemplazar la caja de la bobina por la caja para efectos decorativos con bobinas.

Antes de crear estos efectos decorativos, limpie la caja de la bobina y la guía.

1 Suba la aguja y el pie prensatela y, a continuación, apague la máquina.

2 Extraiga la unidad de cama plana.

3 Extraiga la cubierta de la placa de la aguja. Para más detalles acerca de la cubierta de la placa de la aguja, consulte el Manual de instrucciones de la máquina.

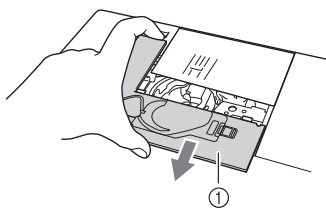

① Cubierta de la placa de la aguja

4 Retire la caja de la bobina.

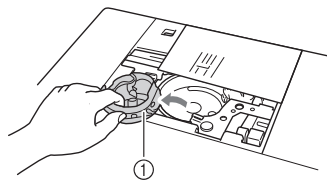

① Caja de la bobina

5 Utilice el cepillo de limpieza que se incluye con la máquina o una aspiradora para eliminar la pelusa y el polvo de la guía y la zona de alrededor.

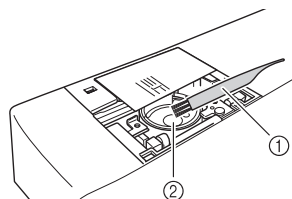

① Cepillo de limpieza
② Guía

6 Pase un paño suave y sin pelusa por la caja de la bobina (gris) para limpiarla.

7 Introduzca la caja de la bobina de manera que su proyección quede alineada con el resorte.

Para obtener información sobre cómo insertar la caja de la bobina, consulte el Manual de instrucciones de la máquina.

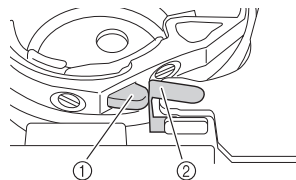

① Proyección
② Resorte

Nota

- La caja de la bobina (gris) no se puede utilizar para otras costuras distintas de los efectos decorativos con bobinas. Después de crear efectos decorativos con bobinas, consulte los pasos indicados en la sección “Preparación del hilo de la bobina” para quitar y limpiar la caja de la bobina (gris) y, a continuación, vuelva a colocar la caja de la bobina normal (negra).

⚠ PRECAUCIÓN

- Asegúrese de utilizar la caja de la bobina (gris) al crear efectos decorativos con bobinas. El uso de cualquier otra caja de bobina puede causar que el hilo se enrede o dañe la máquina.
- Asegúrese de que la caja de la bobina está colocada correctamente. Si no lo estuviera, el hilo podría enredarse o la máquina podría sufrir una avería.

- 8 Enrolle un hilo decorativo en la bobina a mano. Después de enrollar la bobina hasta llenarla como se muestra a continuación (aprox. 80%), corte el hilo.



⚠ PRECAUCIÓN

- Asegúrese de utilizar la bobina suministrada con la máquina o una diseñada específicamente para esta máquina de coser. El uso de cualquier otro tipo de bobinas podría causar daños o lesiones personales.

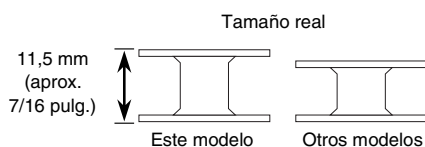

Nota

- Enrolle el hilo en la bobina lentamente y de manera uniforme.
- Para obtener los mejores resultados, enrolle la bobina sin retorcer el hilo para que éste quede bien ajustado.

- 9 Con unas tijeras, corte con cuidado la punta del hilo lo más cerca posible de la bobina.

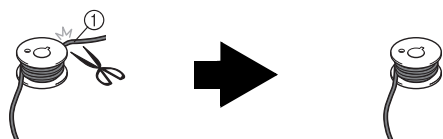

① Extremo del hilo enrollado

⚠ PRECAUCIÓN

- Si el hilo sobresale demasiado por la parte superior de la bobina, la aguja podría romperse o el hilo podría enredarse.

- 10 Coloque la bobina enrollada con el hilo.

Deberá aplicar tensión o no al hilo de la bobina según el tipo de hilo empleado.

■ Si se aplica tensión al hilo de la bobina

Inserte la bobina en la caja de la bobina de forma que el hilo se desenrolle desde el lado izquierdo.

A continuación, pase correctamente el hilo por el resorte de tensión, como se muestra a continuación.

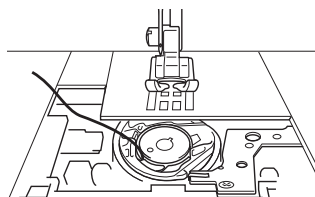
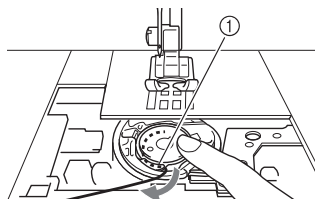

① Resorte de tensión

⚠ PRECAUCIÓN

- Al enrollar la bobina, asegúrese de que el hilo no se deshilacha. Si cose con hilo deshilachado, el hilo podría engancharse en el resorte de tensión de la caja de la bobina o podría enredarse, así como causar daños en la máquina.
- No guíe el hilo de la bobina por la ranura en la cubierta de la placa de la aguja, ya que no se podrá enhebrar el hilo inferior correctamente.

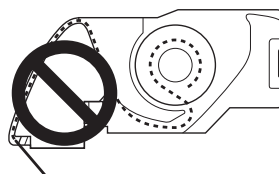

■ Si no se aplica tensión al hilo de la bobina

Si el hilo de la bobina de la puntada de prueba está demasiado tenso, y no se corrige ajustando la tensión de la caja de la bobina (*Tal como se describe en la sección "Ajustar la tensión del hilo de la bobina" en la página 13), no pase el hilo por el resorte de tensión.

Sujete la bobina con la mano izquierda de tal manera que el hilo se desenrolle desde el lado derecho, y sujete el extremo del hilo con la mano derecha.

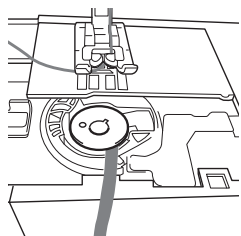
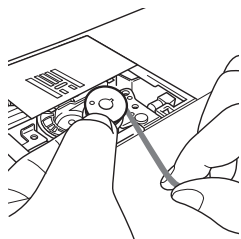

11 Saque el hilo de la bobina unos 8 cm (aprox. 3 pulg.).

12 Sujete ligeramente el extremo del hilo superior mientras gira la polea hacia usted (hacia la izquierda) de modo que la marca de la polea coincida con la parte superior central de la máquina.

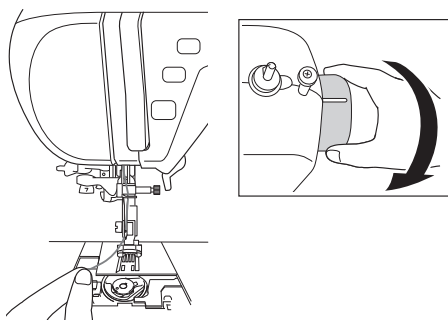

13 Tire con suavidad del hilo superior para pasar el hilo de la bobina por la placa de la aguja.

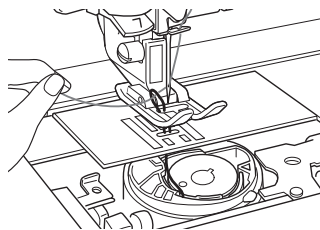

→ Del orificio en la placa de la aguja saldrá un lazo del hilo de la bobina.

14 Inserte unas tenacillas por el lazo del hilo de la bobina y tire de este hilo para pasarlo por encima de la placa de la aguja.

15 Alinee el hilo superior y el hilo de la bobina y, a continuación, saque unos 10 cm (aprox. 4 pulg.) de ambos hilos y páselos por debajo del pie prensatela hacia la parte trasera de la máquina.

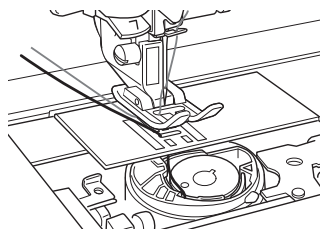

16 Coloque la cubierta de la placa de la aguja y la tapa de bobina con salientes.

Para obtener más información sobre cómo colocar la cubierta de la placa de la aguja, consulte el Manual de instrucciones de la máquina.

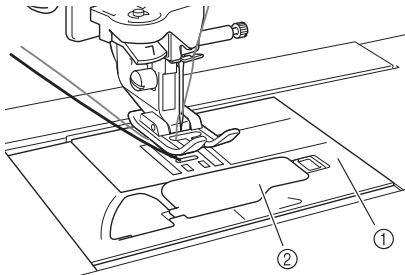

- ① Cubierta de la placa de la aguja
- ② Tapa de bobina con salientes

Nota

- Pueden incluirse dos tapas de bobina, según el país o región donde se haya adquirido este kit. Utilice la tapa de bobina con la misma forma que la tapa incluida con la máquina. La tapa de bobina con una forma distinta a la incluida con la máquina no puede instalarse en la misma.

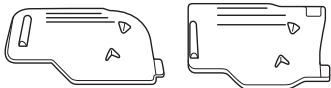

⚠ PRECAUCIÓN

- Cuando cree efectos decorativos con bobinas, utilice la tapa de bobina con salientes pues, de lo contrario, la aguja podría romperse o el hilo podría enredarse.

Nota

- Al colocar la cubierta de la placa de la aguja, no permita que el hilo quede atrapado.

17 Coloque la unidad de cama plana.

Nota

- Al colocar la unidad de cama plana, no permita que el hilo quede atrapado.
- Si cambia el hilo de la bobina por uno nuevo, asegúrese de repetir el procedimiento desde el paso 1 de la sección "Preparación del hilo de la bobina", ya que de lo contrario el enhebrado del hilo inferior no se realizará correctamente.

→ Con esto finaliza el procedimiento para enhebrar los hilos superior e inferior.

CREACIÓN DE EFECTOS DECORATIVOS CON BOBINAS

Colocación de la tela y costura

Nota

- Asegúrese de realizar algunas puntadas de prueba con los mismos hilos y la misma tela que vaya a utilizar en la labor para comprobar los resultados de la costura.
- El hilo de la bobina podría enredarse debido al tipo de patrón e hilo empleados. Dado que podría provocar que la aguja se rompiera, detenga la costura inmediatamente si esto llegara a producirse. Apague la máquina y corte el hilo enredado con unas tijeras. A continuación, limpie la guía y la caja de la bobina tal y como se describe en "Preparación del hilo de la bobina" en la página 4.

- 1 Coloque un estabilizador separable ligero encima (revés) de la tela.
- 2 Con un punzón, haga un orificio en la tela al principio de la costura de modo que el hilo de la bobina atraviese la tela.

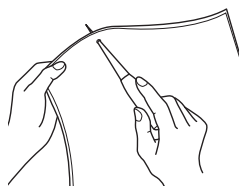

- 3 Utilice la palanca del pie prensatela para subir el pie prensatela.
- 4 Con el revés de la tela hacia arriba, coloque la tela con el estabilizador debajo del pie prensatela.

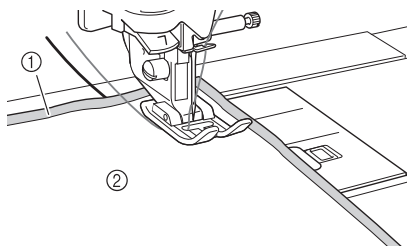

- 1 Revés de la tela
- 2 Estabilizador en el revés de la tela

- 5 Gire la polea hacia usted (hacia la izquierda) para insertar la aguja en el orificio realizado. Coloque el hilo superior por encima del pie prensatela, sujételo ligeramente y, a continuación, baje el pie prensatela.

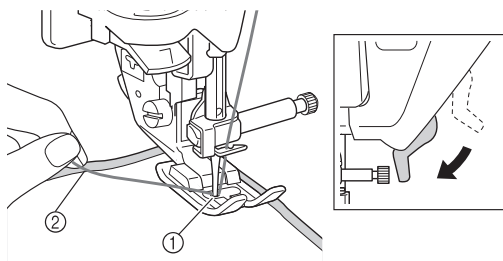

- 1 Orificio
- 2 Hilo superior por encima del pie prensatela

- 6 Tire con suavidad del hilo superior y, a continuación, gire la polea hacia usted (hacia la izquierda) hasta que la marca de la polea coincida con la parte superior central de la máquina.

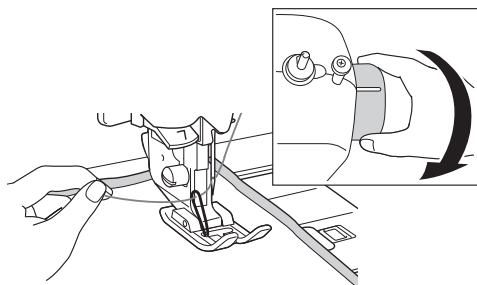

→ Del orificio en la tela saldrá un lazo del hilo de la bobina.

- 7 Suba la palanca del pie prensatela y, con unas tenacillas, tire del hilo de la bobina y pase el extremo del hilo hasta la parte superior de la tela.

Nota

- Tire del hilo sujetando la tela para que no se mueva.

- 8 Alinee el hilo superior y el hilo de la bobina, y páselos por debajo del pie prensatela hacia la parte trasera de la máquina.

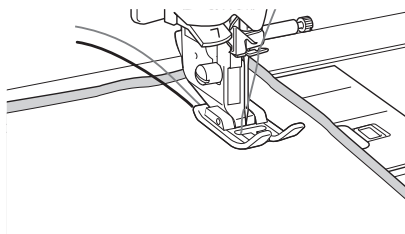

- 9 Encienda la máquina.

- 10 Seleccione una puntada.



Recuerde

- Para obtener los mejores resultados, seleccione un largo y un ancho de puntada superiores. Según el tipo de puntada que seleccione, es posible que no pueda cambiar los ajustes de largo y ancho de puntada. Para obtener más información sobre cómo ajustar el largo y el ancho de puntada, consulte el Manual de instrucciones de la máquina.
- Según la tela empleada, las puntadas pueden amontonarse. Se recomienda seleccionar una puntada sencilla y coser algunas puntadas de prueba para comprobar los resultados de la costura.

Ejemplos de puntadas sencillas: 

- 11 Ajuste la tensión del hilo superior.

Para obtener más información sobre cómo ajustar la tensión del hilo superior, consulte el Manual de instrucciones de la máquina.



Recuerde

Recomendamos una tensión del hilo superior más alta de lo normal.

- 12 Si la máquina dispone de la función de corte automático del hilo y de costura de remate/en reversa automática, compruebe que dichas funciones estén desactivadas.

PRECAUCIÓN

- Antes de comenzar la costura, asegúrese de que la función de corte automático del hilo está desactivada. Si comienza a coser con esta función activada, el hilo podría enredarse o la máquina podría sufrir una avería.

- 13 Mientras sujeta con suavidad los hilos en la parte trasera de la máquina, gire la polea para volver a insertar la aguja en el orificio realizado y, a continuación, baje el pie prensatela.

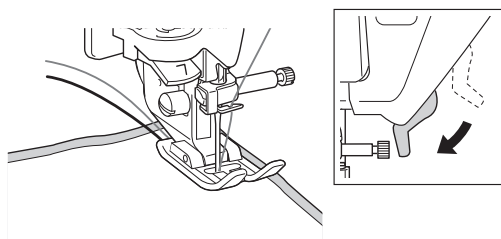
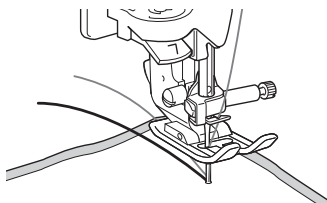

- 14 Seleccione una velocidad baja, sujete con suavidad los hilos por detrás del pie prensatela y comience a coser. Es posible soltar los hilos después de haber realizado varias puntadas.



Nota

- Antes de comenzar a coser, compruebe que la bobina contiene suficiente hilo.

- 15 Cuando haya alcanzado el final de la zona de costura, detenga la máquina.



Nota

- No cosa puntadas de remate o en reversa al final de la costura, pues los hilos podrían enredarse o la aguja podría romperse. Además, resultará difícil tirar del hilo de la bobina hasta el revés de la tela.

- 16 Suba la aguja y el pie prensatela.

- 17 Deje unos 10 cm (aprox. 4 pulg.) de hilo en los extremos y córtelos con unas tijeras.

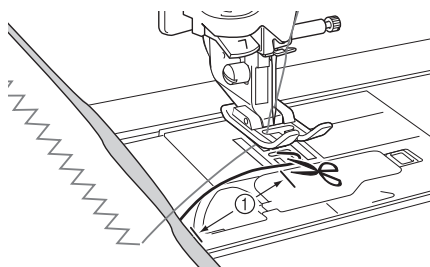

① 10 cm (aprox. 4 pulg.)

Nota

- No cosa puntadas de remate o en reversa ni utilice el botón de "corte de hilo" (si está disponible) al final de la costura; resultará difícil tirar del hilo de la bobina hasta el revés de la tela. Además, los hilos pueden enredarse o la aguja puede romperse y causar daños en la máquina.

Acabado de los extremos del hilo

- 1 Cuando termine de coser, tire del extremo del hilo de la bobina hasta el revés de la tela.

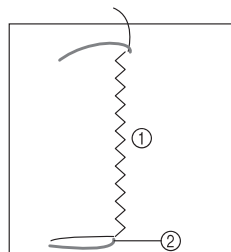

- ① Revés de la tela
② Hilo de la bobina

Nota

- Si resulta difícil tirar del hilo, utilice una aguja de bordado de cintas para tirar del hilo hasta el revés de la tela. En caso contrario, use un punzón para tirar del hilo de la bobina.

- 2 Desde el revés de la tela, ate el hilo de la bobina y el hilo superior a mano y, a continuación, corte el hilo sobrante con unas tijeras.

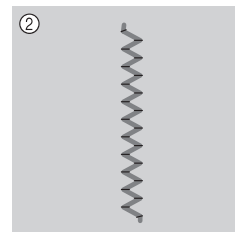
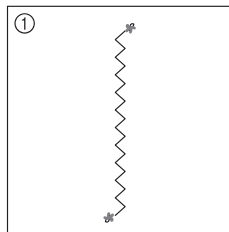

- ① Revés de la tela
② Superficie de la tela

Nota

- Para asegurarse de que los hilos no se deshacen después de atarse, ponga una gota de pegamento para tela en los nudos.

- 3 Si no se han obtenido los resultados deseados, ajuste la tensión del hilo de la bobina y del hilo superior, y repita la costura.

Para obtener más información, consulte "AJUSTE DE LA TENSIÓN DEL HILO" en la página 13.

Costura libre para efectos decorativos con bobinas



Nota

- Para la costura libre para crear efectos decorativos con bobinas siga las instrucciones indicadas en "CREACIÓN DE EFECTOS DECORATIVOS CON BOBINAS" empezando en la página 8.
- Utilice el pie para acolchado que se entrega con la máquina. Si no dispone de un pie para acolchado, póngase en contacto con su distribuidor autorizado más cercano para adquirir uno. Para obtener más información sobre cómo utilizar el pie para acolchado, consulte el Manual de instrucciones que se entrega con la máquina o con el pie prensatela.

Si lo desea, utilice una plantilla o dibuje su diseño en el estabilizador para que resulte más fácil la costura. Recuerde que las puntadas con el hilo decorativo estarán en la parte inferior de la tela y el estabilizador estará en la parte superior del revés de la tela.

El CD-ROM que se entrega con este kit contiene datos de la plantilla para costura libre. Encontrará una lista de los diseños de plantilla en la sección "Plantillas para costura libre" en la página 12.

1 Imprima la plantilla deseada.



Nota

- Imprima la plantilla en sus dimensiones originales. Si se utiliza una plantilla ampliada, el hilo de la bobina puede terminarse durante la costura.

2 Pegue el estabilizador en el revés de la tela.

- 3 Coloque un papel para transferir, disponible en tiendas, sobre el estabilizador, luego el papel impreso con la plantilla encima, y luego calque el diseño con un lápiz.

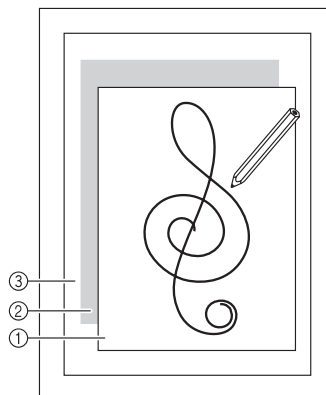

- ① Plantilla
- ② Papel para transferir
- ③ Estabilizador en el revés de la tela



Nota

- Algunas plantillas tienen flechas para mostrar la dirección de costura. Calque las flechas con el diseño.

- 4 Una vez transferido el diseño al estabilizador, coloque la tecla debajo del pie prensatela libre en la máquina, y luego utilice la costura libre para coser el diseño.

Plantillas para costura libre



Nota

- Los efectos decorativos con bobinas se cosen con el revés de la tela hacia arriba. Por este motivo, los diseños de las plantillas son al revés.

① Revés de la tela (diseño de la plantilla)

② Derecho de la tela

Nº 1

No.01.pdf



①



②

Nº 2

No.02.pdf

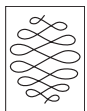

①



②

Nº 3

No.03.pdf

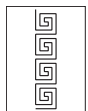

①



②

Nº 4

No.04.pdf

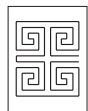

①

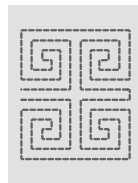

②

Nº 5

No.05.pdf



①



②

Nº 6

No.06.pdf



①



②

Nº 7

No.07.pdf



①



②

Nº 8

No.08.pdf

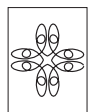

①



②

Nº 9

No.09.pdf



①



②

Nº 10

No.10.pdf

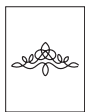

①



②

Nº 11

No.11.pdf



①

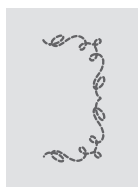

②

Nº 12

No.12.pdf



①



②

Nº 13

No.13.pdf



①



②

Nº 14

No.14.pdf



①



②

Nº 15

No.15.pdf



①



②

Nº 16

No.16.pdf



①



②

Nº 17

No.17.pdf



①



②

Nº 18*

No.18.pdf



①



②

Nº 19*

No.19.pdf



①



②

Nº 20

No.20.pdf



①



②

* Estas plantillas tienen flechas para mostrar la dirección de costura. Calque las flechas con el diseño cuando transfiera el diseño al estabilizador.

AJUSTE DE LA TENSIÓN DEL HILO

Después de coser algunas puntadas de prueba y comprobar los resultados de la costura, ajuste las tensiones de los hilos en caso necesario. Tras ajustar las tensiones, asegúrese de realizar de nuevo algunas puntadas de prueba para comprobar los resultados de la costura.

Ajustar la tensión del hilo superior

Recomendamos una tensión del hilo superior más alta de lo normal.

Consulte las instrucciones detalladas en el Manual de instrucciones de la máquina.

Ajustar la tensión del hilo de la bobina

Si no se obtiene la costura deseada después de ajustar la tensión del hilo superior, ajuste la tensión del hilo de la bobina. Para ajustar la tensión del hilo de la bobina, gire el tornillo de cabeza ranurada (-) de la caja de la bobina (gris) para crear efectos decorativos con bobinas.

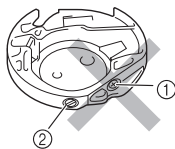

- ① No gire el tornillo Phillips (+).
- ② Ajuste con el destornillador pequeño.

Para aumentar la tensión del hilo de la bobina, gire el tornillo de cabeza ranurada (-) entre 30° y 45° hacia la derecha.

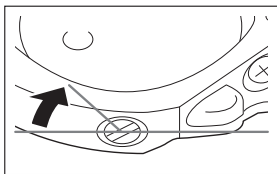

Para disminuir la tensión del hilo de la bobina, gire el tornillo de cabeza ranurada (-) entre 30° y 45° hacia la izquierda.

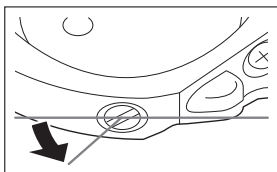

Nota

- Al girar el tornillo de la caja de la bobina (gris), puede que empuje hacia arriba la placa del resorte, como se muestra a continuación.

Si esto ocurre, presione suavemente sobre la placa con un destornillador para que quede más baja que la superficie de la caja de la bobina (gris) y, a continuación, introduzca la caja de la bobina en la máquina.

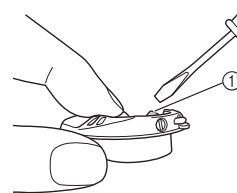

① Placa del resorte

PRECAUCIÓN

- **NO ajuste la posición del tornillo Phillips (+) situado en la caja de la bobina (gris), ya que esta última podría dañarse y quedar inservible.**
- **Si resulta difícil girar el tornillo de cabeza ranurada (-), no ejerza fuerza. Si gira demasiado el tornillo o ejerce fuerza en cualquiera de las direcciones (de rotación), la caja de la bobina podría dañarse. Si se producen daños, es posible que la caja de la bobina no mantenga la tensión adecuada.**

Nota

- Si el hilo de la bobina está tenso, no será posible pasarlo por el resorte de tensión cuando se coloque la bobina en la caja de la bobina. (Consulte "Si no se aplica tensión al hilo de la bobina" en la página 6).

SOLUCIÓN DE PROBLEMAS

A continuación se indican diversas soluciones para pequeños problemas. Si el problema continúa, póngase en contacto con el distribuidor autorizado más cercano.

- El hilo se cortó automáticamente por equivocación y el hilo de la bobina está enganchado en la máquina (solo para máquinas que dispongan de la función de corte automático del hilo)

- 1 Corte el hilo cerca de la tela y por encima de la placa de la aguja y, a continuación, retire la tela.

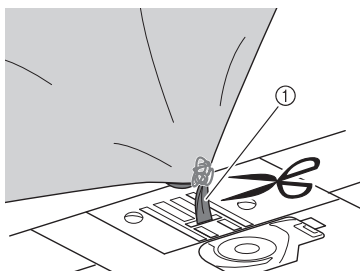

① Hilo

- 2 Retire la bobina y sujétela hacia el lado izquierdo de la máquina.

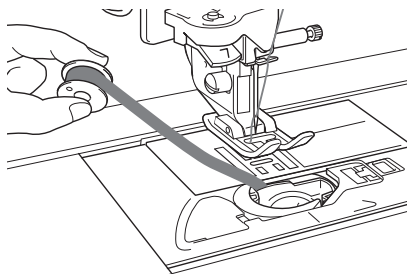

- 3 Baje el pie prensatela.

- 4 Pulse de nuevo el botón de "corte de hilo" y tire del hilo hacia la izquierda con el cortador en funcionamiento.

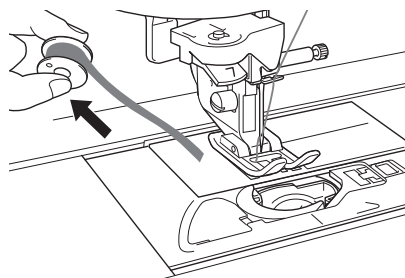

⚠ PRECAUCIÓN

- No tire del hilo con demasiada fuerza, pues la máquina podría sufrir una avería.

- El patrón de costura no está bien alineado

Consulte la sección "AJUSTE DE LA TENSION DEL HILO" y aumente la tensión del hilo superior. Si el patrón sigue sin estar alineado, disminuya la tensión del hilo de la bobina.

Ejemplo: Costura decorativa

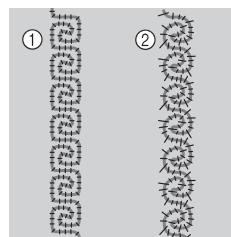

- ① Tensión correcta
- ② El hilo superior está demasiado flojo, o el hilo de la bobina está demasiado tenso.

- El hilo de la bobina se engancha en el resorte de tensión de la caja de la bobina

Cosa sin aplicar tensión al hilo de la bobina. (Consulte "Si no se aplica tensión al hilo de la bobina" en la página 6).

