

brother®

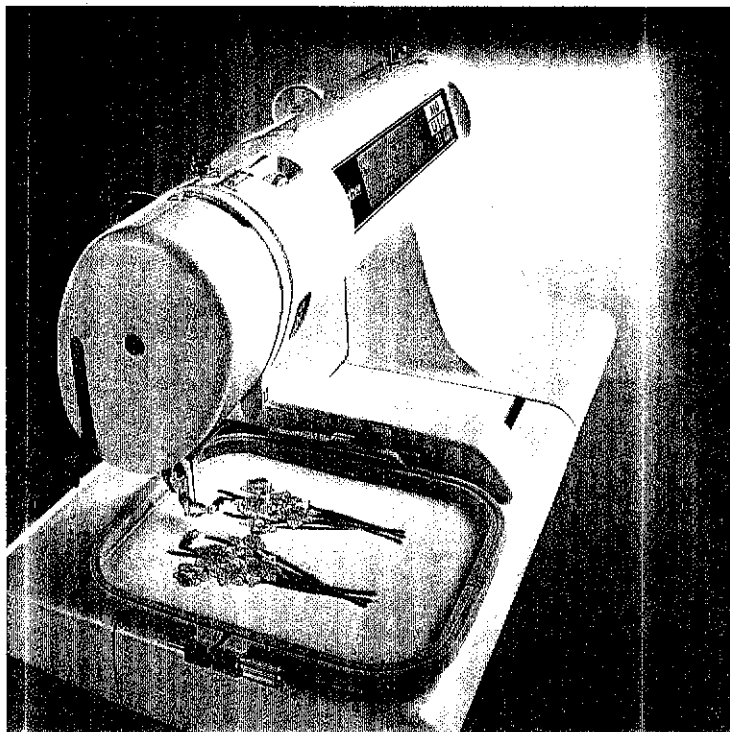

Systeme de Broderie Personnelle
Uw Eigen Borduursysteem

PE180DFR

NOUS VOUS REMERCIONS D'AVOIR CHOISI NOTRE MACHINE A BRODER INFORMATISEE BROTHER

Votre machine est une machine à broder à usage domestique dotée de fonctions informatiques sophistiquées. Pour que vous puissiez profiter pleinement de toutes ses possibilités, nous vous conseillons de lire attentivement toutes les instructions contenues dans le présent manuel d'instructions.

RECOMMANDATIONS A LIRE AVANT D'UTILISER VOTRE MACHINE A BRODER BROTHER

Précautions d'utilisation

1. Surveillez l'aiguille pendant la couture. Ne touchez pas le volant, le releveur de fil, l'aiguille ou les autres parties mobiles.
2. Veillez à bien mettre la machine hors tension et à débrancher le cordon quand:
 - l'utilisation est terminée
 - vous remplacez ou échangez l'aiguille ou toute autre pièce
 - une panne de courant se produit en cours d'utilisation
 - vous effectuez des opérations d'entretien sur la machine
 - vous laissez la machine sans surveillance
3. Branchez directement la machine dans la prise murale. N'utilisez pas de rallonge électrique.
4. Veillez à toujours mettre l'interrupteur principal sur la position d'arrêt lorsque vous introduisez ou retirez la carte de broderie. Ne touchez pas la carte de broderie insérée dans la fente de carte pendant que la machine à broder fonctionne.

Pour une vie prolongée de votre machine

1. Ne rangez pas votre machine dans des endroits exposés au soleil et très humides. Ne rangez pas votre machine à proximité d'un appareil de chauffage, d'un fer à repasser ou de tout autre appareil dégageant de la chaleur.
2. Utilisez seulement des savons ou des détergents neutres pour nettoyer le coffret de la machine. Les produits tels que la benzine, les dissolvants ou les poudres décapantes risquent d'endommager le coffret et la machine, et ne doivent donc être jamais utilisés.
3. Évitez absolument de laisser tomber ou de heurter la machine.
4. Consultez toujours le manuel d'instructions ou utilisez la touche FONCTION DE BASE lorsque vous remplacez ou installez des pièces telles que les aiguilles ou toute autre pièce, afin de réaliser une installation correcte.

Pour la réparation et le réglage

Dans le cas d'une anomalie ou lorsqu'un réglage est nécessaire, reportez-vous d'abord au tableau du chapitre "Résolution des problèmes" à la fin du mode d'emploi afin de vérifier et de régler la machine vous-même. Si le problème persiste, consultez le centre de service après-vente le plus proche.

Veillez noter que les caractéristiques et l'apparence de la machine sont sujettes à changements sans préavis à des fins d'amélioration.

TABLE DES MATIERES

CHAPITRE 1	
CONNAISSANCE DE LA MACHINE	3
LES COMPOSANTES PRINCIPALES ET LEUR DESCRIPTION.....	3
INTERRUPTEUR PRINCIPAL ET CONNECTEURS.....	4
TOUCHES DE SELECTION.....	5
TOUCHE MARCHE/ARRET.....	5
ACCESSOIRES.....	7
OPTIONS.....	7
FONCTIONNEMENT (TOUCHES DE SELECTION).....	8
UTILISATION DE LA TOUCHE DE SELECTION DE LANGUE.....	11
Pour annuler la sélection de langue.....	12
REMPLISSAGE DE LA CANETTE ET INSTALLATION.....	13
Mise en place de la canette.....	15
ENFILAGE DU FIL SUPERIEUR.....	16
Enfileur automatique.....	17
PREPARATIFS AVANT LA BRODERIE.....	18
Fixation du tissu stabilisateur.....	18
Broderie de différents types de tissus.....	18
Mise en place du tissu dans le cadre de broderie.....	20
Fixation du cadre de broderie sur la machine.....	22
Retrait du cadre de broderie.....	22
REGLAGE DE LA TENSION DU FIL.....	23
REGLAGE DE LA LUMINOSITE DE L’AFFICHAGE A CRISTAUX LIQUIDES ...	24
Si l’affichage à cristaux liquides n’est pas bien lisible lorsque la machine est mise sous tension.....	24
CHANGEMENT DE L’AIGUILLE.....	25
Sélection des motifs à partir d’une carte mémoire.....	40
MEMOIRE.....	41
Sauvegarde d’une combinaison de motifs.....	41
Pour retrouver un motif précédemment sauvegardé.....	42
CHANGEMENTS DES REGLAGES POUR LE MOTIF SELECTIONNE.....	43
Déplacement de la position (DISPOSITION).....	43
Changement de la position de broderie.....	44
Vérification de la zone de broderie ...	44
Broderie à partir d’un point particulier.....	45
Changement de la direction du motif.....	45
Motifs inversés en miroir.....	46
Changement de la taille des caractères et des motifs d’encadrement.....	47
Changement de la densité de point pour les caractères et certains motifs d’encadrement.....	47
COUTURE D’UN MOTIF DE BRODERIE DE BASE.....	48
Broderie de motifs multicolores.....	48
Broderie de motifs unicolores.....	48
Broderie d’un motif unicolore lorsque l’indication “MULTI COULEUR” est affichée.....	49
Broderie de caractères dépassant les limites du cadre.....	50
APPLICATIONS DE BRODERIE.....	51
Combinaison d’un motif d’encadrement avec un autre motif ..	51
Broderie d’appliqués (en utilisant un motif d’encadrement).....	52
Broderie sur des tissus de petite taille ou dans les coins.....	53
LORSQUE LE FIL CASSE PENDANT LA BRODERIE OU POUR ACHEVER UN MOTIF PARTIEL.....	54
Lorsque le fil casse pendant la broderie ...	55
Pour reprendre la broderie depuis le début.....	56
ENTRETIEN.....	57
REPLACEMENT DE L’AMPOULE D’ECLAIRAGE.....	57
NETTOYAGE.....	58
MESSAGES D’ERREUR.....	59
RESOLUTION DES PROBLEMES.....	62
MOTIFS.....	65
BRODERIE A L’AIDE D’UN PETIT CADRE (EN OPTION).....	67
BRODERIE AVEC UN CADRE DE TRES PETITE TAILLE (EN OPTION).....	68
BRODERIE A L’AIDE DU GRAND CADRE (EN OPTION).....	69
Liaison de deux motifs de broderie ou plus (en utilisant la fonction “rotation de 90°”).....	70
CHAPITRE 2	
BRODERIE	26
BRODERIE.....	26
Pour commencer à broder.....	28
Conseils pour la broderie.....	29
SELECTION DES MOTIFS.....	30
Sélection des motifs de broderie incorporés... ..	30
Sélection des caractères alphabétiques ...	31
Majuscules et minuscules.....	32
Changement de la taille des caractères à l’une des trois tailles différentes.....	33
Correction des caractères.....	33
Vérification de l’entrée des caractères....	34
Changement de la couleur de caractères particuliers.....	34
Sélection des motifs d’encadrement....	35
Sélection des motifs un point.....	37
Affichage du temps de broderie pour les motifs un point.....	39
Affichage des noms de couleur pour les motifs un point.....	39

LES COMPOSANTES PRINCIPALES ET LEUR DESCRIPTION

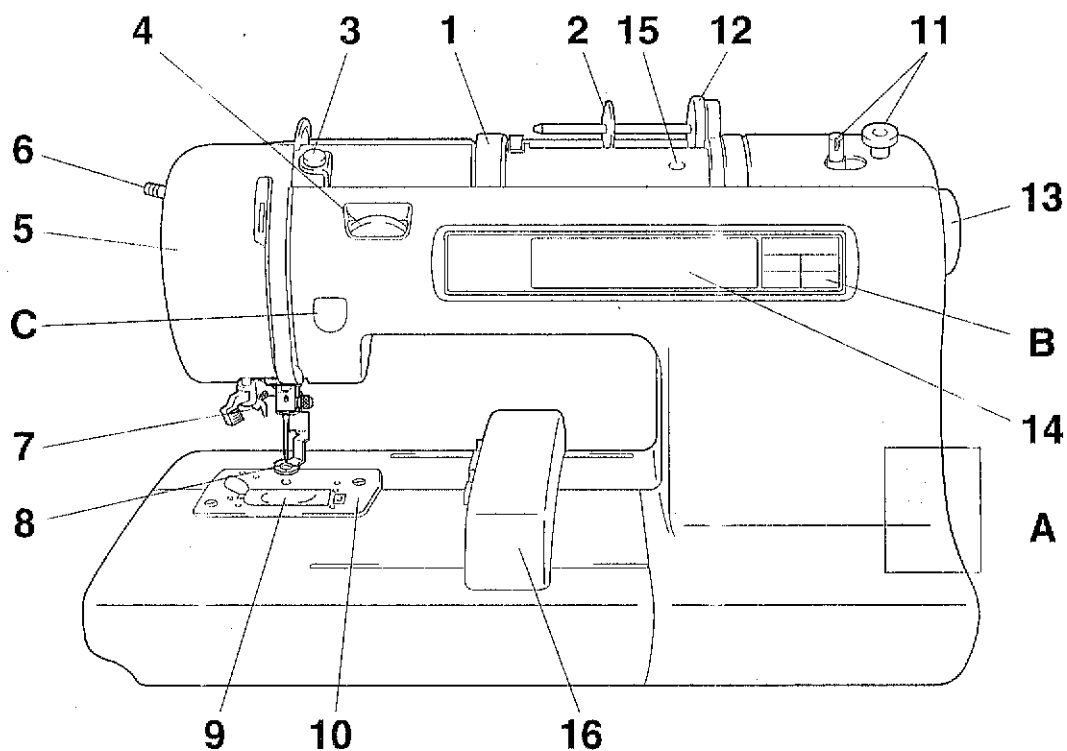

- 1- Poignée
- 2- Couverture de bobine
- 3- Guide-fil de remplissage canette
- 4- Molette de tension du fil supérieur
- 5- Capot avant
- 6- Levier de pied presseur
- 7- Enfileur
- 8- Pied presseur
- 9- Couverture de canette
- 10- Dispositif de remplissage canette
- 11- Feutre de canette
- 12- Volant
- 13- LCD (affichage à cristaux liquides)
- 14- Orifice pour broche porte-bobine supplémentaire
- 15- Support (Bras de broderie)

- A- INTERRUPTEUR PRINCIPAL ET CONNECTEURS
- B- TOUCHES DE SELECTION
- C- TOUCHE MARCHÉ/ARRÉT

INTERRUPTEUR PRINCIPAL ET CONNECTEURS

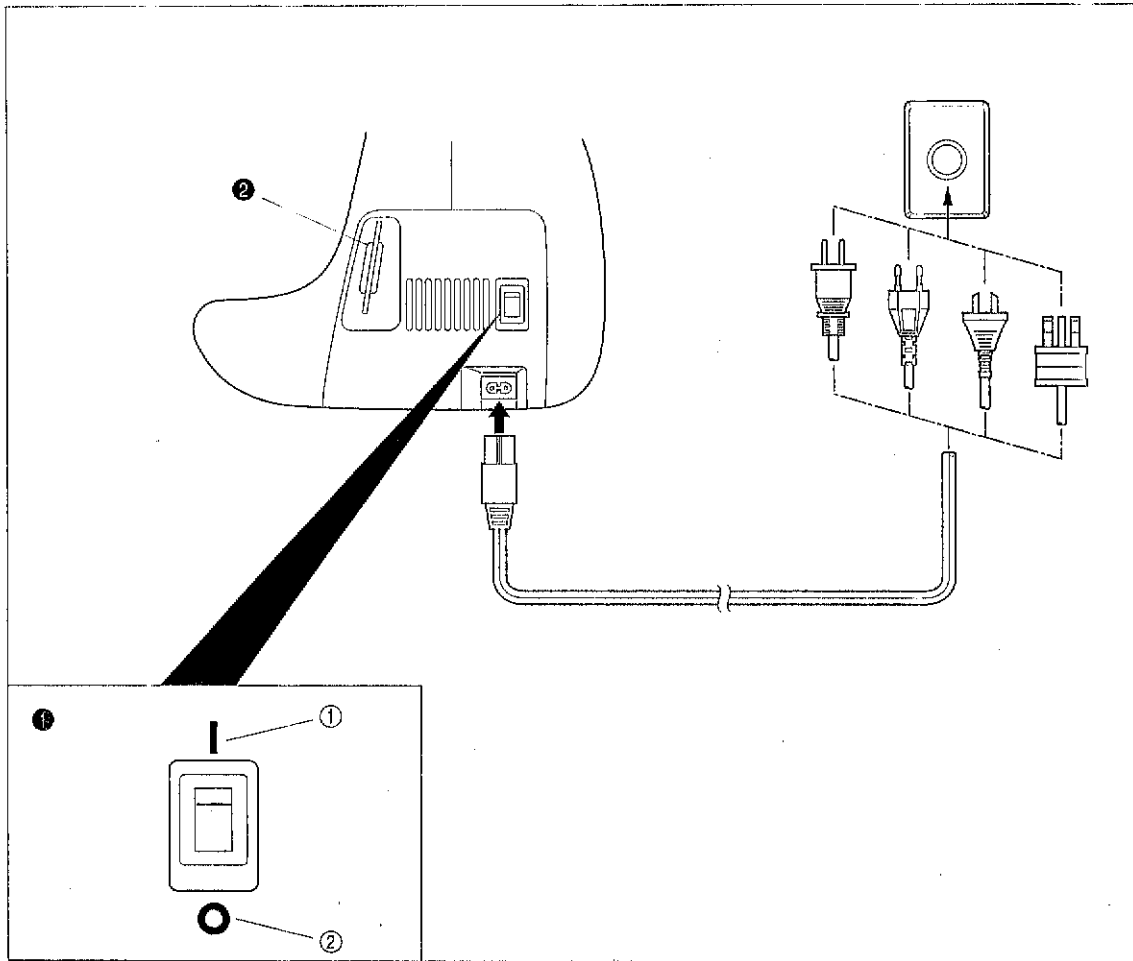

- ① Interrupteur
 - ① MARCHE
 - ② ARRÊT
- ② Fente d'introduction de la carte mémoire

ATTENTION

- Lorsque vous laissez la machine sans surveillance, l'interrupteur principal de la machine doit être en position d'arrêt, et le cordon d'alimentation doit être débranché du secteur.
- Lors d'une intervention sur la machine à coudre, du retrait d'un couvercle ou d'un remplacement d'ampoule, le cordon d'alimentation doit être débranché du secteur.

TOUCHES DE SELECTION

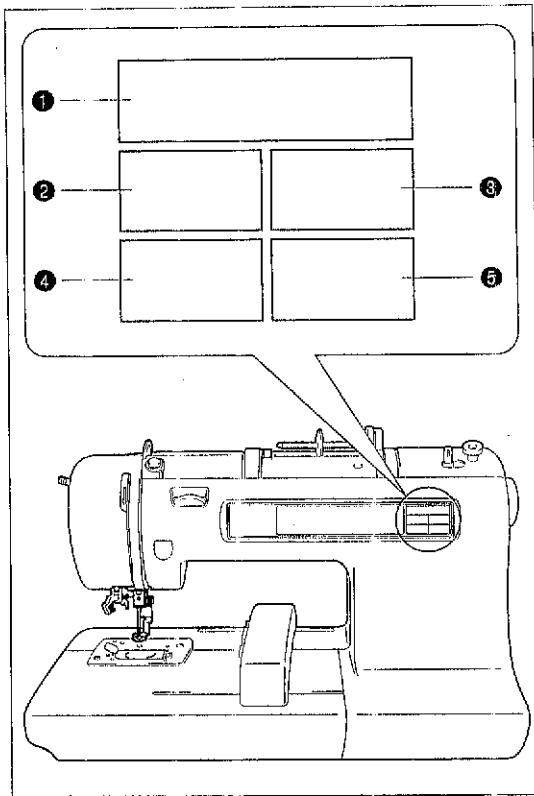

- ❶ TOUCHE CARACTERES ET MOTIFS
Utilisez cette touche pour broder des caractères et des motifs.
- ❷ TOUCHE CARTE
Utilisez cette touche lorsque vous effectuez des motifs de broderie avec une carte mémoire.
- ❸ TOUCHE MEMOIRE
Utilisez cette touche pour sauvegarder ou pour retrouver des combinaisons de motifs de la mémoire de la machine.
- ❹ TOUCHE FONCTION DE BASE
Utilisez cette touche pour sélectionner une carte mémoire pour broder des motifs.
- ❺ TOUCHE MODIFICATION ET AIDE
Utilisez cette touche si la broderie vous pose des problèmes. Cette touche vous offrira une aide précieuse.

TOUCHE MARCHE/ARRET

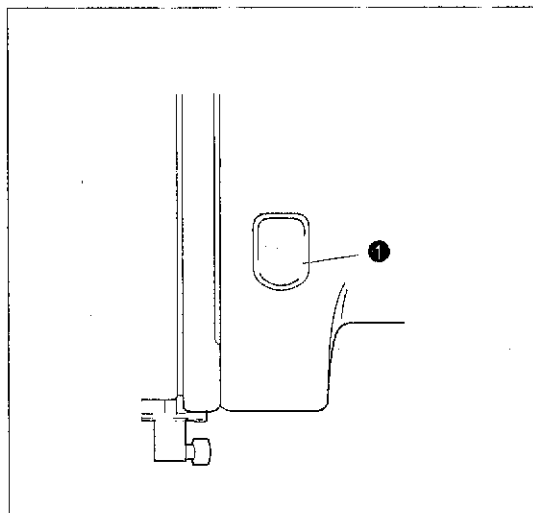

Appuyez sur cette touche pour enclencher la couture, et appuyez à nouveau sur cette touche pour l'arrêter.

- * La machine coud à vitesse lente pendant que vous appuyez sur cette touche, puis accélère lorsque vous relâchez cette touche.
- * Lorsque la machine s'arrête, l'aiguille s'arrête en position complètement relevée.
- * Si l'indication "Mettez l'aiguille en position haute." s'affiche, appuyez sur la touche MARCHE/ARRET pour arrêter l'aiguille en position complètement relevée.

- ❶ Touche "MARCHE/ARRET"

ACCESSOIRES

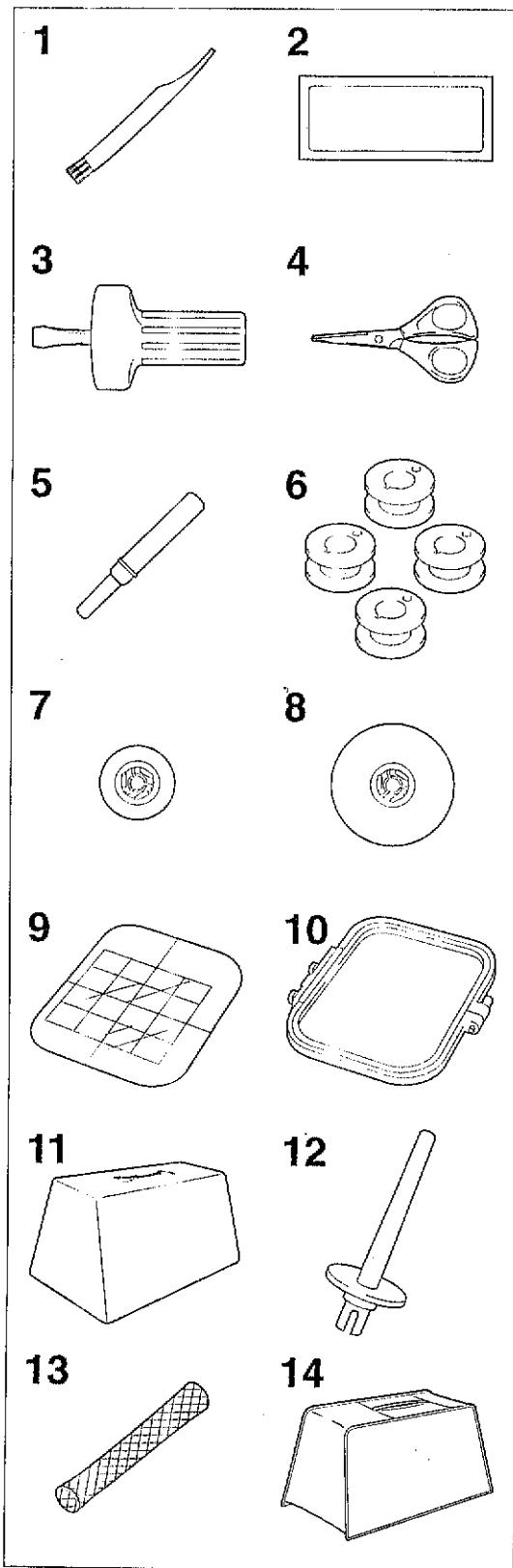

No.	Nom des pièces	Pièce No.
1	Brosse de nettoyage	XA4527-001
2	Jeu d'aiguilles 3 aiguilles 75/11, 1 aiguille 90/14	X59535-001
3	Tournevis	X53666-001
4	Ciseaux	184783-001
5	Coupe tip	X54243-001
6	Canettes (4)	****
7	Couvercle de bobine (petit)	130013-003
8	Couvercle de bobine (grand)	130012-003
9	Feuille de broderie (ordinaire)	XA3728-001
10	Cadre de broderie (ordinaire)	X58739-003
11	Housse de machine (type souple)*	X59351-001
12	Broche porte-bobine supplémentaire**	130920-051
13	Filet***	127610-000
14	Housse de machine****	XA0181-051

* Lorsque vous placez la housse sur la machine alors que le cadre de broderie est toujours fixé, appuyez sur **CARACTERES ET MOTIFS** ou sur **CARTE** pour remettre le bras de broderie à sa position de rangement. Une autre méthode utilisable pour remettre le bras de broderie à sa position de rangement consiste à mettre l'interrupteur principal sur arrêt puis à nouveau sur marche, à laisser le bras se remettre en place de lui-même puis à remettre l'interrupteur sur la position d'arrêt. La housse peut ne pas être fournie avec la machine dans certains pays.

** Vous pouvez utiliser une broche porte-bobine supplémentaire pour un fil décoratif tel qu'un fil lamé.

*** Si vous utilisez des fils spéciaux qui se déroulent rapidement de la canette de fil, fixez un filet sur la canette avant l'utilisation.

**** Dans certaines régions, la housse de machine N° 14 est fournie comme accessoire à la place de la housse de machine N° 11 (type souple).

***** Livrées par lots de 10 lorsqu'elles sont commandées séparément.
(Pièce No)

USA et Canada: XA3811-051
Autres pays: XA3812-051

OPTIONS

1

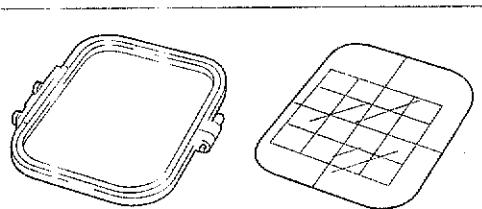

2

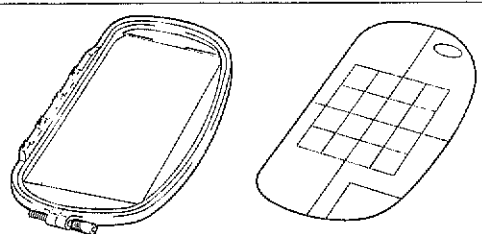

3

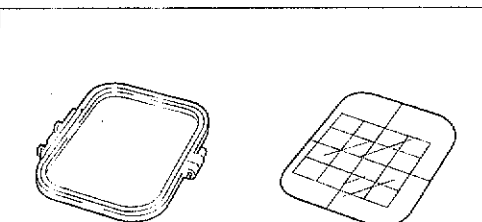

4

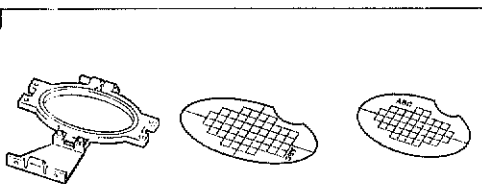

5

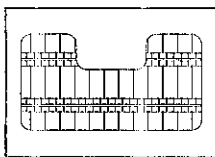

6



7

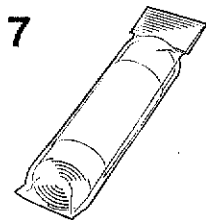

8



No.	Nom des pièces	Pièce No.	
		Etats-Unis	Autres pays
1	Jeu de broderie supplémentaire (ordinaire)	SA417	XA3727-001
2	Jeu de broderie (grand)	SA418	XA3733-001
3	Jeu de broderie (petit)	SA416	XA3730-001
4	Jeu de broderie (très petit)	SA415	XA3713-001
5	Jeu de fil de couleur 40 poly de Brother	SA740	X80928-100
6	Fil de cannette #90 poly de Brother	EBT-PE	X80919-001
7	Tissu dorsal (tissu stabilisateur)	SA517	X80914-001
8	Carte mémoire		
	No. 1 Alphabet	SA298	X58317-001
	No. 2 Fleur	SA299	X58321-001
	No. 3 Dinosaur	SA300	X58362-001
	No. 6 Monde de Moskowit	SA303	X58497-001
	No. 7 Vie Rustique	SA304	X59322-001
	No. 8 Vacances	SA305	X59357-001
	No. 9 Artisanat de loisirs	SA306	X59511-001
	No. 10 Emblème à monogramme	SA307	X59567-001
	No. 11 Cadre	SA311	XA0257-001
	No. 12 Transports	SA312	XA0275-001
	No. 13 Emblème de sports	SA313	XA0517-001
	No. 14 Grandes fleurs	SA314	XA1223-001
	No. 15 Jolis enfants	SA315	XA1325-001
	No. 16 Chiens et chats	SA316	XA1406-001
	No. 17 Super Mario	SA317	XA1434-001
	No. 19 Marin	SA319	XA2452-001
	No. 20 Mini broderie	SA320	XA2869-001
	No. 21 Point de voix	SA321	XA2873-001
	No. 25 Cheval	SA325	XA3791-001

AVERTISSEMENT

Les cartes de broderies achetées dans les pays étrangers risquent de ne pas fonctionner avec cette machine à coudre.

FONCTIONNEMENT (TOUCHES DE SELECTION)

La plupart des instructions se trouvent dans la mémoire de la machine. Les messages apparaissant sur l'affichage à cristaux liquides vous guide à travers toutes les opérations.

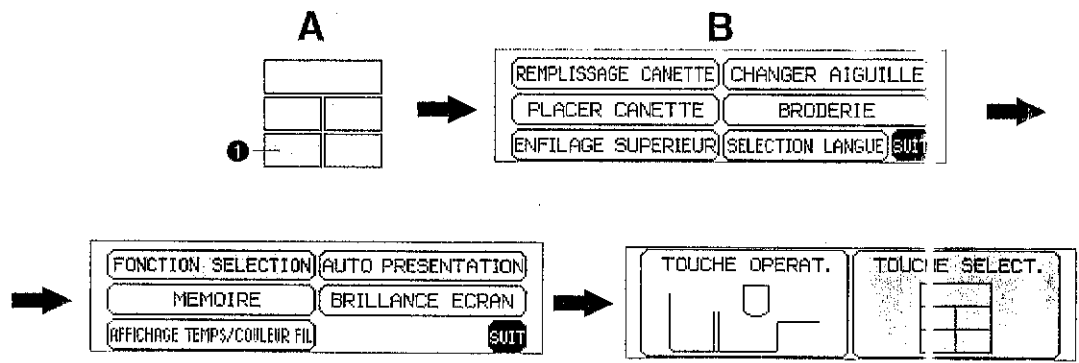

❶ Touche "FONCTION DE BASE"

1. Appuyez sur la touche FONCTION DE BASE.
2. Appuyez sur SUIT.
3. Appuyez sur FONCTION SELECTION.
4. Appuyez sur TOUCHE SELECT.

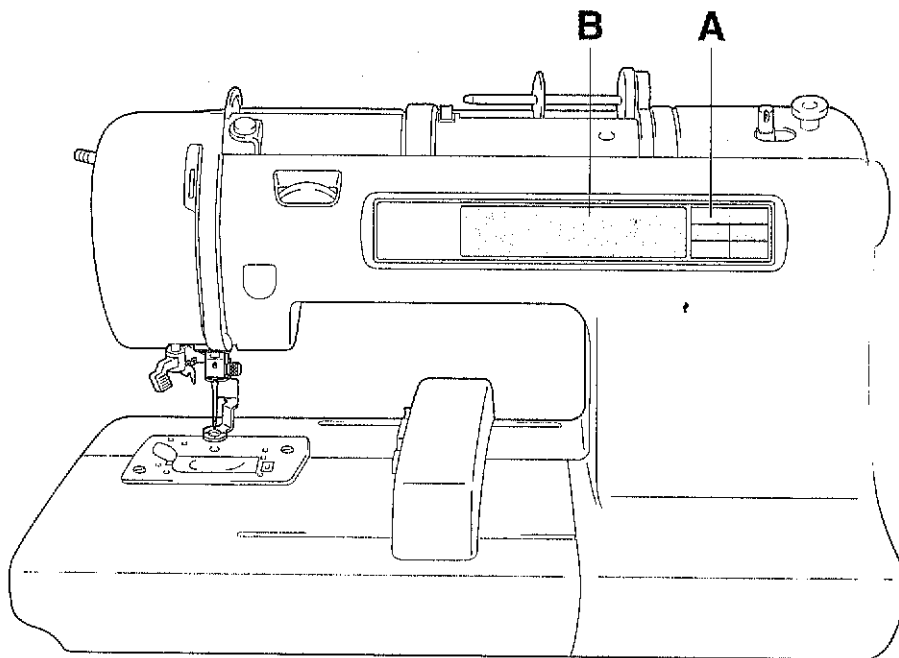

Utilisation des touches de sélection

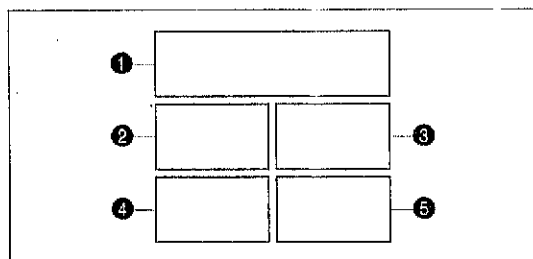

A. Touches de sélection

Sélectionnez l'une des cinq touches d'explication des fonctions de la machine, et appuyez sur cette touche.

Lorsque vous appuyez sur la touche, les informations que vous recherchez apparaîtront sur l'affichage à cristaux liquides situé sur le côté gauche.

- ① TOUCHE CARACTERES ET MOTIFS
- ② TOUCHE CARTE
- ③ TOUCHE MEMOIRE
- ④ TOUCHE FONCTION DE BASE
- ⑤ TOUCHE MODIFICATION ET AIDE

Utilisation à l'aide de l'écran

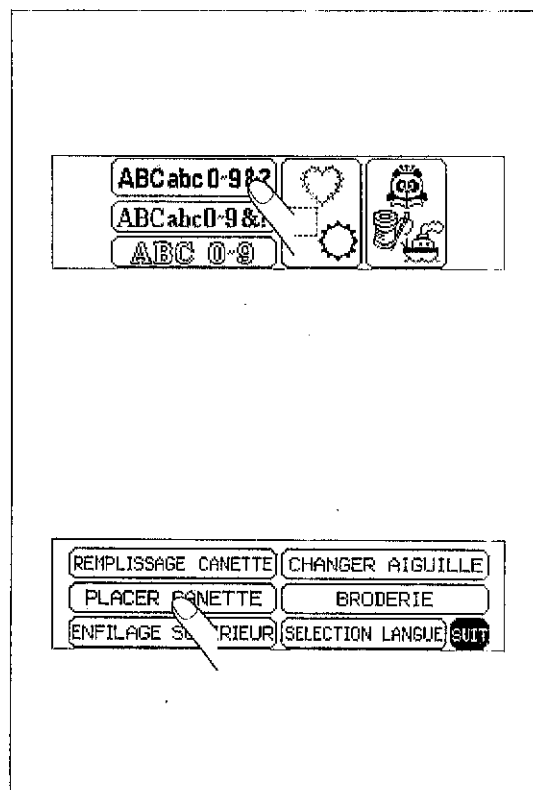

B. Affichage à cristaux liquides

Vous pouvez sélectionner un motif ou une opération en appuyant doucement sur la case de l'écran qui correspond au motif ou à l'opération de votre choix.

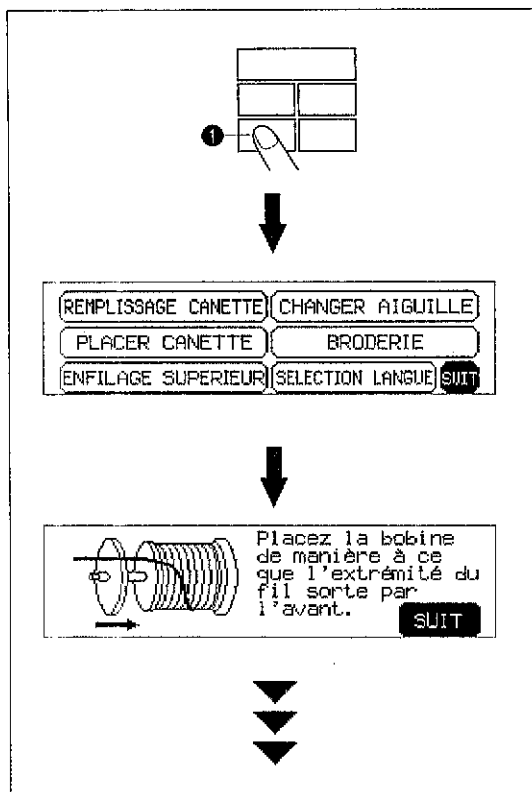

Exemple: Pour avoir des informations concernant le remplissage de la canette

1. Appuyez sur la touche FONCTION DE BASE.
2. Appuyez sur REPLISSAGE CANETTE.

Les opérations nécessaires pour bobiner la canette sont indiquées sur l'écran.

- ① Touche FONCTION DE BASE

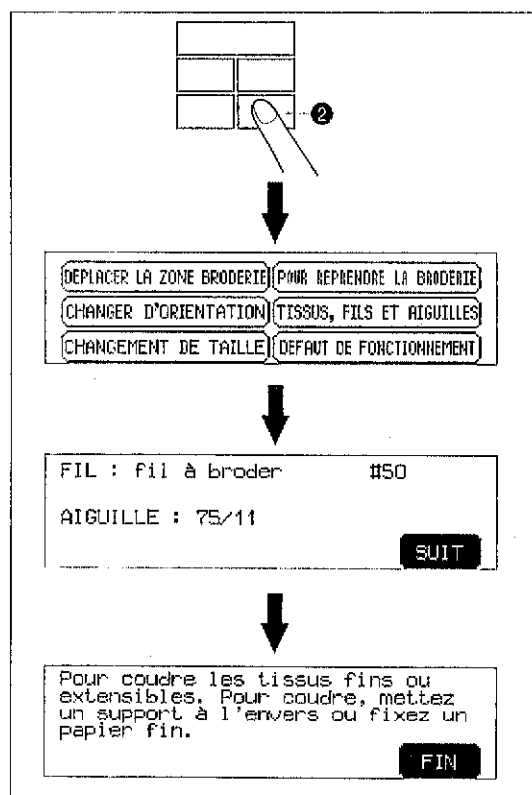

Exemple: Pour avoir des informations concernant les rapports entre tissus, aiguilles et fils

1. Appuyez sur la touche MODIFICATION ET AIDE.
2. Appuyez sur TISSUS, FILS ET AIGUILLES.

- ② Touche MODIFICATION ET AIDE

UTILISATION DE LA TOUCHE DE SELECTION DE LANGUE

A l'aide de la touche **SELECTION LANGUE**, vous pouvez facilement choisir la langue que vous voulez utiliser pour toutes les touches et les messages apparaissant sur l'affichage à cristaux liquides.

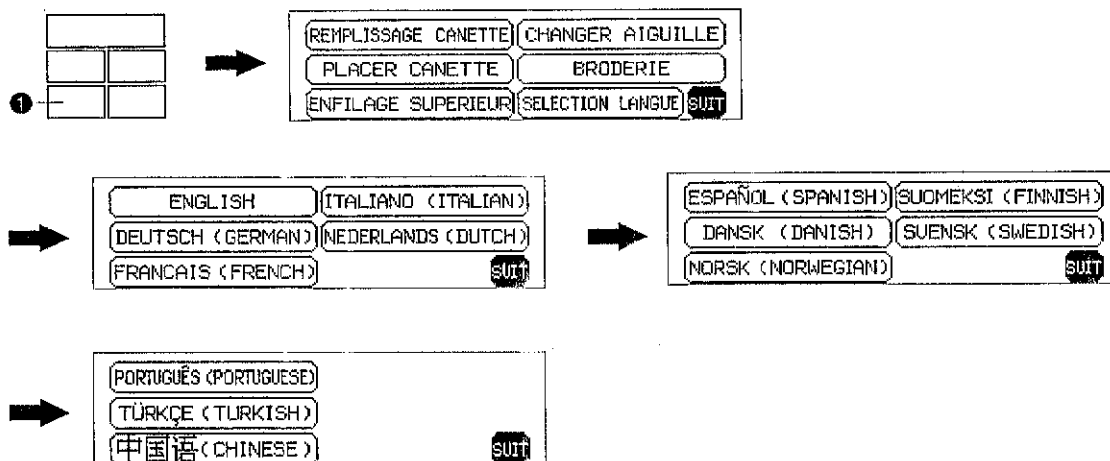

1. Appuyez sur la touche FONCTION DE BASE.
2. Appuyez sur SELECTION LANGUE.
3. L'écran des langues s'affiche. Appuyez sur la touche correspondant à la langue de votre choix.

* Vous pouvez passer à l'affichage de l'écran suivant en appuyant sur SUIT.

❶ Touche FONCTION DE BASE

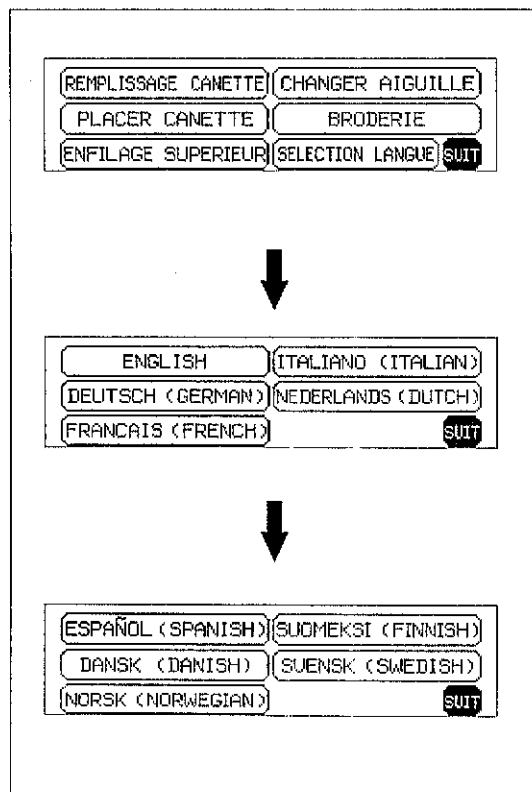

Exemple: Pour choisir l'espagnol comme langue d'affichage

1. Appuyez sur SELECTION LANGUE.
2. Appuyez sur SUIT.
3. Appuyez sur ESPAÑOL (SPANISH).
La langue en fonction est alors l'espagnol.
4. L'affichage retourne ensuite à l'écran précédent.

REMARQUE

- * Lorsque vous utilisez la touche SELECTION LANGUE pour choisir la langue d'affichage, les messages d'erreur seront aussi affichés dans la langue choisie.
- * Vous pouvez sélectionner la langue d'affichage parmi 13 langues différentes (anglais, allemand, français, italien, hollandais, espagnol, danois, norvégien, finlandais, suédois, portugais, turc et chinois).

Pour annuler la sélection de langue

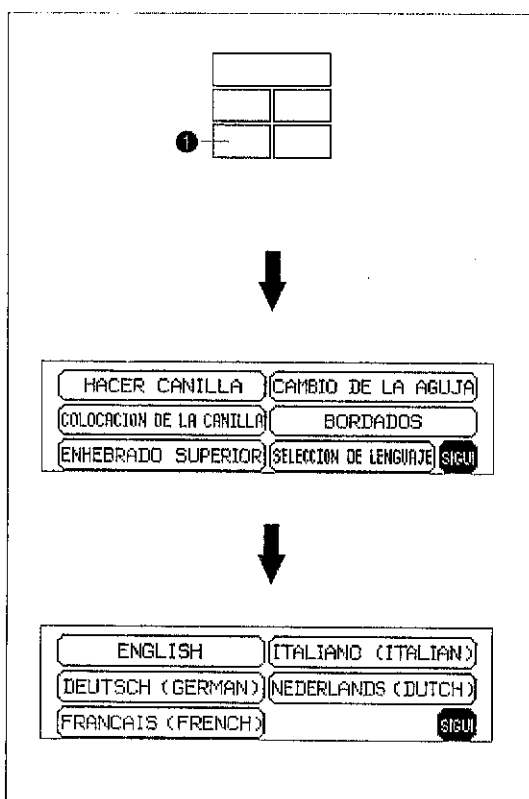

Exemple: Pour repasser de l'espagnol à l'anglais

1. Appuyez sur la touche FONCTION DE BASE.
2. Appuyez sur SELECCION DE LENGUAJE.
3. Appuyez sur ENGLISH.

Vous pourrez ainsi annuler la sélection de la langue espagnole et repasser à l'anglais comme langue pour tous les affichages et les messages d'erreur.

- ❶ Touche FONCTION DE BASE

ATTENTION

Cette fonction ne peut pas être utilisée comme une fonction de traduction.

Si la machine est mise hors tension, la sélection actuelle de la langue restera en fonction et ne sera pas annulée.

REPLISSAGE DE LA CANETTE ET INSTALLATION

Comment remplir la canette et mettre en place le fil inférieur



① Touche FONCTION DE BASE

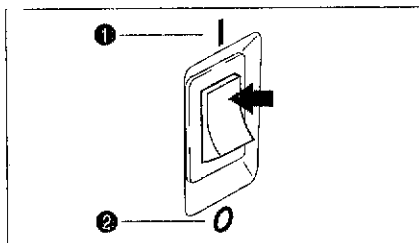
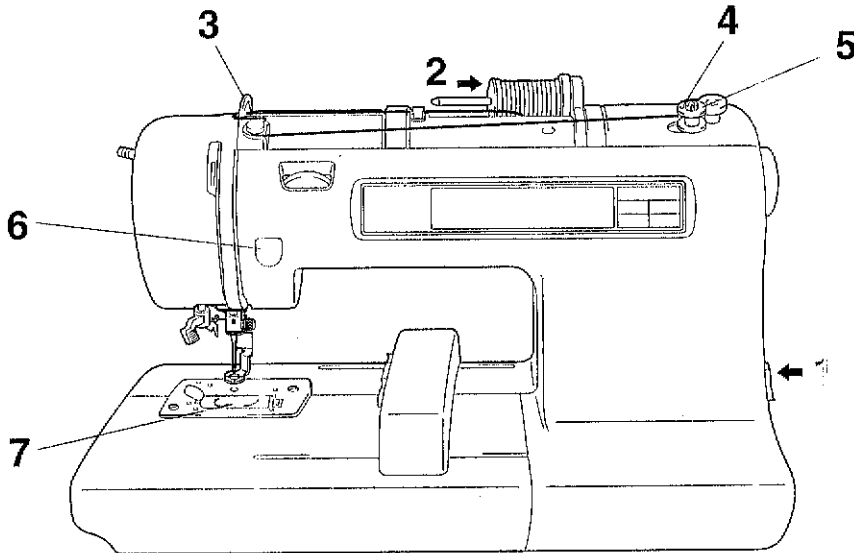

1. Branchez la machine au secteur et mettez l'interrupteur principal sur la position de marche.

- ① MARCHÉ
- ② ARRÊT

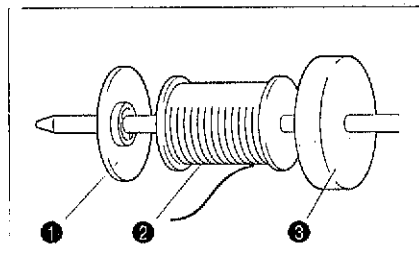

2. Mettez la bobine en place. L'extrémité du fil doit provenir du côté inférieur avant de la bobine. Le couvercle de bobine dont la taille correspond le mieux à celle du fil de bobine doit être utilisé afin que la bobine soit maintenue bien en place sur l'axe de la canette.

* Le couvercle de bobine doit être poussé bien à fond sur la bobine.

- ① Couvercle de bobine
- ② Bobine
- ③ Feutre de bobine

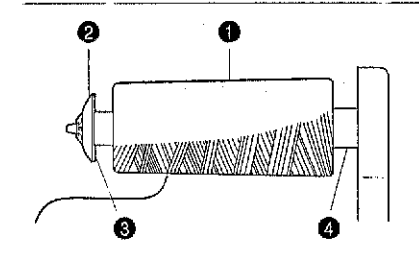

REMARQUE

* Si vous utilisez un fil très fin tel qu'un fil croisé, retirez le feutre de canette et séparez légèrement le couvercle de canette du fil de la canette avant l'utilisation.

- ① Fil croisé
- ② Couvercle de canette (petit)
- ③ Séparez légèrement
- ④ Pas de feutre de canette

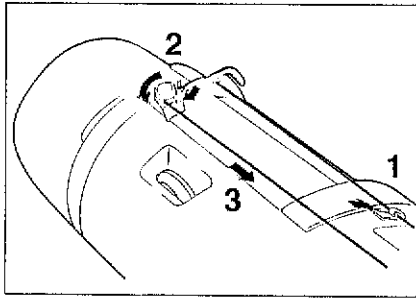

3. Mettez le fil en place sur la machine et faites-le passer par le guide-fil de remplissage de canette, comme indiqué sur l'illustration par la ligne en pointillés.

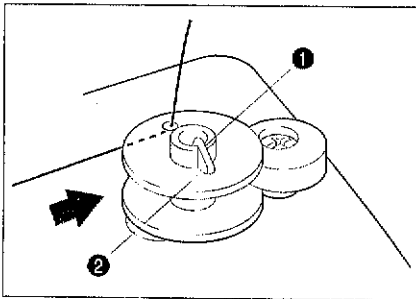

4. Faites-le ensuite passer de l'intérieur par le petit trou situé sur le côté de la canette. Tout en tenant l'extrémité du fil, poussez l'axe du bobineur de canette vers la droite.
- * Faites coïncider la rainure de la canette avec le ressort de l'axe.

- ❶ Ressort de l'axe
- ❷ Rainure de la canette

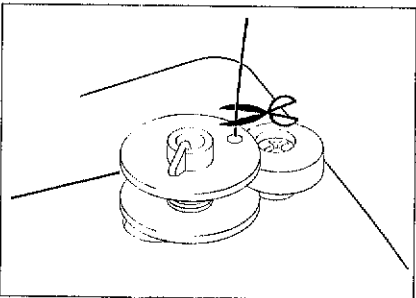

5. Tenez l'extrémité du fil, et appuyez sur la touche MARCHE/ARRET. Enroulez le fil de plusieurs tours sur la canette, puis appuyez à nouveau sur la touche MARCHE/ARRET. Coupez le fil en excès en haut de la canette après l'arrêt de la machine.
- * Il est important de couper le fil très près de la bobine.

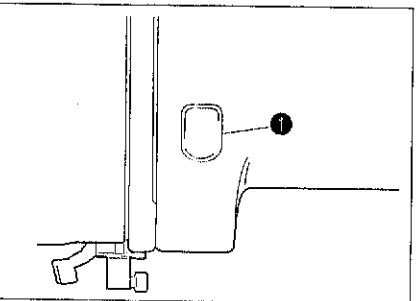

6. Appuyez sur la touche MARCHE/ARRET. La machine s'arrête automatiquement lorsque la canette est pleine. Appuyez sur la touche MARCHE/ARRET si vous voulez arrêter la machine à tout autre moment, ou si la canette n'est plus actionnée alors que le moteur continue de tourner.

- ❶ Touche MARCHE/ARRET

7. Poussez l'axe de canette vers la gauche. Retirez la canette et continuez la couture.

8. Placez la canette dans la boîte à canette de la manière indiquée à la page 15.

Il est conseillé d'avoir plusieurs canettes pleines à portée de main avant de commencer votre couture.

Mise en place de la canette

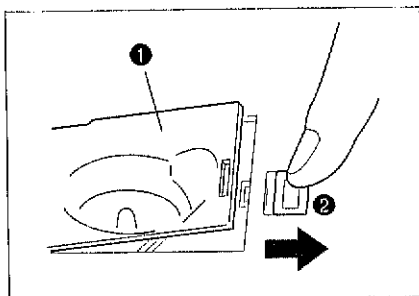

Le couvercle de la canette est placé à l'avant de la plaque à aiguille.

1. Ouvrez le couvercle de la canette en le faisant coulisser après avoir poussé le bouton de déverrouillage du couvercle de la canette vers la droite.

- ① Couvercle de la canette
- ② Bouton de déverrouillage du couvercle de la canette

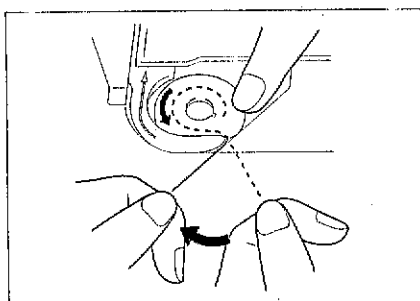

2. Insérez la canette dans la boîte à canette en respectant la direction d'enfilage indiquée par le schéma gravé sous le couvercle de canette.
* (Utilisez une canette en plastique comme indiqué à la page 6.)

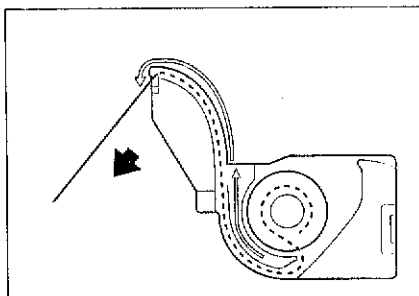

3. Faites passer l'extrémité du fil autour de l'ergot dans la rainure vers l'arrière, en tirant le fil vers vous de manière à couper le fil en excès.

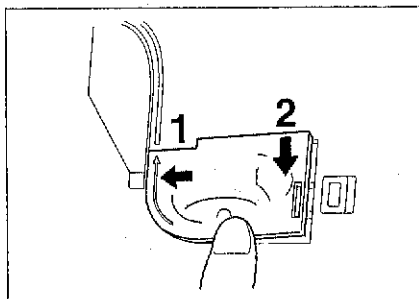

4. Refermez le couvercle de la canette en mettant son côté gauche en place et en appuyant légèrement sur son côté droit pour le verrouiller.

* Il est inutile de relever le fil inférieur (de canette), car ceci se fait automatiquement.
Vous pouvez commencer la broderie sans tirer le fil inférieur.

ENFILAGE DU FIL SUPÉRIEUR

Faites passer le fil en suivant les numéros et les flèches marqués sur la machine.

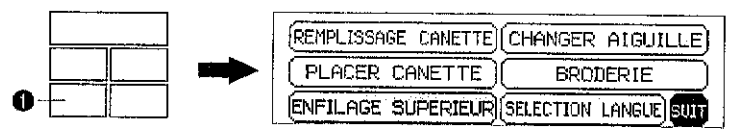

① Touche FONCTION DE BASE

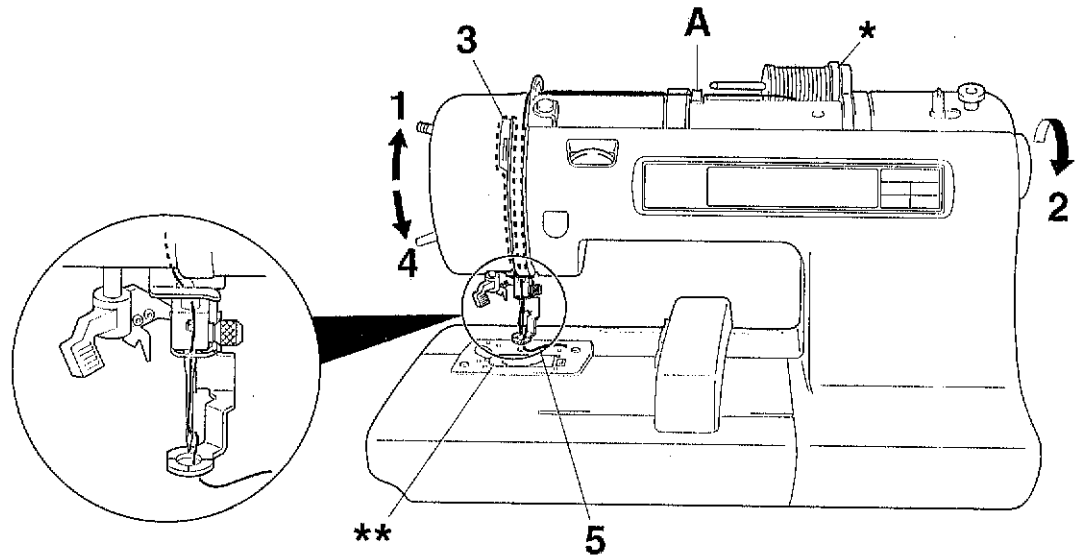

1. Relevez le levier du pied presseur. (Si le pied presseur n'est pas relevé, le fil supérieur ne peut pas être enfilé.)
2. Tournez le volant de manière à relever complètement l'aiguille.
3. Faites passer le fil de la manière indiquée sur l'illustration en suivant la ligne continue marquée sur la machine dans l'ordre des numéros.
4. Abaissez le pied presseur.
5. Enfilez le fil manuellement ou à l'aide de l'enfileur automatique (voir la page 17).

- * Veillez à ce que le feutre de bobine soit bien placé derrière la bobine (comme indiqué sur l'illustration par l'astérisque *).
- ** Il n'est pas nécessaire de tirer le fil inférieur vers le haut avant de commencer à broder.

ATTENTION
Relevez toujours le pied presseur avant de retirer le fil supérieur de la machine, sinon le dispositif de tension du fil risque d'être endommagé.

UTILISATION DE LA BROCHE PORTE-BOBINE SUPPLÉMENTAIRE ET DU FILET

Broche porte-bobine

Utilisez cette broche lorsque vous utilisez du fil métallisé pour vos travaux de broderie.

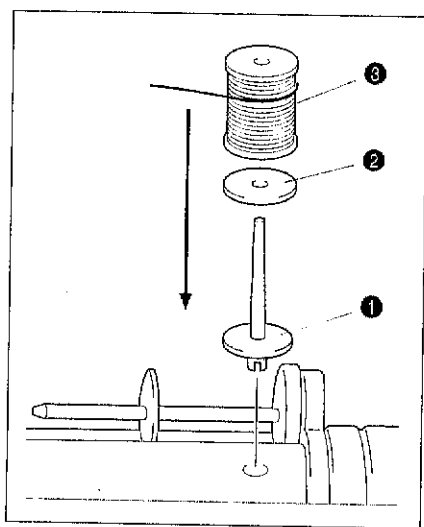

1. Insérez la broche porte-bobine supplémentaire dans l'orifice situé sur la machine.
 2. Installez dans l'ordre le feutre de bobine puis le fil de bobine.
- * N'enfilez pas le fil sur le support (A).
 - * Lors d'une couture avec un fil métallisé, réglez la molette de réglage de tension du fil (B) sur la position "0".
 - * Lorsque vous mettez en place la canette de fil, ajustez-la de manière que le fil se déroule de l'avant de la canette.
 - * Si vous utilisez du fil métallisé, nous vous recommandons d'utiliser une aiguille 90/14 pour machine à coudre domestique.

- ① Introduire la broche porte-bobine supplémentaire dans l'orifice situé sur la machine.
- ② Feutre de bobine
- ③ Bobine de fil

REMARQUE

Cette méthode permet d'empêcher la torsion du fil lorsque celui-ci sort de la broche porte-bobine.

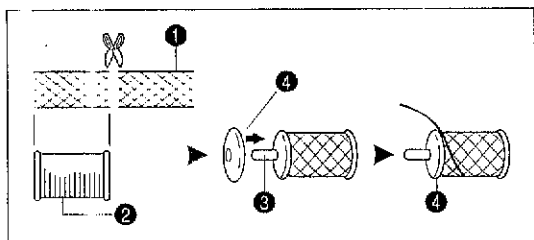

Filet

Si vous utilisez des fils spéciaux qui se déroulent rapidement de la bobine de fil, fixez un filet sur la bobine avant l'utilisation.

* Découpez le filet de manière à ce qu'il corresponde à la taille de la bobine.

- ① Filet
- ② Bobine de fil
- ③ Broche porte-bobine
- ④ Couvercle de bobine

Enfileur automatique

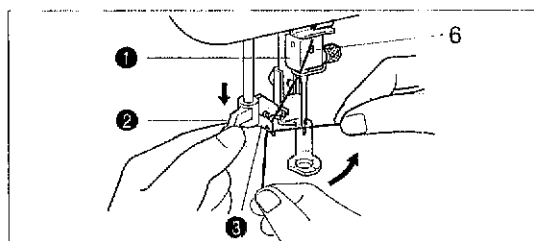

1. Faites passer le fil à travers la boucle métallique du guide-fil (numéro "6") et tirez doucement le fil vers vous.

2. Abaissez le pied presseur.
3. Abaissez complètement le levier de l'enfileur. Faites passer le fil à travers le guide et tirez-le vers la droite.

- ① Boucle métallique du guide-fil
- ② Levier de l'enfileur
- ③ Guide

* Le dispositif d'enfilage de l'aiguille ne peut pas être utilisé lorsque l'aiguille est abaissée.

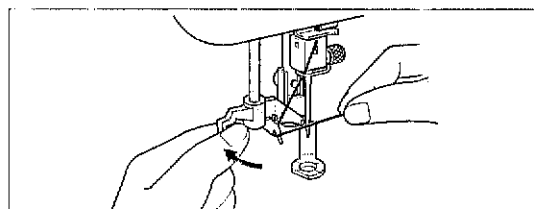

4. Poussez le levier de l'enfileur vers l'arrière. Vérifiez que le crochet est bien passé à travers le chas de l'aiguille et faites passer le fil sous les guides métalliques et sous le crochet.

* Tirez le fil vers vous et vérifiez qu'il est bien maintenu par le crochet.

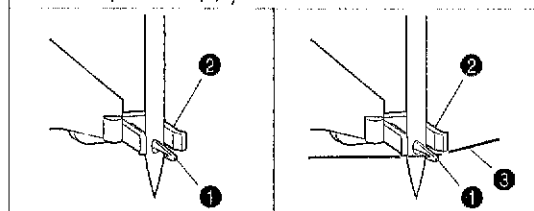

- ① Crochet
- ② Guides métalliques
- ③ Fil correctement passé sous les guides métalliques et sous le crochet.

5. Tout en tenant légèrement le fil, poussez le levier de l'enfileur vers l'avant.

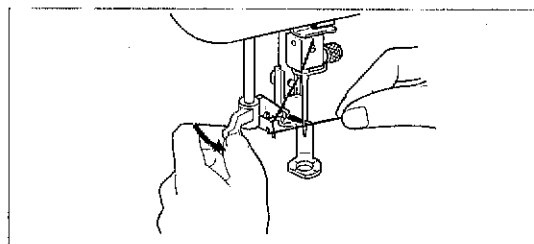

6. Dégagez le fil du levier de l'enfileur.
7. Tirez le fil supérieur à travers le chas de l'aiguille vers l'arrière de la machine.

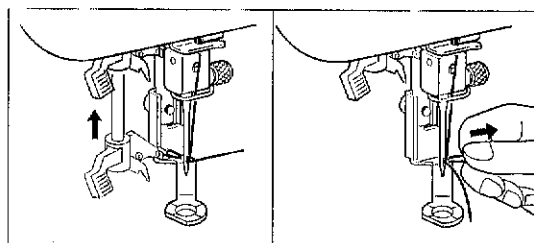

PREPARATIFS AVANT LA BRODERIE

Veillez à mettre la machine hors tension avant d'effectuer les opérations suivantes.



1 Touche FONCTION DE BASE

Fixation du tissu stabilisateur

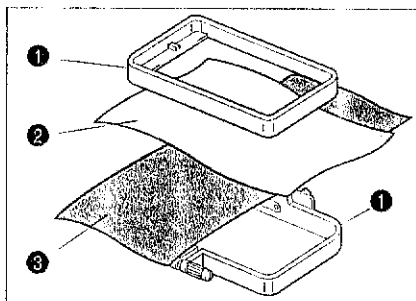

Fixez un tissu stabilisateur sur l'envers de la partie de tissu devant être brodée.

Il n'est pas nécessaire de fixer un tissu stabilisateur sur un tissu déjà suffisamment rigide. Dans le cas de tissus fins, tricotés ou élastiques susceptibles de se déplacer dans le cadre, fixez le tissu sur un tissu stabilisateur non tissé avant d'effectuer la broderie.

Pour obtenir de meilleurs résultats, mettez simultanément en place le tissu stabilisateur et le tissu à broder dans le cadre de broderie.

De nombreux types de stabilisateurs non filés sont disponibles dans le commerce. L'aiguillon du stabilisateur sert à empêcher l'extension ou le déplacement du tissu. Pour les tissus élastiques, tricotés ou légers, les meilleurs résultats seront obtenus en repassant un stabilisateur léger non lissé avec un fer.

- 1 Cadre de broderie
- 2 Tissu
- 3 Tissu stabilisateur non tissé

Broderie de différents types de tissus

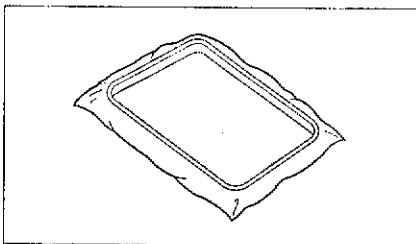

Pour les tissus normaux à épais

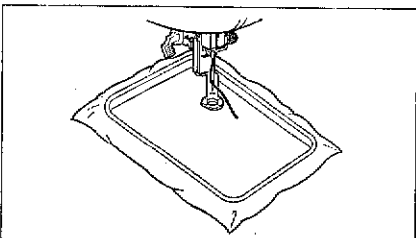

Il est conseillé de placer un morceau de tissu stabilisateur sous le cadre qui maintient le tissu à broder (et non à l'intérieur du cadre).

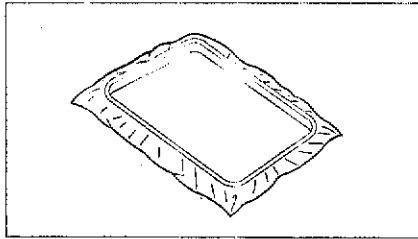

Tissus fins tels que organdi ou le coton batiste.

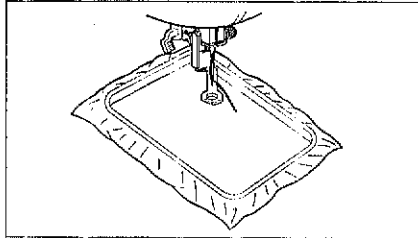

Après avoir sélectionné le tissu, placez un morceau de tissu stabilisateur dans le cadre sous le tissu à broder.
Nous recommandons également de vaporiser d'abord un produit sur le tissu stabilisateur, de le laisser sécher ou de le repasser au fer, et de placer un tissu stabilisateur non tissé dans le cadre avec l'autre tissu stabilisateur.

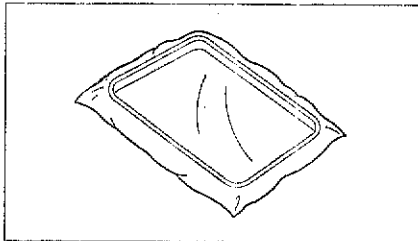

Tissus élastiques tels que le jersey

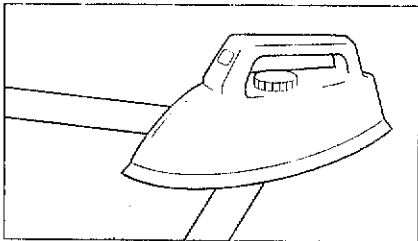

A l'aide d'un fer, faites adhérer un morceau de tissu stabilisateur adhésif de taille légèrement supérieure au cadre sur le tissu à broder, puis étendez-le sur le cadre.

* X80914-001

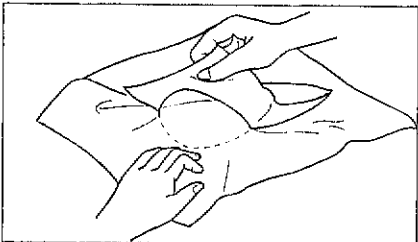

Le mieux est d'utiliser un tissu stabilisateur pouvant être détaché de l'envers de l'ouvrage sans affecter la broderie.

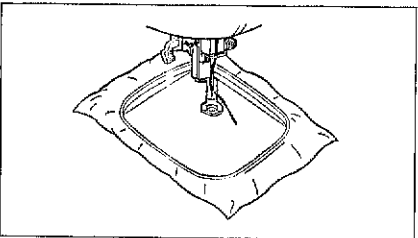

Pour obtenir un meilleur résultat, utilisez un cadre de taille aussi réduite que possible qui puisse toutefois convenir au motif à broder.

Mise en place du tissu dans le cadre de broderie

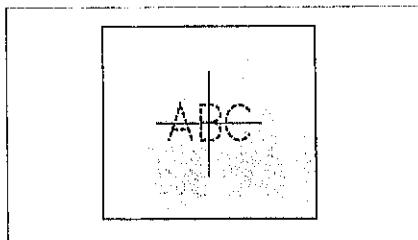

1. Faites une marque sur le tissu à l'aide d'une craie ou d'un crayon pour indiquer le centre de l'emplacement à broder.

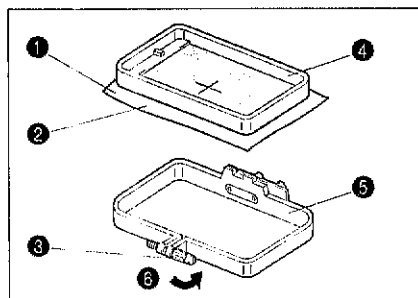

2. Desserrez la vis de réglage du cadre extérieur, mettez le tissu en place sur le cadre extérieur en disposant le côté droit du tissu vers le haut, puis placez le cadre intérieur dans le cadre extérieur de manière que le tissu soit pincé entre les deux cadres.

* Veillez à ce que les repères ◯ ▼ marqués sur les cadres intérieur et extérieur soient alignés.

- ① Tissu
- ② Côté droit pour la broderie
- ③ Vis de réglage
- ④ Cadre intérieur
- ⑤ Cadre extérieur
- ⑥ Desserrez

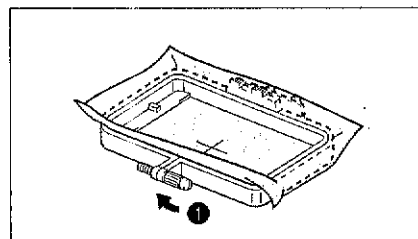

3. Resserrez fermement la vis de réglage, puis retirez temporairement le tissu et le cadre intérieur du cadre extérieur.

- ① Resserrez

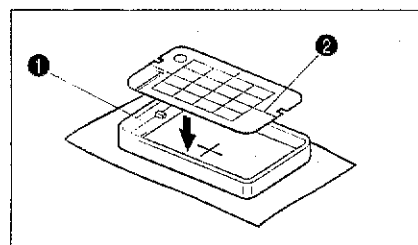

4. Placez la feuille de broderie sur le cadre intérieur de manière que la croix marquée sur la feuille de broderie et la marque du tissu soient alignées.

- ① Cadre intérieur
- ② Lignes de croix verticale et horizontale

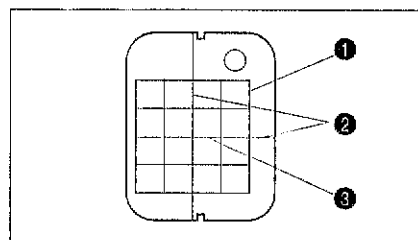

- ① Zone disponible pour la broderie
- ② Lignes de croix verticale et horizontale
- ③ Centre de la croix et du motif

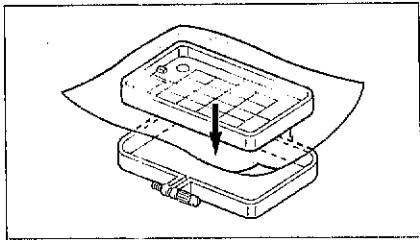

5. Remettez en place le tissu et le cadre intérieur dans le cadre extérieur en veillant à ce que la marque du tissu ne dévie pas de sa position.

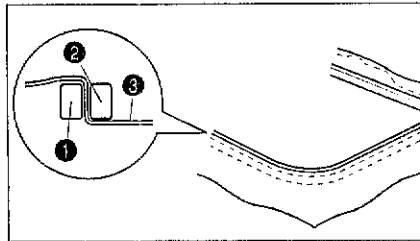

Positionnement correct

- * Pincez fermement le tissu de manière que les bords du cadre extérieur et du cadre intérieur soient disposés bien régulièrement.

- ❶ Cadre extérieur
- ❷ Cadre intérieur

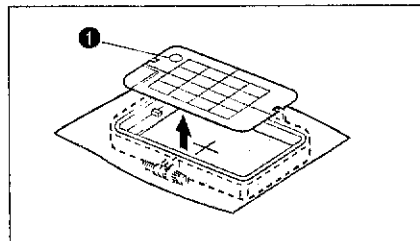

6. Vérifiez que le centre du motif est bien à la position correcte en vous basant sur la croix marquée sur la feuille de broderie. Enlevez la feuille de broderie en la soulevant par l'orifice de doigt.

- ❶ Soulevez par l'orifice de doigt

Fixation du cadre de broderie sur la machine

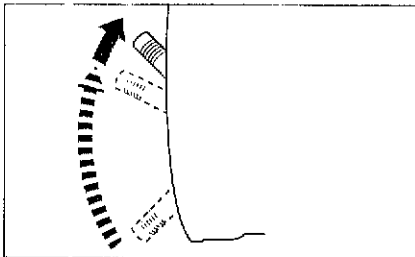

Relevez complètement le pied presseur. Passez ensuite le cadre de broderie sous le pied presseur en veillant à ce que les agrafes de fixation de droite et le côté droit du tissu soient placés vers le haut.

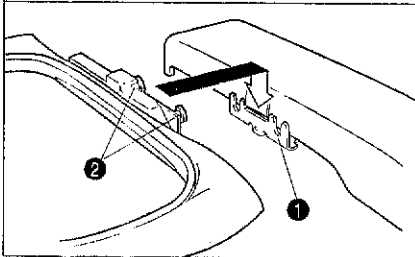

- ① Support de cadre
- ② Agrafes

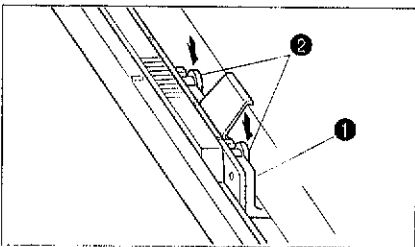

- 2. Alignez les deux agrafes du cadre de broderie avec le support de cadre, puis introduisez le cadre dans le support de cadre jusqu'à ce qu'un déclic se fasse entendre.
- * Veillez à bien introduire les deux agrafes. Si vous introduisez l'agrafe avant seulement ou l'agrafe arrière seulement, l'exécution du motif de broderie pourra être faussée.

- ① Support de cadre

Retrait du cadre de broderie

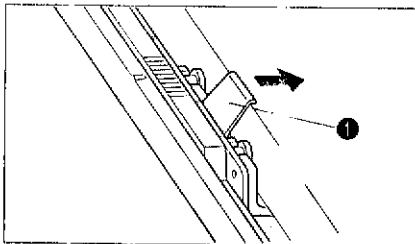

Poussez le levier de déverrouillage vers la droite et retirez le cadre de broderie en le soulevant.

- ① Levier de déverrouillage

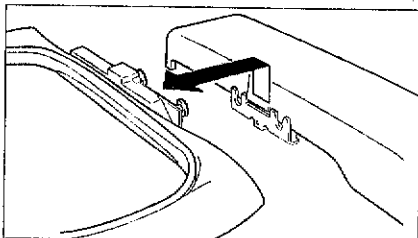

REGLAGE DE LA TENSION DU FIL

Utilisez cette procédure pour modifier la tension du fil.

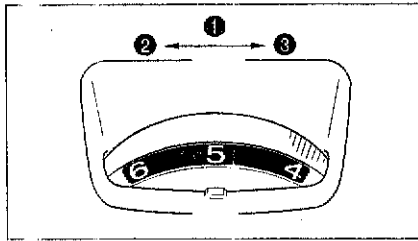

Molette de tension du fil supérieur

- ❶ Réglage de la tension du fil supérieur
- ❷ Faible (pour diminuer la tension du fil)
- ❸ Forte (pour augmenter la tension du fil)

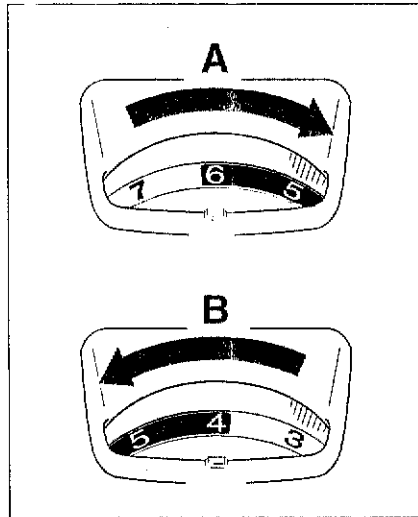

A- Pour augmenter la tension du fil supérieur, tournez la molette vers la droite.

B- Pour diminuer la tension du fil supérieur, tournez la molette vers la gauche.

* La position normale est entre "4" et "6". Cependant, il faut toujours effectuer un essai de couture pour rechercher la tension du fil adéquate. Lorsqu'un autre fil, tissu ou stabilisateur est employé, il peut être nécessaire de régler la tension du fil.

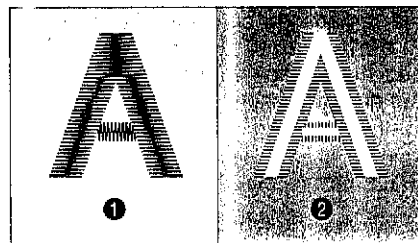

Tension de fil adéquate

Réglez de manière que la largeur de point du fil inférieur sur l'envers du tissu soit d'environ un tiers de la largeur totale.

Il est important de régler correctement la tension car une tension trop faible ou trop forte pourra entraîner des défauts de broderie ou un froncement du tissu.

- ❶ Endroit du tissu
- ❷ Envers du tissu

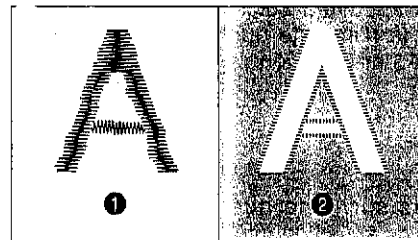

Si la tension du fil supérieur est trop forte

Le fil inférieur sera visible sur l'endroit du tissu. Diminuez la tension du fil supérieur.

- ❶ Endroit du tissu
- ❷ Envers du tissu

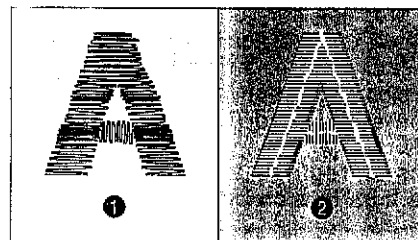

Si la tension du fil supérieur est trop faible

Le fil supérieur sera détendu. Augmentez la tension du fil supérieur.

- ❶ Endroit du tissu
- ❷ Envers du tissu

Pour régler la luminosité de l'affichage à cristaux liquides

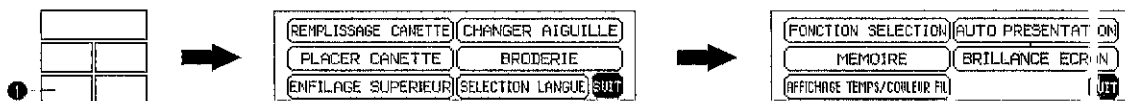

① Touche FONCTION DE BASE

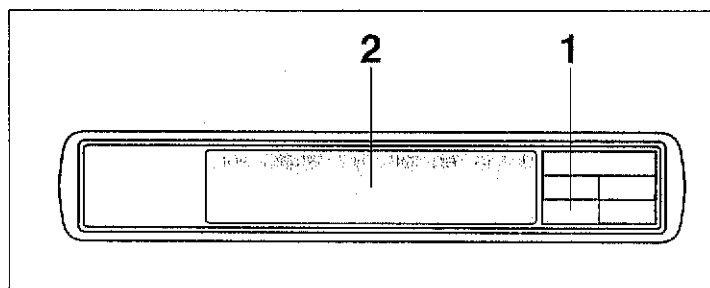

1. Appuyez sur la touche FONCTION DE BASE.
2. Appuyez sur SUIT, BRILLANCE ECRAN et SUIT.

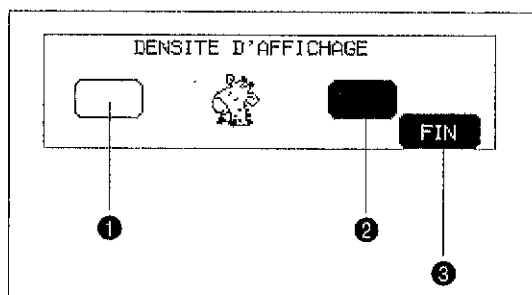

Pour régler la luminosité de l'affichage à cristaux liquides

- ① "Faible"
Appuyez sur cette touche pour diminuer le contraste (plus clair).
- ② "Fort"
Appuyez sur cette touche pour augmenter le contraste (plus foncé).
- ③ Appuyez sur FIN pour retourner à l'écran précédent.

* Si vous le réglage du contraste est excessif, l'écran d'affichage devient invisible. Retournez au réglage initial de l'écran en coupant et en rétablissant le contact.

Si l'affichage à cristaux liquides n'est pas bien lisible lorsque la machine est mise sous tension

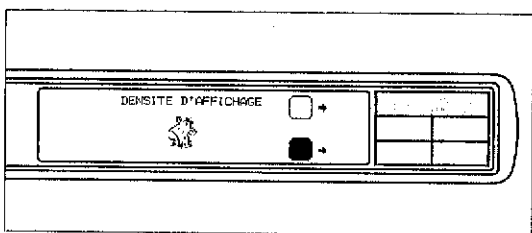
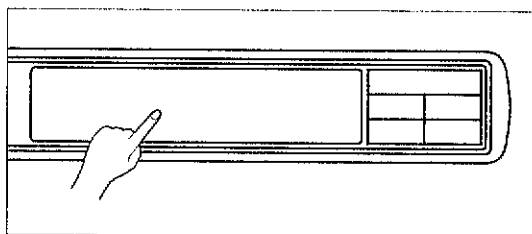

1. Tout en appuyant sur l'affichage à cristaux liquides (à n'importe quel endroit), mettez la machine hors tension puis à nouveau sous tension.
2. Appuyez sur l'une quelconque des deux touches de sélection inférieures (FONCTION DE BASE, MODIFICATION ET AIDE). A chaque pression sur l'une de ces touches, l'affichage à cristaux liquides deviendra plus foncé. Pour rendre l'affichage à cristaux liquides plus clair, appuyez sur la touche de sélection supérieure (CARACTERES ET MOTIFS).
3. Une fois le réglage terminé, mettez la machine hors tension puis à nouveau sous tension.

CHANGEMENT DE L'AIGUILLE

Montez l'aiguille bien solidement.



1 Touche FONCTION DE BASE

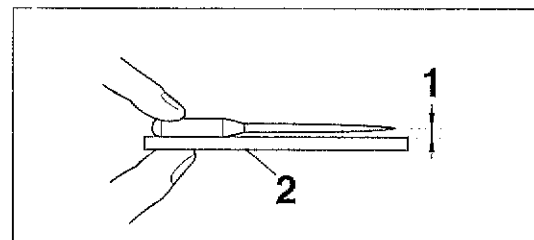
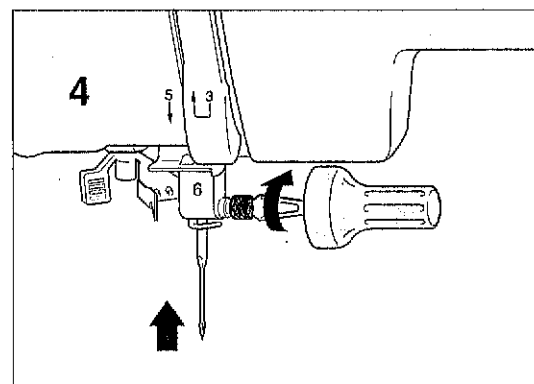
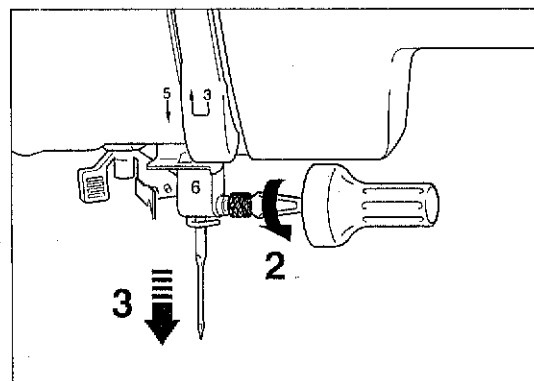
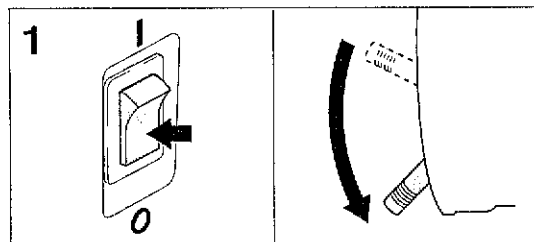

1. Mettez l'interrupteur principal sur la position d'arrêt et abaissez le levier du pied presseur. Tournez le volant de manière à relever complètement l'aiguille.

2. Desserrez la vis de fixation d'aiguille à l'aide d'un tournevis.
3. Retirez l'aiguille.

4. Avec son côté plat tourné vers l'arrière, insérez l'aiguille bien à fond dans l'arbre d'aiguille. Serrez fermement la vis à l'aide d'un tournevis.
5. Remettez l'interrupteur principal sur la position de marche.

Vérifiez si l'aiguille n'est pas tordue

- 1 Placez l'aiguille sur une surface bien plane et vérifiez si l'aiguille est bien parallèle à la surface.
- 2 Surface plane
(Plaque à aiguille, miroir, règle, etc.)
Si l'aiguille n'est pas bien parallèle à la surface, alors l'aiguille est tordue et doit être jetée afin que l'ouvrage ou la machine elle-même ne soient pas endommagés.

BRODERIE



REPLISSAGE CANETTE	CHANGER AIGUILLE
PLACER CANETTE	BRODERIE
ENFILAGE SUPERIEUR	SELECTION LANGUE SUIT

❶ Touche FONCTION DE BASE

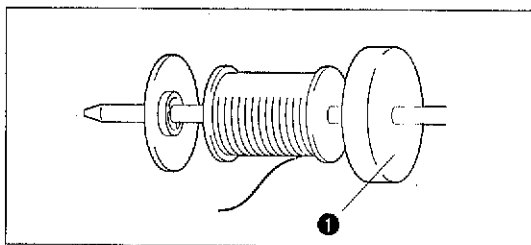
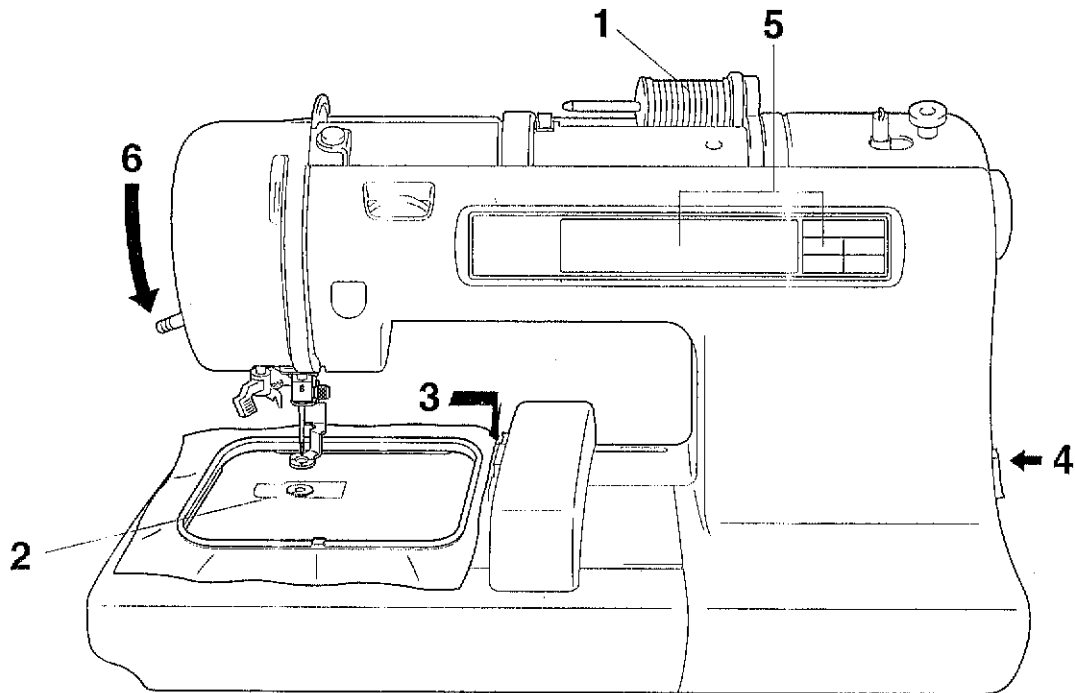

1. Enfilez le fil supérieur en suivant la ligne continue et l'ordre des numéros marqués sur la machine.
 Veillez à bien fixer le feutre de bobine de la manière indiquée sur l'illustration.

❶ Feutre de bobine (Voir les pages 16 – 17.)

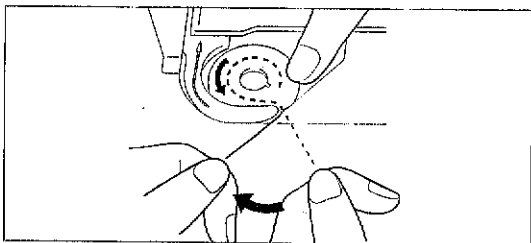

2. Enfilez le fil inférieur (de canette). (Voir la page 15.)

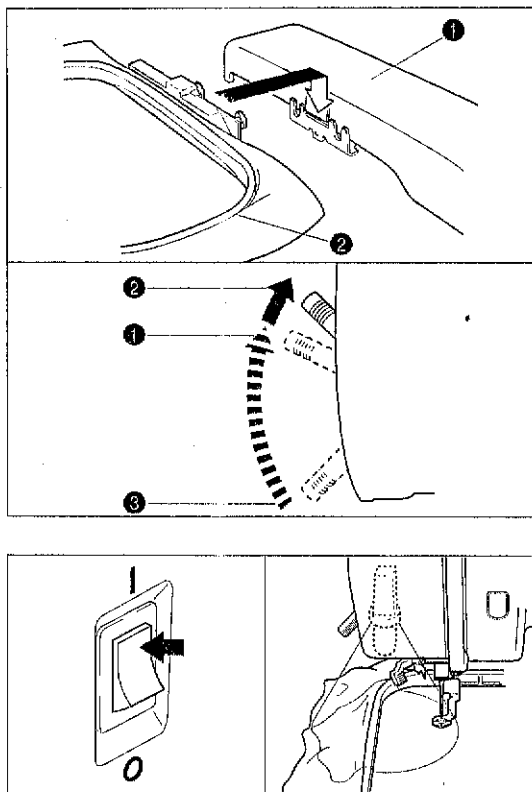

3. Mettez le tissu en place dans le cadre de broderie puis fixez le cadre sur la machine.
(Voir les pages 20 – 22.)

- ❶ Support (Bras de broderie)
- ❷ Cadre de broderie

REMARQUE

Ne poussez pas trop fort sur le support lorsque vous l'abaissez pour fixer l'anneau. Faites attention de ne pas déplacer le support latéralement.

* Il vous sera plus facile de déplacer le cadre de broderie sous le pied presseur si le levier du pied presseur est relevé plus haut que sa position relevée normale.

- ❶ Position relevée normale du levier du pied presseur
- ❷ Levier du pied presseur relevé davantage
- ❸ Position abaissée du levier du pied presseur

4. Mettez la machine sous tension. Le témoin s'allume lorsque le contact est rétabli.

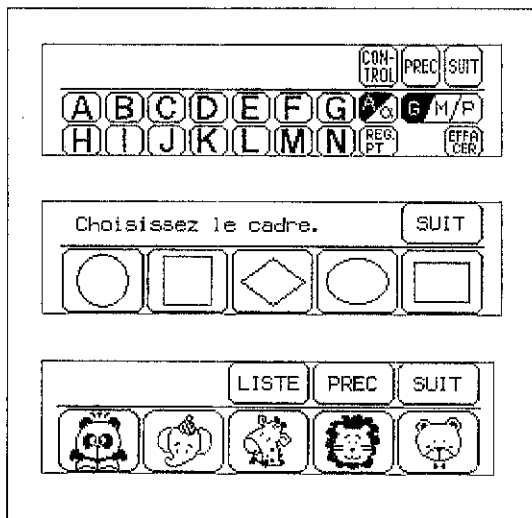

5. Sélectionnez un motif.

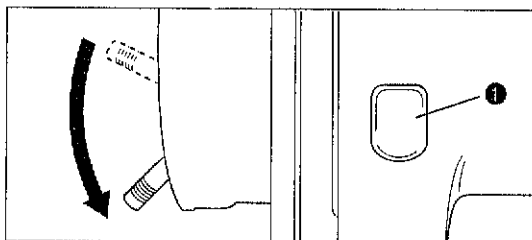

6. Abaissez le levier du pied presseur et appuyez sur la touche MARCHE/ARRET pour faire démarrer la machine.

- ❶ Touche MARCHE/ ARRET

Pour commencer à broder

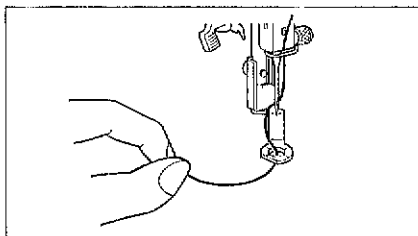

1. Enfilez l'aiguille, passez le fil de haut en bas à travers le trou du pied presseur, puis tirez doucement l'extrémité du fil.

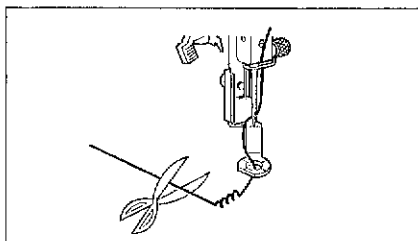

2. Abaissez le pied presseur puis appuyez sur la touche MARCHE/ARRET pour faire démarrer la machine. Cousez 5 ou 6 points, puis arrêtez la machine et relevez le pied presseur. Coupez le fil en excès sur le bord du motif. Après avoir coupé le fil, abaissez le pied presseur et appuyez à nouveau sur la touche MARCHE/ARRET pour faire démarrer la machine.
3. La machine s'arrêtera lorsque la couture avec la couleur de fil actuellement utilisée est terminée.

Conseils pour la broderie

Fil	Aiguille
Fil de broderie No. 50	Aiguille No. 75-11 pour machine à coudre domestique

- * Le fil inférieur (de canette) recommandé est un fil synthétique de No. 60 à 90.
- * Pour les tissus fins ou élastiques qui sont difficiles à broder, fixez le tissu sur un tissu stabilisateur non tissé avant d'effectuer la broderie.
- * Lors de la broderie sur tissu épais à l'aide de stabilisateur (voir la page 18), il est recommandé d'utiliser un aiguille plus solide No. 90/14 pour machine à coudre domestique.

SELECTION DES MOTIFS

Sélection des motifs de broderie incorporés

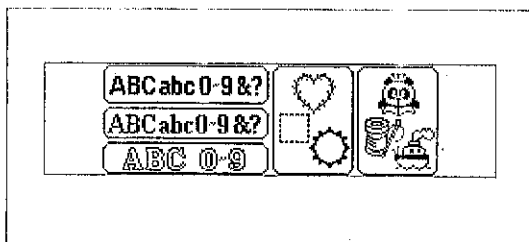

A

Sélectionnez le type de motif de broderie que vous voulez broder.

* Si la machine est mise sous tension sans qu'une carte mémoire ait été introduite, l'affichage représenté ci-contre à gauche apparaît.

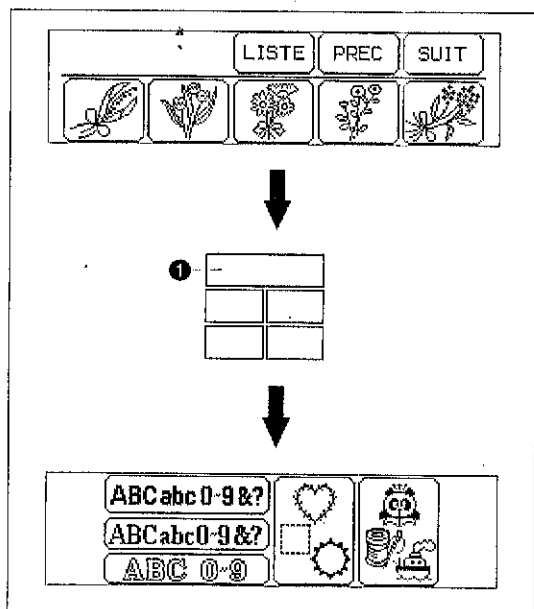

B

* Si la machine est mise sous tension avec une carte mémoire introduite, l'écran correspondant à la carte mémoire apparaît. (Exemple: No.2 La Carte Fleurs)
Pour sélectionner des caractères, appuyez sur la touche CARACTERES ET MOTIFS.

❶ Touche CARACTERES ET MOTIFS

Sélection des caractères alphabétiques

Caractères alphabétiques

ABCabc0-9&?

ABCabc0-9&?

ABC 0-9

Trois polices de caractères différentes sont disponibles pour les caractères alphabétiques. Appuyez sur la touche qui correspond au type de caractère que vous voulez utiliser.

The diagram shows four stages of character selection on a keypad:

- Stage 1:** The top row of the keypad shows three font options: "ABCabc0-9&?", "ABCabc0-9&?", and "ABC 0-9".
- Stage 2:** The letter "B" is selected. The keypad shows "B" in the top left, with "MULTI COULEUR", "CON-TROL", "PREC", and "SUIT" in the top right. The main keypad area shows "A B C D E F G" in the top row and "H I J K L M N" in the bottom row.
- Stage 3:** The letters "BU" are selected. The keypad shows "BU" in the top left, with "MULTI COULEUR", "CON-TROL", "PREC", and "SUIT" in the top right. The main keypad area shows "O P Q R S T U" in the top row and "V W X Y Z" in the bottom row.
- Stage 4:** The word "BUS" is selected. The keypad shows "BUS" in the top left, with "MULTI COULEUR", "CON-TROL", "PREC", and "SUIT" in the top right. The main keypad area shows "O P Q R S T U" in the top row and "V W X Y Z" in the bottom row. A circled "1" is positioned below the "S" key in the top row.

Exemple: Pour sélectionner les caractères formant le mot "BUS"

1. Appuyez sur "ABCabc0-9&?"

2. Appuyez sur B.

3. Appuyez sur SUIT.

4. Appuyez sur U.

5. Appuyez sur S.

❶ Ecran A – L'utilisation de chacune des touches montrées sur cet écran est décrite à la page suivante.

L'écran A

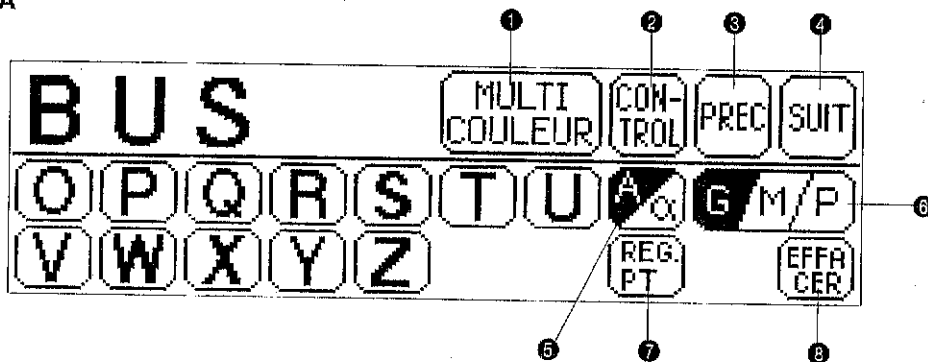

- ❶ Appuyez sur cette touche pour que la machine couse un point renfort puis s'arrête pour changer le fil à chaque fois qu'un nouveau caractère est brodé. (Reportez-vous à la page 34.)
- ❷ Appuyez sur cette touche pour vérifier le caractère sélectionné. (Reportez-vous à la page 34.)
- ❸ Appuyez sur cette touche pour retourner aux sélections de caractères de l'écran précédent.
- ❹ Appuyez sur cette touche pour faire apparaître l'écran de caractères suivant dans l'ordre.
- ❺ Appuyez sur cette touche pour passer des majuscules aux minuscules et vice versa. (Reportez-vous à la page 32.)
- ❻ Appuyez sur cette touche pour changer la taille des caractères à l'une des trois différentes tailles. (Reportez-vous à la page 33.)
- ❼ Appuyez sur cette touche si vous voulez changer la position des caractères, la taille des caractères et la densité de point, ou si vous voulez utiliser la fonction Aide.
 - Pour changer la position des caractères: (Reportez-vous à la page 43.)
 - Pour changer la taille des caractères: (Reportez-vous à la page 47.)
 - Pour changer la densité de point: (Reportez-vous à la page 47.)
 - Pour utiliser la fonction Aide: (Reportez-vous à la page 54.)
- ❽ Appuyez sur cette touche pour effacer les caractères sélectionnés un par un. (Reportez-vous à la page 33.)

Majuscules et minuscules

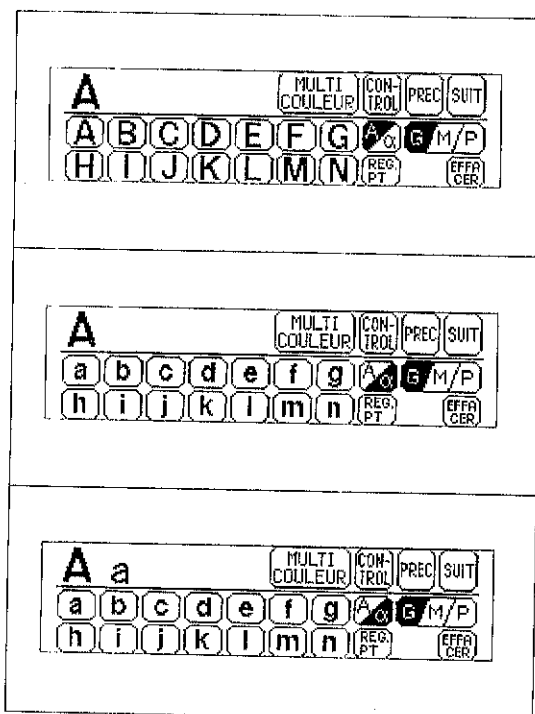

Vous pouvez faire passer les caractères que vous voulez sélectionner de majuscules en minuscules et inversement en appuyant sur A/a.

1. Appuyez sur A.
2. Appuyez sur A/a pour passer en minuscules.
3. Appuyez sur a.

Changement de la taille des caractères à l'une des trois tailles différentes



Vous pouvez changer la taille des caractères en appuyant sur la touche G/M/P. A chaque pression sur cette touche, les tailles changent de la manière indiquée ci-dessous. (G → M → P → G..)

La taille de tous les caractères sera changée à la dernière taille de caractères sélectionnée.

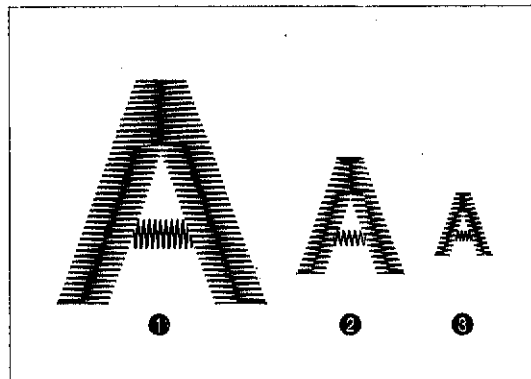

CARACTERES ALPHABETIQUES

Taille actuelle

- ① Grande (G)
- ② Moyenne (M)
- ③ Petite (P)

Correction des caractères



Vous pouvez effacer un caractère avec un espace arrière à chaque fois que vous appuyez sur la touche EFFACER.

Exemple: Si vous avez tapé "Giel" à la place de "Girl"

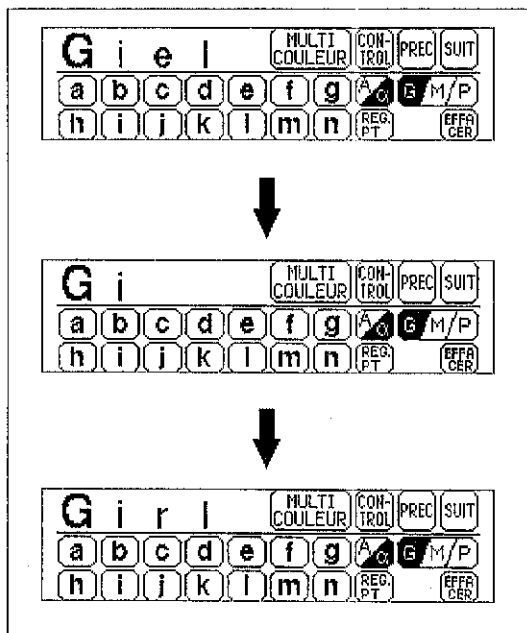

1. Appuyez deux fois sur EFFACER.

2. Tapez les caractères corrects.

Vérification de l'entrée des caractères



Appuyez sur CONTROL pour contrôler les caractères qui ont été sélectionnés.

Exemple: Si les caractères "abcdefghijkl" ont été sélectionnés en minuscules

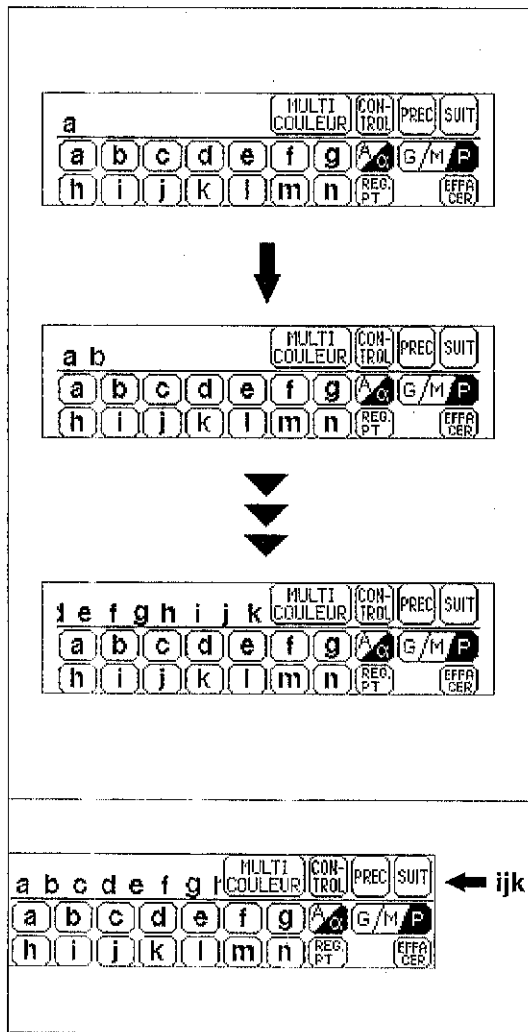

L'affichage représenté ci-contre à gauche apparaît sur l'écran une fois que vous avez appuyé sur le caractère k.

- * La machine n'acceptera pas le caractère suivant que vous tapez si celui-ci dépasse la zone de broderie. Pour continuer le mot ou la phrase, sélectionnez un caractère de plus petite taille.

Si vous appuyez sur CONTROL, l'affichage défilera à travers tous les caractères à partir des premiers caractères sélectionnés.

- * Si tous les caractères sélectionnés apparaissent immédiatement sur l'affichage, alors l'affichage ne défilera pas.

Changement de la couleur de caractères particuliers



Si MULTI COULEUR est sélectionné avant que la broderie ne s'enclenche, la machine coudra un point renfort et s'arrêtera après avoir cousu chacun des caractères de manière que vous puissiez changer le fil.

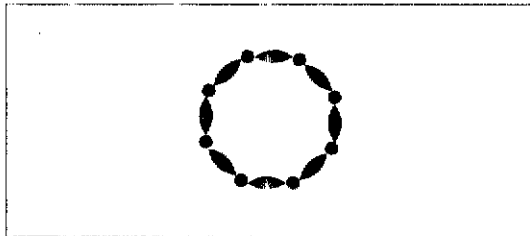

Sélection des motifs d'encadrement

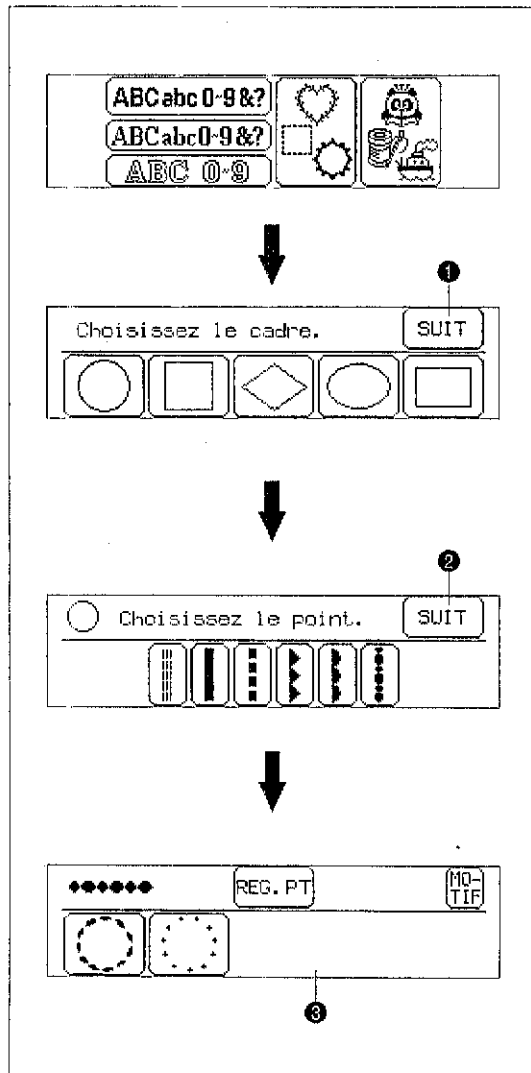

- * Les motifs d'encadrement sont créés en combinant l'encadrement et le type de point désirés.



Exemple

1. Appuyez sur .
- * Si un autre type de motif tel que des caractères ont déjà été sélectionnés ou si une carte mémoire a été préalablement introduite, appuyez d'abord sur CARACTERES ET MOTIFS puis appuyez sur .
2. Sélectionnez la forme d'encadrement désirée.
 - ❶ Si vous appuyez sur SUIT, d'autres formes de cadre apparaîtront. (10 formes de cadres différentes sont disponibles en tout.)
3. Sélectionnez le type de point désiré pour former le cadre.
 - ❷ Si vous appuyez sur SUIT, d'autres types de points apparaîtront. (12 types de points différents sont disponibles en tout.)
4. Le motif combiné apparaît alors sur l'affichage à cristaux liquides.
 - ❸ Ecran A – L'utilisation de chacune des touches montrées sur cet écran est décrite à la page suivante.

L'écran A

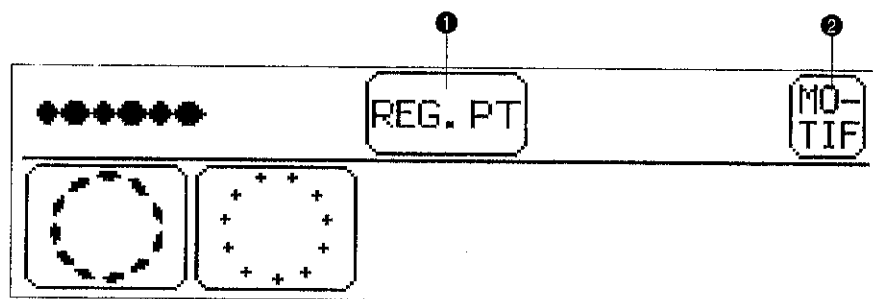

- ❶ Appuyez sur cette touche si vous voulez changer la position du motif, la taille du motif et la densité de point, ou si vous voulez utiliser la fonction Aide.
 - Pour changer la position du motif: (Reportez-vous à la page 43.)
 - Pour changer la taille du motif: (Reportez-vous à la page 47.)
 - Pour changer la densité de point: (Reportez-vous à la page 47.)
 - (Pour certains motifs, il peut être impossible de changer la densité de point.)
 - Pour utiliser la fonction Aide: (Reportez-vous à la page 54.)
- ❷ Appuyez sur cette touche pour retourner à l'écran de sélection de motifs.

Sélection des motifs un point

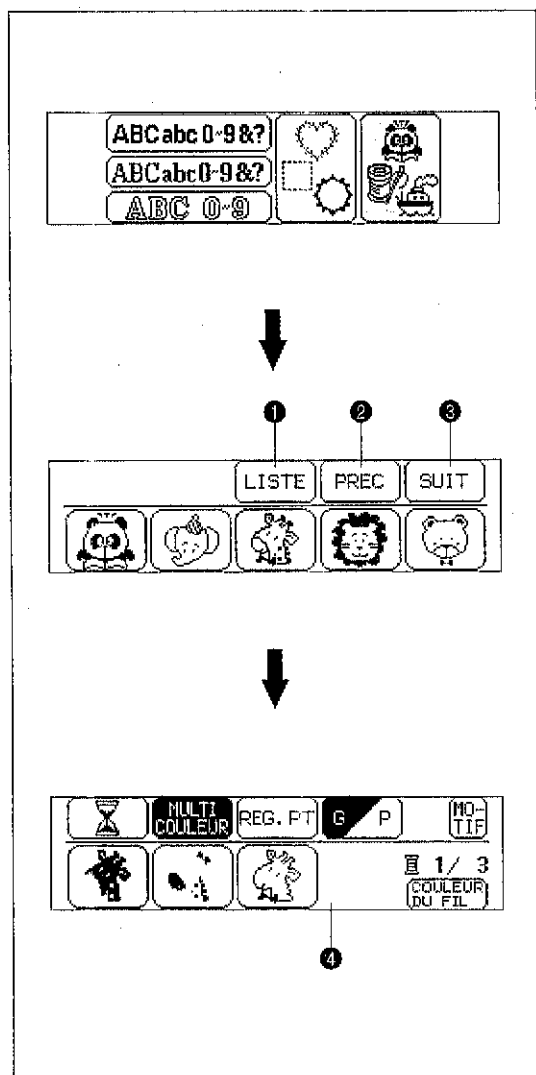
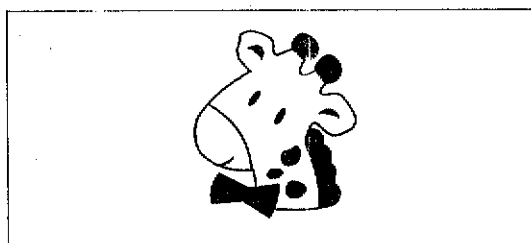

Exemple

1. Appuyez sur .

2. Sélectionnez le motif que vous désirez broder.
(Exemple: appuyez sur la girafe.)
 - ① Appuyez sur cette touche pour afficher tous les motifs disponibles sur l'écran. Vous pouvez alors sélectionner le motif que vous désirez en le touchant.
 - ② Appuyez sur cette touche pour retourner à l'écran du motif précédent.
 - ③ Appuyez sur cette touche pour passer à l'écran du motif suivant.

3. Le motif est alors sélectionné.

- ④ Ecran A – L'utilisation de chacune des touches montrées sur cet écran est décrite à la page suivante.

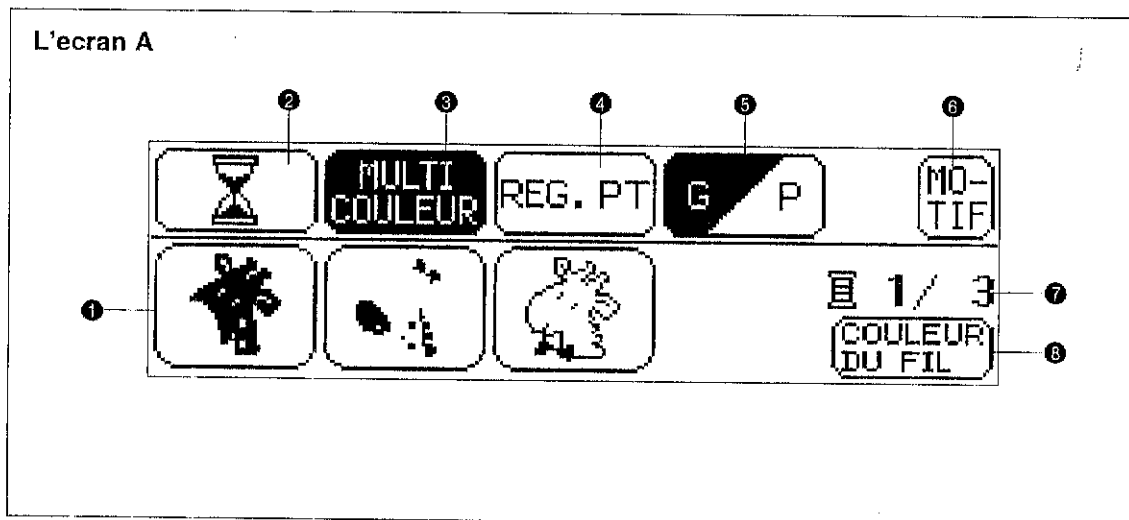

- ❶ Ceci indique l'ordre de changement des couleurs.
- ❷ Appuyez sur cette touche pour afficher le temps total nécessaire pour broder le motif et le temps restant pour accomplir le motif. Le temps nécessaire au changement des fils n'est pas compris dans ces valeurs. (Le temps est calculé après que la touche ait été enfoncée, puis il est affiché.) (Reportez-vous à la page 39.)
- ❸ Appuyez sur cette touche pour passer du mode multicolore au mode unicolore et inversement. Il n'est pas possible de passer du mode multicolore au mode unicolore et vice versa si MULTI COULEUR n'apparaît pas sur l'écran.
- ❹ Appuyez sur cette touche si vous voulez changer la position du motif, ou si vous voulez utiliser la fonction Aide.
 Pour changer la position du motif: (Reportez-vous à la page 43.)
 Pour utiliser la fonction Aide: (Reportez-vous à la page 54.)
- ❺ Appuyez sur cette touche pour changer la taille du motif.
 (Il n'est pas possible de changer la taille des motifs si G/P n'est pas affiché sur l'écran.)
- ❻ Appuyez sur cette touche pour retourner à l'écran de sélection de motifs.
- ❼ Le nombre total de couleurs et le numéro de la couleur actuellement brodée.
- ❽ Appuyez sur cette touche pour faire passer l'affichage ❶ au nom de couleur (référence). (Reportez-vous à la page 39.) (Il n'est pas possible d'afficher le nom de la couleur si l'indication COULEUR DU FIL n'est pas affichée sur l'écran.)

Affichage du temps de broderie pour les motifs un point

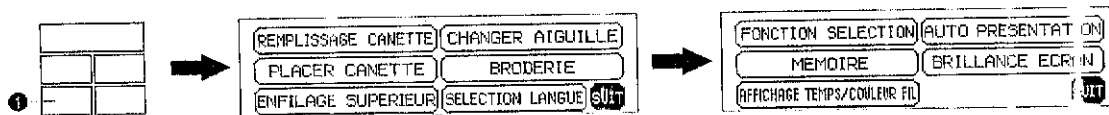

① Touche FONCTION DE BASE

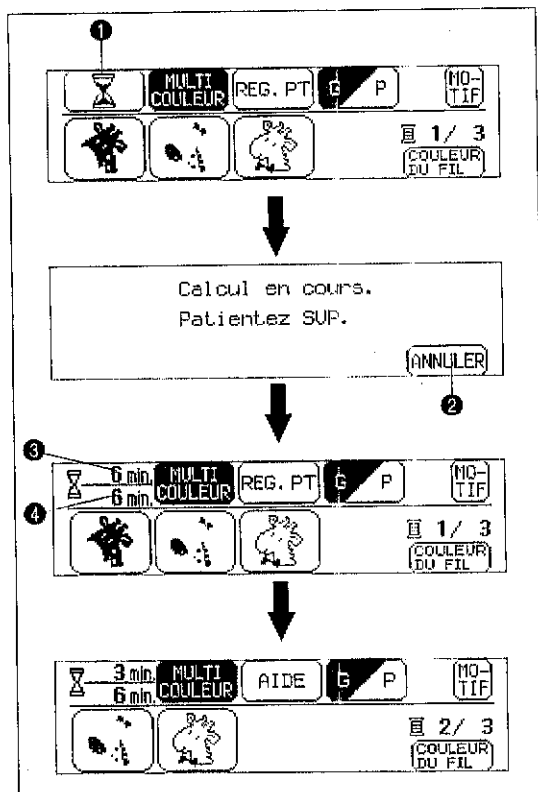

Si vous voulez savoir quel temps il faut pour broder un motif, appuyez sur la touche d'affichage de temps (). Le temps nécessaire sera alors calculé et affiché. Le temps nécessaire pour changer les fils n'est pas compris.

Il est aussi possible d'utiliser cette fonction avec certains motifs des cartes mémoire, mais il est alors possible que le temps affiché soit sensiblement différent du temps indiqué sur la feuille de motifs de cette carte mémoire.

1. Après avoir sélectionné le motif, appuyez sur " ".
- ① Touche d'affichage de temps
2. Le temps de broderie sera ensuite calculé.
- ② Appuyez sur cette touche pour annuler le calcul.
3. Le temps nécessaire et le temps restant apparaissent sur l'affichage.
- ③ Temps restant
- ④ Temps total nécessaire
4. Le temps restant change à la fin de la broderie de chaque couleur.

Affichage des noms de couleur pour les motifs un point

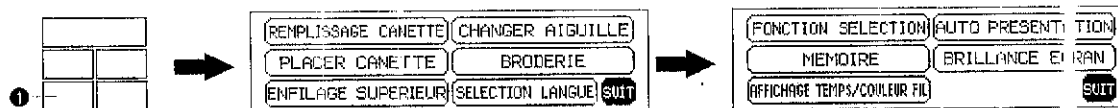
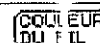

① Touche FONCTION DE BASE

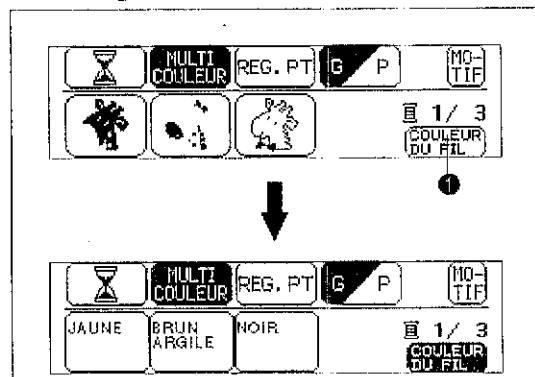

Si vous appuyez sur la touche COULEUR DU FIL, les noms de couleur (référence) des différents fils à utiliser seront affichés dans l'ordre.

1. Après avoir sélectionné le motif, appuyez sur la touche COULEUR DU FIL.
- ① Touche COULEUR DU FIL
2. Les noms de couleur seront alors affichés.
- * Si vous appuyez à nouveau sur la touche COULEUR DU FIL, l'affichage retournera à l'écran précédent.
- * Il n'est pas possible d'afficher le nom de la couleur si l'indication COULEUR DU FIL n'est pas affichée sur l'écran.

Sélection des motifs à partir d'une carte mémoire

Veillez à mettre l'interrupteur principal sur la position d'arrêt avant d'introduire ou de retirer les cartes mémoire.

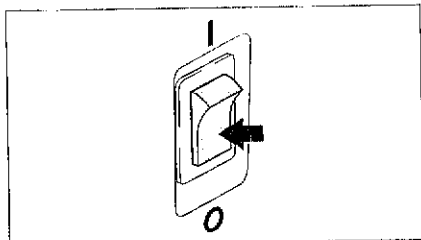

1. Mettez l'interrupteur principal sur la position d'arrêt.

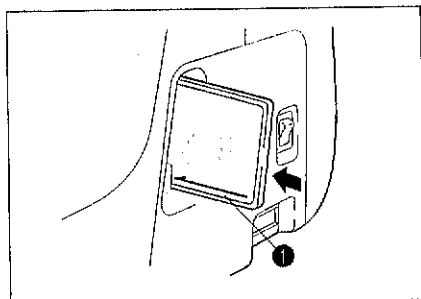

2. Introduisez la carte mémoire dans la fente de carte mémoire dans la direction indiquée par la flèche marquée sur la carte mémoire.

❶ Flèche de direction de la carte mémoire

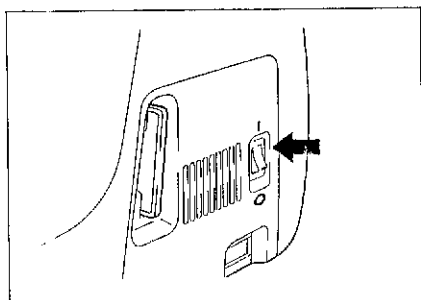

3. Mettez l'interrupteur principal sur la position de marche.

IMPORTANT

- * Si la carte est introduite dans une direction autre que celle indiquée par la flèche, le connecteur de la fente de carte mémoire sera endommagé.
- * La carte introduite doit se présenter comme indiqué sur l'illustration ci-contre à gauche. Si vous essayez de pousser davantage la carte, le connecteur sera endommagé.
- * Veillez à mettre l'interrupteur principal sur la position d'arrêt avant de retirer la carte. Retirez la carte tout droit hors de la fente.
- * Lorsque vous n'utilisez pas les cartes, conservez-les dans leur étui de rangement.



4. L'écran de sélection des motifs pour la carte mémoire introduite apparaît.
(L'illustration montre l'écran de sélection des motifs pour la carte Fleurs N° 2.)
La procédure de sélection à partir de ce point est identique à celle des motifs incorporés.

* Si vous utilisez une touche de sélection pour faire apparaître un autre écran, vous pourrez retourner à l'écran de sélection du motif ci-dessus en appuyant sur la touche CARTE.

❷ Touche CARTE

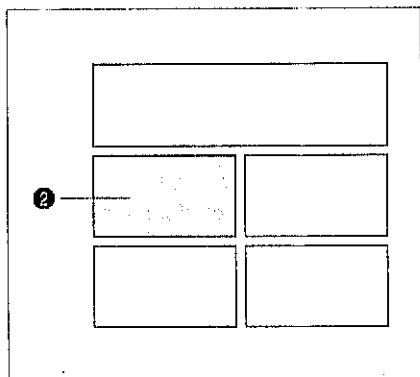

Il est possible de sauvegarder et de retrouver en mémoire jusqu'à 5 combinaisons de motifs différentes.



① Touche FONCTION DE BASE

Sauvegarde d'une combinaison de motifs

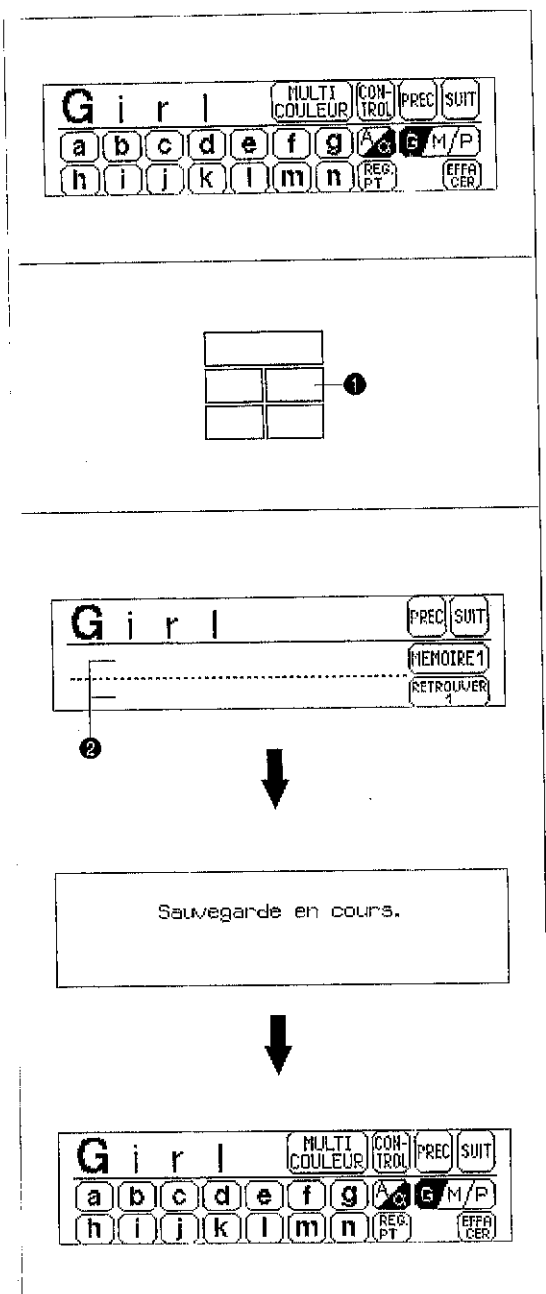

Exemple: pour sauvegarder le motif "Girl" dans l'adresse mémoire

1. Entrez les caractères pour composer un mot ou un monogramme.

2. Appuyez sur MEMOIRE.

① Touche MEMOIRE

3. Appuyez sur MEMOIRE 1.

② Si d'autres motifs ont déjà été sauvegardés, ils s'afficheront sur l'écran. Appuyez sur SUIT pour rechercher une adresse mémoire disponible au cas où la MEMOIRE 1 est déjà utilisée.

* Si le nouveau motif est sauvegardé dans une adresse contenant déjà un motif ancien précédemment sauvegardé, le motif ancien sera effacé.

* Ne coupez pas le contact pendant qu'un motif est en cours de sauvegarde (pendant que "Sauvegarde en cours." est affiché).

4. Le motif est alors sauvegardé dans la mémoire.

5. Pour l'exemple suivant, appuyez sur pour sélectionner la police de caractères voulue CARACTERES ET MOTIFS, appuyez sur "ABCabc0-9&?" et entrez les caractères pour créer le motif "Boy".

Appuyez sur MEMOIRE, appuyez sur SUIT et sur MEMOIRE 2 pour sauvegarder le motif.

Pour retrouver un motif précédemment sauvegardé

RETROUVER
1

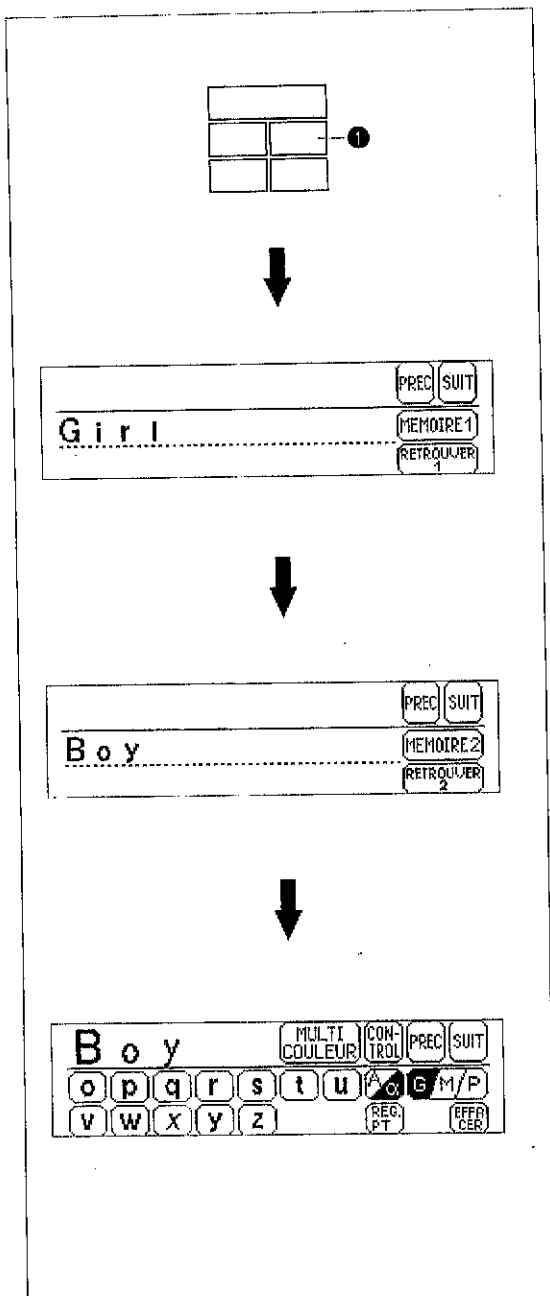

Exemple: Pour retrouver le motif "E oy" sauvegardé dans l'adresse mémoire 2

1. Appuyez sur MEMOIRE.

① Touche MEMOIRE

2. Appuyez sur SUIT.

3. Appuyez sur RETROUVER 2.

4. Le motif retrouvé s'affiche sur l'écran. Appuyez sur la touche MARCHÉ/ARRÊT pour broder le motif.

* Les motifs sauvegardés sur une carte de broderie pourront être retrouvés seulement si la carte mémoire contenant ce motif a préalablement été introduite dans la fente de carte mémoire de la machine.



Deplacement de la position (DISPOSITION)

REG. PT

DISP

Vous pouvez changer la position de broderie du motif en appuyant sur DISP. Ceci vous sera utile lorsque vous voulez par exemple broder un motif dans un coin du tissu ou décentrer un motif par rapport au centre de la zone de broderie du cadre.

Caracteres



Motif d'encadrement

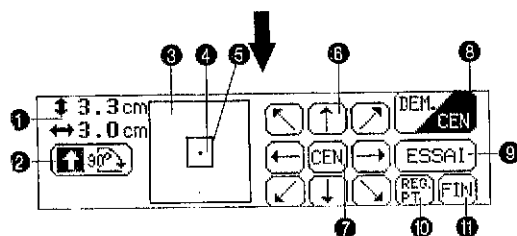
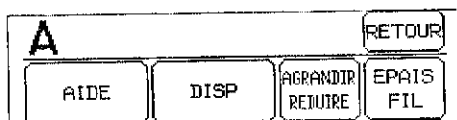
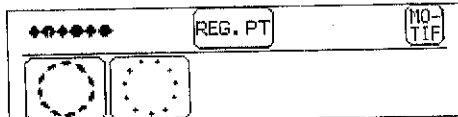

1 point



Carte memoire

• (No.2 La Carte Fleurs)

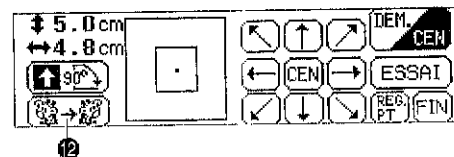
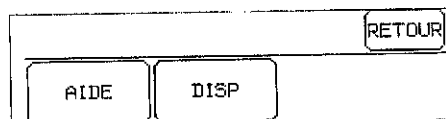

Appuyez sur la touche REG. PT puis sur DISP pour faire apparaître l'écran ci-dessus.

① Indique la taille du motif actuel.

Remarque:

Les caractères et les motifs peuvent parfois être affichés en taille un peu plus grande que la taille réelle.

- ② Appuyez sur cette touche pour faire tourner le motif sélectionné par incréments de 90°. (Voir la page 45)
- ③ Indique la zone pouvant être brodée.
- ④ Indique la position centrale actuelle de chute de l'aiguille.
- ⑤ Indique la position de broderie et la zone de broderie pour le motif et pour la taille sélectionnés.
- ⑥ Indique la position de broderie et la zone de broderie pour le motif actuel et pour la taille sélectionnés. (Voir la page 44)
- ⑦ Si vous appuyez sur cette touche, la position de broderie retournera au centre de la zone de broderie.

- ⑧ Cette touche permet de déplacer la position d'aiguille jusqu'au milieu du motif ou jusqu'à la position de début de couture, etc. Utilisez cette touche lorsque vous voulez régler la position de broderie. (Voir la page 45)
- ⑨ Si vous appuyez sur cette touche, le cadre de broderie se déplacera pour tracer la zone nécessaire pour le motif sélectionné, de manière que vous puissiez vérifier la position de broderie. (Voir la page 44)
- ⑩ Appuyez sur cette touche pour retourner à l'écran de sélection précédent.
- ⑪ Si vous appuyez sur cette touche, l'affichage retournera de l'écran de disposition à l'écran initial.
- ⑫ Si vous appuyez sur cette touche, le motif sera inversé horizontalement (image en miroir). Cette fonction n'est pas utilisable avec certains motifs. (Voir la page 46)

Changement de la position de broderie

DISP

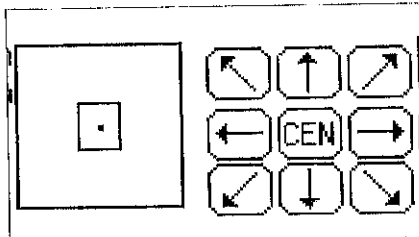

Appuyez sur la touche fléchée correspondant à la direction dans laquelle vous voulez déplacer le motif. La position de broderie sera alors déplacée.

- * Si vous appuyez sur la touche "CEN", la position de broderie retournera au centre.
- * Utilisez le trou du pied pour broderie comme guide, et n'abaissez jamais l'aiguille pendant qu'il se déplace.

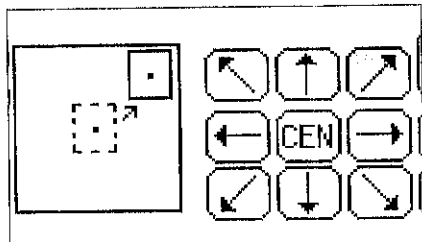

Exemple: Pour déplacer la position de broderie dans le coin supérieur droit

1. Appuyez sur la flèche "↗".

- * La position de broderie ou l'affichage de la zone de broderie peuvent être déplacés en appuyant sur la flèche correspondante. Si vous appuyez une fois sur la flèche, le cadre et l'affichage se déplaceront d'un incrément; si vous maintenez la flèche enfoncée, le cadre et l'affichage se déplaceront continuellement.

Vérification de la zone de broderie

DISP

ESSAI

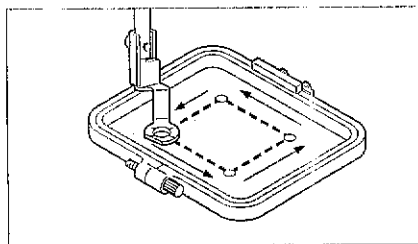

Si vous appuyez sur ESSAI, le cadre de broderie se déplacera et le pied presseur tracera la zone de broderie devant être utilisée pour le motif et la taille réellement sélectionnés.

- * N'abaissez pas l'aiguille. Utilisez plutôt l'orifice du pied presseur comme guide.

Broderie à partir d'un point particulier

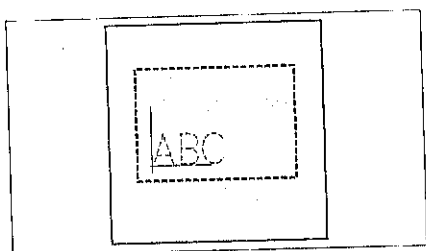

1. Faites une marque sur le tissu à la position de départ dans le cadre, de la manière indiquée sur l'illustration. La marque ne doit pas être trop rapprochée du bord du cadre, car le pied presseur empêche l'aiguille de trop se rapprocher du cadre.

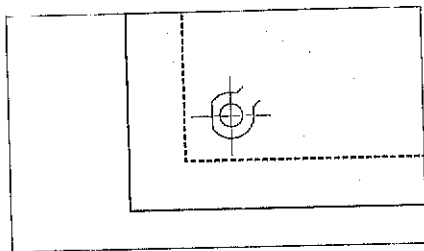

2. Appuyez sur DEM./CEN de manière à sélectionner DEM., puis appuyez sur les flèches de manière à aligner l'orifice du pied presseur avec la marque.

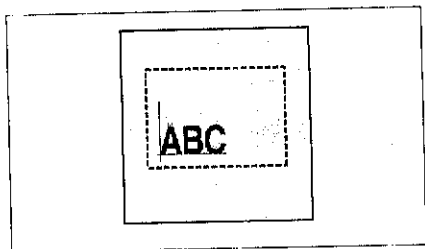

3. Brodez le motif.

Changement de la direction du motif

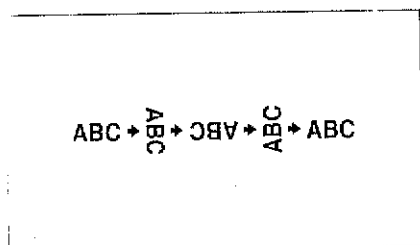
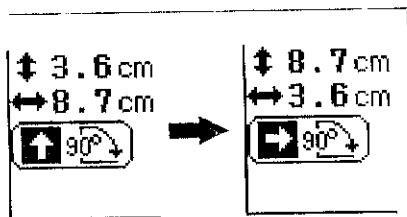



A chaque pression sur "90° dans le sens des aiguilles d'une montre", le motif tournera par incréments de 90° de la manière indiquée sur l'illustration.

Motifs inversés en miroir

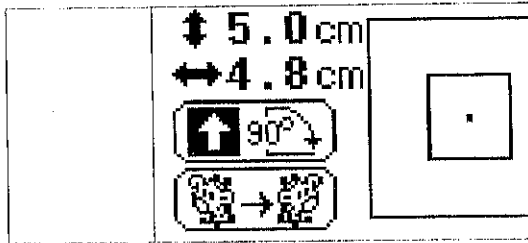
DISP



1. Appuyez sur la touche "" pour inverser horizontalement le motif.
- * Si la touche "" apparaît sur l'affichage en mode inverse, ceci indique que le motif a été inversé horizontalement en montrant une image en miroir.
- * La touche "" n'est pas affichée pour certains motifs.

Changement de la taille des caractères et des motifs d'encadrement

REG. PT.

AGRANDIR
REDUIRE

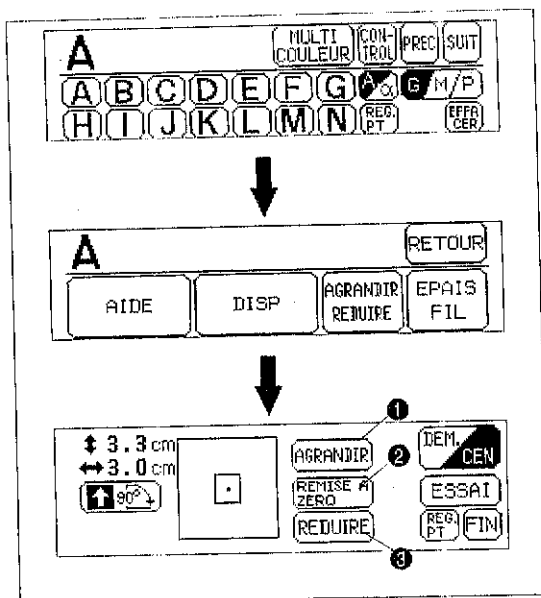

* Les tailles des caractères et des motifs d'encadrement peuvent être modifiés comme voulu.

1. Appuyez sur "REG. PT".
2. Appuyez sur "AGRANDIR / REDUIRE".
3. Appuyez sur AGRANDIR pour agrandir le caractère ou le motif d'encadrement, et appuyez sur DIMINUER pour les réduire. Si vous appuyez sur REMISE A ZERO, le motif retournera à sa taille initiale.

- 1 Touche "AGRANDIR"
- 2 Touche "REMISE A ZERO"
- 3 Touche "DIMINUER"

* Les caractères peuvent être agrandis ou réduits à des tailles allant de "G" à "P".
 * Les tailles d'agrandissement des motifs d'encadrement varient selon le motif utilisé.
 * Pour ce qui concerne l'utilisation des autres touches montrées sur cette illustration, reportez-vous à la page 43.

Changement de la densité de point pour les caractères et certains motifs d'encadrement

REG. PT.

EPAIS
FIL

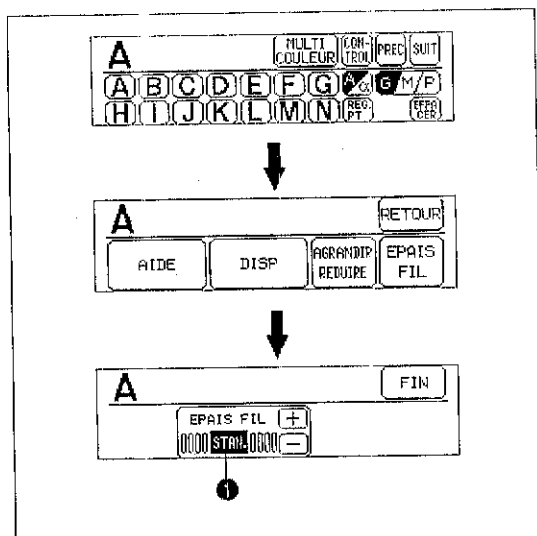

Il n'est pas possible de régler la densité des points pour tous les motifs. Les motifs autres que les caractères ou certains motifs d'encadrement ne sont pas réglables.

1. Appuyez sur "REG. PT".
2. Appuyez sur "EPAIS FIL".
3. La densité des points diminue (plus lâche) à chaque pression sur la touche -. La densité des points augmente (plus serrée) à chaque pression sur la touche +.

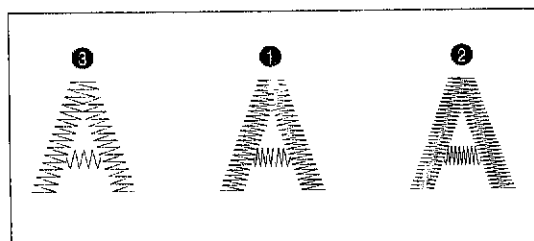

- 1 STAN. (normale)
- 2 + (points plus rapprochés)
- 3 - (points plus relâchés)

* Le réglage normal est STAN. (normale).

Broderie de motifs multicolores

MULTI COULEUR

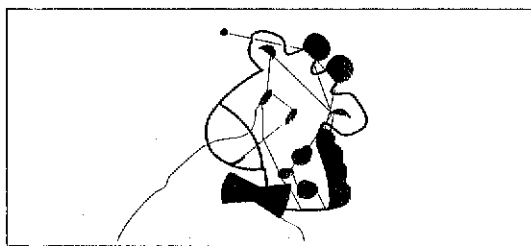
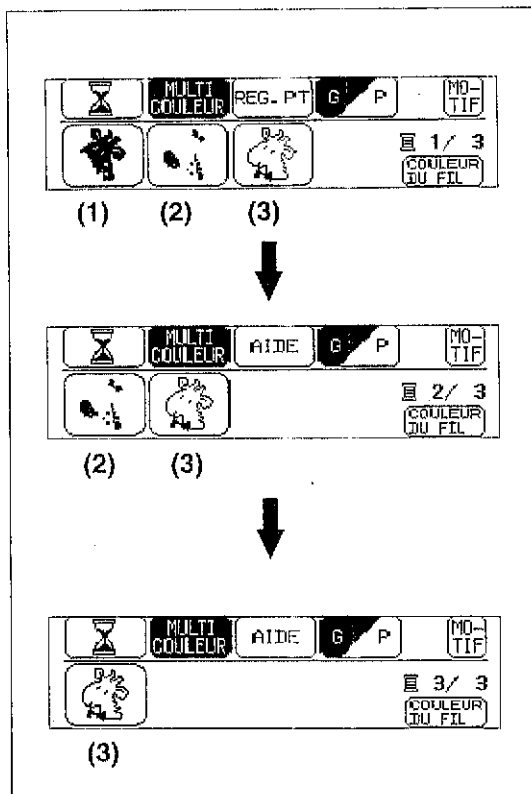

Lorsqu'un motif est sélectionné, il est décomposé en diagrammes colorés sur l'écran. L'ordre de broderie est indiquée de gauche à droite. Le diagramme de gauche représente la couleur du premier fil.

1. Enfilez le fil de la première couleur. (Voir les pages 16 – 17.)
Lorsque vous appuyez sur la touche MARCHE/ARRET, la première partie du motif (1) est cousue puis la machine s'arrête automatiquement.
 - * Veillez à relever le pied presseur avant de changer le fil.
 - * Une fois que la broderie est terminée pour cette couleur, l'affichage de l'écran se déplace automatiquement d'une position vers la gauche.
2. Remplacez le fil supérieur par le fil de la couleur suivante puis appuyez sur la touche MARCHE/ARRET. La deuxième partie du motif (2) est brodée puis la machine s'arrête automatiquement.
3. Remplacez le fil supérieur par le fil de la couleur suivante puis appuyez sur la touche MARCHE/ARRET. La troisième partie du motif (3) est brodée puis la machine s'arrête automatiquement.
4. Coupez le fil en excès.

Broderie de motifs unicolores

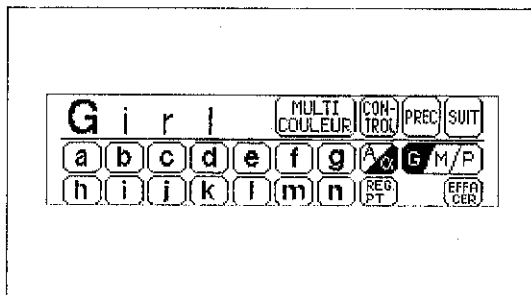

1. Mettez les fils en place sur la machine. (Voir les pages 16 – 17.)
2. Installez le cadre de broderie. Voir les pages 20 – 22.)
3. Abaissez le pied presseur.
4. Appuyez sur la touche MARCHE/ARRET pour coudre le motif: la machine s'arrêtera automatiquement lorsque la couture est terminée.
5. Relevez le pied presseur.
6. Coupez le fil en excès.

Broderie d'un motif unicolore lorsque l'indication "MULTI COULEUR" est affichée

MULTI
COULEUR

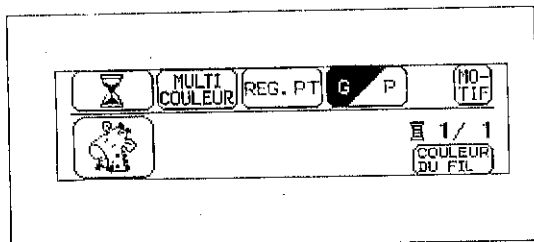

1. Appuyez sur la touche MULTI COULEUR pour passer en mode unicolore. Si vous appuyez sur la touche MARCHE/ARRET, une seule couleur du motif sera brodée puis la machine s'arrêtera automatiquement.
- * Il n'est pas possible de passer du mode multicolore au mode unicolore et vice versa si MULTI COULEUR n'apparaît pas sur l'écran.

2. Coupez le fil en excès.

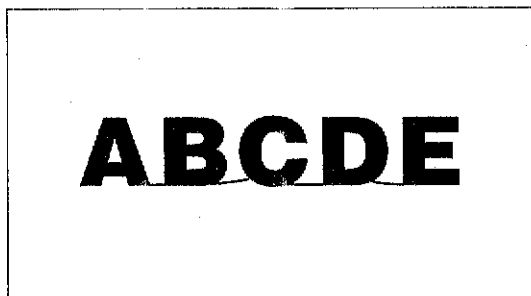
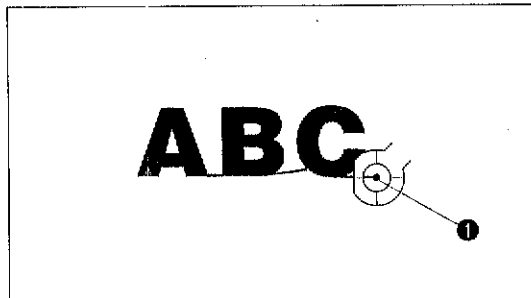
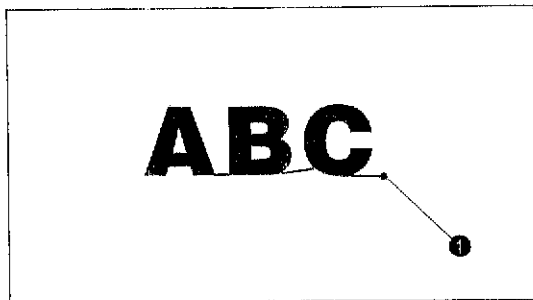
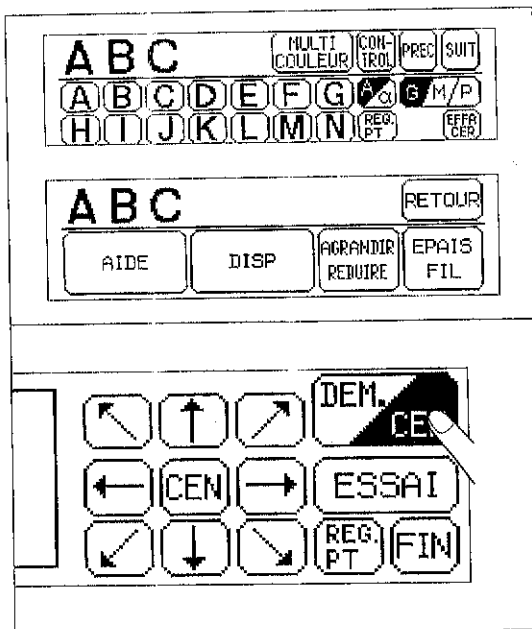

* Cette fonction est utile lorsque la quantité de caractères à broder excède la capacité du cadre.

Exemple: ABCDE en grande taille

1. Entrez "ABC" puis appuyez sur REG. PT puis sur DISP. Ensuite, appuyez sur MARCHE/CENTRE pour passer sur MARCHE.

2. Appuyez sur la touche MARCHE/ARRET pour commencer la broderie. Lorsque la broderie est terminée, la machine coudra automatiquement la position finale.

Vous pouvez utiliser cette position finale comme position de départ pour les caractères que vous voulez broder ensuite lorsque le tissu est remis en place sur le cadre avec le point final et le dernier caractère placés juste à l'intérieur du côté gauche du cadre.

① Position finale

3. Entrez les lettres restantes "DE", puis appuyez sur DEM./CEN de manière à sélectionner DEM.

4. Appuyez sur les flèches de manière à déplacer le point de départ de l'aiguille sur la position finale du dernier caractère puis appuyez sur la touche MARCHE/ARRET pour faire démarrer la machine.

① Position finale (utilisée comme position de départ de "DE".)

Motif terminé

Combinaison d'un motif d'encadrement avec un autre motif

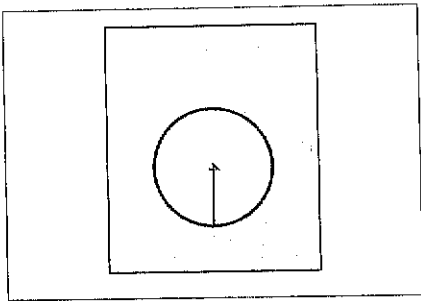

1. Sélectionnez un motif d'encadrement et brodez-le.
Une marque "+" est cousue au centre du motif une fois que la broderie du motif d'encadrement est terminée. Cette marque peut être utilisée comme guide lors de la broderie de caractères ou de motifs pour les positionner dans le motif d'encadrement.

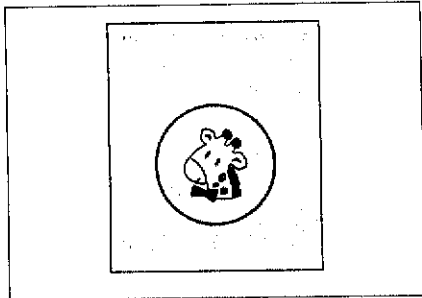

2. En utilisant la marque "+" du motif d'encadrement comme guide, alignez l'aiguille à l'aide de la fonction de disposition de l'aiguille centrale. Brodez le motif.

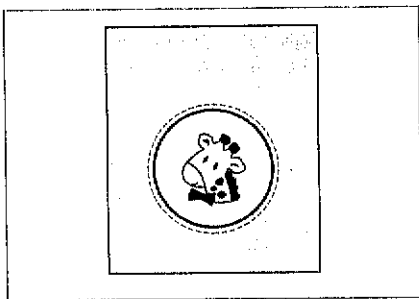

Exécution de badges ou de pièces décoratives

1. Après avoir brodé un motif d'encadrement et un motif combiné, cousez un motif d'encadrement supplémentaire sur l'extérieur de la broderie en utilisant le point "— —" d'une largeur excédant légèrement celle du motif d'encadrement original.

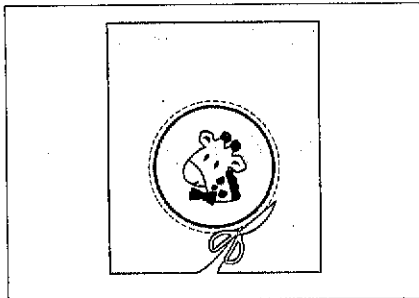

2. Découpez soigneusement autour du motif d'encadrement, en suivant la ligne du motif extérieur.



Le badge ou la pièce décorative terminée est alors prête à être fixée sur votre ouvrage.

Broderie d'appliqués (en utilisant un motif d'encadrement)

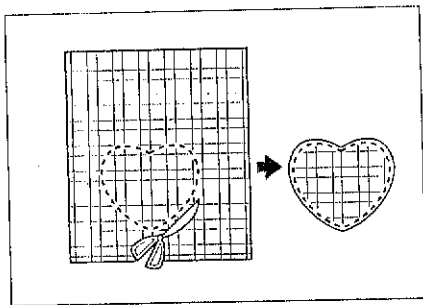

1. Sélectionnez le tissu d'appliqué pour votre ouvrage, fixez un tissu stabilisateur, mettez-le en place sur le cadre de broderie puis fixez celui-ci sur la machine.
2. Sélectionnez la forme de cadre à broder et le point " - - - ". Brodez-la sur le tissu d'appliqué. Retirez le tissu du cadre. Découpez soigneusement autour de l'extérieur de la forme délimitée par les points.

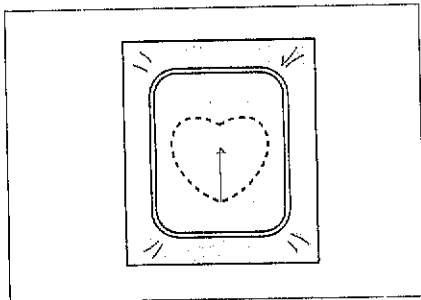

3. Fixez un tissu stabilisateur à l'envers du tissu sur lequel vous voulez fixer l'appliqué. Centrez la zone sur laquelle vous voulez placer l'appliqué dans la boucle de couture. Brodez-la de la même manière en utilisant la même forme de motif d'encadrement et le même point " - - - " qu'à l'étape 2.

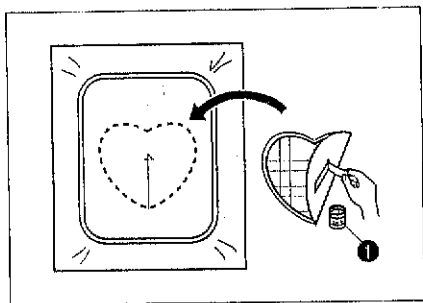

4. Appliquez une fine couche de colle pour tissu sur l'envers de l'appliqué créé à l'étape 2, puis fixez celui-ci sur la base du tissu de manière qu'il s'ajuste à la forme du cadre que vous venez de coudre.

① Colle

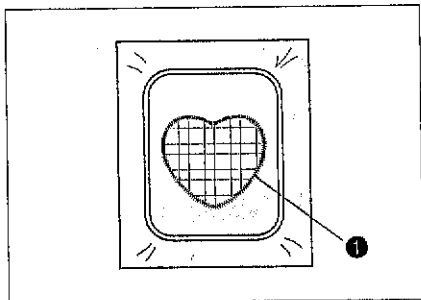

5. Sans modifier la forme ou la taille du cadre, sélectionnez le point " — " , puis utilisez celui-ci pour broder le tissu d'appliqué sur votre ouvrage.

① Point satin " — "

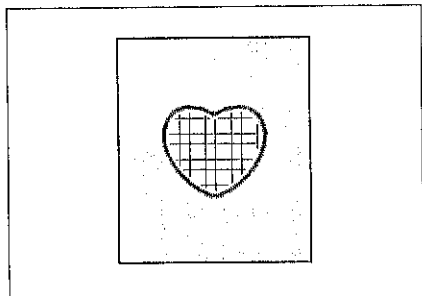

L'appliqué est ainsi fixé sur votre ouvrage

Broderie sur des tissus de petite taille ou dans les coins

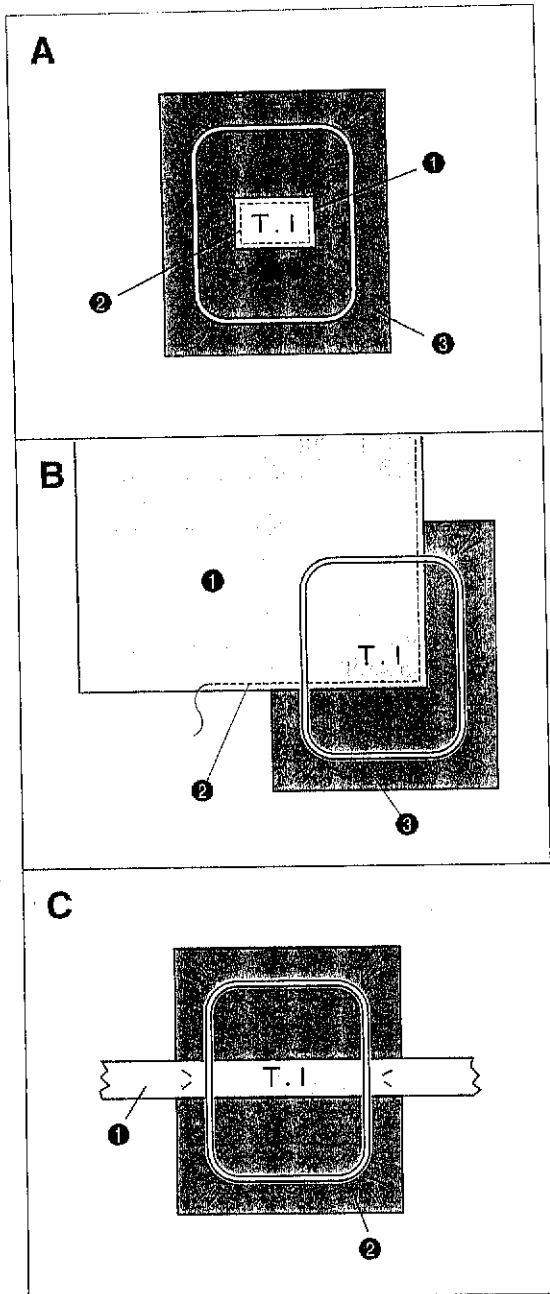

Utilisez un tissu stabilisateur qui servira de support lors de la broderie. Une fois que la broderie est terminée, retirez soigneusement le tissu stabilisateur.

Cas A

- ① Tissu
- ② Fixez à l'aide d'une bande à deux faces adhésives ou en faufilant
- ③ Stabilisateur

Cas B

- ① Tissu
- ② Fixez à l'aide d'une bande à deux faces adhésives ou en faufilant
- ③ Stabilisateur

Cas C

- ① Ruban (fixez à l'aide d'une bande à deux faces adhésives)
- ② Stabilisateur

LORSQUE LE FIL CASSE PENDANT LA BRODERIE OU POUR ACHÉVER UN MOTIF PARTIEL

AIDE

Avant la broderie

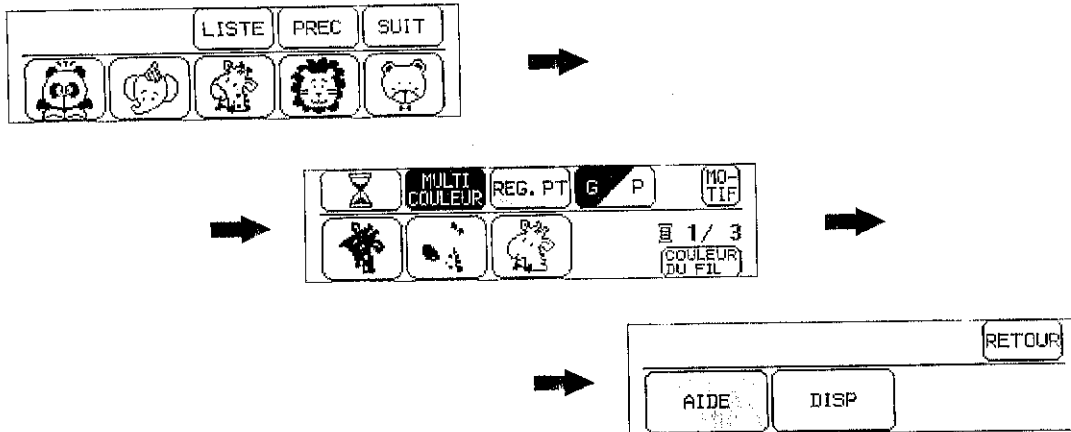

Pendant la broderie



* En début de broderie, l'indication passe de REG.PT à AIDE.

Appuyez sur AIDE; les options suivantes apparaissent alors sur l'écran.

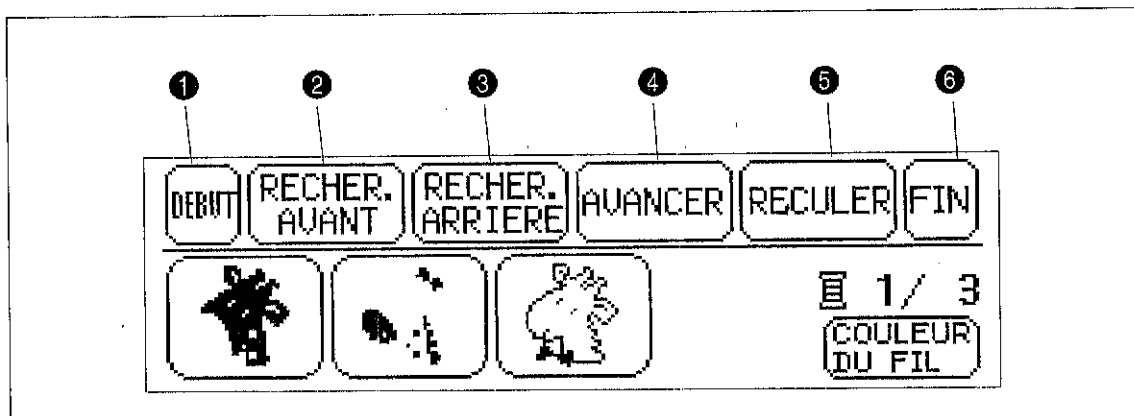

- ❶ Appuyez sur cette touche pour retourner à la position de départ d'un motif.
- ❷ Appuyez sur cette touche pour avancer jusqu'au début de la couleur ou du caractère suivants sans enclencher la broderie.
- ❸ Appuyez sur cette touche pour reculer jusqu'au début de la couleur ou du caractère actuels sans enclencher la broderie.
- ❹ Appuyez sur cette touche pour avancer point par point sans enclencher la broderie. (Si vous maintenez cette touche enfoncée, le point sera avancé par incréments de 9 points à partir du 6ème point simple.)
- ❺ Appuyez sur cette touche pour reculer point par point sans enclencher la broderie. (Si vous maintenez cette touche enfoncée, le point sera reculé par incréments de 9 points à partir du 6ème point simple.)
- ❻ Appuyez sur cette touche pour retourner à l'écran précédent et être prêt à commencer la broderie.

Lorsque le fil casse pendant la broderie

RECHER. AVANT RECHER. ARRIERE AVANCER RECULER

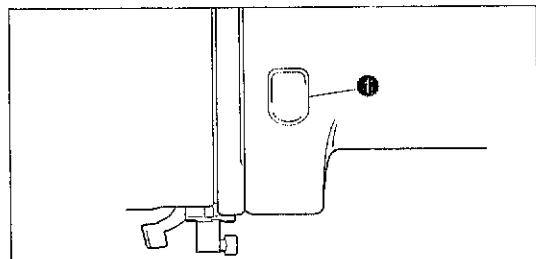
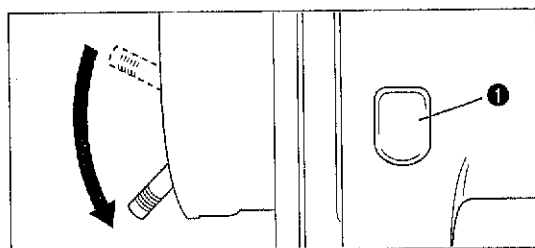
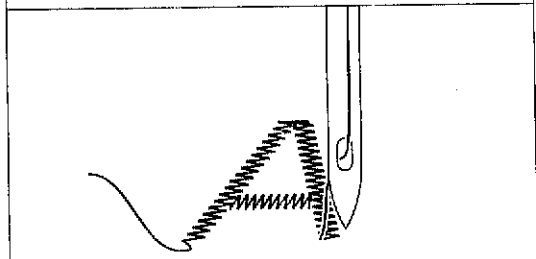

Si la machine s'arrête automatiquement lorsque le fil supérieur casse, effectuez les opérations suivantes.

1. Si le fil supérieur casse
 - * Enfilez à nouveau le fil supérieur.
 Si le fil inférieur casse ou si le fil de canette est épuisé
 - * Coupez le fil supérieur au-dessus du tissu dans le cadre puis retirez le cadre de broderie. Remettez la canette en place puis fixez à nouveau le cadre de broderie.
2. Appuyez sur RECULER pour reculer de quelques points jusqu'à arriver juste avant la position à laquelle le fil avait cassé ou le fil de canette s'était épuisé.
 - * S'il n'est pas possible de reculer jusqu'à la position de rupture du fil, appuyez sur RECHER. ARRIERE pour reculer jusqu'au début de cette couleur, puis appuyez sur AVANCER pour avancer juste avant la position à laquelle le fil avait cassé ou le fil de canette s'était épuisé.
3. Abaissez le pied presseur et appuyez sur la touche MARCHE/ARRET pour reprendre la broderie.
 - * Si la machine s'est arrêtée en raison de l'épuisement du fil supérieur, alors il se peut que le fil supérieur soit emmêlé sur l'envers du tissu (fil embrouillé). Retirez le cadre de broderie pour vérifier si tel est le cas, et coupez les fils en excès.

① Touche MARCHE / ARRET

Lorsque vous arrêtez la machine en appuyant sur la touche MARCHE/ARRET et que vous voulez régler l'emplacement des points

Appuyez sur AIDE.

Suivez la même procédure que celle décrite à la section "Si la machine s'arrête automatiquement lorsque le fil casse..." ci-dessus.

① Touche MARCHE / ARRET

Pour reprendre la broderie depuis le début

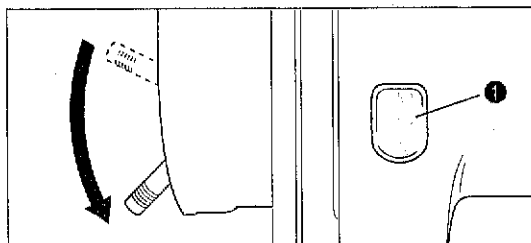
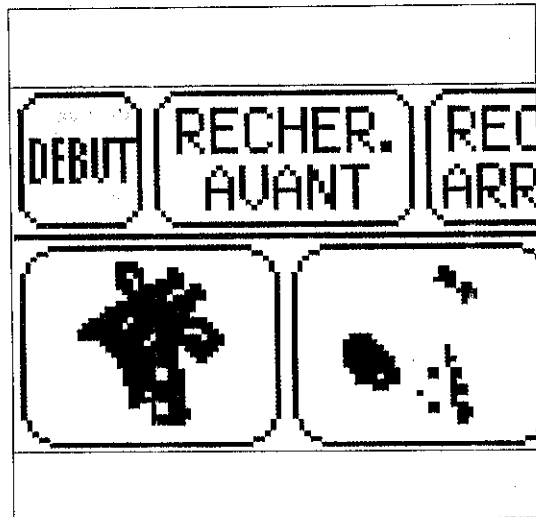

1. Appuyez sur cette touche pour retourner à la position de départ d'un motif.

2. Abaissez le pied presseur et appuyez sur la touche MARCHÉ/ARRÉT pour commencer la broderie.

① Touche MARCHÉ / ARRÉT

ENTRETIEN

REPLACEMENT DE L'AMPOULE D'ÉCLAIRAGE

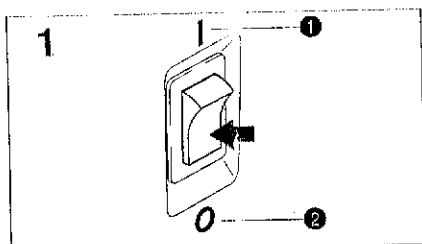

Pour remplacer l'ampoule d'éclairage

1. Mettez l'interrupteur principal général sur la position d'arrêt.

- ❶ MARCHE
- ❷ ARRÊT

* Avant de remplacer l'ampoule, il faut débrancher le cordon d'alimentation de la prise secteur.

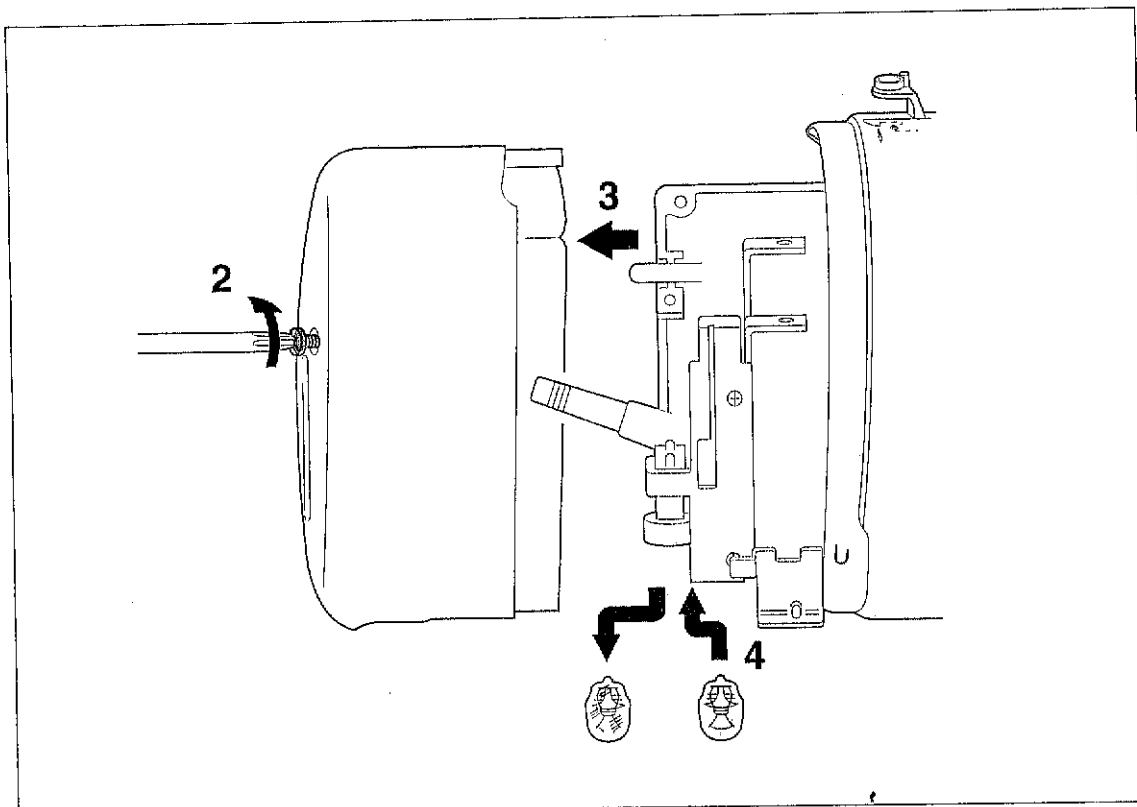

2. Desserrez la vis située sur le capot gauche de la machine.

3. Déposez le capot.

4. Remplacez l'ampoule d'éclairage à agrafe par une ampoule du même type.

* Vous pouvez vous procurer des ampoules d'éclairage chez votre revendeur. (8V, 2,4 W/No. de pièce X50228-001)

NETTOYAGE

Gardez toujours la machine bien propre.

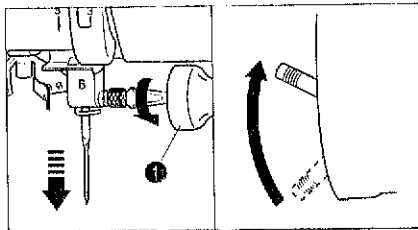

1. Desserrer la vis à retirer à l'aide d'un tournevis.
- ❶ Desserrez les vis à enlever à l'aide d'un tournevis.

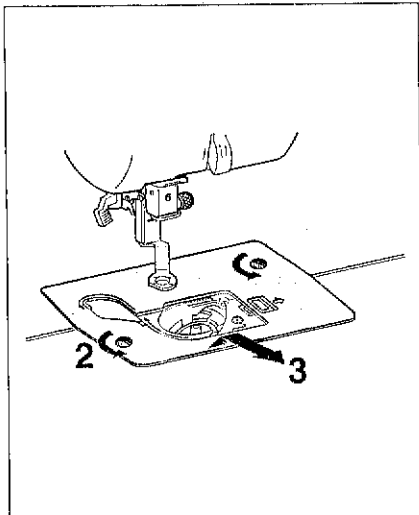

2. Desserrez les vis de la plaque à aiguille.
3. Déposez la plaque à aiguille.

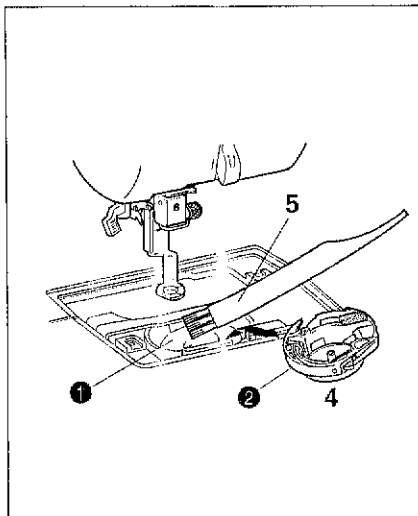

4. Retirez le crochet rotatif interne.
5. Eliminez les peluches et les morceaux de fil du crochet rotatif interne et du roulement à l'aide d'une brosse ou d'un petit accessoire d'aspirateur.

- ❶ Roulement
- ❷ Crochet rotatif interne

* Les peluches et la poussière accumulés sur le roulement peuvent affecter la qualité de la couture.

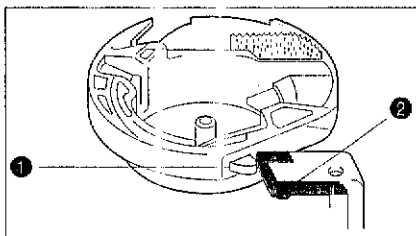

6. Remettez le crochet rotatif interne à sa place en plaçant la saillie du crochet sur le ressort de la butée.

- ❶ Saillie du crochet
- ❷ Ressort de la butée

MESSAGES D'ERREUR

Lorsque vous appuyez sur la touche MARCHE/ARRET alors que la machine n'est pas correctement réglée, ou qu'une correction de vos opérations est nécessaire, la machine ne démarrera pas, un signal d'alarme sera émis et un message d'alerte apparaîtra sur l'affichage à cristaux liquides pour vous donner les instructions nécessaires.

Affichages des messages d'alerte



Ce message est affiché lorsque l'axe du dévidoir est placé sur la droite et que vous appuyez sur la touche MARCHE/ARRET. Ce message peut s'afficher après que l'affichage vous ait indiqué de relever l'aiguille à la position la plus haute.

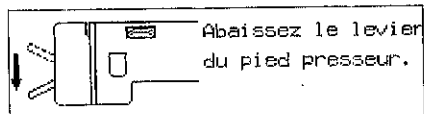

Ce message est affiché lorsque vous appuyez sur la touche MARCHE/ARRET alors que le levier du pied presseur est relevé.

Choisissez le motif.

Ce message est affiché si vous appuyez sur la touche MARCHE/ARRET ou sur REG.PT alors qu'aucun motif n'a été sélectionné.

Contrôlez si le fil inférieur ou le fil supérieur est coupé.

Ce message est affiché lorsque la machine détecte une rupture du fil supérieur ou inférieur ou une absence d'enfilage du fil supérieur, ou si le fil de canette est épuisé.

Contrôlez si le fil n'est pas emmêlé.
Contrôlez si l'aiguille n'est pas tordue.

Ce message est affiché si le moteur se verrouille. Ceci peut se produire lorsque le fil s'emmêle ou que vous utilisez une aiguille tordue pour la broderie.

Aucun motif n'est mémorisé.

Ce message est affiché si vous appuyez sur RETROUVER alors qu'aucun motif n'est mémorisé dans l'adresse mémoire correspondante.

Ce motif est enregistré sur une autre carte de broderie.

Ce message est affiché si vous appuyez sur la touche RETROUVER alors que le motif mémorisé dans la machine appartient à une carte mémoire différente de la carte actuellement introduite. Les motifs de cartes mémoire ne peuvent pas être sauvegardés dans la mémoire de la machine. Cependant, les caractères de la carte mémoire No. 1, la carte de caractères alphabétiques et No. 10, la carte de monogrammes peuvent être sauvegardés et retrouvés lorsque la carte se trouve introduite. La carte dont le motif a auparavant été sauvegardée doit être introduite pour que le motif puisse être retrouvé.

Ce motif ne peut pas être sauvegardé dans une page de la mémoire.

Ce message est affiché lorsque vous essayez de sauvegarder des motifs qui ne peuvent pas être combinés.

La carte de broderie n'est pas insérée. Mettez l'interrupteur général sur "Arrêt" et insérez la carte.

Ce message est affiché lorsque vous appuyez sur CARTE alors qu'aucune carte mémoire n'est introduite.

Levez le pied presseur et recommencez l'enfilage.

Ce message est affiché si vous appuyez sur la touche MARCHE/ARRET alors que le pied presseur n'a pas été relevé pour changer la couleur du fil.

Si vous ne voulez pas changer la couleur du fil, levez le levier du pied presseur, puis rebaissez-le, et enfin appuyez sur la touche MARCHE/ARRET pour faire démarrer la machine.

Cet interrupteur ne fonctionne pas lorsque l'aiguille est en position basse. Levez l'aiguille et appuyez à nouveau sur la touche.

Ce message est affiché si vous essayez de déplacer le cadre de broderie alors que l'aiguille est en position abaissée. Remettez l'aiguille en position complètement relevée en tournant le volant. Continuez ensuite votre travail.

Le motif de broderie excède l'espace de couture.

Ce message est affiché si la taille combinée des motifs excède l'espace de broderie.

Mettez l'aiguille en position haute.

Ce message est affiché si l'aiguille est en position abaissée lorsque vous établissez le contact.

Impossible de changer la couleur à mi-chemin.

Ce message est affiché si vous appuyez sur MULTICOULEUR alors que la broderie d'un motif a déjà commencé.

Entrée de modèle terminée.

Ce message s'affiche lorsque vous appuyez sur la touche MARCHE/ARRET alors que l'entrée de motif pour le MOTIF D'ENCADREMENT n'est pas encore terminée.

Aucun autre point ne peut être combiné.

Ce message est affiché si le nombre total de caractères ou de motifs combinés excède le nombre maximum de 35.

Le calcul ne peut pas être interrompu à mi-chemin.

Ce message est affiché si vous appuyez sur la touche "  " pendant la broderie.

Affichages des messages d'instructions



Enroulement du fil de canette.

Ce message est affiché pendant le remplissage de canette.

Le calcul ne peut pas être interrompu à mi-chemin.

Ce message est affiché après que vous avez appuyé sur une adresse MEMOIRE pour sauvegarder un motif dans cette adresse. Ne coupez pas le contact pendant que ce message est affiché.

Calcul en cours.
Patientez SUP.



Ce message est affiché pendant que la machine calcule après que vous ayez appuyé sur la touche "  ". Appuyez sur ANNULER si vous voulez interrompre le calcul en cours.

Alarmes sonores

Pour une opération correcte: Un bip est émis
Pour une opération erronée: Deux ou quatre bips sont émis

RESOLUTION DES PROBLEMES

Recherchez calmement la cause du problème.

Lorsque vous rencontrez une difficulté en cours de travail, reportez-vous au chapitre traitant de l'opération que vous effectuez pour vérifier si vous utilisez bien correctement la machine. Si le problème persiste, la liste de contrôle suivante peut vous aider à le corriger. Et si malgré cela vous ne pouvez toujours pas résoudre le problème, contactez votre revendeur ou le centre technique agréé le plus proche.

Problèmes concernant les fils et les points

Symptôme	Cause probable	Solution
1. Le fil supérieur casse	1. L'enfilage du fil supérieur est incorrect.	1. Refaites l'enfilage du fil supérieur.
	2. Le fil supérieur est emmêlé.	2. Nettoyez le roulement ou le crochet rotatif interne.
	3. La bobine de fil n'est pas correctement positionnée.	3. Positionnez correctement la bobine de fil.
	4. Vous n'utilisez pas l'aiguille appropriée.	4. Utilisez l'aiguille adéquate.
	5. Le fil que vous utilisez est différent du fil supérieur de broderie spécifié.	5. Utilisez le fil supérieur de broderie spécifié.
2. Le fil inférieur casse	1. Le fil supérieur est emmêlé.	1. Nettoyez le roulement ou le crochet rotatif interne.
	2. La canette n'est pas enfilée correctement dans la boîte à canette.	2. Retirez la canette, remplacez correctement la canette et tirez le fil de la canette à travers le canal.
	3. Le fil que vous utilisez est différent du fil de broderie inférieur spécifié.	3. Utilisez le fil de broderie inférieur spécifié.
3. Points sautés	1. L'aiguille n'est pas insérée correctement.	1. Insérez correctement l'aiguille.
	2. Vous n'utilisez pas l'aiguille appropriée.	2. Utilisez l'aiguille appropriée.
	3. Le tissu n'a pas été correctement mis en place dans le cadre de broderie.	3. Mettez le tissu correctement en place dans le cadre de broderie.
	4. Le cadre de broderie a été mal posé sur la machine.	4. Posez correctement le cadre de broderie sur la machine.
	5. Vous utilisez un tissu fin ou élastique sans avoir préalablement fixé de tissu stabilisateur.	5. Fixez du tissu stabilisateur.
4. Le tissu fronce	1. La tension du fil supérieur est trop forte.	1. Diminuez la tension du fil supérieur à l'aide de la molette de tension du fil supérieur.
	2. Le fil supérieur ou le fil inférieur n'est pas enfilé correctement.	2. Refaites correctement l'enfilage des fils supérieur et inférieur.
	3. Vous utilisez un tissu fin ou élastique sans avoir préalablement fixé de tissu stabilisateur.	3. Fixez du tissu stabilisateur.
	4. Le tissu n'a pas été correctement mis en place dans le cadre de broderie.	4. Mettez le tissu correctement en place dans le cadre de broderie.
	5. Vous n'utilisez pas l'aiguille appropriée.	5. Utilisez l'aiguille appropriée.

Symptôme	Cause probable	Solution
5. Le fil inférieur est visible sur l'endroit du tissu.	1. La tension du fil supérieur est trop forte.	1. Diminuez la tension du fil supérieur à l'aide de la molette de tension du fil supérieur.
	2. Le fil supérieur ou le fil inférieur n'est pas enfilé correctement.	2. Refaites correctement l'enfilage des fils supérieur et inférieur.
	3. Le fil a été mal enfilé dans le crochet rotatif interne.	3. Retirez la canette, remplacez correctement la canette et tirez le fil de canette à travers le canal.
	4. Le fil que vous utilisez est différent du fil de broderie inférieur spécifié.	4. Utilisez le fil inférieur de broderie spécifié.
6. Le fil supérieur est détendu.	1. La tension du fil supérieur est trop faible.	1. Augmentez la tension du fil supérieur à l'aide de la molette de tension du fil supérieur.
	2. Le fil supérieur ou le fil inférieur n'est pas enfilé correctement.	2. Refaites correctement l'enfilage des fils supérieur et inférieur.
	3. Les fils que vous utilisez sont différents des fils de broderie supérieur et inférieur spécifiés.	3. Utilisez les fils de broderie supérieur et inférieur spécifiés.
7. Le motif de broderie est déformé.	1. Le tissu n'a pas été correctement mis en place dans le cadre de broderie.	1. Mettez le tissu correctement en place dans le cadre de broderie.
	2. Le cadre de broderie a été mal posé sur la machine.	2. Posez correctement le cadre de broderie sur la machine.
	3. Vous utilisez un tissu fin ou élastique sans avoir préalablement fixé de tissu stabilisateur.	3. Fixez du tissu stabilisateur.
	4. Les fils que vous utilisez sont différents des fils de broderie supérieur et inférieur spécifiés.	4. Utilisez les fils de broderie supérieur et inférieur spécifiés.
	5. Le fil est emmêlé.	5. Coupez et retirez les fils emmêlés dans le crochet rotatif à l'aide de ciseaux. Nettoyez le roulement ou le crochet rotatif interne.
8. L'enfilage est impossible.	1. L'aiguille n'est pas correctement installée.	1. Installez correctement l'aiguille.
	2. Le levier de l'enfileur ne tourne pas.	2. Tournez le volant de manière à relever complètement l'aiguille.

Problèmes d'ordre mécanique

Symptôme	Cause probable	Solution
1. La machine est lente et bruyante.	1. Des bouts de fil et de la poussière se sont accumulés sous la plaque à aiguille.	1. Éliminez les bouts de fil et la poussière à l'aide d'une brosse.
2. La machine refuse de démarrer.	1. Vous n'avez pas appuyé sur la touche MARCHE/ARRET.	1. Appuyez sur la touche MARCHE/ARRET.
	2. L'interrupteur principal est sur la position d'arrêt.	2. Mettez-le sur la position de marche.
	3. Le pied presseur n'est pas abaissé.	3. Abaissez le pied presseur.
	4. Contrôlez les messages d'erreur.	4. Voyez la section "MESSAGES D'ERREUR" à la page 59.
3. L'aiguille casse.	1. L'aiguille n'est pas correctement insérée.	1. Retirez l'aiguille et fixez correctement une nouvelle aiguille.
	2. Vous n'utilisez pas l'aiguille appropriée.	2. Utilisez l'aiguille appropriée.

Attention

Cette machine est équipée d'un capteur de rupture de fil. Par conséquent, si le fil supérieur n'est pas enfilé, la machine ne fonctionnera pas même si vous appuyez sur la touche MARCHE/ARRET.

En outre, un bruit de forte intensité différent du bruit de fonctionnement normal est produit par le mécanisme du support de la barre à aiguille lors des changements de disposition, des essais de changement de disposition et lorsque le cadre de broderie se déplace beaucoup pendant la broderie. Ce bruit est normal, et n'indique aucune anomalie de fonctionnement.

Dans le cas d'une coupure de courant pendant la couture:

Mettez l'interrupteur principal sur la position d'arrêt et débranchez la machine. La machine risque en effet d'être endommagée si l'interrupteur principal est sur la position de marche lorsque le courant est rétabli.

Pour redémarrer, en veillant à ce que l'interrupteur principal soit bien sur la position d'arrêt, rebranchez la machine. Remettez l'interrupteur principal sur la position de marche et sélectionnez l'opération désirée. Reportez-vous à la page 54, en utilisant la fonction AIDE pour revenir au point sur lequel le contact avait été précédemment coupé.

MOTIFS

Tableau de broderie des caractères

Tailles: [G] 30 mm, [M] 15 mm
[P] 7,5 mm

ABCDEFGHIJKLMNOPS
TUVWXYZ abcdefghijklm
nopqrstuvwxyz
ÄÅÂ Æ Ñ Ö Ø Ç Û B ä å æ è é ê ñ ö ø ù
0123456789 &?!.-_ () ', /

Tailles: [G] 30 mm, [M] 15 mm
[P] 10 mm

ABCDEFGHIJKLMNOPS
TUVWXYZ abcdefghijklm
nopqrstuvwxyz
ÄÅÂ Æ Ñ Ö Ø Ç Û B ä å æ è é ê ñ ö ø ù
0123456789 &?!.-_ () ', /

Tailles: [G] 30 mm, [M] 15 mm
[P] 9 mm

0123456789
ABCDEFGHIJKLMNO
PQRSTUVWXYZ

Tableau de broderie des motifs d'encadrement

<Les tailles peuvent être agrandies ou réduites.>

Cadres

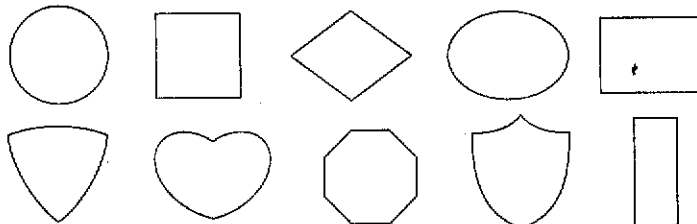



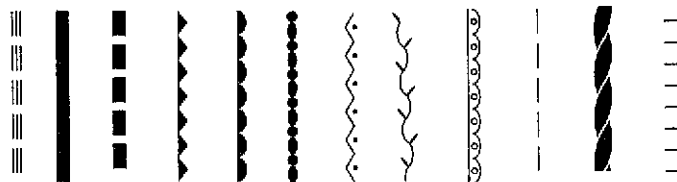



























































Points



Motif de broderie de marque un point

<Durées de broderie: 2 - 18 mn. (Ceci ne comprend pas la durée nécessaire pour changer les couleurs)>

										Ordre de couture
										Couleur du fil de broderie
										
1--001 2--800 3--900	1--704 2--800 3--900	1--205 2--339 3--900	1--339 2--205 3--900	1--339 2--800 3--900	1--205 2--001 3--900	1--001 2--800 3--900	1--205 2--800 3--900	1--307 2--019 3--900		
										
1--307 2--800 3--900	1--001 2--800 3--900	1--001 2--800 3--900	1--001 2--800 3--019	1--001 2--800 3--900	1--800 2--507 3--900	1--800 2--900	1--205 2--800 3--900	1--800 2--900	1--800 2--011 3--900	
										
1--800 2--005 3--900	1--001 2--800 3--019	1--800 2--205 3--900	1--019 2--205 3--900	1--001 2--205 3--900	1--800 2--205 3--900	1--001 2--019 3--900	1--205 2--001 3--339	1--005 2--800 3--900	1--001 2--010 3--900	
										
1--019 2--800 3--900	1--323 2--085 3--001 4--058	1--086 2--058 3--707	1--070 2--085 3--088 4--323	1--513 2--001 3--208 4--058	1--001 2--800 3--515 4--058 5--900	1--800 2--513 3--900	1--001 2--010 3--323 4--513 5--058	1--085 2--323 3--058	1--086 2--005 3--034 4--019	
										
1--513 2--030 3--058	1--800	1--900 2--205 3--800 4--323 5--900	1--339 2--058 3--843 4--800	1--405 2--900 3--005 4--704	1--405 2--507 3--800 4--205	1--843 2--900 3--019	1--205 2--019 3--900	1--001 2--900	1--079 2--000 3--008 4--000	
										
1--405 2--001 3--800 4--900 5--001 6--307 7--405 8--900 9--307 10--800 11--900	1--513 2--030 3--205 4--339 5--900	1--513 2--507	1--005 2--707	1--001 2--900	1--900	1--001 2--515 3--507		1--086	1--014	
										
	1--513 2--328 3--515 4--085 5--086 6--079 7--515						1--515 2--513 3--001 4--208 5--205 6--513			

Les motifs mémorisés dans la machine ou dans les cartes mémoire (standard/en option) peuvent être utilisés pour la couture domestique seulement. Ces motifs sont strictement réservés à une utilisation domestique, à l'exclusion de toute autre utilisation.

BRODERIE A L'AIDE D'UN PETIT CADRE (EN OPTION)

Broderie d'articles tels que des mouchoirs, des cols, etc.

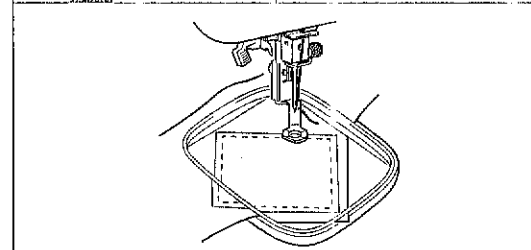
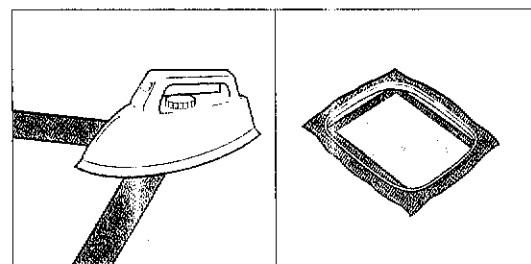
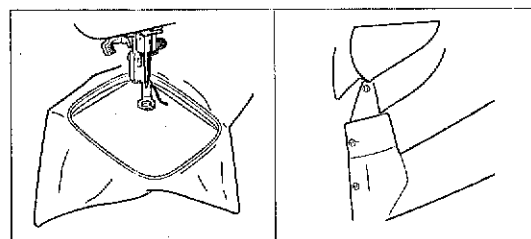
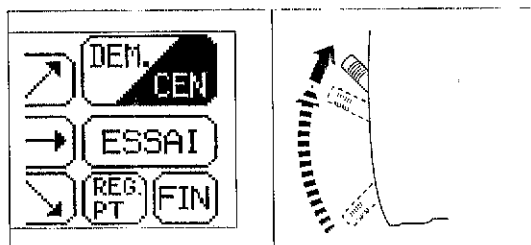
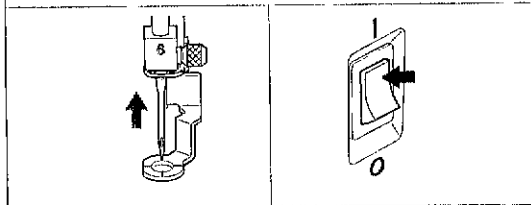
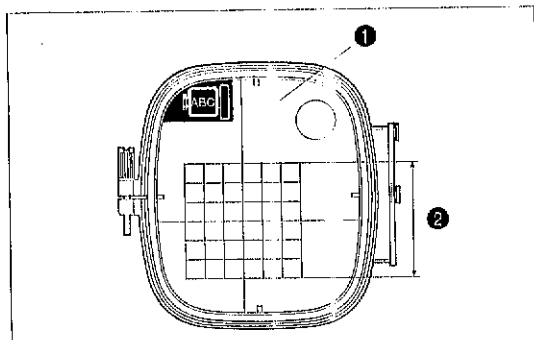

Si le cadre fourni est trop grand pour le tissu à broder, vous pouvez utiliser le petit cadre en option.

- ① Feuille de broderie
- ② Plage de broderie (maximum)
Hauteur: 70 mm
Largeur: 70 mm

ATTENTION

Notez bien les points suivants lorsque vous utilisez le petit cadre.

1. Veiller toujours à ce que le réglage initial pour le support (bras de broderie) après la mise sous tension de la machine — autrement-dit, le mouvement du support (bras de broderie) pour régler la position — soit accompli avant d'installer le petit cadre de broderie.
2. Si vous ne changez pas la position du motif sur l'écran DISPOSITION, vérifiez que l'emplacement de la broderie du motif sélectionné a une limite maximale de longueur et de largeur de 70 mm en appuyant sur la touche DISP. Si l'emplacement de la broderie est compris dans cette limite, le motif peut être correctement brodé.
3. Si vous avez changé la position du motif en utilisant les touches fléchées de l'écran DISP, utilisez la fonction ESSAI pour vérifier si le motif ne dépasse pas des bords du cadre avant de commencer à broder.
Avant d'appuyer sur ESSAI, élevez au maximum l'aiguille et le levier du pied presseur.

Broderie de mouchoirs et de manchettes

Placez le mouchoir dans le petit cadre. Vous pouvez utiliser la fonction de rotation pour placer l'aiguille sur l'emplacement à broder.

Broderie d'articles ne correspondant pas à la taille du cadre

Pour les articles dont la taille ne correspond pas à celle du cadre, faufilez ou pressez avec un fer un morceau de tissu stabilisateur sur l'emplacement à broder, puis placez le morceau entier sur le cadre avec le tissu à broder.

BRODERIE AVEC UN CADRE DE TRES PETITE TAILLE (EN OPTION)

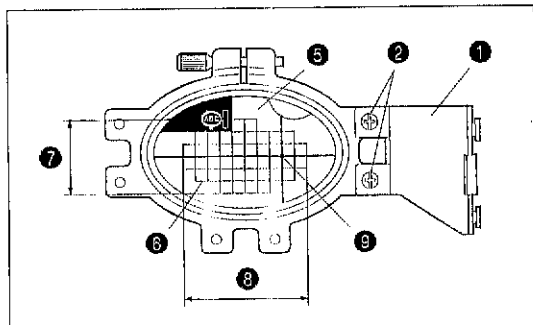
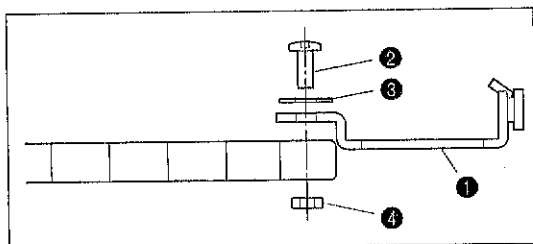
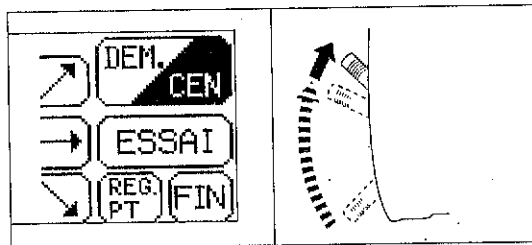
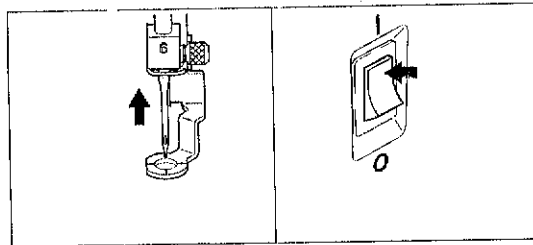
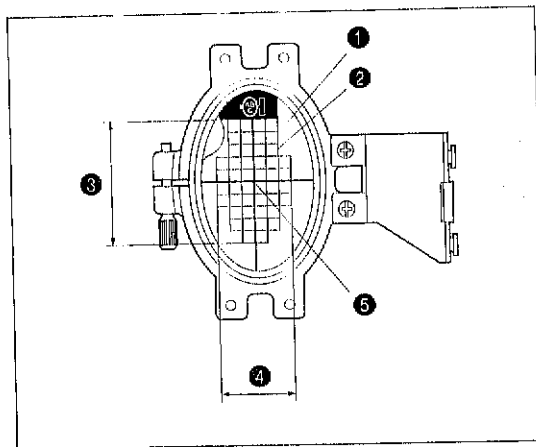

Un cadre de très petite taille encore plus petit que le petit cadre mentionné à la page précédente est aussi disponible en option. Il est surtout utilisé pour effectuer des monogrammes d'initiales sur les poches ou sur les manchettes.
Le cadre de très petite taille peut être utilisé pour broder des articles encore plus petits.

- ① Feuille de broderie (type vertical)
- ② Plaque de broderie
- ③ Surface de broderie maximale
- Hauteur: 50 mm
- ④ Surface de broderie maximale
- Largeur: 30 mm
- ⑤ Centre du motif

ATTENTION

Notez bien les points suivants lorsque vous utilisez le cadre de très petite taille.

1. Veiller toujours à ce que le réglage initial pour le support (bras de broderie) après la mise sous tension de la machine — autrement dit, le mouvement du support (bras de broderie) pour régler la position — soit accompli avant d'installer le très petit cadre de broderie.
2. Si vous avez changé la position du motif en utilisant les touches fléchées de l'écran DISP, utilisez la fonction ESSAI pour vérifier si le motif ne dépasse pas des bords du cadre avant de commencer à broder.
3. Avant d'appuyer sur ESSAI, élevez au maximum l'aiguille et le levier du pied presseur.

* Le cadre de très petite taille peut aussi être utilisé horizontalement en changeant la position de fixation pour utiliser la plaque de fixation de cadre. A l'aide d'un tournevis, enlever les deux vis afin de changer la position de fixation.

* Utiliser la feuille de fixation horizontale lorsque le cadre est fixé horizontalement.

- ① Plaque de fixation de cadre
- ② Vis (x2)
- ③ Rondelles (x2)
- ④ Ecrous (x2)
- ⑤ Feuille de broderie (type horizontal)
- ⑥ Plaque de broderie
- ⑦ Surface de broderie maximale
- Hauteur: 30 mm
- ⑧ Surface de broderie maximale
- Largeur: 50 mm
- ⑨ Centre du motif

BRODERIE A L'AIDE DU GRAND CADRE (EN OPTION)

Plage de broderie

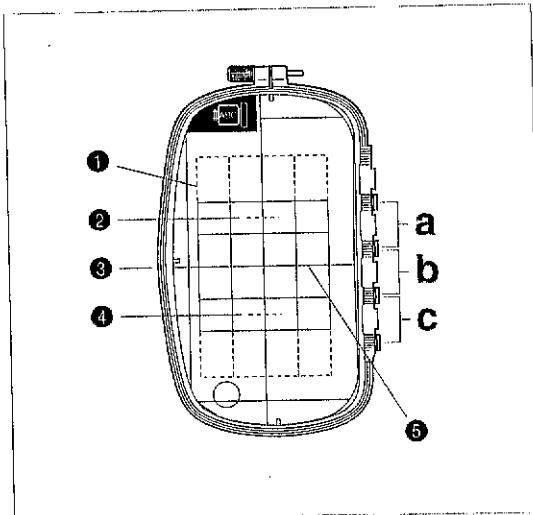

- 1 Plage de broderie
18,2 11 cm
- 2 Centre lorsque le cadre est pincé à la position "a".
- 3 Centre lorsque le cadre est pincé à la position "b".
- 4 Centre lorsque le cadre est pincé à la position "c".
- 6 Ligne de référence

Combinaison de motifs dans le sens de la hauteur

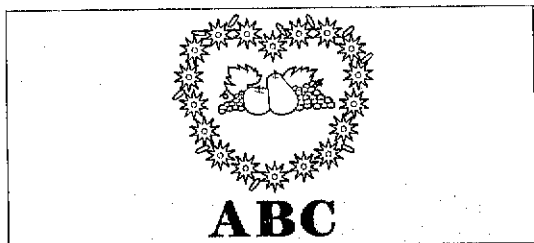

1. Si la hauteur générale est comprise dans une marge de 18,2 cm, vous pouvez broder les motifs correspondants simplement en changeant la position de pince du cadre.

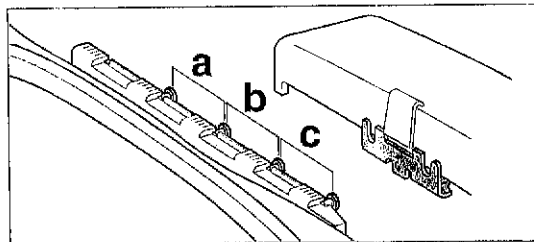

2. Une fois que le motif en haut est terminé, déplacez la pince de la position "a" à la position "b" ou à la position "c".

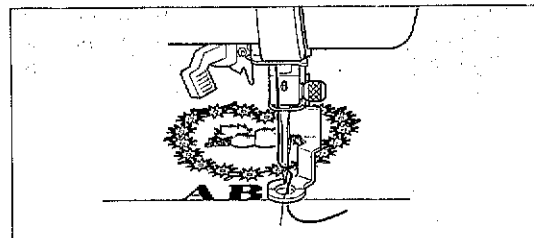

3. Brodez le motif en bas.

Liaison de deux motifs de broderie ou plus (en utilisant la fonction "rotation de 90°")

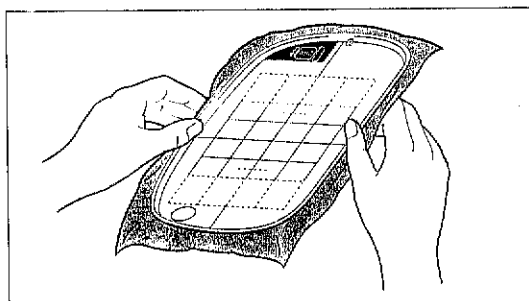
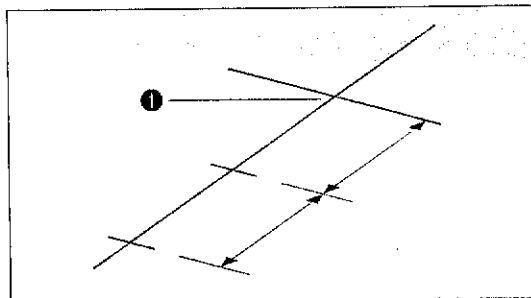
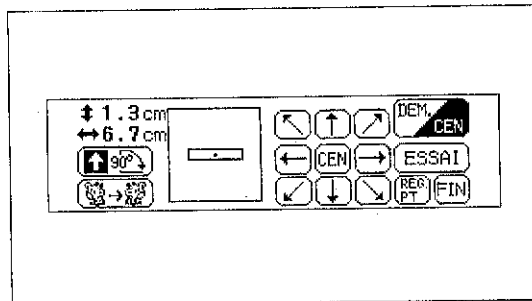
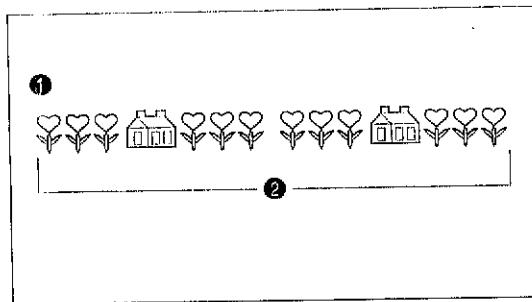

Exemple: Motifs de la carte Fleurs (No. 2)

1. Vérifiez les longueurs des motifs que vous voulez broder ensemble en appuyant sur la touche DISP. Si la longueur est comprise dans une marge de 18,2 cm, vous pouvez continuer à broder en changeant simplement l'emplacement de la broderie sans avoir à déplacer le tissu dans le cadre.

- ① Apparence finale
- ② Dans une marge de 18,2 cm

Après avoir sélectionné le motif, appuyez sur la touche DISP pour vérifier la taille du motif. La taille du motif est affichée sur le côté gauche de l'écran.

2. Tracez une ligne sur le tissu pour délimiter la zone où les motifs doivent être brodés. Déterminez la ligne centrale, puis tracez la ligne sur toute la longueur du motif, en la séparant en deux longueurs égales. Marquez la position de départ de la broderie avec un croix en traçant une autre ligne en travers de cette ligne.

- ① Position de départ de la broderie

3. Alignez la ligne du tissu avec la ligne de la feuille de broderie, puis mettez en place le tissu et la feuille de broderie dans le cadre. Pincez le cadre avec le chariot à l'endroit indiqué par la lettre "a". (voir la page suivante)

4. Appuyez sur DISP puis sur "90° dans le sens des aiguilles d'une montre" pour changer la flèche de l'affichage de manière qu'elle soit orientée vers la droite. Appuyez ensuite sur DEM./CEN pour choisir la position actuelle de l'aiguille comme position de départ de la broderie.

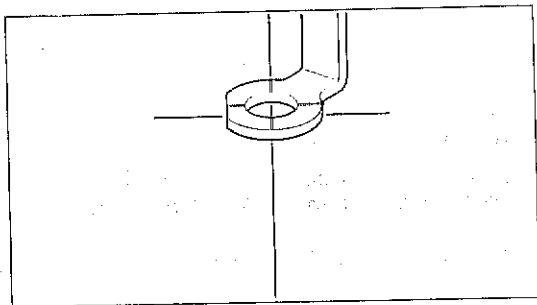

5. A l'aide des touches flèches placez l'aiguille sur la position de départ de la broderie, puis commencez à broder.

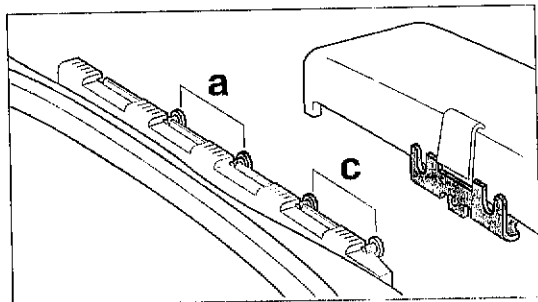

6. Placez le cadre à l'endroit indiqué par la lettre "c" et pincez-le à nouveau avec le chariot.

7. Brodez le motif suivant. Si vous utilisez le même motif, continuez directement la broderie. Si vous utilisez un motif différent, sélectionnez le nouveau motif.

Appuyez sur DISP puis sur "90" dans le des aiguilles d'une montre" pour changer la flèche de l'affichage de manière qu'elle soit orientée vers la droite. Appuyez ensuite sur DEM./CEN pour choisir la position actuelle de l'aiguille comme position de départ de la broderie.

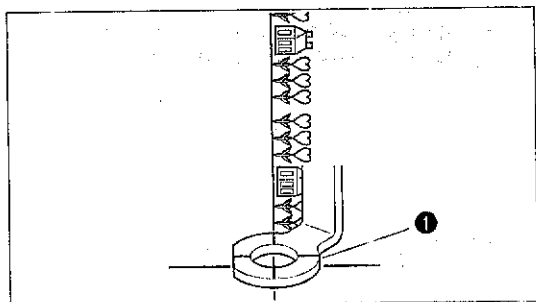

8. A l'aide des touches flèches, placez l'aiguille sur la position de fin de broderie précédente, puis continuez à broder.

① Fin de la broderie précédente

FRENCH/DUTCH
882-211
191213-112
Printed in Taiwan