

TZ
TAPE

P-touch

EXTRA

MODÈLE PT-310

MODE D'EMPLOI

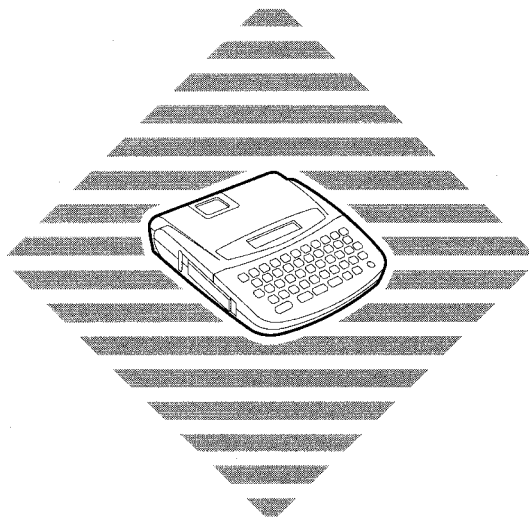

- Lisez attentivement ce guide avant d'utiliser le P-Touch pour la première fois.
- Conservez ce guide dans un lieu sûr en vue de référence ultérieure.

brother®

DESCRIPTION GÉNÉRALE

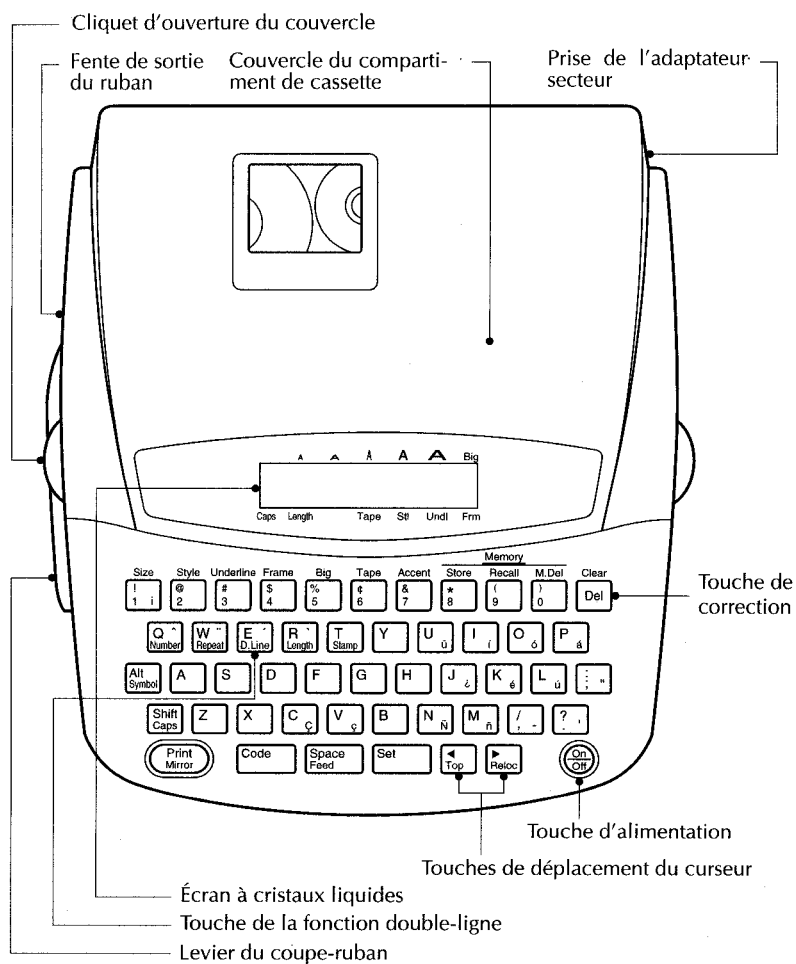

SOMMAIRE

DESCRIPTION GÉNÉRALE	2
PRÉCAUTIONS GÉNÉRALES	5
AVANT DE COMMENCER	6
INSTALLATION D'UN RUBAN EN CASSETTE.....	6
ALIMENTATION DE L'APPAREIL.....	7
COUPE-RUBAN.....	8
CRÉER UN TEXTE	9
MISE EN ROUTE.....	9
FONCTIONNEMENT DES TOUCHES.....	10
ÉCRAN.....	11
DÉPLACEMENT DU CURSEUR.....	11
TOUCHE D'ESPACEMENT.....	11
TOUCHE D'EFFACEMENT.....	12
EFFACEMENT INTÉGRAL DE L'ÉCRAN.....	12
CARACTÈRES COMPOSÉS.....	13
CARACTÈRES ACCENTUÉS.....	14
SYMBOLES.....	15
MODIFIER LE FORMAT	16
TAILLE.....	16
MODE GRAND.....	17
STYLE.....	18
SOULIGNEMENT.....	19
ENCADREMENT.....	20
AVANCE DU RUBAN.....	21
LONGUEUR D'ÉTIQUETTE.....	25
IMPRESSION DOUBLE-LIGNE.....	26
TIMBRES.....	27
IMPRESSION MIROIR.....	30
IMPRESSION D'UNE ÉTIQUETTE	31
IMPRIMER ET COUPER.....	31
APPLICATION DES ÉTIQUETTES.....	32
IMPRESSION MULTIPLE.....	33
NUMÉROTATION.....	34
SAUVEGARDER DES TEXTES	37
MÉMOIRE DE TEXTES.....	37
CAPACITÉ DE LA MÉMOIRE.....	37
MÉMORISATION D'UN TEXTE.....	37
RAPPEL D'UN TEXTE EN MÉMOIRE.....	39
EFFACEMENT D'UN TEXTE EN MÉMOIRE.....	41
LISTE DES MESSAGES	43
DÉTECTION DES PANNES	45
FICHE TECHNIQUE	46
ACCESSOIRES	47

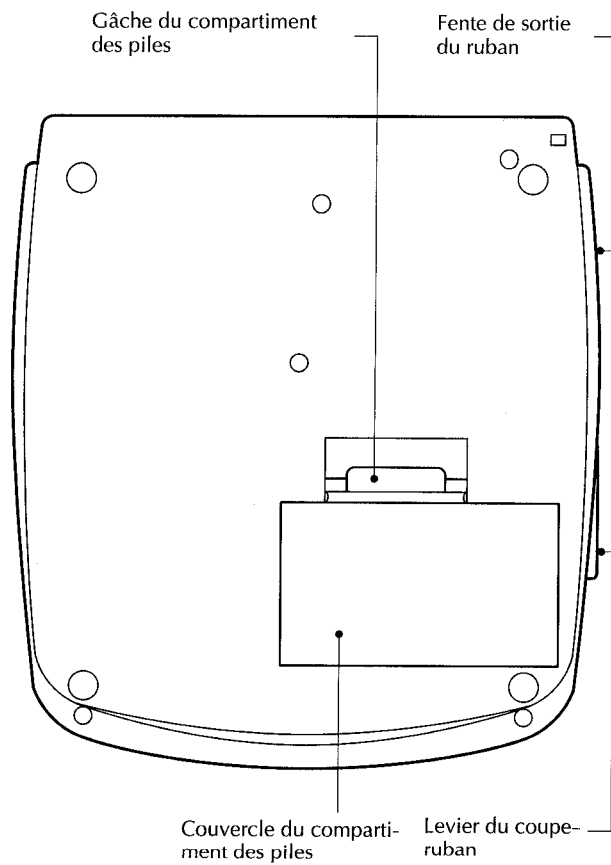

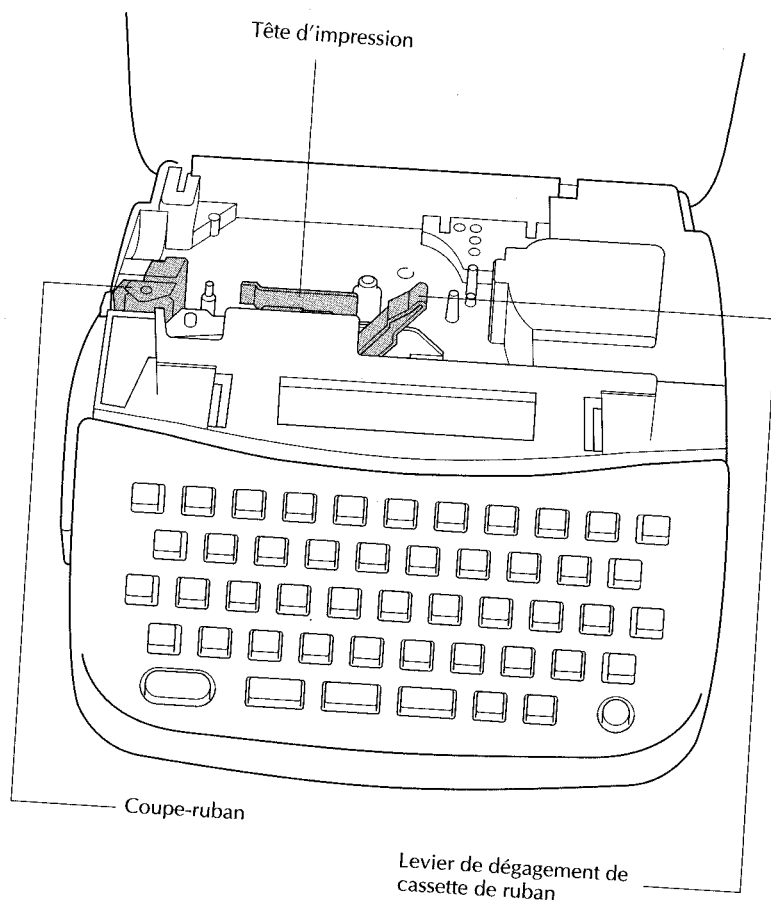

Tête d'impression

Coupe-ruban

Lever de dégagement de cassette de ruban

AVANT DE COMMENCER

INSTALLATION D'UN RUBAN EN CASSETTE

L'appareil est livré avec un ruban en cassette de type TZ de Brother.
Ce type de ruban en cassette est disponible en quatre largeurs (6 mm, 9 mm, 12 mm et 18 mm) et en nombreuses couleurs.

Comment installer un nouveau ruban :

- (1) Soulever le couvercle du compartiment à cassette afin de l'ouvrir. Le levier de dégagement de la cassette se relève automatiquement.
- (2) Si une cassette se trouve dans le compartiment, retirez-la en la soulevant tout droit vers le haut.
- (3) Retirez la protection du nouveau ruban en cassette. Si le ruban est lâche, tournez la roue dentée dans le sens de la flèche indiquée sur la cassette à l'aide du doigt.
- (4) Installez correctement le ruban en cassette dans son compartiment.

N.B. : Lorsque vous introduisez une nouvelle cassette, veillez à ce que le ruban ne se coince pas au bord du support métallique de sécurité.

- (5) Refermez le couvercle du compartiment et, si nécessaire, mettez l'appareil sous tension.



N.B. : Le levier de dégagement de la cassette se replie automatiquement à la fermeture du couvercle. Si vous repliez le levier à la main, le couvercle ne se refermera pas correctement.

- (6) Faites avancer le ruban en maintenant la touche **Code** enfoncée et en appuyant une fois sur la touche **Space Feed**.

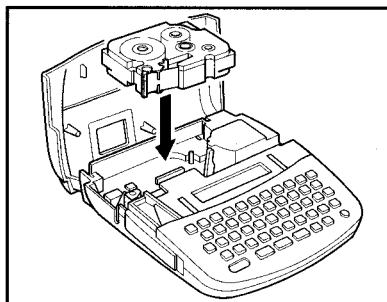
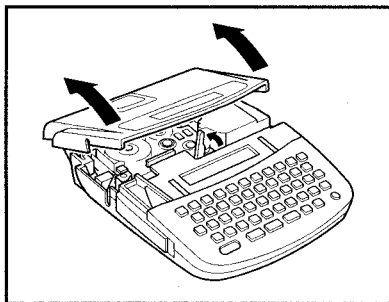
- (7) Tirez sur le levier du coupe-ruban afin de couper le ruban qui dépasse.



PRÉCAUTIONS GÉNÉRALES

- Utilisez uniquement des rubans en cassette de type TZ de Brother. N'utilisez pas des cassettes non porteuses du logo .
- Quatre largeurs de ruban sont disponibles : (1/4 po (6 mm), 3/8 po (9 mm), 1/2 po (12 mm) et 3/4 po (18 mm)).
- Ne tirez pas sur le ruban, vous risqueriez de l'endommager.
- N'utilisez ni alcool ni solvant organique pour nettoyer l'appareil. Servez-vous d'un chiffon sec et doux.
- Si vous savez que vous n'utiliserez pas votre appareil pendant un certain temps, retirez les piles et/ou débranchez l'adaptateur secteur. (N. B. : lorsque l'appareil n'est plus alimenté, les messages contenus dans la zone de travail et dans la mémoire sont perdus.)
- Ne déposez rien sur ou dans l'appareil.
- N'installez pas votre P-Touch dans des endroits surchauffés ou humides. Si vous le déposez dans une voiture, veillez à ne jamais le laisser sur le tableau de bord ni sur la plage arrière.
- N'utilisez pas votre P-Touch dans un endroit poussiéreux. Évitez de le laisser à un endroit exposé au soleil ou susceptible d'être mouillé par la pluie.
- Ne laissez pas des objets en matière caoutchouteuse ou plastique pendant trop longtemps sur l'appareil. Ces matières pourraient déteindre.
- Après l'installation d'une nouvelle cassette, faites avancer le ruban. Pour ce faire, maintenez la touche  enfoncée et appuyez une fois sur la touche .
- Ne touchez pas la tête d'impression. Si vous deviez la toucher, nettoyez-la immédiatement avec un tampon d'ouate sec pour empêcher une détérioration irrémédiable.
- **Utilisez exclusivement l'adaptateur secteur conçu pour cet appareil. L'utilisation de tout autre adaptateur annulera la garantie. Pour plus de détails au sujet de l'adaptateur, veuillez contacter votre revendeur Brother.**

COUPE-RUBAN

Il convient de remplacer le coupe-ruban lorsque sa lame est émoussée et qu'elle ne parvient plus à couper nettement.

Remplacer le coupe-ruban :

- (1) Retirez le couvercle du compartiment de cassette et, le cas échéant, retirez la cassette qui s'y trouve.
- (2) Saisissez le dos du coupe-ruban et retirez l'élément.
- (3) Insérez le nouveau coupe-ruban en le glissant dans les guides métalliques. Veillez à le maintenir par l'onglet prévu sur la pellicule de protection.
- (4) Détachez la pellicule de protection et retirez-la.
- (5) Mettez une cassette de ruban en place, puis refermez le couvercle du compartiment de cassette.

N.B. : Le coupe-ruban permet de couper environ 2000 étiquettes.

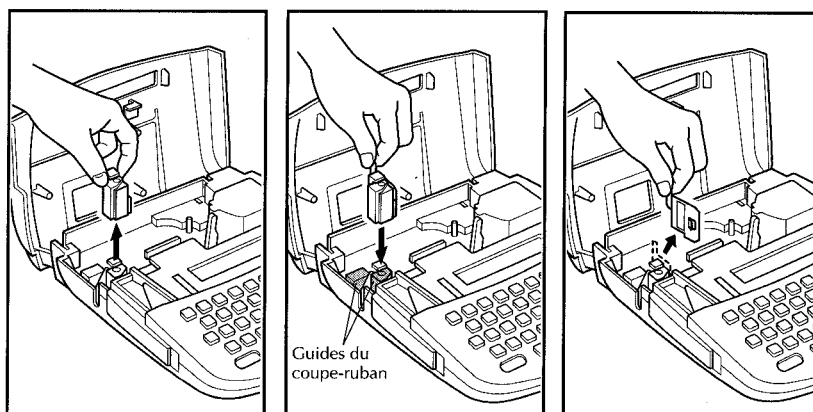

AVERTISSEMENT

- Veillez à ne pas toucher la lame lors du remplacement du coupe-ruban.
- Conservez tout coupe-ruban, même usagé, hors de portée des enfants.

ALIMENTATION DE L'APPAREIL

Le PT-310 est un petit appareil compact et portable. Son alimentation s'effectue grâce à six piles, **alcalines** AA (AM3, LR6, SUM-3, R6) de préférence. Remplacez toujours toutes les piles à la fois.

Vous pouvez également vous procurer un adaptateur secteur vendu séparément.

Comment installer les piles :

- (1) Retournez l'appareil et retirez le couvercle du compartiment des piles en poussant sur la gâche.
- (2) Le cas échéant, retirez les piles se trouvant dans le compartiment.
- (3) Suivez le schéma indiqué au fond du compartiment pour placer les piles dans le bon sens.

N.B. : *Quand vous changez les piles, veillez à effectuer l'opération en moins de trois minutes ou branchez l'adaptateur secteur avant de retirer les piles. En effet, dépassé ce temps, tous vos textes – texte affiché ainsi que ceux mis en mémoire – seront irrémédiablement perdus.*

- (4) Remettez le couvercle en place.

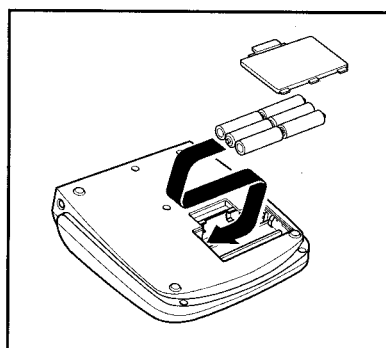
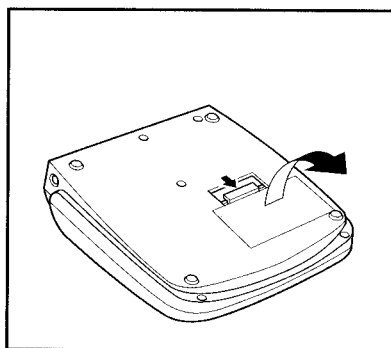



N.B. : *Remarque au sujet des piles rechargeables au NiCd :*

- (1) Le message "BATTERY WEAK!" ne s'affiche pas lorsque les piles sont presque vides. L'appareil s'éteint automatiquement.
- (2) Même lorsque les piles sont rechargées, l'impression peut ne pas être nette en raison du manque de puissance ou du type de travail.



FONCTIONNEMENT DES TOUCHES

La plupart des caractères peuvent être entrés en appuyant sur la touche correspondante du clavier. Pour taper des majuscules, certains caractères accentués et certains symboles courants, vous aurez toutefois besoin des touches spéciales.



TOUCHE SHIFT

Cette touche vous permet d'entrer les majuscules ainsi que les touches se trouvant sur la partie supérieure des touches. Ainsi, maintenez  enfoncée et appuyez sur  pour entrer "A" ou sur  pour entrer "1".

TOUCHE CAPS

Maintenez  enfoncée et appuyez sur  pour passer au mode Majuscules afin de pouvoir entrer directement les majuscules. Lorsque ce mode est "actif", le petit triangle de Caps, situé au coin inférieur gauche de l'écran s'allume. Pour quitter le mode Majuscules, appuyez sur la touche  ; le triangle au-dessus de Caps s'éteint.

TOUCHE ALT



Cette touche vous permet d'entrer les caractères et symboles imprimés en bleu sur la partie droite des touches. Ainsi, pour obtenir "ü", vous devez maintenir la touche  avant d'appuyer sur la touche .

Entrer un caractère imprimé en bleu sur le côté droit des touches :

- (1) Appuyez sur la touche . Quand vous appuyez sur cette touche, un triangle s'affiche sous Alt.
- (2) Pour entrer un caractère figurant en bleu sur le côté inférieur droit d'une touche, appuyez sur la touche du caractère de votre choix.

Pour entrer un caractère figurant en bleu sur le côté supérieur droit d'une touche, maintenez  enfoncée, puis appuyez sur la touche du caractère de votre choix.

TOUCHE CODE

Pour sélectionner les fonctions, les symboles ou les caractères indiqués en jaune, maintenez la touche  enfoncée et appuyez sur la touche qui correspond à la fonction, au symbole ou au caractère désiré. Ainsi, maintenez  enfoncée et appuyez sur  pour effectuer une avance du ruban.

CRÉER UN TEXTE

MISE EN ROUTE

Mettre l'appareil sous tension

Appuyez sur .



La mémoire interne du P-Touch affiche le dernier message créé à l'écran dès que vous mettez l'appareil sous tension, du moins si des piles sont installées ou si l'appareil est raccordé au secteur. Cette fonction vous permet d'interrompre un travail, de mettre l'appareil hors tension, puis de reprendre votre travail ultérieurement sans devoir recréer ce message.

Le P-Touch possède une fonction automatique de coupure de l'alimentation. Si l'appareil est sous tension et qu'il reste inutilisé pendant cinq minutes, il s'éteint automatiquement. Le message à l'écran est mémorisé et réapparaît lorsque l'appareil est remis sous tension.

TOUCHE D'EFFACEMENT

Cette touche vous permet d'effacer des caractères d'un texte et d'annuler certains réglages.

Effacer un caractère:

- (1) Positionnez le curseur sous le caractère immédiatement à la droite du caractère à effacer en vous servant des touches  ou .
- (2) Appuyez sur .

EFFACEMENT INTÉGRAL DE L'ÉCRAN

Avant de créer un nouveau texte, il vous faut effacer le texte affiché.

Effacer l'intégralité du texte et retourner aux formats par défaut:

- Maintenez la touche  enfoncée et appuyez sur .

ÉCRAN



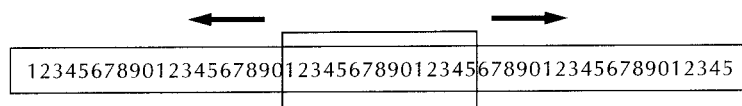





L'écran à cristaux liquides affiche une ligne de 15 caractères maximum, mais la longueur totale de vos textes peut être de 55 caractères.
L'écran de 15 caractères est comme une fenêtre qui se déplace sur le message.



DÉPLACEMENT DU CURSEUR

Pour revoir et éditer vos messages, déplacez le curseur dans un sens ou dans l'autre.

Déplacer le curseur dans le texte :

- Appuyez sur les touches  et  pour faire reculer ou avancer le curseur d'un caractère à la fois.
- Maintenez  et  enfoncées pour faire reculer ou avancer le curseur de plusieurs caractères.
- Pour faire revenir le curseur automatiquement au début du message, maintenez la touche  enfoncée et appuyez sur la touche .
- Pour ramener le curseur à la fin du message, maintenez la touche  enfoncée et appuyez sur la touche .

TOUCHE D'ESPACEMENT

Comme sur une machine à écrire, la touche d'espacement  vous permet d'ajouter un espace dans votre texte.

N.B. : Cette touche se différencie de la touche de déplacement du curseur , qui elle, déplace le curseur vers la droite sans ajouter d'espace.







CARACTÈRES ACCENTUÉS

Vous pouvez également entrer des caractères accentués en les sélectionnant directement. Les caractères accentués minuscules et majuscules disponibles sont les suivants:

Lettres	Caractères accentués	Lettres	Caractères accentués
a	à á ä â ã æ	l	í î î
A	À Á Ä Â Ã Æ	n	ñ
c	ç	N	Ñ
C	Ç	o	ó ö ô õ
e	è é ë ê ë	O	Ó Ö Ô Õ
E	È É Ë Ê Ë	u	ù ú ü û
i	í î î	U	Ù Ú Û Ü

N.B. : Vous pouvez composer vous-même certains de ces caractères accentués en activant le mode Alt (voyez la page 10). Pour plus de détails, veuillez vous reporter au chapitre "Caractères composés" ci-avant.

Entrer un caractère accentué:

- (1) Maintenez  enfoncée et appuyez sur  pour activer ou annuler le mode Maj en fonction du type de caractère que vous désirez entrer.
- (2) Maintenez  enfoncée et appuyez sur . Le message "A – U?" s'affiche.
- (3) Appuyez sur la touche alphabétique correspondant au caractère que vous désirez obtenir.
- (4) Appuyez sur  et  pour déplacer le curseur jusqu'à ce que le caractère de votre choix clignote.
- (5) Appuyez sur  pour ajouter le caractère sélectionné à votre texte.



CARACTÈRES COMPOSÉS

Le français et d'autres langues font usage de caractères composés, constitués d'une lettre et d'un signe diacritique. En plus des caractères accentués figurant sur le clavier, vous pouvez créer des caractères composés d'une lettre et d'un signe diacritique. Les signes diacritiques disponibles sont : ^, " , ' et ` (imprimés en bleu).



Signes diacritiques	Lettres pouvant leur être associées
^	a e i o u A E I O U
"	a e i o u A E I O U
'	a e i o u A E I O U
`	a e u A E U

N.B. : Vous pouvez entrer directement des caractères accentués en activant le mode Alt (voyez la page 10). Pour plus de détails, veuillez vous reporter au chapitre "Caractères accentués" ci-après.

Entrer un caractère composé:

- (1) Maintenez  enfoncée. Un triangle s'affiche sous Alt. Si vous désirez entrer un signe diacritique figurant sur la partie supérieure des touches, il convient d'appuyer d'abord sur .
- (2) Appuyez sur la touche correspondant au signe diacritique que vous désirez produire.
- (3) Appuyez sur la touche alphabétique que vous désirez associer au signe diacritique.

N.B. :

- Si la lettre ne peut être associée au signe diacritique choisi, la lettre remplace le signe diacritique.
- Si, après avoir choisi un signe diacritique, vous appuyez sur la touche  ou , l'écran affichera brièvement le message "ERROR!", vous devez entrer une lettre qui peut être associée au signe ou alors effacer le signe.

MODIFIER LE FORMAT

Vous pouvez ajouter une touche personnelle à vos étiquettes en leur donnant une taille et un style de caractères particuliers, en encadrant le texte, en modifiant la longueur d'étiquette ou la taille des marges.

TAILLE

Vous avez le choix entre cinq tailles de caractère. Un réglage s'applique à tous les caractères d'un texte donné. Un petit triangle s'affiche au haut de l'écran et identifie la taille de caractère sélectionnée.

A (1: Taille standard)

J. SMITH

A (H2: Double largeur et double hauteur)

J. SMITH

A (W2: Double largeur)

J. SMITH

A (4: Quadruple largeur et double hauteur)

J. SMITH

A (8: 4 × Quadruple largeur et double hauteur)

J. SMITH

Sélectionner une taille de caractères:

- (1) Maintenez enfoncée et appuyez de façon répétée sur jusqu'à ce que le triangle à l'écran s'affiche sous la taille de caractère de votre choix.
- (2) Relâchez .

L'ordre des diverses tailles est le suivant :

A → A → A → A → A

↑

N.B. : ● La taille des caractères que vous pouvez sélectionner varie en fonction de la largeur du ruban. Seuls A et A sont disponibles pour les rubans de largeur de 6 mm.

SYMBOLES

En plus des symboles et caractères représentés sur les touches du clavier, de nombreux autres, 53 au total, sont disponibles en mode Symboles. Ces symboles complémentaires sont présentés en 4 groupes, correspondant aux chiffres 1 à 4 sur le clavier.

Groupe	SYMBOLES
1	Ü Æ æ Å å Ę ě Œ ö • ° + × ÷ =
2	§ ² ³ ² ³ ⁴ [] ™ ® © ☎ 📄 📧 📧
3	🚫 🍷 🍻 🍷 🍷 🍷 🍷 🍷 🍷 🍷 🍷 🍷 🍷 🍷
4	♥ ★ ↑ ↓ → ← 📄 📄

Entrer un symbole:

- (1) Appuyez sur Alt
Symbol pour passer au mode Symboles. Le message "1 – 4 key" s'affiche.
- (2) Appuyez sur la touche numérique qui correspond au groupe contenant le symbole que vous désirez reproduire. Le groupe de symboles spécifié s'affiche.
- (3) Appuyez sur Top ou Reloc pour déplacer le curseur jusqu'à ce que le symbole de votre choix clignote.

N.B. : Appuyez sur Clear
Del ou maintenez Code enfoncée et appuyez sur Alt
Symbol pour quitter le mode Symboles sans ajouter de symbole à votre texte.

- (4) Appuyez sur Set pour inclure le symbole sélectionné dans votre texte.

STYLE

Vous avez le choix entre neuf différents styles de caractères. Votre sélection s'applique à tous les caractères du texte. Un triangle s'affiche au-dessus de Stl lorsqu'un style autre que Normal est sélectionné.

NORMAL

J. SMITH

ITALIC

J. SMITH

OUTLINE

J. SMITH

ITALIC+OUTLINE

J. SMITH

BOLD

J. SMITH

ITALIC+BOLD

J. SMITH

SHADOW

J. SMITH

ITALIC+SHADOW

J. SMITH

VERTICAL

↵ · ∑ Σ - T I

Choisir un style d'impression:

- (1) Maintenez enfoncée et appuyez une fois sur . Le style d'impression en vigueur s'affiche.
- (2) Tout en maintenant enfoncée, appuyez à diverses reprises sur jusqu'à ce que le style de votre choix s'affiche.
- (3) Relâchez .

N.B. : Seuls les caractères de style Normal peuvent s'imprimer à la verticale, en caractères BIG et être combinés avec la fonction d'impression double-ligne.

- La taille des caractères que vous pouvez sélectionner pour l'impression verticale varie également en fonction de la largeur du ruban. Pour le ruban de 1/4 po (6 mm), seuls les caractères de taille A et A peuvent être imprimés à la verticale.

MODE GRAND

Ce mode vous permet d'imprimer vos textes en caractères de grande taille. Lorsque le mode Grand est activé, le triangle s'affiche sous Big et tous les caractères du texte sont imprimés en grands caractères.

BIG:ON

J. SMITH

Modifier le réglage Big:

- (1) Maintenez enfoncée et appuyez sur . Le réglage actuel s'affiche.
- (2) Maintenez enfoncée et appuyez sur jusqu'à ce que le réglage de votre choix s'affiche.
- (3) Relâchez .

N.B. : Lorsque le mode Grand est activé (BIG:ON), le format est limité au style de caractère NORMAL et vous ne pouvez ni souligner ni encadrer le texte.

ENCADREMENT

Vous pouvez encadrer un texte que vous désirez mettre en valeur ou encore mettre celui-ci en grisé. Lorsque vous sélectionnez un réglage autre que TEXT, un

triangle s'affiche au-dessus de .

TEXT

J. SMITH

BOX1:ROUND (ARRONDIS)

J. SMITH

BOX2:CANDY (BONBON)

J. SMITH

BOX3:POINTING (INDEX)

J. SMITH





BOX4:NAME PLATE (PLAQUE)

J. SMITH

BOX5:DOT (GRISÉ)

J. SMITH

Encadrer un texte:

- (1) Maintenez  enfoncée et appuyez une fois sur  afin d'activer le mode d'encadrement. Le réglage courant s'affiche.
- (2) Tout en maintenant  enfoncée, appuyez à diverses reprises sur  jusqu'à ce que la sélection de votre choix s'affiche.
- (3) Relâchez .

N.B. :

- Si vous aviez sélectionné UNDERLINE avant de sélectionner un cadre, la première sélection est annulée et votre texte sera encadré.
- Vous ne pouvez pas sélectionner l'encadrement avec l'impression verticale ou le mode Grand.

SOULIGNEMENT

Vous pouvez souligner un texte que vous désirez mettre en valeur. Cette sélection s'applique au texte entier. Lorsque vous sélectionnez UNDERLINE, un triangle s'affiche au-dessus de ABC.

TEXT (pas de soulignement)

J. SMITH

UNDERLINE (soulignement)

J. SMITH

Souligner un texte:

- (1) Maintenez enfoncée et appuyez une fois sur afin d'activer le mode de soulignement. Le réglage en vigueur s'affiche.
- (2) Tout en maintenant enfoncée, appuyez à diverses reprises sur jusqu'à ce que la sélection de votre choix s'affiche.
- (3) Relâchez .

- N.B. :**
- Si vous aviez sélectionné un cadre avant de sélectionner UNDERLINE, la première sélection est annulée et votre texte sera souligné.
 - Vous ne pouvez pas sélectionner le soulignement avec l'impression verticale ou le mode Grand.

Exemple imprimer une étiquette composée de plusieurs textes de style différent:

- Entrez "J. Smith".

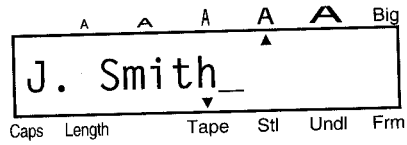

- Maintenez Code enfoncée et appuyez sur .

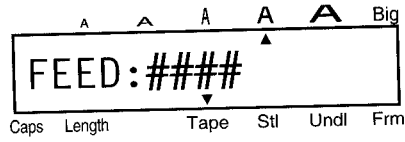

- Maintenez Code enfoncée et appuyez sur jusqu'à ce que le réglage "-" s'affiche.

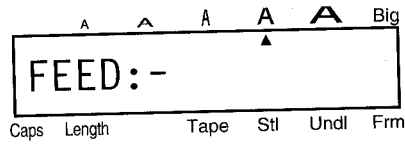

- Relâchez .

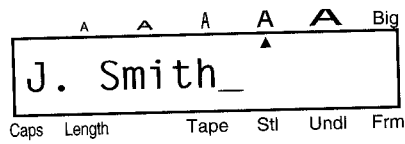

AVANCE DU RUBAN

La fonction d'avance du ruban permet d'obtenir des marges gauche et droite de même taille. Vous avez le choix entre quatre marges différentes : 1/6 po (4 mm) (#), 1/3 po (8 mm) (##), 1/2 po (12 mm) (###) ou 1 po (24 mm) (####). Il est également possible de ne pas sélectionner de marges supplémentaires (-). Ce réglage de l'avance de ruban est particulièrement pratique lors de l'impression consécutive d'étiquettes dont le style de caractère diffère pour chaque étiquette. L'indicateur d'avance ne s'affiche que lorsque vous sélectionnez le réglage "####".

Modifier l'avance du ruban:

- (1) Maintenez enfoncée et appuyez une fois sur . Le réglage d'avance du ruban en vigueur s'affiche.
- (2) Maintenez votre pression sur et appuyez à diverses reprises sur jusqu'à ce que le réglage de votre choix s'affiche.
- (3) Relâchez .

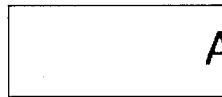

N.B. : ● Après l'impression d'une étiquette avec les réglages d'avance "-", maintenez enfoncée et appuyez une fois sur pour faire avancer le ruban avant de le couper. Si vous n'effectuez pas une avance de ruban avant de couper celui-ci, il se peut que le texte de votre message soit coupé (voir l'illustration ci-dessous).

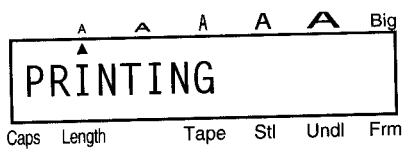

- Après avoir coupé une étiquette pour laquelle vous aviez sélectionné les réglages "#", "##" ou "###", veuillez couper le ruban le long des repères afin de centrer le texte.

- Appuyez sur .





- Maintenez  enfoncée et appuyez sur , puis coupez le ruban en tirant sur le levier du coupe-ruban.

J. Smith Manager

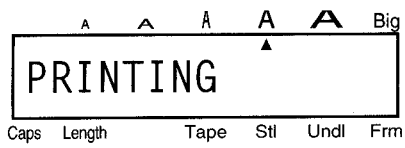
- Appuyez sur .





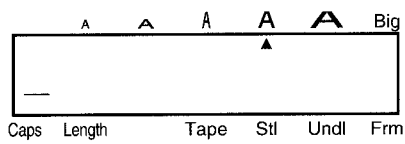

- Maintenez  enfoncée et appuyez sur .

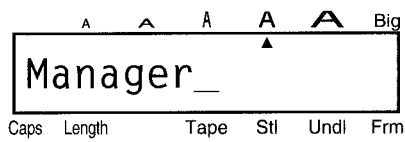

- Entrez "Manager".



- Maintenez  enfoncée et appuyez de façon répétée sur  jusqu'à ce que la taille  soit sélectionnée, puis relâchez .

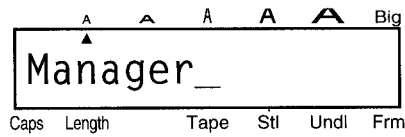

IMPRESSION DOUBLE-LIGNE

L'impression double-ligne vous permet d'imprimer un texte sur deux lignes. L'impression ne peut être exécutée que sur du ruban d'une largeur de 3/8 po (9 mm), 1/2 po (12 mm) ou 3/4 po (18 mm).

Créer un texte sur deux lignes:





- (1) Entrez le texte de la première ligne.
- (2) Maintenez enfoncée et appuyez sur . Le repère (▼) de retour de chariot s'affiche en fin de ligne.
- (3) Tapez le texte de la ligne inférieure.

- N.B. :**
- En mode d'impression double-ligne, les caractères s'impriment en taille standard _A et en style NORMAL.
 - Pour annuler l'impression double-ligne, il suffit d'effacer le symbole ▼ à l'aide de .



LONGUEUR D'ÉTIQUETTE

L'appareil règle automatiquement la longueur d'étiquette en fonction de votre texte. Il arrivera cependant que vous souhaitiez définir la longueur d'une étiquette indépendamment de la taille du texte. Vous pouvez régler la longueur d'une étiquette entre 50 et 300 mm.

Activer et désactiver la fonction de longueur d'étiquette:

- (1) Maintenez  enfoncée et appuyez sur . Le réglage en vigueur s'affiche.
- (2) Tout en maintenant toujours  enfoncée, appuyez de façon répétée sur  jusqu'à ce que la longueur désirée s'affiche. Pour activer le mode, sélectionnez "LENGTH :ON". Pour désactiver le mode, sélectionnez "LENGTH :OFF".
- (3) Relâchez . Si vous veniez de régler "LENGTH :ON", la longueur d'étiquette en vigueur s'affiche.

Modifier la longueur d'une étiquette:

- (4) Servez-vous de  et  pour sélectionner la longueur désirée ou appuyez sur les touches numériques correspondant à cette longueur.
- (5) Appuyez sur  pour confirmer le réglage sélectionné.

- N.B. :**
- Si vous sélectionnez une longueur d'étiquette insuffisante pour la longueur du texte affiché, le message d'erreur "TEXT TOO LONG!" s'affiche lorsque vous appuyez sur  et l'impression ne se fera pas.
 - La fonction de longueur d'étiquette est désactivée dès que l'alimentation de l'appareil est coupée. Si vous désirez régler une longueur après une mise hors tension de l'appareil, il vous faut activer une nouvelle fois cette fonction. La dernière longueur d'étiquette sélectionnée s'affiche une fois la fonction activée.

- (8) Maintenez l'extrémité du ruban avec le pouce, puis passez le ruban par les guides, tout en le tirant pour qu'il soit bien tendu.

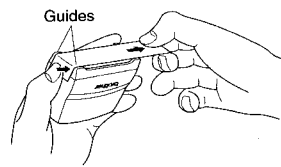

- (9) Repliez l'autre extrémité du ruban sur l'autre côté du support de timbre et maintenez-le avec le doigt.

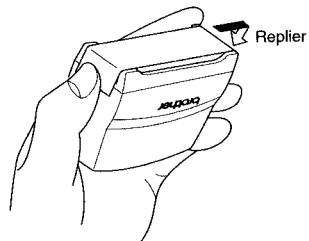

- (10) Placez le cadre sur le ruban et appuyez dessus pour qu'il se mette en place.

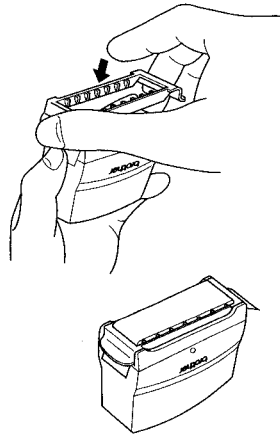

La fonction Timbres vous permet de créer rapidement et aisément des "stencils" de timbres personnalisés. Votre texte est centré automatiquement et la longueur d'étiquette et des marges se règle automatiquement à la longueur des porte-timbre de Brother. Puisque ces porte-timbre vous permettent de changer de timbre, il vous suffit de créer un timbre neuf et de remplacer celui du porte-timbre.

Créer un timbre:

- (1) Tapez le texte, puis insérez une cassette de ruban pour timbres d'une largeur de 3/4 po (18 mm) dans le compartiment à cassette.
- (2) Maintenez enfoncée, puis appuyez une fois sur . Le message "STAMP FORMAT" s'affiche.
- (3) Appuyez sur . Le texte du timbre se formate automatiquement : centré dans l'espace prévu pour le texte et réglage de la longueur d'étiquette et des marges.
- (4) Appuyez sur pour lancer la production du texte sur le ruban de timbre.
- (5) Tirez le levier du coupe-ruban.

Mettre un timbre en place sur le tampon encreur:

- (6) Retirez un côté du cadre de retenue du support de timbre, puis retirez l'autre. Retirez ensuite la protection du tampon encreur ainsi que le support du ruban de timbre.
- (7) Placez le côté glacé du ruban vers le haut et alignez une de ses extrémités et la fente du porte-timbre.

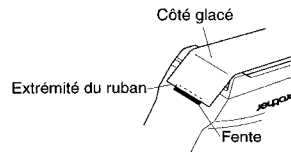

IMPRESSION MIROIR

Si vous utilisez la fonction d'impression miroir, les caractères seront imprimés de manière à être lisibles du côté adhésif de la bande. Si l'étiquette doit être apposée sur une vitre ou tout autre matériau transparent, elle ne pourra être correctement lue que de l'autre côté de ce matériau. Pour effectuer ce genre d'impression, il est bien sûr nécessaire d'employer une bande adhésive transparente.

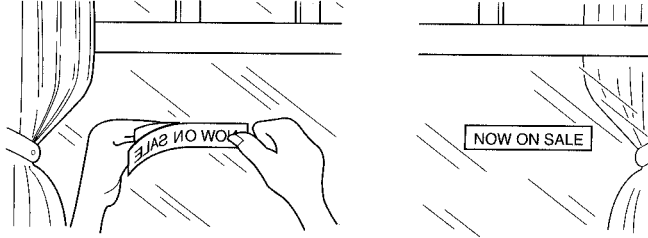

Utiliser la fonction d'impression miroir:

- (1) Maintenez enfoncée et appuyez sur . Le mode d'impression en cours (miroir ou normal) s'affiche.
- (2) Tout en maintenant votre pression sur appuyez sur jusqu'à ce que le réglage de votre choix s'affiche. Sélectionnez "MIRROR:ON" pour activer la fonction d'impression miroir et "MIRROR:OFF" pour sélectionner l'impression normale.
- (3) Relâchez .

N.B. : La fonction d'impression-miroir est annulée quand l'appareil est mis hors tension. Si vous désirez vous servir de cette fonction après avoir éteint l'appareil, il vous faudra l'activer à nouveau.

(11) Remettez le support du timbre en place.

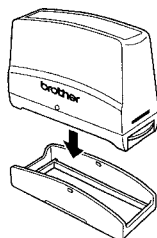

N.B. : Assurez-vous d'avoir mis le timbre correctement en place afin d'éviter les taches d'encre.

APPLICATION DES ÉTIQUETTES

En procédant de la façon suivante, le bâtonnet fourni vous permet de retirer aisément le support du ruban laminé.

Retirer le support du ruban:

- (1) Tenez le ruban dans la main gauche, la surface imprimée vers le haut, et le bâtonnet dans la main droite.
- (2) Faites passer la moitié du ruban dans la fente du bâtonnet.
- (3) Retournez le bâtonnet d'un quart de tour vers vous, puis tirez-le en sens inverse, comme illustré.

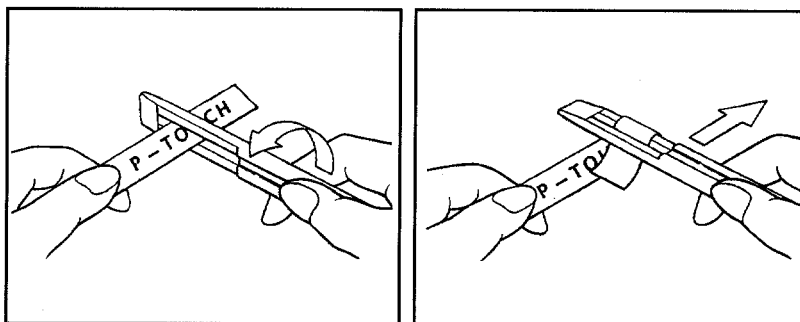

N.B. : Le support des rubans non-laminés est scindé au milieu et celui-ci peut être aisément retiré, car ses coins intérieurs se décollent.

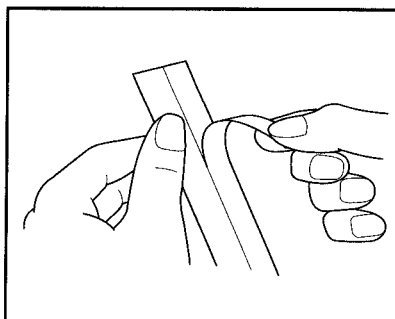

IMPRESSION D'UNE ÉTIQUETTE



IMPRIMER ET COUPER

Après avoir effectué tous les réglages de format d'un texte, vous voilà prêt à imprimer l'étiquette.

Imprimer une étiquette:

- Appuyez sur . Le message "PRINTING" s'affiche pendant l'impression d'une étiquette. L'étiquette sort par la fente de sortie du ruban, située sur le côté gauche de l'appareil.

Couper le ruban:

- (1) Si l'avance du ruban est réglée sur "-", maintenez  enfoncée et appuyez sur  pour effectuer une avance de ruban de 1 po (24 mm). (Reportez-vous à la page 21.)
- (2) Tirez sur le levier du coupe-ruban, situé du côté gauche de l'appareil.

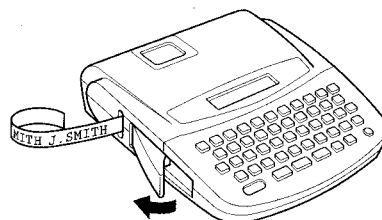





- (3) Si l'avance de ruban était réglée sur "#", "##" ou "###", coupez le ruban en suivant les pointillés.



- N.B. :**
- Sous peine de l'endommager, ne tentez jamais de couper le ruban pendant son impression ou son avance.
 - Ne tirez pas sur le ruban, cela risque d'endommager la cassette.
 - Ne forcez pas le levier du coupe-ruban, celui-ci risque d'être endommagé.



NUMÉROTATION

La fonction de numérotation permet d'incrémenter automatiquement des numéros figurant dans un texte. Si vous désirez imprimer plusieurs fois le même texte, mais, par exemple, en donnant à chacun des dates différentes ("4, 5 et 6 juin 1997"), la fonction de numérotation automatique vous permet de le faire en une seule étape d'impression.

Utiliser la fonction de numérotation:

- (1) Amenez le curseur sous le chiffre que vous désirez incrémenter en vous servant des touches  et .
- (2) Appuyez ensuite sur  et sur . Le message "UNTIL?" s'affiche.
- (3) Appuyez sur la touche numérique (1 – 9) correspondant au dernier chiffre à imprimer. Ainsi, pour l'exemple donné ci-dessus, il vous faudrait appuyer sur .

N.B. : Si vous désirez annuler l'impression, maintenez  enfoncée et appuyez sur .

- (4) Appuyez sur  afin de lancer l'impression de la première étiquette. "PRINTING" s'affiche pendant l'impression des étiquettes. Le numéro spécifié passe à l'unité supérieure pour chacune des étiquettes. L'opération s'interrompt lorsque le message portant le dernier numéro (le 6 juin, dans notre exemple) est imprimé.
- (5) Si vous avez sélectionné l'avance de ruban "-", appuyez sur les touches  et  pour effectuer une avance de ruban de 1 po (24 mm). (Reportez-vous au chapitre 21.)
- (6) Coupez le ruban en tirant sur le levier du coupe-ruban, puis coupez les étiquettes le long des pointillés.



N.B. : ● Si vous sélectionnez un chiffre inférieur à celui du texte d'origine, l'impression ne s'effectue pas et "ERROR!" s'affiche à l'écran lorsque vous appuyez sur la touche .



- Les chiffres s'incrémentent d'une seule unité à la fois.
- Si les piles s'épuisent pendant l'impression d'étiquettes comportant un chiffre incrémenté, l'impression s'interrompt.
- Sous peine de l'endommager, ne tentez jamais de couper le ruban pendant son impression ou son avance.





IMPRESSION MULTIPLE

Cette fonction vous permet d'imprimer jusqu'à neuf exemplaires de la même étiquette.

Imprimer plusieurs exemplaires de la même étiquette:

- (1) Maintenez  enfoncée et appuyez sur . Le message "# OF COPIES?" s'affiche.
- (2) Appuyez sur la touche numérique (1 – 9) correspondant au nombre d'étiquettes que vous désirez imprimer. Ainsi, appuyez sur  si vous désirez imprimer neuf étiquettes.

N.B. : Si vous désirez annuler l'impression multiple, maintenez  enfoncée et appuyez sur .

- (3) Appuyez sur  (ou ) afin de lancer l'impression du nombre d'étiquettes voulu. Le message "PRINTING" s'affiche pendant l'impression des étiquettes.
- (4) Si vous avez sélectionné l'avance de ruban "-", maintenez  enfoncée et appuyez sur  afin d'effectuer une avance de ruban de 1 po (24 mm). (Reportez-vous à la page 21.)
- (5) Coupez le ruban en tirant sur le levier du coupe-ruban, puis coupez les étiquettes le long des pointillés.

N.B. :

- Avant de lancer une impression multiple, vérifiez s'il reste suffisamment de ruban dans la cassette.
- Si l'extrémité rayée du ruban apparaît (le ruban est épuisé) avant que l'impression soit terminée, appuyez immédiatement sur .
- Sous peine de l'endommager, ne tentez jamais de couper le ruban pendant son impression ou son avance.

- Trois étiquettes s'impriment. Le caractère sélectionné ("4") est incrémenté pour chaque exemplaire.

JULY 4, 1962

JULY 5, 1962

JULY 6, 1962

Le texte du dernier exemplaire imprimé s'affiche.

A A A A A Big
JULY 6, 1962
Caps Length Tape Stl Undl Frm

Exemple Utiliser la fonction de numérotation automatique:

- Placez le curseur sous le "4".

A A A A A Big
JULY 4, 1962
Caps Length Tape Stl Undl Frm

- Maintenez enfoncée et appuyez sur .

A A A A A Big
UNTIL?
Caps Length Tape Stl Undl Frm

- Appuyez sur .

A A A A A Big
UNTIL? 6
Caps Length Tape Stl Undl Frm

- Appuyez sur .

A A A A A Big
PRINTING
Caps Length Tape Stl Undl Frm

- Si les neuf zones contiennent déjà un texte, vous devez libérer l'une d'entre elles avant de pouvoir mettre votre texte en mémoire.

Si vous tentez de mettre un nouveau texte en mémoire alors que celle-ci contient déjà 100 caractères, le message "MEMORY FULL!" s'affiche. Vous devez effacer l'une des zones de la mémoire avant de pouvoir mémoriser le nouveau texte créé en suivant le procédé expliqué sous RAPPEL D'UN TEXTE EN MÉMOIRE.

Exemple Enregistrer le texte "J. Smith" dans la zone de mémoire 1 :

- Entrez le texte "J. Smith".

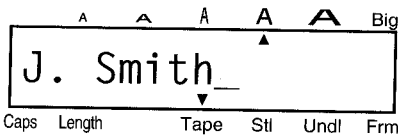

The diagram shows a rectangular text input field containing the text "J. Smith". Above the field, there are five icons: a small 'A', a larger 'A', a larger 'A', a larger 'A', and a larger 'A', followed by the word "Big". Below the field, there are six labels: "Caps", "Length", "Tape", "Stl", "Undl", and "Frm". A small downward-pointing arrow is positioned below the "Tape" label.

- Maintenez enfoncée et appuyez sur .

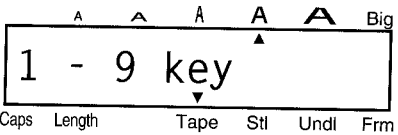

The diagram shows a rectangular text input field containing the text "1 - 9 key". Above the field, there are five icons: a small 'A', a larger 'A', a larger 'A', a larger 'A', and a larger 'A', followed by the word "Big". Below the field, there are six labels: "Caps", "Length", "Tape", "Stl", "Undl", and "Frm". A small downward-pointing arrow is positioned below the "Tape" label.

- Appuyez sur pour enregistrer le texte dans la zone de mémoire 1.

SAUVEGARDER DES TEXTES

MÉMOIRE DE TEXTES

La fonction de mise en mémoire vous permet de sauvegarder vos textes sous forme de fichiers en vue d'une utilisation ultérieure. Vous pourrez alors, sans crainte de les perdre, réinitialiser l'écran à l'aide des touches et .

CAPACITÉ DE LA MÉMOIRE

La mémoire peut contenir 200 caractères au total, répartis sur 9 zones de texte maximum.
Un texte peut comprendre un maximum de 55 caractères.

N.B. : Veiller à effectuer le remplacement des piles en moins de trois minutes. En effet, si vous dépassez ce laps de temps sans brancher un adaptateur, tous vos textes seront perdus, même vos textes mémorisés.

MÉMORISATION D'UN TEXTE

Pour mettre en mémoire le message affiché à l'écran:

- (1) Maintenez enfoncée et appuyez sur . Le message "1 - 9 key" s'affiche.

N.B. : Pour retourner à l'affichage du texte sans procéder à sa mémorisation, maintenez enfoncée et appuyez sur (ou appuyez simplement sur .

- (2) Appuyez sur la touche numérique (1 - 9) correspondant à la zone de mémoire que vous désirez sélectionner. Le texte est mis en mémoire dans la zone sélectionnée et le texte précédemment affiché dans la zone de travail réapparaît à l'écran.

N.B. : • Si la zone que vous avez spécifiée contient déjà un texte, l'appareil vous le signale en affichant brièvement le message d'erreur "ERROR!". Il vous demande ensuite de spécifier l'une des zones ("1 - 9 key" s'affiche à nouveau). Choisissez un autre chiffre de 1 à 9.

- Appuyez sur . Le texte enregistré est transféré de la zone de la mémoire à la zone de travail.

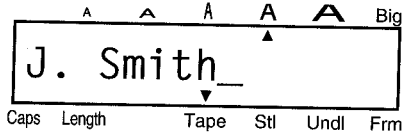

- Vous pouvez à présent éditer ou imprimer le texte rappelé.

EFFACEMENT D'UN TEXTE EN MÉMOIRE

Effacer un texte conservé dans l'une des neuf zones de la mémoire:

(1) Maintenez enfoncée et appuyez sur . Le message "1 - 9 key" s'affiche.

N.B. : Pour retourner à l'écran de travail sans procéder à l'effacement d'un texte, maintenez enfoncée et appuyez sur ou appuyez simplement sur .

(2) Appuyez sur la touche numérique (à) correspondant à la zone de mémoire contenant le texte que vous désirez effacer. Ce numéro ainsi que le début du texte mémorisé dans cette zone s'affichent à l'écran.

N.B. : Si vous vous êtes trompé de numéro, appuyez sur la touche (de 1 à 9) correcte pour afficher le texte que vous recherchez.

(3) Appuyez sur . Le message "ARE YOU SURE?" s'affiche.

(4) Appuyez sur pour confirmer. Le texte sélectionné est effacé et le texte affiché précédemment dans la zone de travail s'affiche à nouveau.

Exemple Effacer "J. Smith" de la zone de mémoire 1:

● Maintenez enfoncée et appuyez sur .

A A A A A Big
1 - 9 key
Caps Length Tape Stl Undl Frm

● Appuyez sur puisque le texte "J. Smith" a été enregistré dans la zone de mémoire 1. Le texte ainsi que son numéro de zone de mémoire s'affiche.

A A A A A Big
1:J. Smith
Caps Length Tape Stl Undl Frm
-41-

- Appuyez sur .

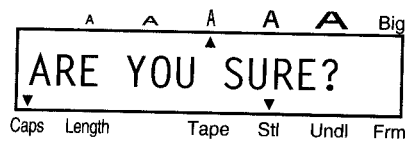

- Appuyez sur . Le texte est effacé de la zone de mémoire et le texte affiché précédemment s'affiche à nouveau. La zone de mémoire 1 est libre et vous pouvez y enregistrer un nouveau texte.

LISTE DES MESSAGES

ERROR!	Une erreur s'est produite.	
BATTERY WEAK!	Les piles sont faibles.	
BATTERY EMPTY!	Les piles sont épuisées.	
MEMORY FULL!	La zone de travail (max. 55 caractères) ou les zones de mémoire sont remplies (reportez-vous au chapitre MÉMORISATION D'UN TEXTE).	
NO CASSETTE!	Vous avez tenté d'imprimer ou de faire avancer le ruban alors qu'il n'y a pas de cassette dans l'appareil.	
WRONG CASSETTE!	Vous avez tenté d'imprimer ou de faire avancer le ruban alors que la cassette installée est de type inconnu.	
TEXT TOO HIGH!	Vous avez tenté d'imprimer alors que la taille de caractère est trop grande pour la largeur du ruban installé.	
TEXT TOO LONG!	Le texte est trop long pour la longueur d'étiquette sélectionnée.	
A - U?	Reportez-vous au chapitre CARACTÈRES ACCENTUÉS.	
1 - 4 key	Reportez-vous au chapitre SYMBOLES.	
BIG:ON	Permet d'activer la fonction Grand caractères.	
BIG:OFF	Permet de désactiver la fonction Grand caractères.	
NORMAL	Reportez-vous au chapitre STYLE.	
OUTLINE		
BOLD		
SHADOW		
ITALIC		
ITALIC+OUTLINE		
ITALIC+BOLD		
ITALIC+SHADOW	Permet d'imprimer un texte sans soulignement ni encadrement.	
VERTICAL		
TEXT		
UNDERLINE		Permet de souligner un texte.
BOX1 : ROUND		Permet d'encadrer un texte ou de le mettre en grisé.
BOX2 : CANDY		
BOX3 : POINTING		
BOX4 : NAME PLATE		
BOX5 : DOT		

FEED : ####	Reportez-vous au chapitre AVANCE DU RUBAN.
FEED : -	
FEED : #	
FEED : ##	
FEED : ###	
LENGTH : OFF	Reportez-vous au chapitre LONGUEUR D'ÉTIQUETTE.
LENGTH : ON	
LENGTH > 050	Longueur d'étiquette sélectionnée trop courte (min. 50 mm)
LENGTH > 2.0	
LENGTH < 300	Longueur d'étiquette sélectionnée trop longue (max. 300 mm)
LENGTH < 11.8	
STAMP FORMAT	Reportez-vous au chapitre TIMBRES.
MIRROR:ON	Mode impression-miroir actif
MIRROR:OFF	Mode impression-miroir inactif
PRINTING	Impression en cours
# OF COPIES?	Reportez-vous au chapitre IMPRESSION MULTIPLE.
UNTIL?	Reportez-vous au chapitre NUMÉROTATION.
1 - 9 key	Reportez-vous aux chapitres MÉMORISATION D'UN TEXTE, RAPPEL D'UN TEXTE EN MÉMOIRE ET EFFACEMENT D'UN TEXTE EN MÉMOIRE.
ARE YOU SURE?	Message de confirmation avant l'effacement d'un fichier

DÉTECTION DES PANNES

Problème	Mesures à prendre
1. L'écran reste vierge alors que l'appareil a été mis sous tension	<ul style="list-style-type: none"> ● Vérifiez la polarité des piles. ● Si les piles sont usées, remplacez-les. ● Vérifiez les connexions de l'adaptateur secteur et le bon fonctionnement de celui-ci.
2. L'appareil n'imprime pas ou les caractères s'impriment mal.	<ul style="list-style-type: none"> ● Vérifiez si la cassette contenant le ruban est installée correctement. ● Si la cassette est vide, remplacez-la. ● Vérifiez si la taille de caractère sélectionnée est compatible avec la largeur du ruban installé dans l'appareil.
3. Les caractères imprimés ne sont pas bien formés.	<ul style="list-style-type: none"> ● Les piles sont probablement usées. Remplacez-les si nécessaire.
4. Impossible de couper le ruban.	<ul style="list-style-type: none"> ● Vérifiez l'état du coupe-ruban. Remplacez-le si sa lame est usée.
5. Une bande rayée apparaît.	<ul style="list-style-type: none"> ● Le ruban est épuisé. Installez une nouvelle cassette.
6. La mémoire s'est effacée automatiquement.	<ul style="list-style-type: none"> ● Les piles sont probablement usées. Remplacez-les si nécessaire.
7. Une partie des caractères ne s'imprime pas sur toute la ligne.	<ul style="list-style-type: none"> ● Vérifiez si la tête d'impression est encrassée (voyez fig. page 3). Nettoyez-la à l'aide d'un coton-tige sec en effectuant des mouvements de haut en bas. ● Si des impuretés adhèrent toujours à la tête d'impression, imprégnez le coton-tige d'alcool à 90 degrés et repassez-le sur la tête d'impression.

FICHE TECHNIQUE

Touches du clavier :	49 touches
Vitesse d'impression :	10,3 mm/sec.
Taille des caractères :	A Taille standard A Double largeur A Double hauteur A Double largeur et double hauteur ▲ Quadruple largeur et double hauteur Big
Police de caractères :	HELSINKI
Ruban :	Ruban adhésif sous l'effet de la pression Longueur : 8 m Quatre largeurs disponibles : 1/4 po (6 mm) 3/8 po (9 mm) 1/2 po (12 mm) 3/4 po (18 mm)
Écran à cristaux liquides :	7 × 5 points 1 ligne × 15 colonnes
Alimentation :	6 piles de type AA (AM3, SUM3, R6, LR6) ou adaptateur secteur en option (7 V, 1,2 A). L'alimentation se coupe automatiquement 5 min après la dernière utilisation.
Encombrement :	6,85 po (174 mm) (L) × 7,87 po (200 mm) (P) × 1,97 po (50 mm) (H)
Poids :	1,4 lb (0,65 kg) (sans piles ni cassette)
Capacité de la zone de travail:	55 caractères
Capacité totale de la mémoire :	200 caractères max. pour les 9 zones disponibles

ACCESSOIRES

- **Fournitures**

Nous vous recommandons d'utiliser les fournitures - rubans, coupe-ruban et adaptateur secteur -, destinés à cet appareil. Brother décline toute responsabilité pour les dommages occasionnés par des fournitures non agréées. Fournissez-vous auprès du concessionnaire Brother le plus proche. Utilisez uniquement des rubans en cassette de type TZ de Brother. N'insérez pas de cassette non porteuse du logo  dans l'appareil.

N° de stock	Description
Rubans laminés de 3/4 po (18 mm)	
TZ141	Caractères noirs sur fond transparent
TZ241	Caractères noirs sur fond blanc
TZ242	Caractères rouges sur fond blanc
TZ243	Caractères bleus sur fond blanc
TZ344	Caractères or sur fond noir
TZ345	Caractères blancs sur fond noir
TZ545	Caractères blancs sur fond bleu
TZ641	Caractères noirs sur fond jaune
TZB41	Caractères noirs sur support orange fluorescent
TZM41	Caractères noirs sur support transparent mat
Rubans laminés de 1/2 po (12 mm)	
TZ131	Caractères noirs sur fond transparent
TZ132	Caractères rouges sur fond transparent
TZ133	Caractères bleus sur fond transparent
TZ231	Caractères noirs sur fond blanc
TZ232	Caractères rouges sur fond blanc
TZ233	Caractères bleus sur fond blanc
TZ334	Caractères or sur fond noir
TZ335	Caractères blancs sur fond noir
TZ431	Caractères noirs sur fond rouge
TZ435	Caractères blancs sur fond rouge
TZ531	Caractères noirs sur fond bleu
TZ631	Caractères noirs sur fond jaune
TZ731	Caractères noirs sur fond vert

N° de stock	Description
TZM31	Caractères noirs sur fond transparent mat
Rubans laminés de 3/8 po (9 mm)	
TZ121	Caractères noirs sur fond transparent
TZ221	Caractères noirs sur fond blanc
TZ222	Caractères rouges sur fond blanc
TZ223	Caractères bleus sur fond blanc
TZ325	Caractères blancs sur fond noir
Rubans laminés de 1/4 po (6 mm)	
TZ111	Caractères noirs sur fond transparent
TZ211	Caractères noirs sur fond blanc
TZ315	Caractères blancs sur fond noir
Rubans non-laminés de 3/4 po (18 mm)	
TZN241	Caractères noirs sur fond blanc
TZN242	Caractères rouges sur fond blanc
TZN243	Caractères bleus sur fond blanc
TZN541	Caractères noirs sur fond bleu
TZN641	Caractères noirs sur fond jaune
TZN741	Caractères noirs sur fond vert
TZNF41	Caractères noirs sur fond violet
Rubans non-laminés de 1/2 po (12 mm)	
TZN231	Caractères noirs sur fond blanc
TZN232	Caractères rouges sur fond blanc
TZN233	Caractères bleus sur fond blanc
TZN531	Caractères noirs sur fond bleu
TZN631	Caractères noirs sur fond jaune
TZN731	Caractères noirs sur fond vert
TZNF31	Caractères noirs sur fond pourpre
Rubans non-laminés de 3/8 po (9 mm)	
TZN221	Caractères noirs sur fond blanc
Rubans non-laminés de 1/4 po (6 mm)	
TZN211	Caractères noirs sur fond blanc

N° de stock	Description
Rubans spéciaux	
TZL041	Rubans de lettrage instantané de 18 mm
TZIY41	Rubans transfert de 18 mm *
TZSE4	Ruban à adhérence spéciale de 18 mm
TZFA3	Ruban pour écussons de 12 mm

* Pas disponibles dans tous les pays

N° de stock	Description
Accessoires pour timbres	
SKMB	Tampon encreur pour ruban noir moyen
SHMB	Kit de confection de timbres, ruban noir moyen

N° de stock	Description
AD30	Adaptateur secteur
TC9	Coupe-ruban

NOTE

• Veuillez lire attentivement ce qui suit avant de commencer.

Insertion d'une nouvelle cassette

- Retirez la cale.

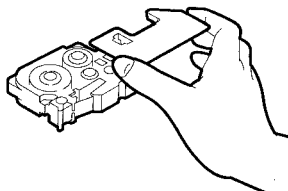

- TENDEZ LE RUBAN AVEC LE DOIGT

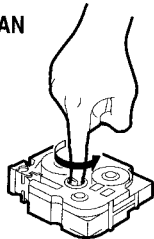

- INSTALLEZ ET APPUYEZ SUR CODE+FEED

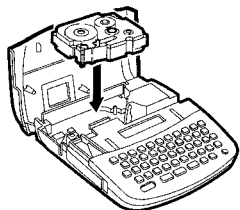

Découpe du ruban adhésif

- Ne tirez pas sur le ruban adhésif pour le faire avancer.

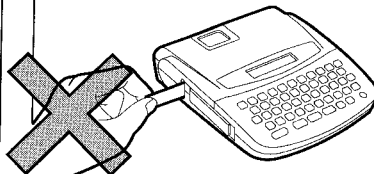

- Pour couper le ruban, utilisez le coup-ruban intégré. N'essayez jamais de couper le ruban pendant l'impression ou pendant son avance.

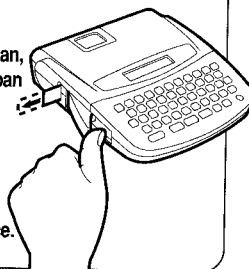

Connexion de l'adaptateur secteur

- N'utilisez que l'adaptateur secteur destiné à ce modèle.

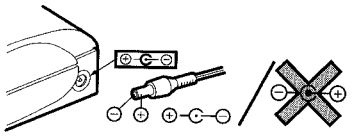

© BROTHER INDUSTRIES, LTD. 1997~

Imprimé au Japon
UN4367001