

P-TOUCH EXTRA MODÈLE PT-330

MODE D'EMPLOI

- Lisez attentivement ce guide avant d'utiliser le P-Touch pour la première fois.
- Conservez ce guide dans un lieu sûr en vue de référence ultérieure.

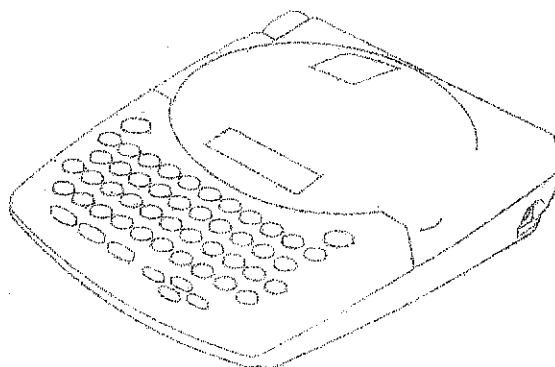

brother®

INTRODUCTION

Nous vous remercions d'avoir choisi le P-Touch 330!

Votre nouveau P-TOUCH vous permettra de réaliser un grand choix d'étiquettes et de timbres en variant la taille et le style des caractères ainsi que les encadrements. La vaste gamme de rubans en cassette disponible vous offre de nombreuses possibilités de création d'étiquettes personnalisées. Vous disposez de cinq largeurs de ruban (6 mm (1/4 po), 9 mm (3/8 po), 12 mm (1/2 po), 18 mm (3/4 po) et 24 mm (1 po)) ainsi que de nombreuses couleurs, particulièrement utiles pour établir un système à codes de couleur.

La fonction de création de timbres permet de créer rapidement et aisément des timbres pour des tampons encreurs.

Le P-TOUCH 330 – c'est la garantie d'un travail d'aspect professionnel en un tour de main. Que ce soit au bureau, à l'usine, au laboratoire ou à la maison, la qualité, les possibilités et les performances du P-TOUCH n'arrêteront pas de vous étonner.

Puisque ce guide est susceptible de servir de référence ultérieure, gardez-le à portée de la main.

Avis de conformité aux normes du ministère des communications du Canada

Cet appareil numérique respecte les limites de bruits radioélectriques applicables aux appareils numériques de classe B prescrites dans la norme sur le matériel brouilleur: "Appareils Numériques", NMB-003 édictée par le Ministère des Communications.

SOMMAIRE

PRÉLIMINAIRES

PRÉSENTATION DE L'APPAREIL	2
PRÉCAUTIONS IMPORTANTES	4
PILES	5
ADAPTATEUR SECTEUR OPTIONNEL	6
RUBANS EN CASSETTE	7
APPLICATION DES ÉTIQUETTES	8
TÊTE D'IMPRESSION ET ROULEAUX	12

INITIATION

EXEMPLE : INSCRIPTION DE PORTE	14
EXEMPLE : ADRESSE	17
EXEMPLE : ÉTIQUETTE DE CASSETTE VIDÉO	23

RÉFÉRENCE

TOUCHE D'ALIMENTATION	30
TOUCHES DE DÉPLACEMENT DU CURSEUR	31
TOUCHES CODE, ALT ET SHIFT	33
BARRE D'ESPACE	36
RETOUR À LA LIGNE	37
NOUVEAU BLOC	40
TOUCHE DE CORRECTION	41
EFFACEMENT DE LIGNE	44
EFFACEMENT INTÉGRAL	45
CARACTÈRES COMPOSÉS	46
CARACTÈRES ACCENTUÉS	48
SYMBOLES	50
LONGUEUR D'ÉTIQUETTE	52
TIMBRES	55
TAILLE/LARGEUR	58
STYLE	61
SOULIGNEMENT	64
POLICES	65
ENCADREMENT	67
MARGES	69
ALIGNEMENT HORIZONTAL	71
IMPRESSION VERTICALE	72
IMPRESSION MIROIR	73
CODES À BARRES	74
IMPRESSION ET AVANCE	77
NUMÉROTATION AUTOMATIQUE	78
IMPRESSION MULTIPLE	81
MÉMOIRE	83
DÉTECTION DE PANNES	86
LISTE DES MESSAGES D'ERREUR	87
FICHE TECHNIQUE	92
ACCESSOIRES	93

PRÉLIMINAIRES

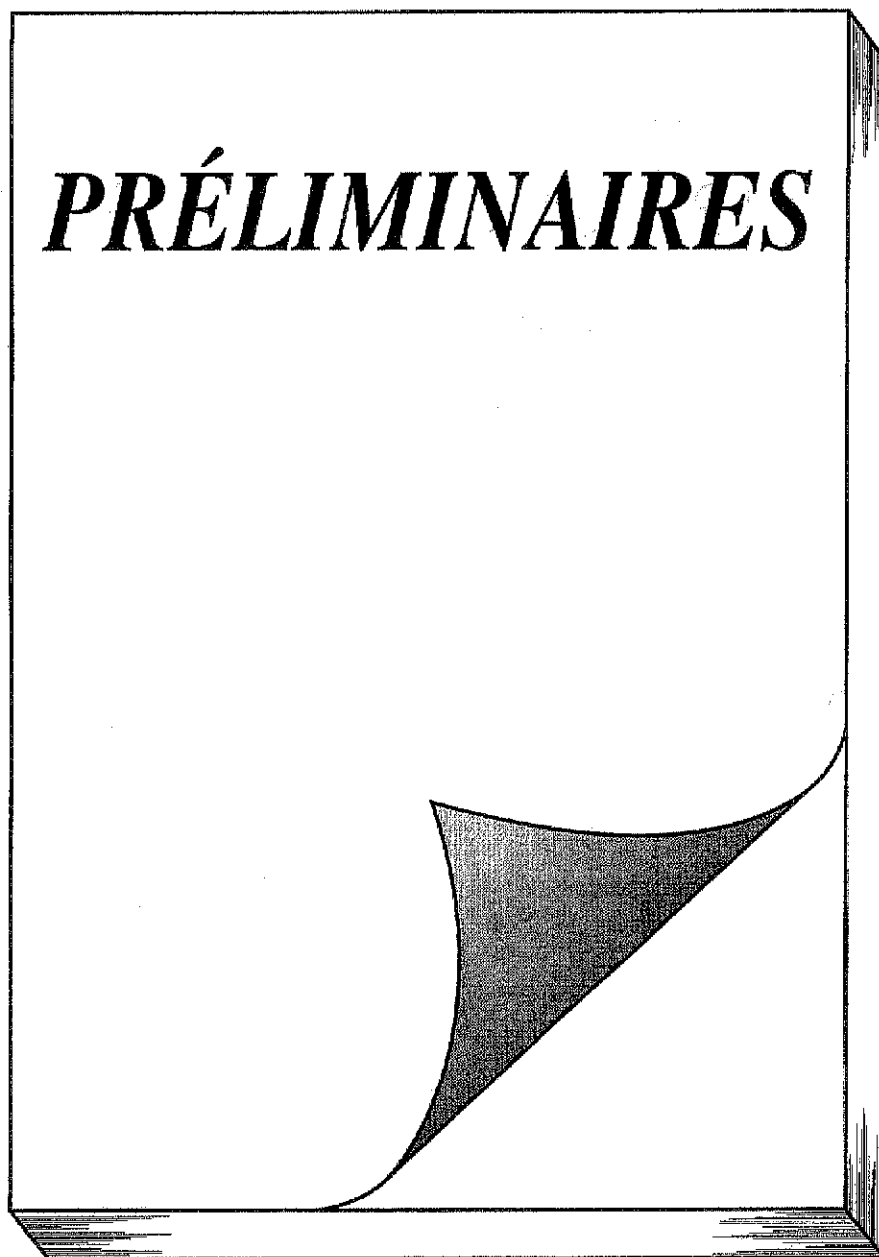

PRÉSENTATION DE L'APPAREIL

FACE AVANT

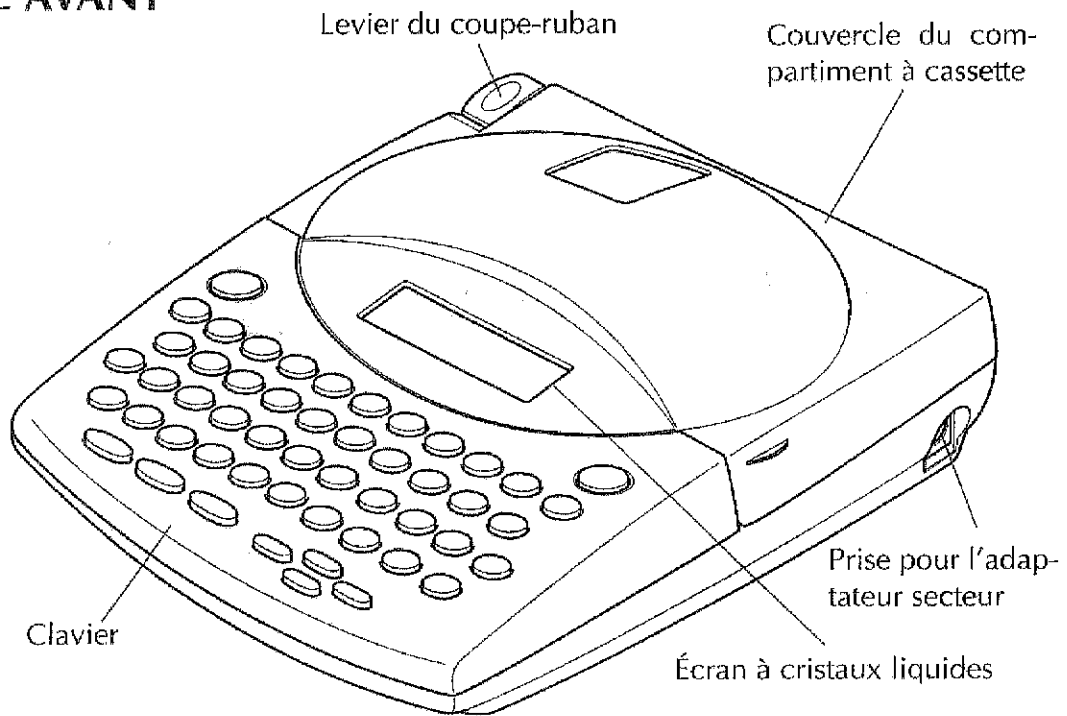

FACE ARRIÈRE

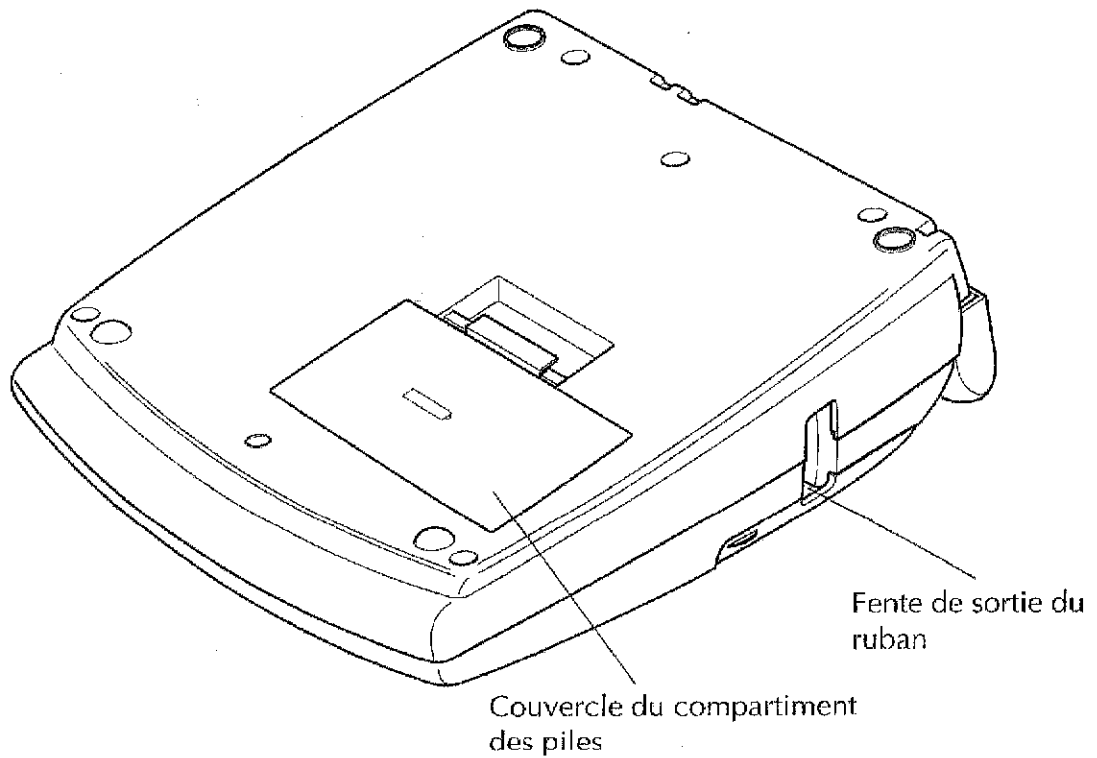

CLAVIER ET ÉCRAN À CRISTAUX LIQUIDES

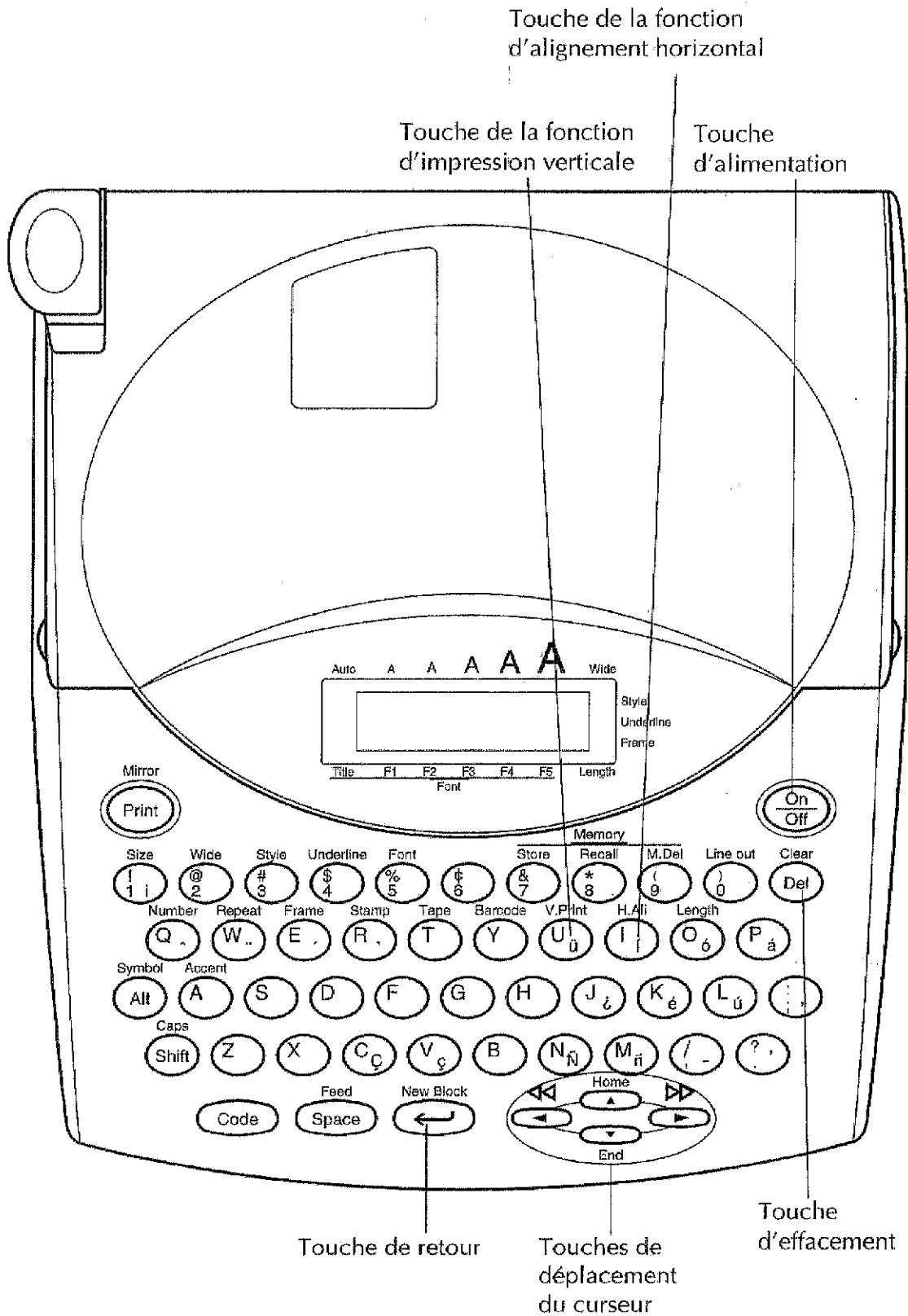

PRÉCAUTIONS IMPORTANTES

- Utilisez uniquement des rubans en cassette de type TZ de Brother. N'utilisez pas de cassettes non porteuses de la marque .
- Ne tirez pas sur le ruban, vous risqueriez de l'endommager.
- N'utilisez pas votre appareil dans un endroit poussiéreux. Évitez de le laisser à un endroit exposé au soleil ou susceptible d'être mouillé par la pluie.
- N'installez pas votre appareil à des endroits surchauffés ou humides. Si vous le déposez dans une voiture, veillez à ne jamais le laisser sur le tableau de bord ni sur la plage arrière.
- Ne laissez pas de caoutchouc ni de vinyle sur la machine pendant trop longtemps. Ces matières pourraient déteindre.
- N'utilisez ni alcool, ni solvant organique pour nettoyer l'appareil. Servez-vous d'un chiffon sec et doux.
- Ne déposez rien sur ou dans l'appareil.
- Ne touchez pas la lame du coupe-ruban, sous peine de vous blesser.
- Quand vous changez les piles de l'appareil, veillez à effectuer l'opération en moins de 5 minutes, sous peine de perdre tous vos textes mémorisés ou branchez l'adaptateur secteur avant de retirer les piles.
- Sous peine d'annuler la garantie, utilisez uniquement l'adaptateur secteur spécialement conçu pour l'appareil (modèle AD60).
- Ne jamais démonter un adaptateur secteur.
- Si vous savez que vous n'utiliserez pas votre appareil pendant une période prolongée et qu'il n'est pas indispensable de conserver les textes mémorisés, débranchez l'adaptateur secteur et/ou retirez les piles afin d'éviter qu'elles ne fuient.
- Si l'appareil est branché au secteur et que vous débranchez l'adaptateur du secteur avant de le débrancher de l'appareil, vous risquez de perdre vos messages en mémoire, même si des piles sont installées dans l'appareil.
- **Utilisez des piles AA alcalines.**

PILES

Il s'agit d'un appareil léger et portable alimenté par **6 piles AA (LR6, AM3) alcalines** ou par un adaptateur secteur. Remplacez toujours toutes les piles à la fois.

Changer les piles :

- ❶ Retirez le couvercle du compartiment des piles, situé à l'arrière de l'appareil.
- ❷ Retirez les piles se trouvant dans l'appareil.
- ❸ Insérez six piles AA alcalines, en veillant à respecter les polarités (voyez l'illustration).
- ❹ Remettez le couvercle du compartiment des piles en place.

👉 *Veillez à effectuer le remplacement des piles en moins de cinq minutes. En effet, si vous dépassez ce laps de temps sans brancher l'adaptateur, tous vos messages seront perdus, même vos messages mémorisés.*

Retirez les piles et déconnectez l'adaptateur secteur si vous savez que vous n'utiliserez pas votre appareil pendant une période prolongée. Veuillez noter que tous vos messages, y compris ceux mémorisés, seront perdus.

Vous ne pouvez imprimer les codes à barres et les caractères de grande taille que si vous utilisez des piles alcalines.

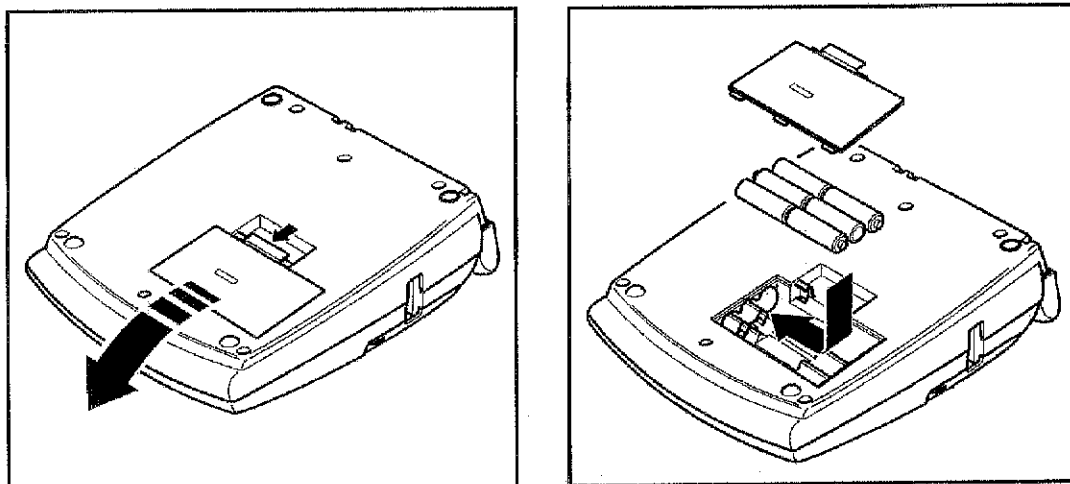

ADAPTATEUR SECTEUR OPTIONNEL

L'adaptateur secteur (modèle AD60) vous permet d'utiliser votre appareil à tout endroit pourvu d'une prise de courant.

brancher l'adaptateur secteur :

- ❶ Insérez le petit connecteur dans la prise DC IN 9,5V, située sur le côté droit de l'appareil.
- ❷ Branchez la fiche secteur dans la prise de courant la plus proche.

☞ *Ne branchez que l'adaptateur secteur spécialement conçu pour cet appareil.*

Retirez les piles et déconnectez l'adaptateur secteur si vous savez que vous n'utiliserez pas votre appareil pendant une période prolongée. Veuillez noter que le texte affiché ainsi que tous vos textes en mémoire seront perdus.

Nous vous recommandons d'utiliser l'adaptateur secteur pour l'impression de caractères de grande taille et de codes à barres sur du ruban de 18 mm (3/4 po) ou 24 mm (1 po). En effet, ce type d'opération risque d'épuiser rapidement vos piles.

Afin d'obtenir de bons résultats, il est préférable d'utiliser l'adaptateur secteur lors de la production de timbres de grand format.

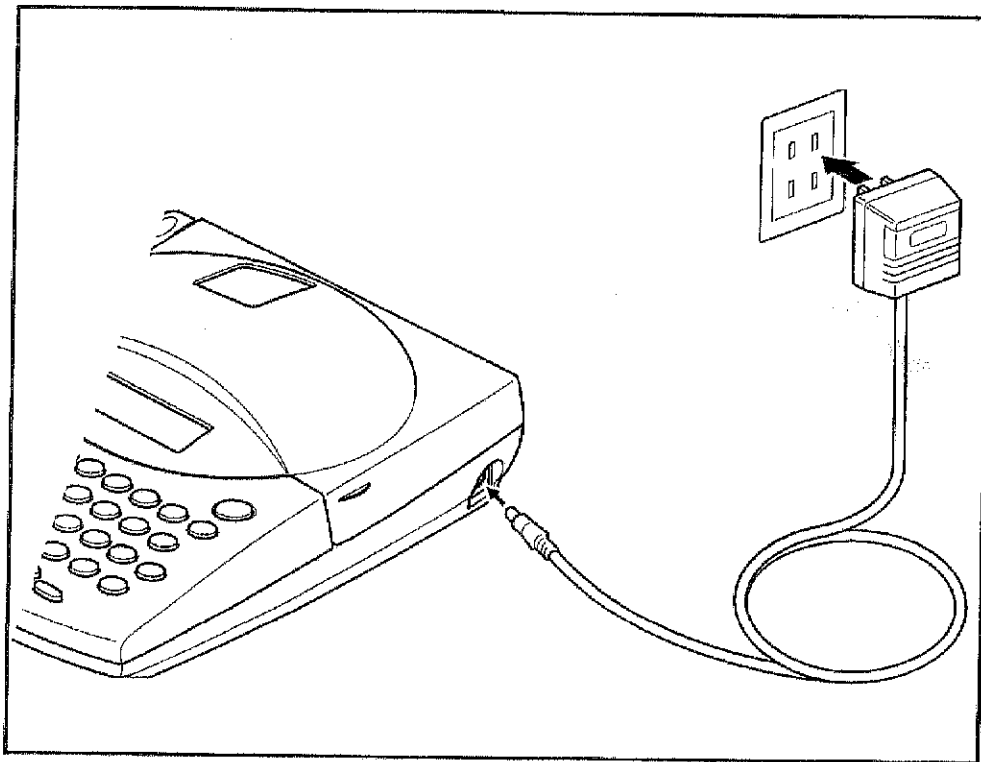

RUBANS EN CASSETTE

L'appareil est livré avec un ruban en cassette Brother de type TZ. Sachez qu'il existe un vaste choix de rubans de couleurs et largeurs diverses. Mettez cette diversité au profit de votre créativité en produisant des étiquettes de couleurs et de styles adaptés à vos besoins.

L'appareil est conçu de sorte à faciliter et accélérer le changement de cassettes.

Installer un ruban en cassette :

- 1 Soulever le couvercle du compartiment à cassette afin de l'ouvrir. Ceci libère également toute cassette installée.
- 2 Si une cassette se trouve dans le compartiment, retirez-la en la soulevant vers le haut.
- 3 Retirez la protection du ruban en cassette neuf.
 - ⚠ *Veillez bien à faire passer le ruban dans ses guides.*
 - Si le ruban est lâche, tournez la roue dentée dans le sens de la flèche indiquée sur la cassette à l'aide du doigt. Avant d'installer une cassette entamée, assurez-vous que son ruban soit tendu.*
- 4 Installez correctement le ruban en cassette dans son compartiment en veillant à ce que toute la surface de la cassette touche le fond du compartiment.
 - ⚠ *Lorsque vous introduisez une cassette, veillez à ce que le ruban ne se coince pas sur le coin du support métallique de sécurité.*
- 5 Refermez le couvercle du compartiment et, si nécessaire, mettez l'appareil sous tension.
- 6 Maintenez **Code** enfoncée et appuyez une fois sur **Feed Space** pour faire avancer le ruban et pour le tendre.
- 7 Appuyez sur le levier du coupe-ruban pour couper le ruban qui dépasse.

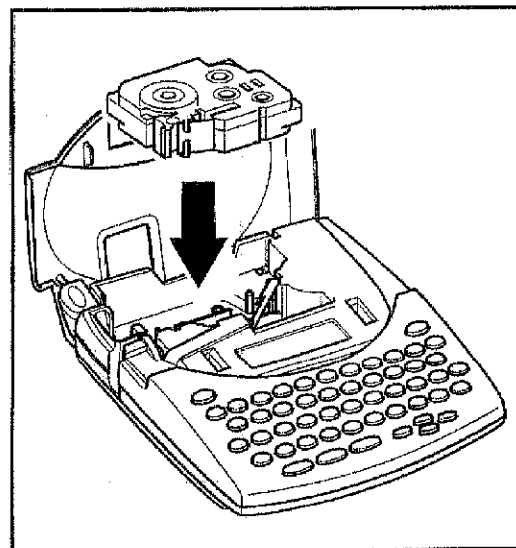
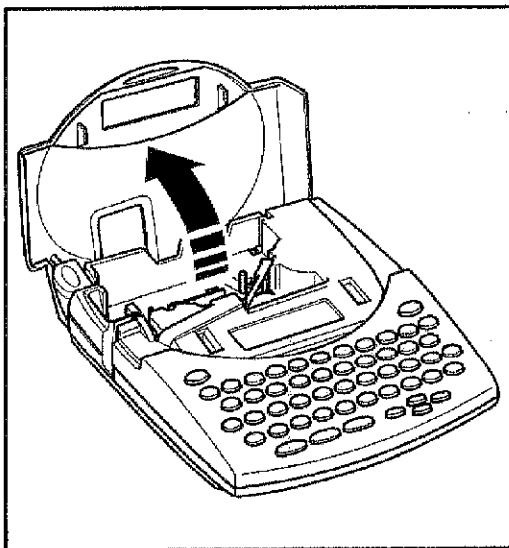

RUBAN LAMINÉ

En procédant de la façon suivante, le bâtonnet fourni vous permet de retirer aisément le support du ruban laminé.

- 1 Tenez le ruban d'une main, la surface imprimée vers le haut, et le bâtonnet de l'autre main.
- 2 Faites passer la moitié du ruban dans la fente du bâtonnet.
- 3 Retournez le bâtonnet d'un quart de tour vers vous, puis tirez-le en sens inverse, comme illustré.
- 4 Décollez le support du ruban.

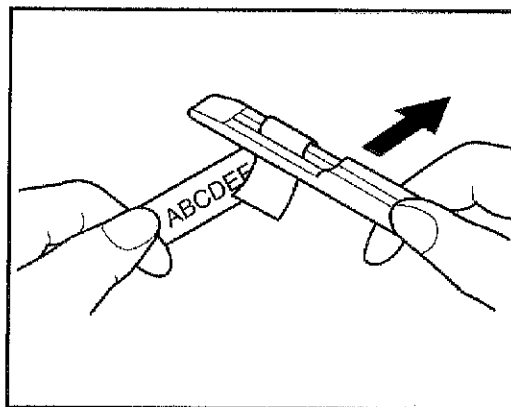
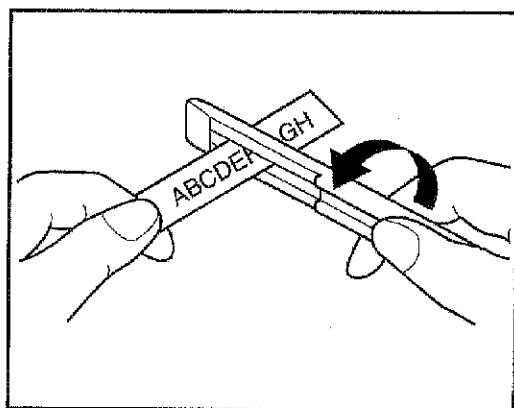

RUBAN NON-LAMINÉ

Le support des rubans non-laminés est scindé au milieu et celui-ci peut être aisément retiré, car ses coins intérieurs se décollent.

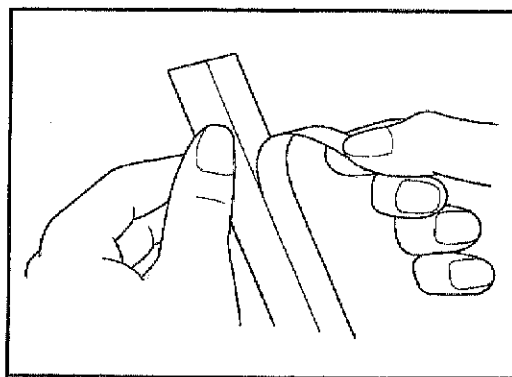

RUBAN DE LETTRAGE INSTANTANÉ (CARACTÈRES À DECOLLEMENT PAR FROTTEMENT)

Les rubans de lettrage instantané permettent le transfert des caractères par frottement. Après l'impression du texte, il suffit, pour transférer les caractères sur une feuille de papier, de poser le côté imprimé du ruban sur le papier et de froter le dos du ruban avec le bâtonnet fourni.

 Maintenez bien le ruban en place pendant le transfert.

RUBAN TRANSFERT

Vous pouvez transférer des étiquettes sur des vêtements en les appliquant à l'aide d'un fer à repasser.

- 1 Installez une cassette de ruban transfert, puis appuyez sur  pour lancer l'impression de votre texte. Enfoncez ensuite le levier de coupe-ruban afin de couper le ruban.
- 2 Repassez le vêtement de sorte que sa surface soit bien lisse.
- 3 Placez la face imprimée de l'étiquette à l'endroit du vêtement où vous désirez voir figurer votre décoration.
- 4 Réglez votre fer à repasser sur "coton" (150–180°C ou 300–350°F) et maintenez fermement le fer sur l'étiquette durant 15 secondes environ.
- 5 Laissez refroidir (pendant 60 secondes environ), puis retirez le support du ruban.

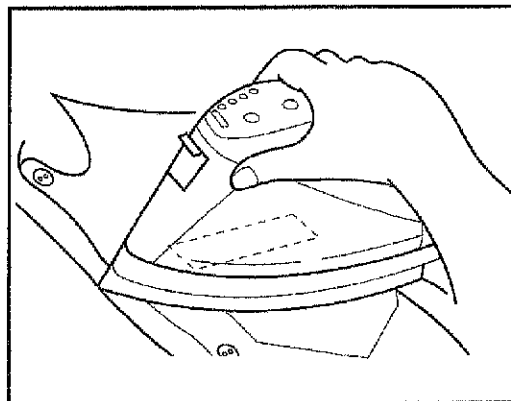
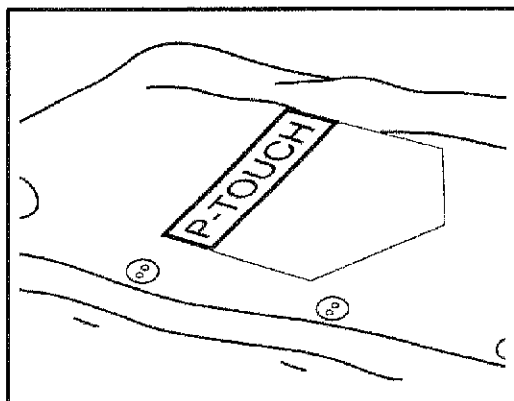

 Les meilleurs résultats seront obtenus sur des vêtements blancs en 100 % coton et dont la surface est lisse et uniforme.

Vous pouvez aussi décorer des vêtements 100 % lin ou fabriqués avec un tissu en polyester/coton, dans la mesure où ils présentent une surface uniforme et lisse.

Les tissus rugueux, comme du jean, les tissus pelucheux et les tissus imperméabilisés ne conviennent pas, car l'étiquette n'adhérera pas à ce genre de surface. Les tissus sensibles à la chaleur, tels le nylon, l'acétate ou tout tissu semblable, ne conviennent pas non plus, car ils risquent d'être abîmés lors du repassage à une température élevée.

Ne faites pas glisser le fer pendant l'application, car l'étiquette risquerait de bouger. Maintenez fermement le fer à repasser.

Après avoir retiré le support du ruban, il se peut que l'étiquette apparaisse lustrée. De plus, des points blancs peuvent être apparents si vous avez touché l'étiquette des doigts en retirant le support. Pour y remédier, repassez l'étiquette, en ayant soin de placer un linge sec entre l'étiquette et le fer à repasser.

Sur des tissus de couleur, l'étiquette apparaîtra sur fond blanc.

Effectuez le transfert avec soin, car une fois transférée, l'étiquette ne pourra plus être enlevée.

Lavage de vêtements décorés :

Vous pouvez laver plus de 20 fois un vêtement portant une étiquette transférée, pour autant que celle-ci ait été appliquée correctement. Utilisez votre produit de lessive habituel.

Si vous laissez tremper trop longtemps un vêtement décoré dans de l'eau de javel, l'étiquette risque de se décolorer.

Évitez de laver ce vêtement avec d'autres vêtements pourvus d'objets durs, tels des boutons ou des boucles.

Ne donnez pas un vêtement décoré d'une étiquette au nettoyage à sec.

Séchage de vêtements décorés :

Vous pouvez faire sécher les vêtements décorés d'une étiquette de transfert à l'endroit ou à l'envers.

Ne faites pas sécher ces vêtements dans un séchoir électrique. Les étiquettes risquent de se détacher et de se coller sur d'autres vêtements.

Repassage de vêtements décorés :

Repassez ces vêtements à la température habituelle.

Placez une pattemouille sur les vêtements portant des étiquettes de transfert, pour éviter que l'étiquette adhère au fer.

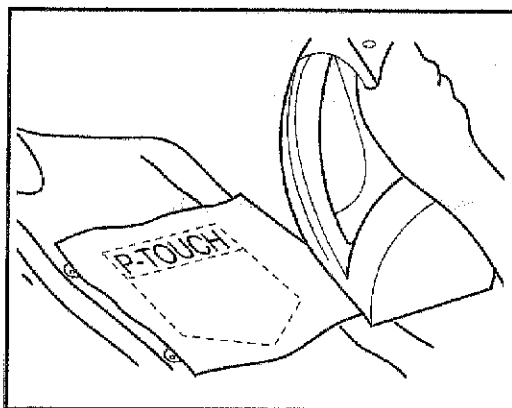

Les étiquettes ne sont pas toxiques. Nous vous conseillons toutefois de respecter les précautions d'usage, comme par exemple, de ne pas les mettre en bouche.

Ne laissez pas la cassette dans un endroit soumis aux rayons de soleil directs, un endroit humide ou poussiéreux.

RUBAN D'ÉCUSSENS

Vous pouvez également imprimer vos textes sur un ruban d'écussons. Ceux-ci s'appliquent sur les vêtements au fer à repasser. Après avoir imprimé l'écusson et l'avoir découpé à l'aide d'une paire de ciseaux, placez-le sur le vêtement, face imprimée sur le tissu. Placez une pattemouille sur l'écusson et repassez pendant 10 à 15 secondes à une température moyennement élevée (160 à 180°C ou 320 à 350°F) en appuyant fermement sur le fer. Pour plus de détails, veuillez consulter la notice d'instructions fournie avec la cassette de ruban d'écussons.

RUBAN DE TIMBRES

Veuillez vous reporter aux pages 55 à 57 pour une explication détaillée sur la façon de procéder à la création de timbres.

TÊTE D'IMPRESSION ET ROULEAUX

À la longue, poussière et autres impuretés risquent d'encrasser la tête d'impression et les rouleaux, surtout si l'appareil est utilisé à l'extérieur ou dans des endroits fort poussiéreux. Quand la poussière s'est accumulée au point d'obstruer partiellement la tête d'impression, des lignes non-imprimées pourraient traverser les caractères.

Il est donc nécessaire de nettoyer de temps à autre la tête d'impression et les rouleaux.

Nettoyer la tête d'impression et les rouleaux :

- 1 Éteignez l'appareil.
- 2 Ouvrez le couvercle du compartiment de cassette et s'il y a une cassette, retirez-la. La tête d'impression et les rouleaux se trouvent dans le compartiment de la cassette.
- 3 Tête d'impression : essuyez-la doucement, de haut en bas, à l'aide d'un coton-tige sec. Rouleaux : nettoyez-les à l'aide d'un coton-tige en les essuyant de haut en bas, tout en les tournant du doigt.
- 4 Effectuez un essai d'impression.

Si le problème persiste :

- 5 Imprégnez un coton-tige d'un peu d'alcool à 90° et répétez l'étape 3.

Si aucune amélioration n'a lieu, consultez votre revendeur.

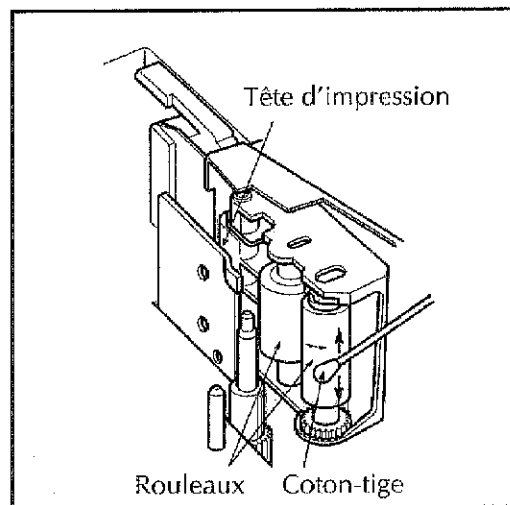
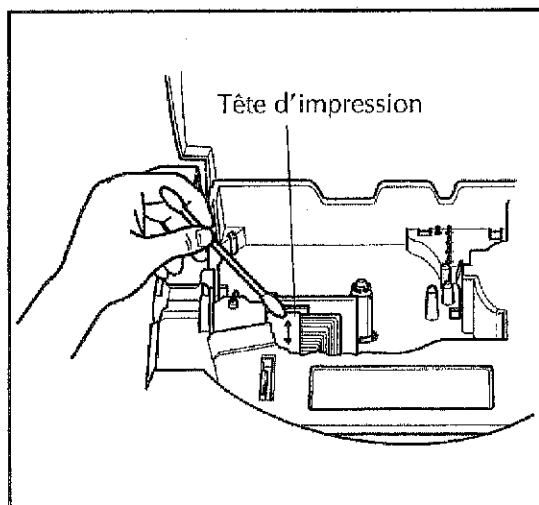

INITIATION

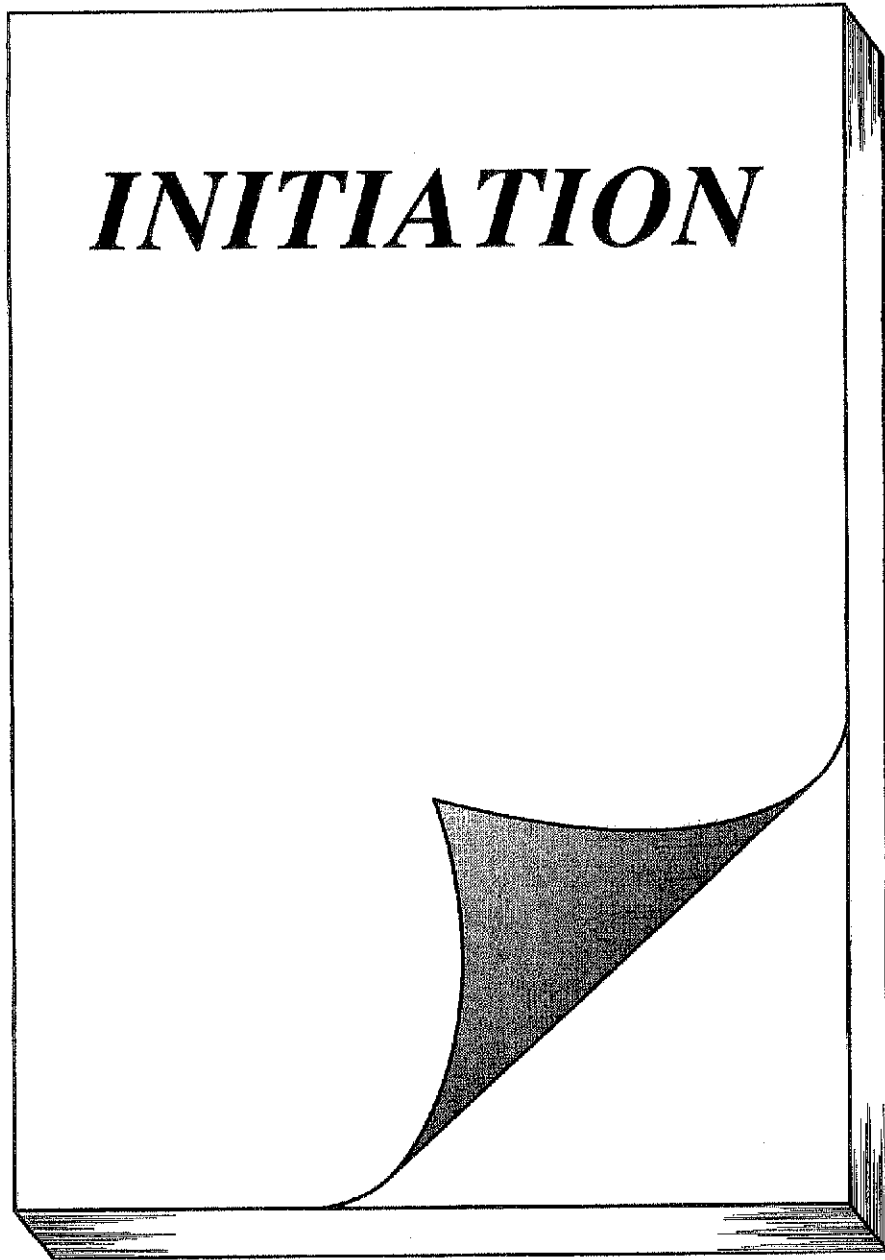

EXEMPLE : INSCRIPTION DE PORTE



Après avoir installé les piles et la cassette de ruban fournie avec votre appareil conformément aux instructions du chapitre précédent, vous pouvez à présent vous familiariser avec certaines des fonctions de base du P-Touch 330. Commencez d'abord par mettre l'appareil sous tension.

Mettre l'appareil sous tension :

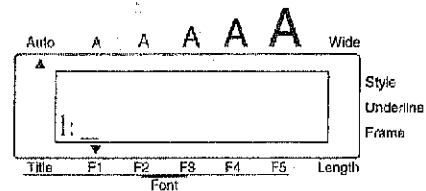
- Appuyez sur  situé au coin supérieur droit du clavier.



Le signe qui ressemble à un trait de soulignement s'appelle "curseur". Le curseur est votre point de repère dans le texte ; il vous permet de vous y positionner et de sélectionner des caractères du texte.

Le texte que vous créerez dépassera parfois les 11 caractères que l'écran peut afficher en même temps. Dans ce cas, vous pouvez déplacer le curseur afin de visionner les diverses parties de ce texte. Appuyez sur la touche de déplacement du curseur gauche () pour visionner le texte se trouvant à la gauche de l'écran et appuyez sur la touche de déplacement droite () pour afficher le texte se trouvant à la droite de l'écran.

Certains réglages de format sont identifiés par des triangles et des carrés figurant autour de l'écran. Les réglages par défauts, c.-à-d. les réglages présélectionnés en usine et qui sont actuels au moment de la première mise sous tension de l'appareil vous permettent de créer un texte de format très simple. Vous pouvez bien sûr lui attribuer toute une gamme de formats afin de le personnaliser. Vous trouverez les explications détaillées au sujet des formats aux pages 58 à 76.

Entrez à présent le texte du premier exemple, la simple inscription de porte affichée ci-dessous.



MEETING ROOM

 Ce texte a été imprimé sur du ruban d'une largeur de 12 mm (1/2 po), tel que celui livré avec l'appareil.

ENTRER LE TEXTE

Puisque tout le texte de l'exemple est en majuscules, il est utile d'activer le mode Majuscules (Caps), qui vous permet d'entrer les lettres sans devoir appuyer sur la touche .





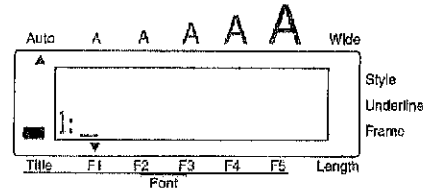

Activer le mode Caps :

- Maintenez la touche  enfoncée et appuyez une fois sur . L'indicateur Caps, figurant à la gauche de l'écran s'allume.





Tapez ensuite votre texte en procédant de la même manière qu'avec un clavier d'ordinateur ou de machine à écrire.



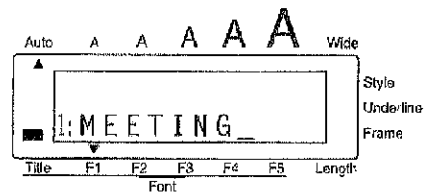

Entrer "MEETING" :

- Appuyez une fois sur , puis deux fois sur , appuyez ensuite une fois sur les touches , ,  puis terminez le mot en appuyant une fois sur .

 Toutes les lettres s'affichent en majuscules.



Comme pour un clavier de machine à écrire ou d'ordinateur, la barre d'espacement () vous permet d'ajouter un espace dans le texte.

 Les touches () et () ont des fonctions différentes. La touche () fait également avancer le curseur dans le texte, mais sans ajouter d'espace.

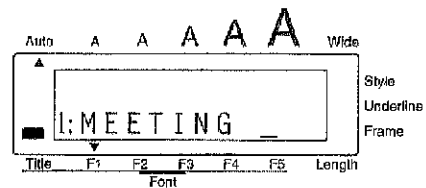

Entrer un espace :

- Appuyez sur .



Tapez ensuite "ROOM" pour finir le texte.

Entrer "ROOM" :

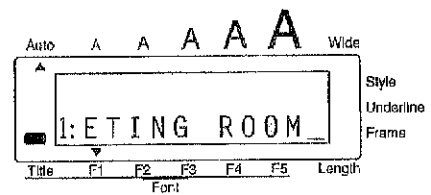

- ⑤ Appuyez une fois sur  , puis deux fois sur  , ensuite sur  pour terminer le texte.

Puisque le texte est composé de plus de 11 caractères, "ME" disparaît du côté gauche de l'écran.



Après avoir entré les lettres majuscules, quittez à présent le mode Caps.

Quitter le mode Caps :

- ⑥ Maintenez la touche  enfoncée et appuyez une fois sur  . L'indicateur s'éteint.

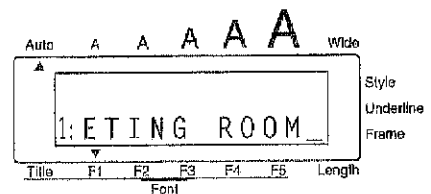

Une fois ce texte terminé, il vous est possible de l'éditer, soit pour corriger d'éventuelles erreurs, soit pour le modifier ou pour en modifier le style. Pour plus de détails sur les principes d'édition d'un texte, reportez-vous aux pages 41 à 45.

IMPRIMER LE TEXTE

Plusieurs réglages d'impression sont à votre disposition. Nous allons toutefois nous contenter du réglage le plus simple et imprimer le texte en utilisant le réglage par défaut de l'appareil.

Imprimer le texte :

- ⑦ Appuyez une fois sur  . Le message "WORKING" s'affiche avant le lancement de l'impression, puis "COPIES 1/1" s'affiche pendant l'impression du texte.

Couper le ruban :

- ⑧ Appuyez sur le levier du coupe-ruban.

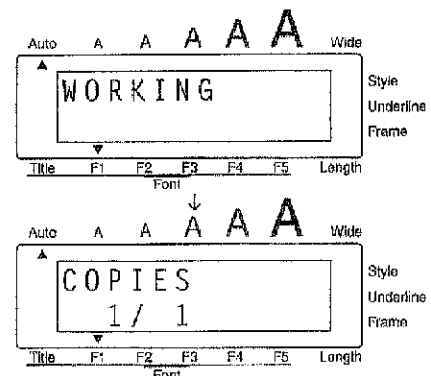

EXEMPLE : ADRESSE

Dans cet exemple d'étiquette, vous allez apprendre à créer un texte de plusieurs lignes et à lui appliquer divers réglages de format afin de le rendre plus attrayant.



➡ Seuls les rubans de 18 mm (3/4 po) et 24 mm (1 po) conviennent pour l'impression de textes de quatre lignes.

Avant d'entrer un nouveau texte, il convient d'effacer tout texte affiché.

Préparer l'écran pour un nouveau texte :

- 1 Maintenez la touche **Code** et appuyez une fois sur **Clear** **Del**.

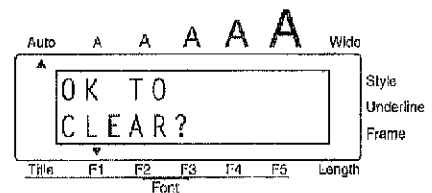

- 2 Appuyez sur **New Block** **←**.

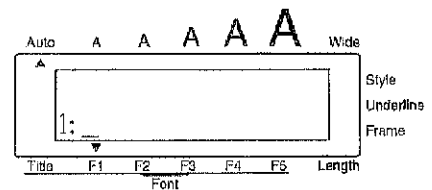

ENTRER LE TEXTE

Tapez la première ligne de l'adresse, c.-à-d. le nom "Bill Reynolds".

Entrer "Bill Reynolds" :

- 3 Maintenez la touche ^{Caps} Shift enfoncée et appuyez une fois sur (B), relâchez ensuite ^{Caps} Shift. Appuyez une fois sur ^{H.Alt} L1, puis deux fois sur (L2).

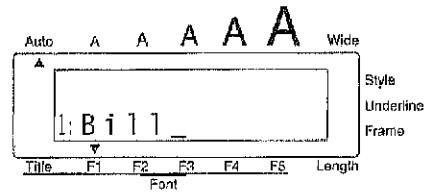

- 4 Appuyez sur ^{Feed} Space.

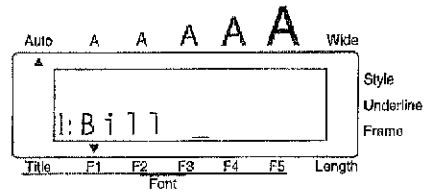

- 5 Entrez "Reynolds".

Le nombre de caractères étant supérieur à 11, "Bil" disparaît au côté gauche de l'écran.

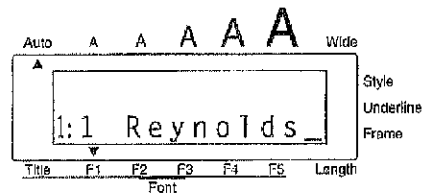

La touche de retour de chariot (^{New Block} ↵) vous permet de créer une nouvelle ligne de texte.

Le repère (↵) signale une fin de ligne.

Aller à la ligne :

- 6 Appuyez sur ^{New Block} ↵.

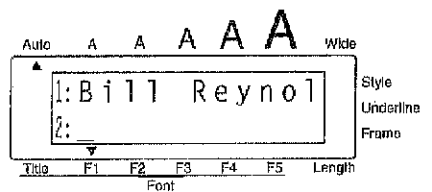

Entrer l'adresse :

- 7 Entrez "29 South Main St.", puis appuyez sur .

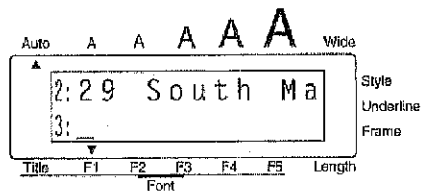

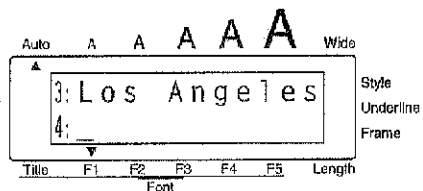

- 8 Entrez "Los Angeles, CA 88888", puis appuyez sur .



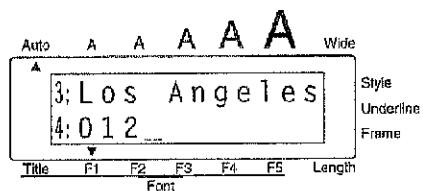

Entrer le numéro de téléphone:

- 9 Entrez "012".

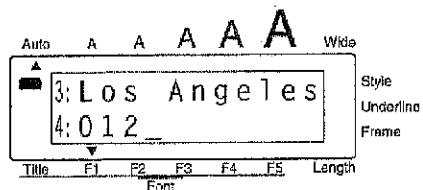

- 10 Appuyez une fois sur . L'indicateur Alt, figurant à la gauche de l'écran, s'allume afin de signaler que le mode Alt est activé.



- 11 Maintenez  enfoncée, puis appuyez sur .

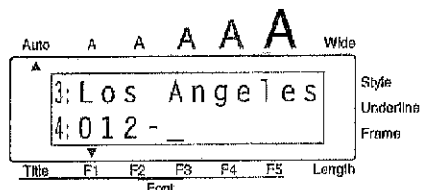

- 12 Entrez le reste du texte "345-6789".

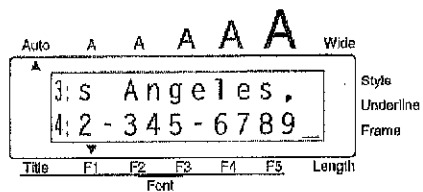

FORMATER LE TEXTE

Voilà le texte de l'exercice entré. Si vous l'imprimez à ce stade, l'impression se ferait avec les réglages par défauts, c.-à-d. alignement à gauche, marges de 25 mm (1 po), sans encadrement ni soulignement, taille des caractères automatique (Auto), police de caractères HELSINKI (F1) et style de caractères NORMAL. Pour plus de détails au sujets des réglages de format, veuillez vous reporter aux pages 58 et 75.

Donnez le format suivant au texte de l'exercice : police Brussels (F2), encadrement, marges de 8 mm (1/3 po). Procédez comme suit :

Sélectionner la police BRUSSELS :

- 13 Maintenez la touche **Code** enfoncée et appuyez une fois sur **Font**.

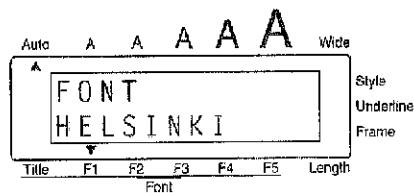

- 14 Maintenez votre pression sur **Code** et appuyez de façon répétée sur **Font** jusqu'à ce que "BRUSSELS" s'affiche, puis relâchez **Code**.

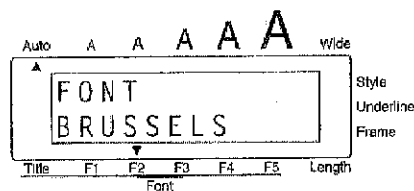

Sélectionner le cadre SQUARE :

- 15 Maintenez la touche **Code** enfoncée et appuyez une fois sur **Frame**.

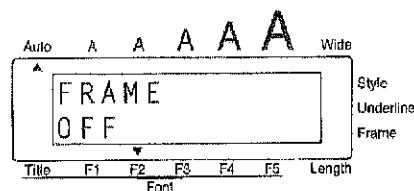

- 16 Maintenez votre pression sur **Code** et appuyez de façon répétée sur **Frame** jusqu'à ce que "SQUARE" s'affiche, puis relâchez **Code**.

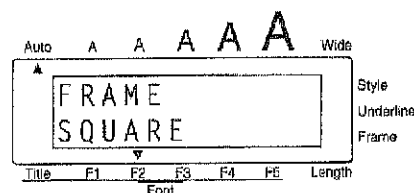

Sélectionner l'avance de ruban ## :

- 17 Maintenez la touche **Code** enfoncée et appuyez une fois sur **Tape**.

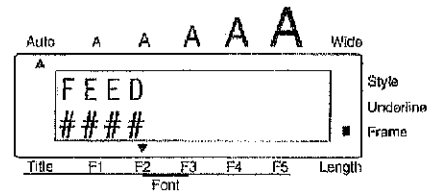

- 18 Maintenez votre pression sur **Code** et appuyez de façon répétée sur **Tape** jusqu'à ce que "##" s'affiche, puis relâchez **Code**.

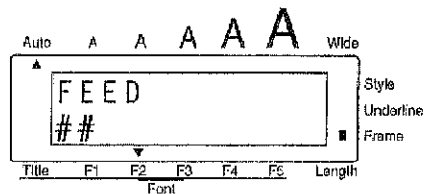

Vous avez le choix de sélectionner les formats de texte avant ou après l'entrée du texte. Tous les réglages de format s'effectuent de la manière décrite ci-dessus.

IMPRIMER LE TEXTE

Si vous désirez un seul exemplaire d'une étiquette, il vous suffit d'appuyer sur **Mimor** **Print** pour lancer son impression. Pour imprimer plusieurs exemplaires de l'étiquette, procédez comme décrit ci-après. Dans l'exemple suivant, nous allons procéder à l'impression de trois exemplaires de l'étiquette.

Imprimer l'étiquette en trois exemplaires :

- 19 Maintenez la touche **Code** enfoncée et appuyez une fois sur **Repeat**.

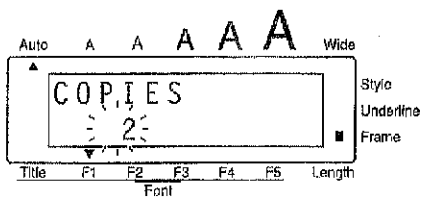

- 20 Appuyez de façon répétée sur **Home** jusqu'à ce que le réglage 3 s'affiche.

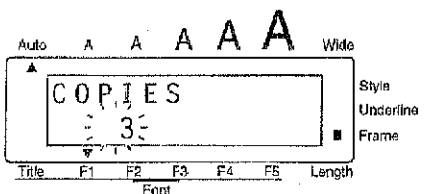

- 21 Appuyez sur . Le message "WORKING" s'affiche juste avant le lancement de l'impression, puis le numéro d'exemplaire s'affiche pendant l'impression de chacune des étiquettes.

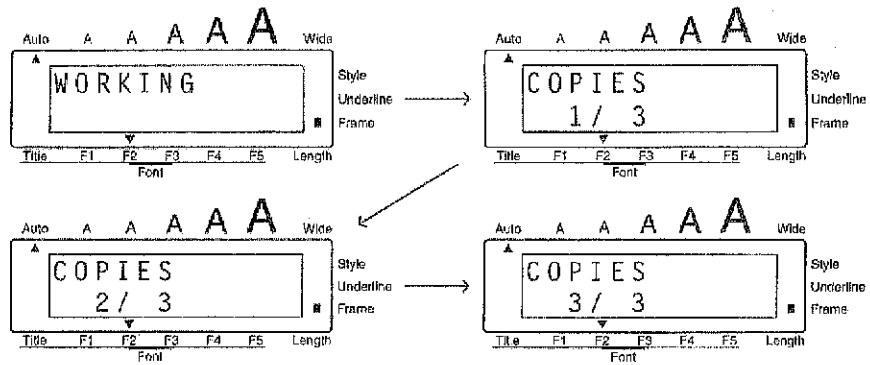

- 22 Appuyez sur le levier du coupe-ruban afin de couper le ruban, puis coupez le long des pointillés à l'aide de ciseaux afin de séparer les étiquettes.

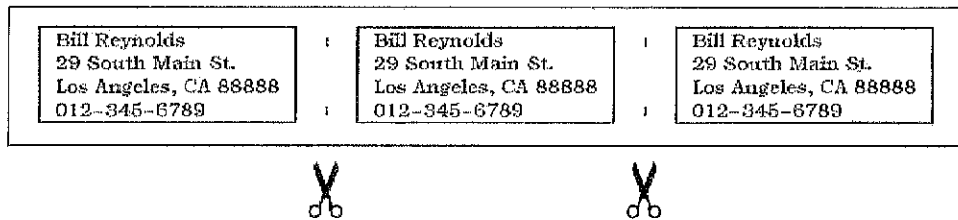

EXEMPLE : ÉTIQUETTE DE CASSETTE VIDÉO

Découvrez à présent comment concevoir une étiquette de cassette vidéo. Ce genre d'étiquette est plus complexe, car elle est composée de plusieurs blocs.



	FAVORITE MOVIES (Action)	Tape 1 120 min. NORMAL
---	------------------------------------	---

	FAVORITE MOVIES (Action)	Tape 2 120 min. NORMAL
---	------------------------------------	---

 Imprimez cette étiquette sur du ruban de 18 mm (3/4 po).

Avant d'entrer le nouveau texte, il faut effacer celui de la séance de travail précédente.

Effacer l'intégralité de l'écran :

- 1 Maintenez  enfoncée et appuyez une fois sur .

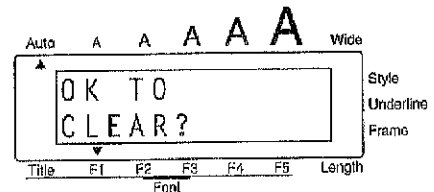

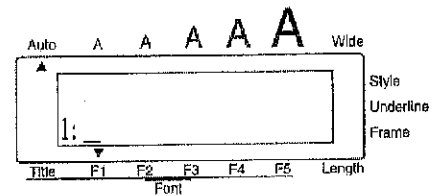

- 2 Appuyez sur .





ENTRER LE TEXTE

Vous pouvez à présent entrer le texte de cette étiquette.

Entrer un symbole :

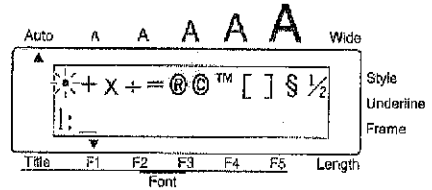
3 Maintenez  enfoncée et appuyez une fois sur .



4 Appuyez de façon répétée sur  jusqu'à ce que la rangée contenant le "♥" s'affiche.

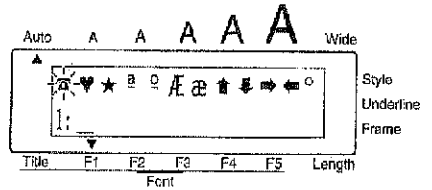

5 Appuyez de façon répétée sur  jusqu'à ce que "♥" clignote.

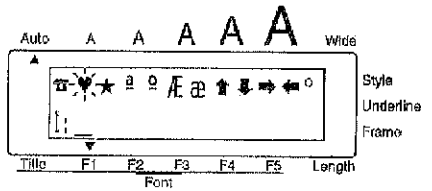

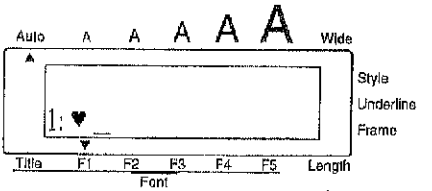

6 Appuyez sur .





Un nouveau bloc de texte doit être créé à chaque fois que le nombre de lignes varie. Vous devez donc entrer le texte de cette étiquette dans trois blocs différents.

Puisque le deuxième bloc est composé de deux lignes alors que le premier n'en comportait qu'une, il faut créer un nouveau bloc. La fin d'un bloc est identifié par le repère () qui s'affiche lorsque vous effectuez la commande de nouveau bloc. Pour plus de détails au sujet de la fonction Nouveau Bloc, reportez vous à "NOUVEAU BLOCK" à la page 40.

Entrer le texte :

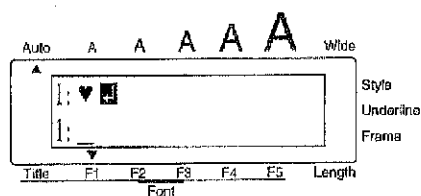
- 7 Maintenez  enfoncée et appuyez une fois sur  .



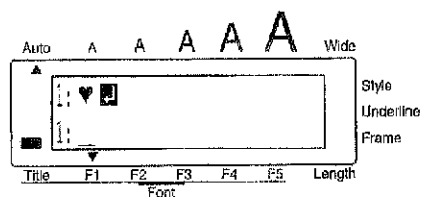

- 8 Maintenez  enfoncée et appuyez une fois sur  pour accéder au mode Caps (majuscules).



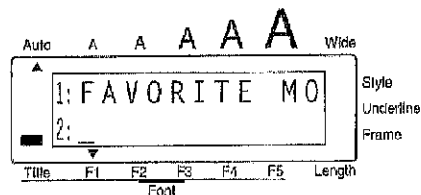

- 9 Entrez "FAVORITE MOVIES", puis appuyez sur  .

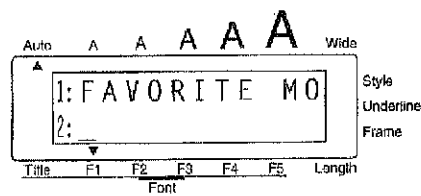

- 10 Maintenez  enfoncée et appuyez une fois sur  pour quitter le mode Caps (majuscules).



- 11 Entrez "(Action)".
- 12 Maintenez  enfoncée et appuyez une fois sur  .

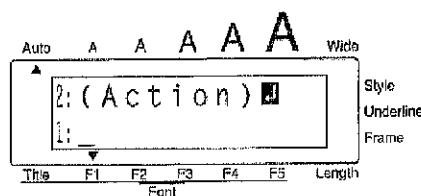

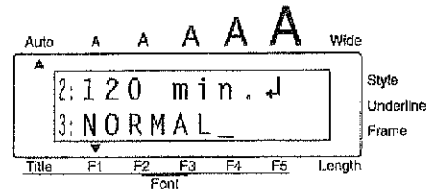

- 13 Entrez "Tape 1", "120 min.", puis "NORMAL", en appuyant sur  après chaque ligne, exceptée la dernière.





FORMATER LE TEXTE

Le texte étant entré, passons à présent à son formatage. Puisqu'il s'agit d'une étiquette pour cassette vidéo, vous pouvez déterminer sa longueur et sélectionner la longueur correspondant au dos d'une cassette vidéo VHS. Le réglage par défaut d'espacement des caractères (AUTO) garantira un ajustement parfait des caractères pour toute longueur d'étiquette sélectionnée. Afin de rendre l'étiquette plus attrayante, vous allez en outre modifier le style de certains caractères.

Sélectionner le réglage de longueur VCR VHS :

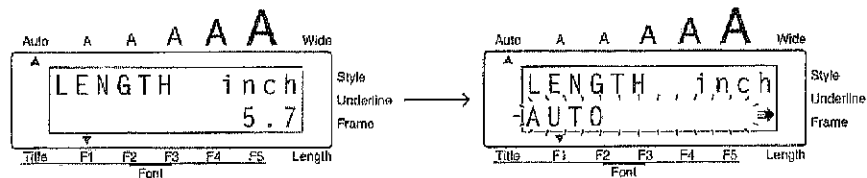
- 14 Maintenez  enfoncée et appuyez une fois sur . La longueur du texte s'affiche brièvement.



- 15 Appuyez sur  afin de sélectionner VCR VHS.

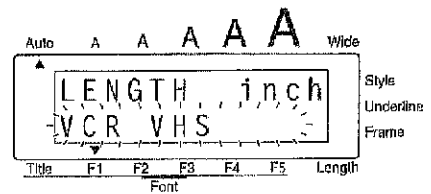

- 16 Appuyez sur .

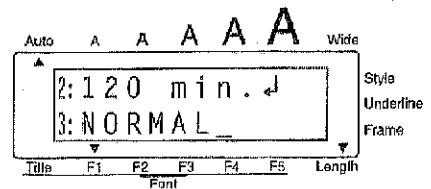

Sélectionner le style SOLID :

17 Maintenez **Code** enfoncée et appuyez une fois sur **Style**.

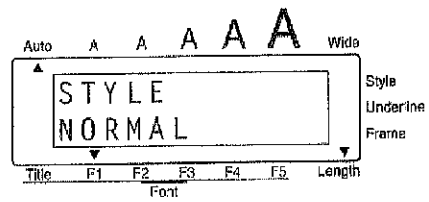

18 Maintenez toujours **Code** enfoncée et appuyez de façon répétée sur **Style** jusqu'à ce que le réglage "SOLID" s'affiche, puis relâchez **Code**.

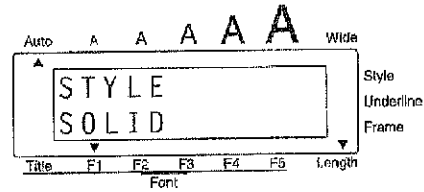

IMPRIMER LE TEXTE

Imprimez ce genre d'étiquette sur du ruban d'une largeur de 18 mm (3/4 po).

Si vous possédez deux cassettes contenant vos films d'action préférés, vous pouvez recourir à la fonction de numérotation, qui augmentera automatiquement d'une unité un caractère (chiffre ou lettre) d'une série d'exemplaires d'une même étiquette. Pour ce faire, il convient de créer un "champ de numérotation".

Recourir à la fonction de numérotation automatique :

19 Appuyez sur **Left Arrow** et **Home** de sorte à placer le curseur sous le "1" de "Tape 1".

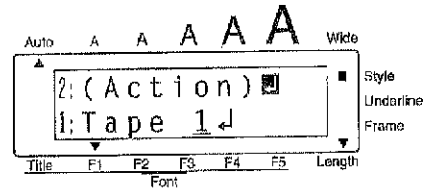

20 Maintenez **Code** enfoncée et appuyez une fois sur **Number**.

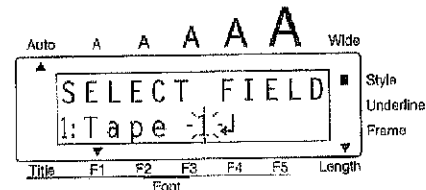

21 Puisqu'un seul caractère est requis pour notre exemple, appuyez sur

New Blank

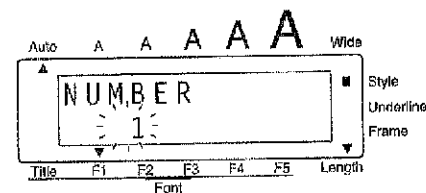

- 22 Appuyez sur **Home** jusqu'à ce que le réglage 2 s'affiche.

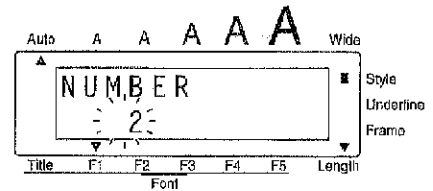

- 23 Appuyez sur **New Block** pour lancer l'impression des étiquettes.

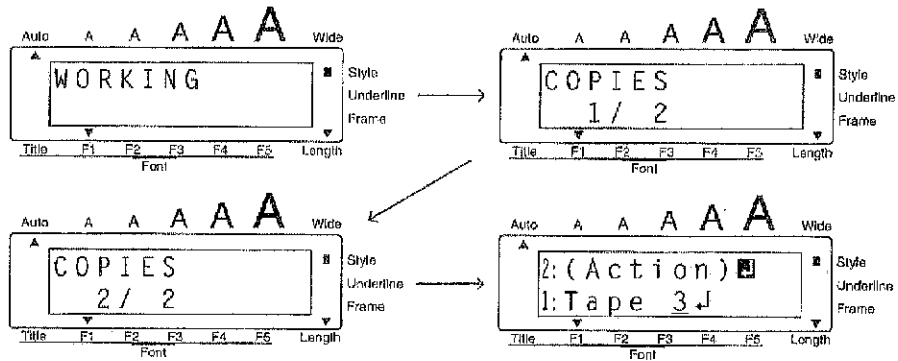

- 24 Appuyez sur le levier du coupe-ruban pour couper le ruban, puis coupez le long des pointillés à l'aide de ciseaux afin de séparer les étiquettes.



Ces trois exemples vous ont permis de parcourir la plupart des fonctions élémentaires du PT-330 et vous voilà déjà à même de créer vos propres étiquettes. Si vous désirez en savoir plus au sujet de ces fonctions ou de ces touches, veuillez consulter la ou les sections du chapitre suivant s'y rapportant.

RÉFÉRENCE

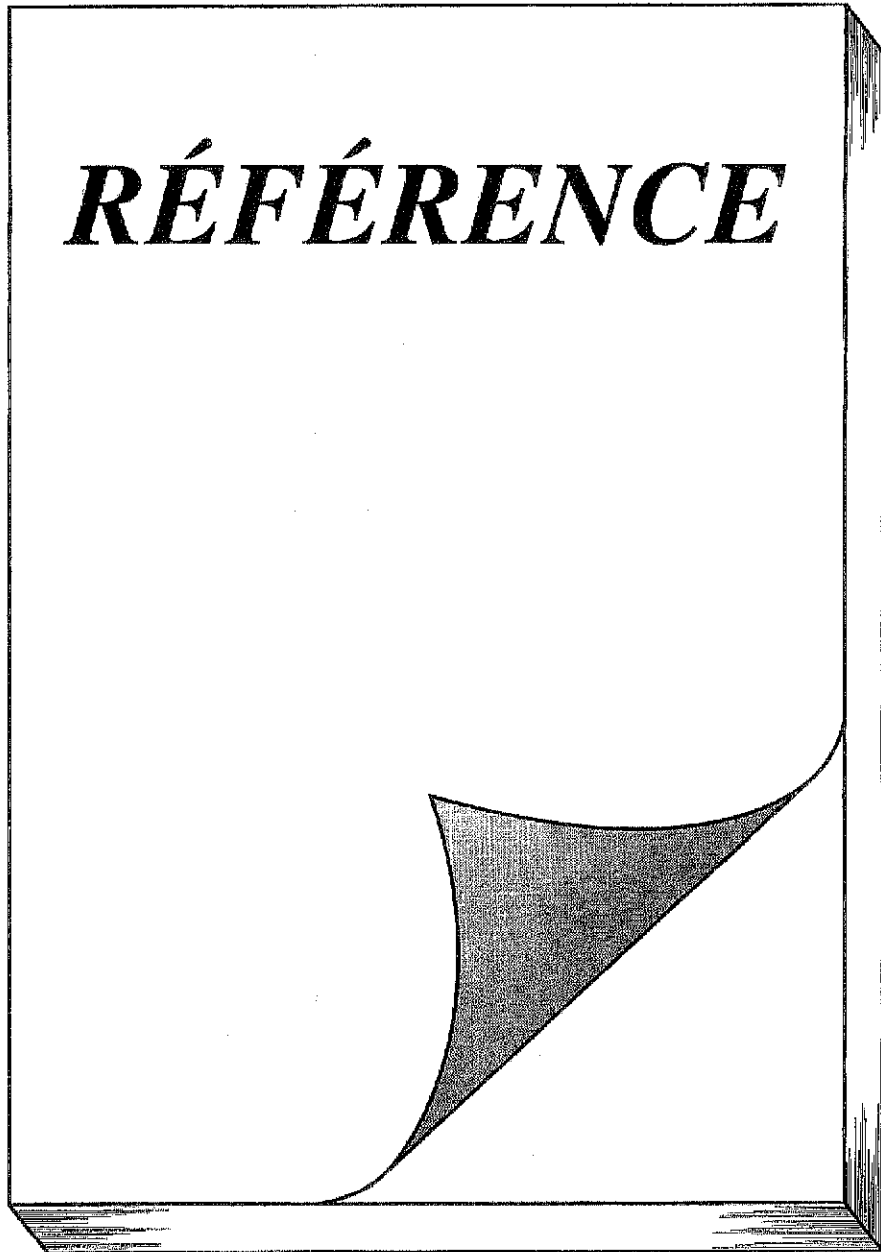

TOUCHE D'ALIMENTATION

La touche d'alimentation () est située au coin supérieur droit du clavier.

Quand vous mettez l'appareil sous tension, celui-ci affiche les données de la séance de travail précédente. En effet, la mémoire interne conserve le dernier texte créé avant la mise hors tension, du moins si des piles sont installées ou si l'appareil est raccordé au secteur. Cette fonction de sauvegarde automatique vous permet d'interrompre à tout moment une séance de travail, d'éteindre l'appareil et de reprendre le travail ultérieurement, sans devoir retaper ce texte.

L'appareil s'éteint automatiquement 5 minutes après la dernière manipulation.

Mettre l'appareil sous tension :

- Appuyez sur  . Le texte affiché au moment de la dernière mise hors tension de l'appareil s'affiche.

Mettre l'appareil hors tension :

- Appuyez sur  . Le texte affiché est conservé dans la mémoire interne de l'appareil.

TOUCHES DE DÉPLACEMENT DU CURSEUR

L'écran de l'appareil permet d'afficher deux lignes de texte de 11 caractères chacune. Vous pouvez néanmoins créer des textes beaucoup plus longs. En effet, le nombre maximum de caractères par texte s'élève à 255 caractères. Les touches de déplacement du curseur vous permettent d'afficher rapidement toute partie de votre texte en vue de sa révision.

TOUCHE DE DÉPLACEMENT VERS LA GAUCHE



Déplacer le curseur d'un caractère vers la gauche :

- Appuyez une fois sur .



Déplacer le curseur de plusieurs caractères vers la gauche :

- Appuyez sur  jusqu'à ce que le curseur soit à la position voulue.

Déplacer le curseur jusqu'au début de la ligne :

- Maintenez  enfoncée et appuyez sur .

Déplacer le curseur jusqu'en début du bloc de texte :

- Maintenez  enfoncée et appuyez sur .

 Si le curseur se trouve déjà au début d'un bloc, il va se placer au début du bloc précédent.

TOUCHE DE DÉPLACEMENT VERS LA DROITE



Déplacer le curseur d'un caractère vers la droite :

- Appuyez une fois sur .



Déplacer le curseur de plusieurs caractères vers la droite :

- Appuyez sur  jusqu'à ce que le curseur soit à la position voulue.

Déplacer le curseur jusqu'à la fin de la ligne :

- Maintenez  enfoncée, puis appuyez sur .

Déplacer le curseur jusqu'au début du bloc suivant :

- Maintenez  enfoncée, puis appuyez sur .

 Si le curseur se trouve dans le dernier bloc de texte, il va se placer à la fin du texte.

TOUCHE DE DÉPLACEMENT VERS LE HAUT

Déplacer le curseur d'une ligne vers le haut :

- Appuyez une fois sur .

 Si le curseur se trouve sur la première ligne, il va se placer au début de celle-ci.

Déplacer le curseur de plusieurs lignes vers le haut :

- Appuyez sur  jusqu'à ce que le curseur soit à la position voulue.

Déplacer le curseur jusqu'au début du texte :

- Maintenez  enfoncée, puis appuyez sur .

TOUCHE DE DÉPLACEMENT VERS LE BAS

Déplacer le curseur d'une ligne vers le bas :



- Appuyez une fois sur .

 Si le curseur se trouve sur la dernière ligne, il va se placer à la fin de celle-ci.

Déplacer le curseur de plusieurs lignes vers le bas :

- Appuyez sur  jusqu'à ce que le curseur soit à la position voulue.

Déplacer le curseur jusqu'à la fin du texte :

- Maintenez  enfoncée, puis appuyez sur .

TOUCHES CODE, ALT ET SHIFT

La plupart des caractères peuvent être entrés en appuyant sur la touche correspondante du clavier. Pour sélectionner certaines fonctions, pour taper des majuscules, certains caractères accentués et certains symboles courants, vous aurez toutefois besoin des touches spéciales.

TOUCHE CODE

Accéder aux fonctions figurant au-dessus de certaines touches :

- Maintenez **Code** enfoncée, puis appuyez sur la touche se trouvant immédiatement sous le nom de la fonction désirée.

EXEMPLE

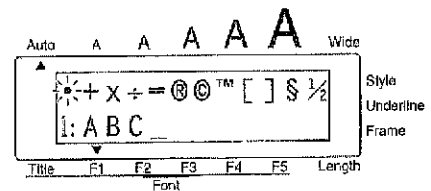
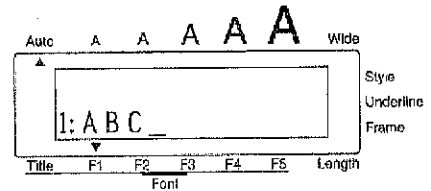

Accéder au mode Symbole :

- Maintenez **Code** enfoncée, puis appuyez une fois sur **Symbol**.





TOUCHE ALT

Entrer les caractères de couleur figurant sur le côté droit de certaines touches :

- Maintenez  enfoncée et appuyez sur la touche du caractère coloré de votre choix. L'indicateur Alt figurant à la gauche de l'écran s'allume et reste allumé tant que la touche  est enfoncée.

EXEMPLE

Entrer “-” :

- Maintenez  enfoncée, puis appuyez sur . L'indicateur Alt est allumé tant que  est enfoncée.

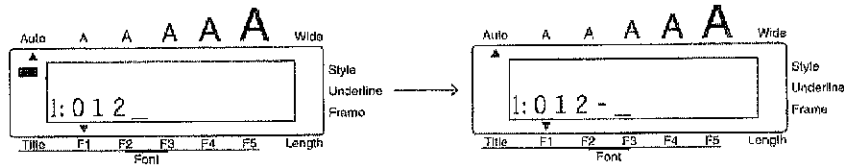

TOUCHES DES MAJUSCULES



Entrer les majuscules et les symboles figurant sur le côté supérieur gauche de certaines touches :

- Maintenez  enfoncée, puis appuyez sur la touche où figure le caractère ou le symbole de votre choix.

EXEMPLE

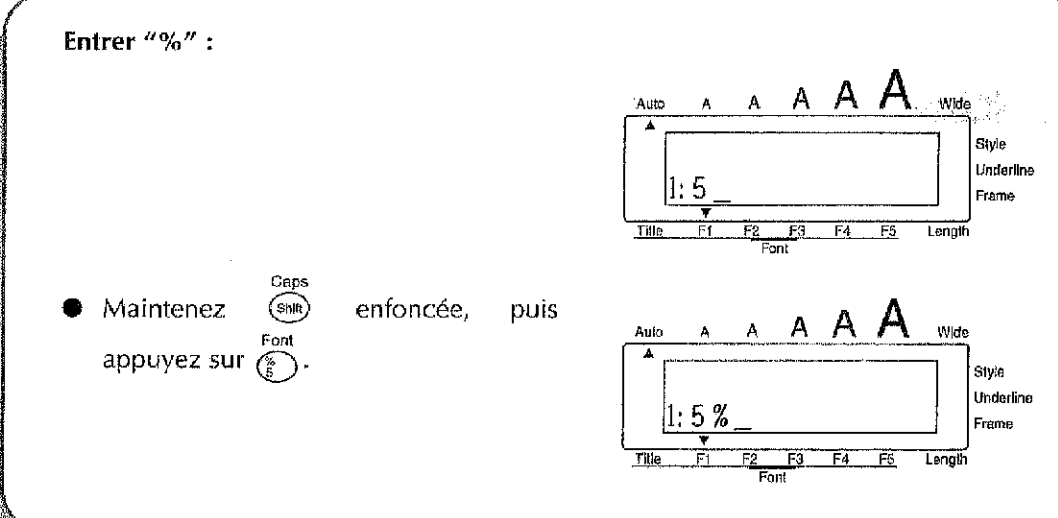

Entrer "%":





- Maintenez  enfoncée, puis appuyez sur .

Le mode Caps (majuscules) vous permet d'entrer une série de majuscules sans devoir maintenir la touche  enfoncée.

Entrer une série de lettres majuscules :

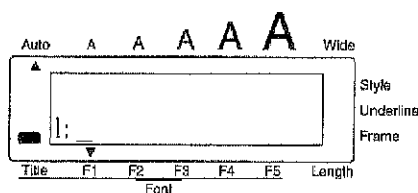
- 1 Maintenez  enfoncée, puis appuyez sur . L'indicateur Caps à la gauche de l'écran s'allume.



- 2 Appuyez sur les touches des caractères ou symboles de votre choix.
- 3 Pour quitter le mode Caps, maintenez  enfoncée, puis appuyez sur . L'indicateur Caps s'éteint.

BARRE D'ESPACE

Comme sur une machine à écrire, la barre d'espace vous permet d'ajouter un espace dans votre texte. Elle se différencie de la touche de déplacement du curseur () qui elle, déplace le curseur vers la droite sans ajouter d'espace.

Pour ajouter un espace :

- Appuyez sur .

EXEMPLE

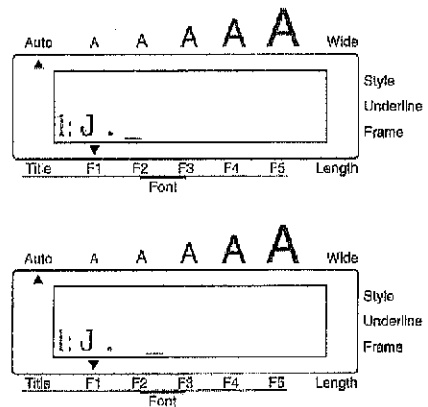

Entrer un espace :

- Appuyez sur .



RETOUR À LA LIGNE



Comme la touche de retour de chariot d'une machine à écrire ou d'un système de traitement de texte, la touche () de cet appareil permet de terminer une ligne et d'en commencer une nouvelle. En tapant votre texte, quand vous avez terminé une ligne et souhaitez en créer une autre, appuyez sur la touche de retour à la ligne. Le curseur passe à la ligne suivante.

 En fonte **BIG**, vous ne pouvez entrer qu'une ligne de texte par bloc et l'écran affiche le message d'erreur "FIXED SIZE!" si vous appuyez sur () .



Vous pouvez entrer un maximum de 4 lignes par bloc. Si le curseur se trouve sur la quatrième ligne d'un bloc et que vous appuyez sur la touche () , le message d'erreur "4 LINE LIMIT!" s'affiche à l'écran.

Largeur de ruban	Nombre maximum de lignes imprimées
6 mm (1/4 po)	1
9 mm (3/8 po)	2
12 mm (1/2 po)	2
18 mm (3/4 po)	4
24 mm (1 po)	4

La touche de retour sert également à entrer des caractères ou des symboles, à régler des paramètres ou à lancer l'impression d'un nombre défini d'étiquettes.

Des "messages de contrôle" sous forme de question s'affichent parfois, notamment lorsque vous commandez à l'appareil d'effacer ou de modifier des fichiers. Dans pareils cas, une pression sur la touche () équivaut à une réponse affirmative. Pour annuler, par contre, appuyez sur la touche () . Veuillez vous référer à la section **TOUCHE DE CORRECTION** à la page 41.

Aller à la ligne :

- Appuyez sur . Le repère de retour de chariot () s'affiche et signale une fin de ligne.

EXEMPLE

Aller à la ligne :

- Appuyez sur .

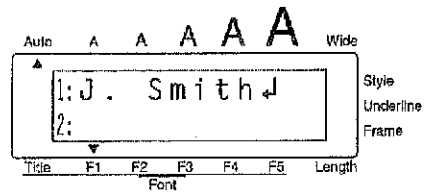
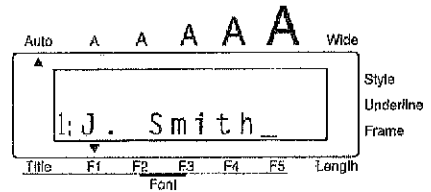

Ajouter un symbole sélectionné au texte :

- Appuyez sur .

EXEMPLE

Entrer "☹" dans le texte :

- Appuyez sur .

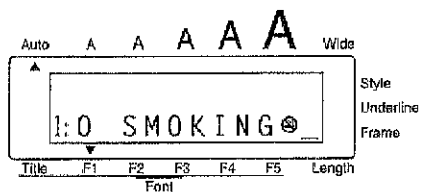
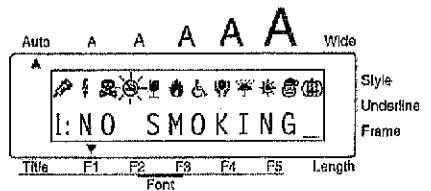

Confirmer :

- Appuyez sur  .

EXEMPLE

Effacer le texte affiché à l'écran :

- Appuyez sur  .

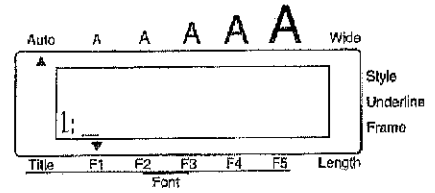
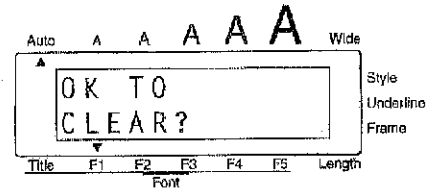

NOUVEAU BLOC

Il convient de créer un nouveau bloc à chaque fois que vous désirez modifier le nombre de lignes d'une étiquette.

Le nombre maximum de blocs par étiquette est de 5. Si vous appuyez sur **Code** + **New Block** et que votre texte contient déjà 5 blocs, le message d'erreur "5 BLOCK LIMIT" s'affiche.

Si vous appuyez sur **Code** et **New Block** quand le curseur est placé à l'intérieur de votre bloc de texte, ce bloc se divise en deux et le caractère se trouvant à la gauche du curseur devient la dernière lettre du bloc précédent.

Créer un nouveau bloc :

- Maintenez **Code** enfoncée, puis appuyez une fois sur **New Block**. Le repère de nouveau bloc () s'affiche et signale la fin d'un bloc.

EXEMPLE

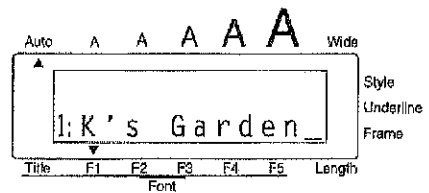

Créer un nouveau bloc :



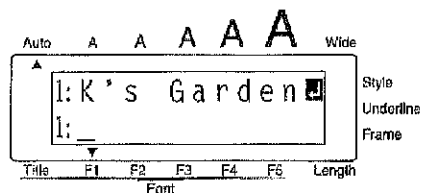

- Maintenez **Code** enfoncée, puis appuyez une fois sur **New Block**.



TOUCHE DE CORRECTION

La touche de correction () vous permet d'effacer les caractères indésirés d'un texte. Elle se différencie de la touche () par le fait qu'elle efface le caractère précédent, alors que la touche de déplacement ne fait que reculer le curseur, sans modifier le texte.





La touche de correction sert également de touche d'annulation et vous permet de quitter la plupart des fonctions ou modes et de retourner à l'affichage du texte précédent sans effectuer de changement.

 La touche de correction ne permet pas de quitter le mode de code à barres. Pour quitter le mode de code à barres, maintenez  enfoncée, puis appuyez sur .





Des "messages de contrôle" sous forme de question s'affichent parfois, notamment lorsque vous tentez d'effacer ou de modifier des fichiers. Dans pareils cas, le fait d'appuyer sur la touche  équivaut à une réponse négative. Pour confirmer, par contre, il faut appuyer sur

. Reportez-vous à "RETOUR À LA LIGNE" à la page 37.

Effacer un caractère :

- 1 Appuyez sur , ,  ou  de sorte à positionner le curseur sous le caractère immédiatement à la droite du caractère à effacer.
- 2 Appuyez une fois sur .

Effacer une série de caractères :

- 1 Appuyez sur , ,  ou  de sorte à positionner le curseur sous le caractère immédiatement à la droite du dernier caractère à effacer.
- 2 Maintenez  enfoncée jusqu'à ce que tous les caractères de votre choix soient effacés.

Effacer "9" :

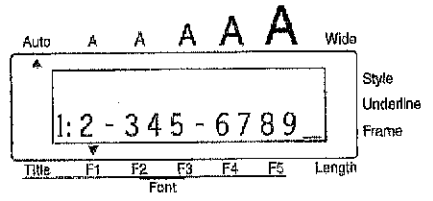

1 Appuyez une fois sur .

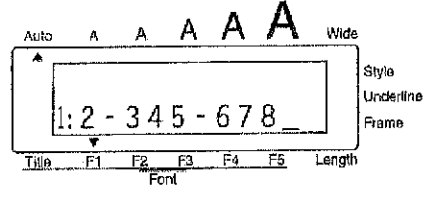

Effacer "-678" :

2 Appuyez sur  jusqu' à ce que les caractères "-678" soient effacés.

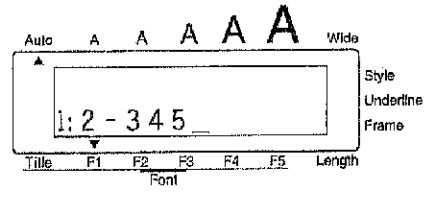

Quitter un mode sans modifier le texte :

- Appuyez sur  pour afficher votre texte.

EXEMPLE

Quitter le mode Symboles sans entrer de symbole dans le texte :

- Appuyez sur .

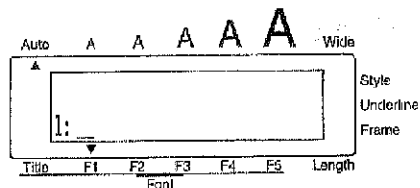
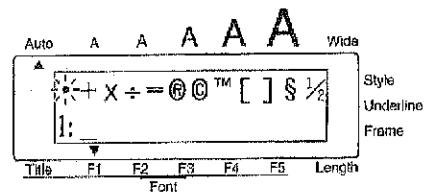

Annuler une commande :

- Appuyez sur .

EXEMPLE

Empêcher l'effacement d'un texte :



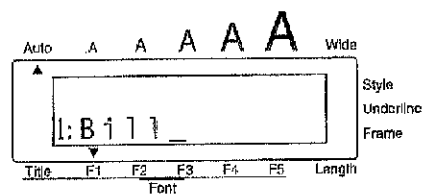
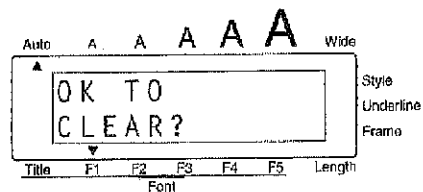





- Appuyez sur .



EFFACEMENT DE LIGNE

La fonction d'effacement de ligne permet d'effacer une ligne complète d'un texte.

Effacer une ligne de texte :

- 1 Appuyez sur , ,  ou  de sorte à positionner le curseur sur la ligne de texte à effacer.
 - 2 Maintenez  enfoncée, puis appuyez une fois sur .
-  Vous effacez une ligne de texte à chaque fois que vous appuyez sur  tout en maintenant  enfoncée.

EXEMPLE



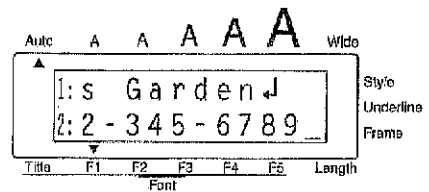



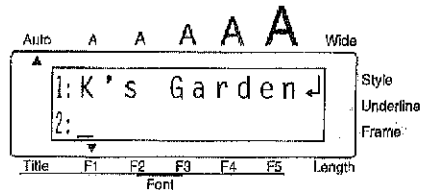



Effacer "012-345-6789" :







- Maintenez  enfoncée, puis appuyez une fois sur .



EFFACEMENT INTÉGRAL



Cette fonction vous permet d'effacer la totalité d'un texte dans la zone de travail, y compris les symboles, et de remettre les réglages de format (sélectionnés avec les touches , , ,  et , ainsi que les réglages d'étiquette (sélectionnés avec les touches , , ,  et ) à leur valeur par défaut. Vous pouvez entrer un tout nouveau texte.

Effacer intégralement un texte et retourner à la valeur par défaut de tous les réglages :

- 1 Maintenez  enfoncée, puis appuyez sur . Le message "OK TO CLEAR?" s'affiche.
- 2 Appuyez sur .
 -  Pour empêcher l'effacement du texte, appuyez sur . Reportez-vous à "TOUCHE DE CORRECTION" à la page 41.

EXEMPLE

Initialiser l'écran :

- 1 Maintenez  enfoncée, puis appuyez sur .

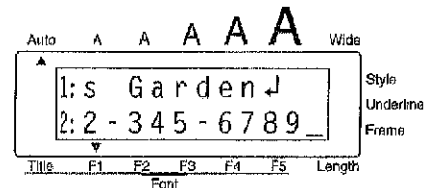

- 2 Appuyez sur .

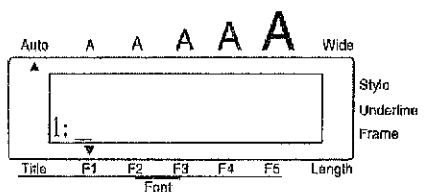
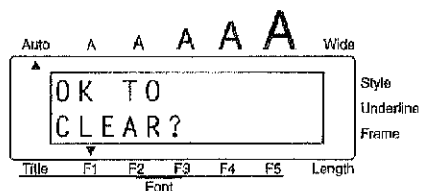

CARACTÈRES COMPOSÉS







Le français et d'autres langues font usage de caractères composés, constitués d'une lettre et d'un signe diacritique.

Certains caractères composés figurent déjà sur les touches (accessibles directement ou en mode , mais d'autres caractères tels que ê, â ou ë doivent, eux, être entrés en combinant une lettre et un signe diacritique. Avant d'entrer un caractère composé en suivant le procédé décrit ci-après, vérifiez s'il n'est pas déjà représenté sur le clavier.

Les signes diacritiques disponibles et les lettres auxquels ils s'associent sont les suivants :

Signes diacritiques	Lettres pouvant leur être associées
¨	AEIOUaeiouy
´	AEIOUaeiou
˘	AEIOUaeiou
ˆ	AEIOUaeiou
˜	ANOano

Entrer un caractère composé :

- 1 Maintenez  enfoncée et appuyez sur la touche du signe diacritique (, , , ou ) de votre choix. L'indicateur Alt figurant à la gauche de l'écran s'allume et reste allumé tant que la touche  est enfoncée.
- 2 Appuyez sur la lettre que vous désirez combiner au signe diacritique. La lettre et le signe diacritique clignotent en alternance.
 *Si la lettre que vous tapez ne peut être associée au signe diacritique spécifié (voir le tableau ci-dessus), c'est uniquement la lettre (sans le signe diacritique) qui s'affiche.*

Entrer le caractère composé "ö" :

1 Maintenez ^{Symbol} Alt enfoncée et appuyez sur ^{Repeat} W.

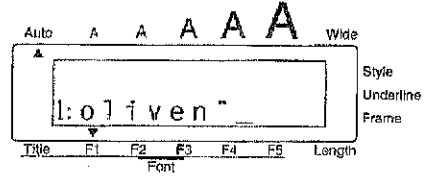
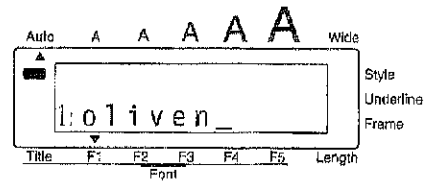

2 Appuyez sur ^{Length} O.

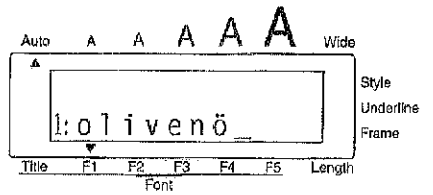













CARACTÈRES ACCENTUÉS

Vous pouvez également entrer des caractères accentués en les sélectionnant directement. . (Si vous désirez composer vous-même certains de ces caractères, voyez "CARACTÈRES COMPOSÉS" à la page 46.)



Les caractères accentués minuscules et majuscules disponibles sont les suivants :

Lettres	Caractères accentués	Lettres	Caractères accentués
a	ä á à â ã æ	i	ï í î
A	Ä Á À Â Ã Æ	n	ñ
c	ç	N	Ñ
C	Ç	o	ö ó ò ô õ
e	ë é è ê ë	O	Ö Ó Ò Ô Õ
E	Ë É È Ê Ë	u	ü ú û
i	Ï Í Î	U	Ü Ú Û



Entrer un caractère accentué :

- Maintenez  enfoncée, puis appuyez sur . Le message "a - u/ A - U?" s'affiche.
- Appuyez sur la touche alphabétique correspondant au caractère que vous désirez obtenir.
 -  Si vous désirez obtenir une majuscule, maintenez  enfoncée tout en appuyant sur la lettre de votre choix.
- Appuyez sur  ou  jusqu'à ce que le caractère accentué de votre choix clignote.
- Appuyez sur . La lettre et le signe diacritique clignent en alternance.
 -  Si vous désirez entrer plusieurs caractères accentués l'un à la suite de l'autre, maintenez  enfoncée, puis appuyez sur . Sélectionnez le caractère accentué de votre choix, puis maintenez  enfoncée et appuyez sur . Faites de même pour chacun des caractères sélectionnés, puis appuyez sur  après avoir sélectionné le dernier caractère.

Entrer le caractère accentué "É" :

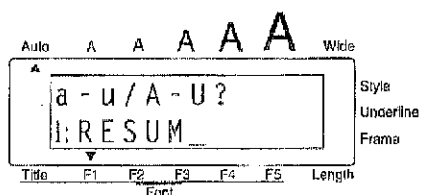
1 Maintenez  enfoncée, puis appuyez sur .



2 Maintenez  enfoncée, puis appuyez sur .

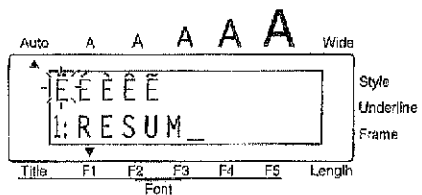

3 Appuyez sur  jusqu'à ce que "É" clignote.

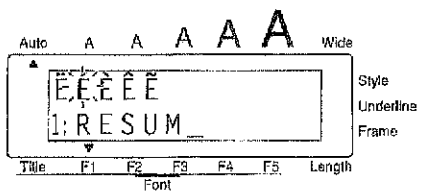

4 Appuyez sur .

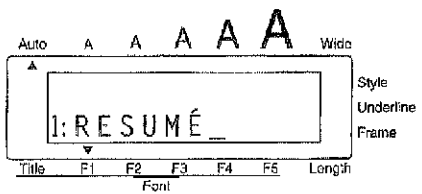

SYMBOLES

En plus des symboles représentés sur les touches du clavier, de nombreux autres, 126 au total, sont disponibles en mode Symboles.

Les symboles disponibles sont les suivants :

•	+	×	÷	=	@	©	™	[]	§	½
☞	♥	★	ª	º	Æ	æ	↑	↓	→	←	°
①	②	③	④	⑤	⑥	⑦	⑧	⑨	⑩	±	∞
1	2	3	4	5	6	7	8	9	.	+	±
0	1	2	3	4	5	6	7	8	9	-	+
✂	✂	✂	✂	✂	✂	✂	✂	✂	✂	✂	✂
✂	✂	✂	✂	✂	✂	✂	✂	✂	✂	✂	✂
✂	✂	✂	✂	✂	✂	✂	✂	✂	✂	✂	✂
✂	✂	✂	✂	✂	✂	✂	✂	✂	✂	✂	✂
✂	✂	✂	✂	✂	✂	✂	✂	✂	✂	✂	✂
✂	✂	✂	✂	✂	✂	✂	✂	✂	✂	✂	✂
✂	✂	✂	✂	✂	✂	✂	✂	✂	✂	✂	✂

Entrer un symbole :

- 1 Maintenez **Code** enfoncée, puis appuyez sur **Symbol**. Une rangée de symboles s'affichent.
- 2 Appuyez sur **Home** ou **End** pour afficher les diverses rangées de symboles, puis appuyez sur **←** ou **→** jusqu'à ce que le symbole de votre choix clignote.
- 3 Appuyez sur **New Block**. Le symbole s'affiche dans le texte.

✎ Si vous désirez entrer plusieurs symboles l'un à la suite de l'autre, maintenez **Code** enfoncée, puis appuyez sur **New Block**. Sélectionnez le symbole de votre choix, puis maintenez **Code** enfoncée et appuyez sur **New Block**. Faites de même pour chacun des symboles, puis appuyez sur **New Block** après avoir sélectionné le dernier symbole.

LONGUEUR D'ÉTIQUETTE

Lorsque vous sélectionnez cette fonction, la longueur du texte et des marges s'affichent brièvement. Deux modes de réglage de la longueur d'étiquette sont disponibles. En mode automatique AUTO, la longueur d'étiquette s'adapte automatiquement à la longueur de votre texte. L'appareil vous permet également de sélectionner sept longueurs pré-réglées correspondant à la dimension standard de certains objets (cassettes VHS, disquettes, ...).





Il arrivera cependant que vous souhaitiez définir la longueur d'une étiquette indépendamment de la taille du texte. Vous pouvez alors fixer la longueur d'une étiquette entre 3,8 (1,5 po) et 25,4 cm (10,0 po).

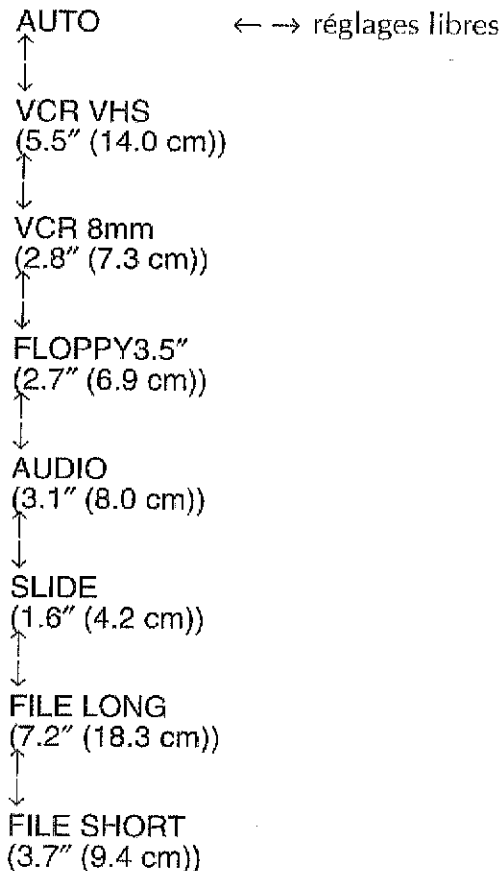

Le réglage par défaut de la longueur est AUTO. Un indicateur s'affiche au-dessus de Longueur dès que vous sélectionnez un réglage autre que AUTO.



Les réglages défilent dans l'ordre suivant :





Régler la longueur d'étiquette :

- 1 Maintenez  enfoncée, puis appuyez une fois sur . La longueur d'étiquette en vigueur s'affiche brièvement.
- 2 Appuyez sur  ou  pour sélectionner soit AUTO, si vous désirez choisir une des longueurs présélectionnées, soit l'affichage de la longueur, si vous désirez régler une longueur d'étiquette particulière.
 -  Sélectionnez d'abord AUTO si vous désirez sélectionner une parmi les longueurs pré-réglées.

- 3 Appuyez sur  ou  pour sélectionner le réglage de votre choix.

 Pour modifier l'affichage des unités (pouces ou centimètres), affichez les unités, puis appuyez sur  jusqu'à ce que l'unité de votre choix s'affiche.

Si vous désirez régler la longueur d'étiquettes en augmentant ou réduisant la valeur de 1 mm à la fois, appuyez de façon répétée sur  ou . Pour modifier la valeur affichée par pas de 1,0 cm (1 po), maintenez ces touches enfoncées jusqu'à ce que la valeur de votre choix s'affiche.



Vous obtenez le réglage par défaut (AUTO et une longueur par défaut de 10,2 cm (4,0 po)) en appuyant sur .

- 4 Appuyez sur  pour appliquer la longueur de votre choix au texte.

 L'indicateur de longueur s'affiche dès que vous sélectionnez un réglage autre que AUTO.

EXEMPLE

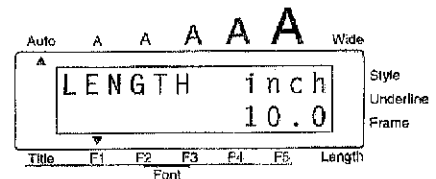

Sélectionner le réglage FLOPPY3.5" :

- 1 Maintenez  enfoncée, puis appuyez sur .

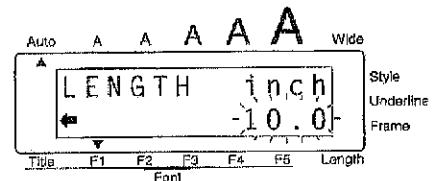

- 2 Appuyez sur  pour sélectionner le réglage AUTO.



- 3 Appuyez sur  ou  jusqu'à ce que le réglage FLOPPY 3.5" soit sélectionné.

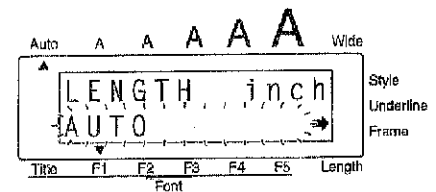

- 4 Appuyez sur .

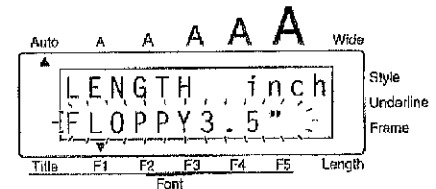

Régler une longueur d'étiquette de 10,0 pouces :

- 5 Maintenez **Code**, puis appuyez sur

Length

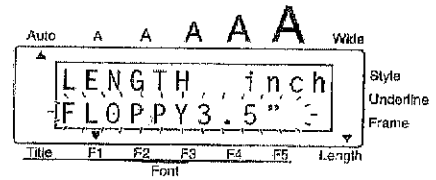
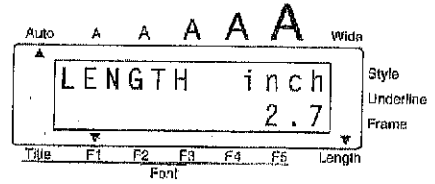
- 6 Appuyez sur **Home** ou **End** jusqu'à ce que le réglage AUTO soit sélectionné.

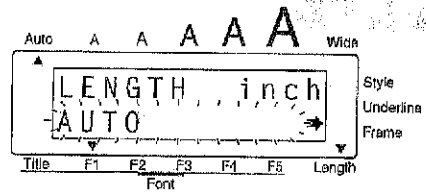

- 7 Appuyez sur **Right Arrow** pour sélectionner l'affichage de la longueur.

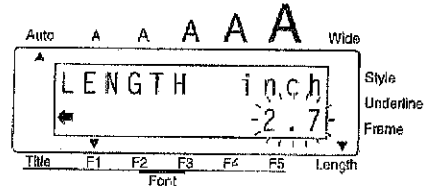

- 8 Appuyez sur **Home** ou **End** jusqu'à ce que le réglage "10.0" s'affiche.

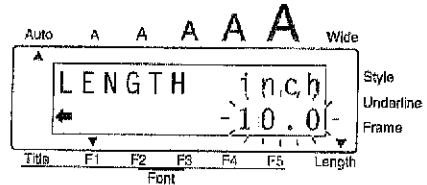





- 9 Appuyez sur **New Block**



TIMBRES



La fonction Timbres vous permet de créer rapidement et aisément des "stencils" de timbres personnalisés. Votre texte est centré automatiquement et la longueur d'étiquette et des marges se règle automatiquement à la longueur des porte-timbre de Brother. Puisque ces porte-timbre vous permettent de changer de timbre, il vous suffit de créer un timbre neuf et de remplacer celui du porte-timbre.

Créer un timbre :

- 1 Tapez le texte, puis insérez une cassette de ruban pour timbres dans le compartiment à cassette.
 *Installer une cassette de ruban de 18 mm (3/4 po) ou de 24 mm (1 po).
Afin d'obtenir de bons résultats, il est préférable d'utiliser l'adaptateur secteur lors de la production de timbres de grand format.*
- 2 Maintenez  enfoncée, puis appuyez une fois sur . Le message "STAMP FORMAT" s'affiche.
- 3 Appuyez sur . Le texte du timbre se formate automatiquement : centré dans l'espace prévu pour le texte et réglage de la longueur d'étiquette et des marges.
- 4 Appuyez sur  pour lancer la production du texte sur le ruban de timbre.
- 5 Enfoncez le levier du coupe-ruban, puis retirez le support du ruban et collez celui-ci à l'endroit prévu du porte-timbre.

EXEMPLE

Produire un timbre :

- 1 Entrez le texte et introduisez une cassette de ruban pour timbre dans le compartiment de la cassette.
- 2 Maintenez  enfoncée, puis appuyez sur .

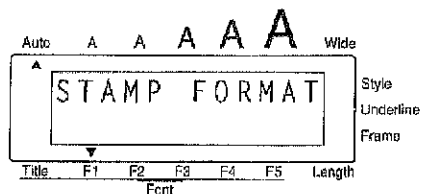

- 3 Appuyez sur .

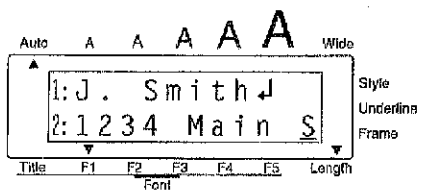

- 4 Appuyez sur .

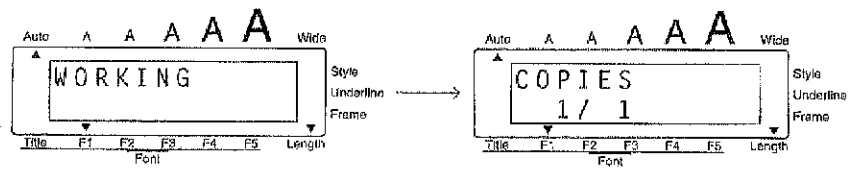

- 5 Enfoncez le levier du coupe-ruban pour couper le ruban.

Mettre un timbre en place sur le porte-timbre :

- 6 Retirez un côté du cadre de retenue du tampon encreur, puis retirez l'autre. Retirez ensuite la protection du porte-timbre ainsi que le support du ruban de timbre.
- 7 Placez le côté glacé du ruban vers le haut et alignez une de ses extrémités et la fente du porte-timbre.

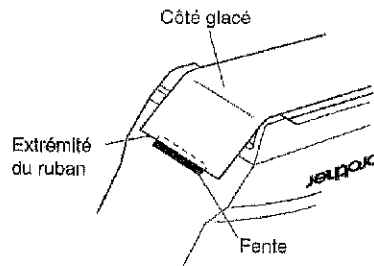

- 8 Maintenez l'extrémité du ruban avec le pouce, puis passez le ruban par les guides, tout en le tirant pour qu'il soit bien tendu.

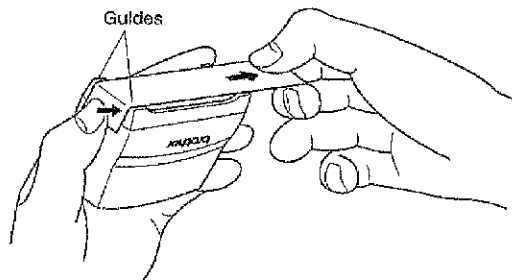

- 9 Repliez l'autre extrémité du ruban sur l'autre côté du porte-timbre et maintenez-le avec le doigt.

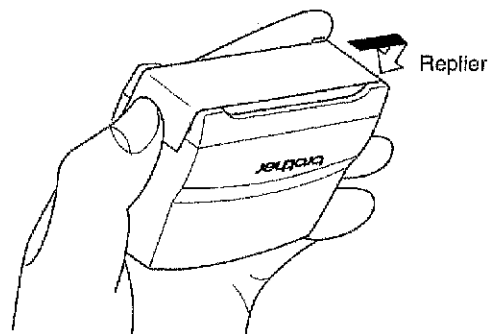

- ⑩ Placez le cadre sur le ruban et appuyez dessus pour qu'il se mette en place.

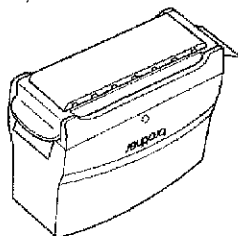
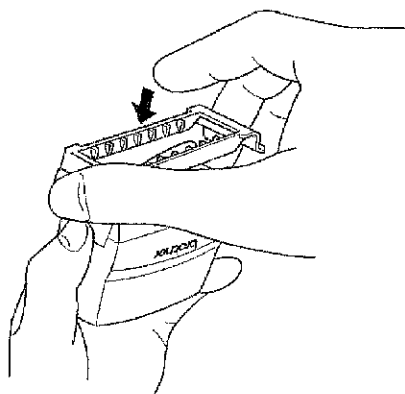

- ⑪ Remettez le porte-timbre en place dans le cache, en veillant à le placer bien droit.

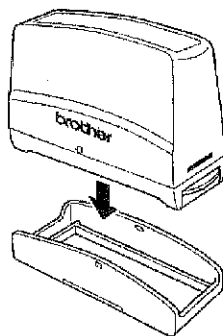

- ☞ Assurez-vous d'avoir mis le timbre correctement en place afin d'éviter les tâches d'encre.

TAILLE/LARGEUR

L'appareil offre deux paramètres de réglage de la taille des caractères : la taille et la largeur. Le tableau suivant reprend les tailles de caractères que vous pouvez sélectionner pour les diverses largeurs de ruban.

Largeur de ruban	Tailles (en points)
6 mm (1/4 po)	10, 13
9 mm (3/8 po)	10, 13, 19
12 mm (1/2 po)	10, 13, 19
18 mm (3/4 po)	10, 13, 19, 26, 38
24 mm (1 po)	10, 13, 19, 26, 38

Le réglage par défaut de la taille est sur AUTO et celui de la largeur est sur OFF. Les réglages de taille et de largeur actuels sont toujours indiqués au-dessus de l'écran.

En mode AUTO, l'appareil choisit automatiquement la plus grande taille de caractère possible pour la largeur du ruban installé. Vous pouvez également sélectionner cinq tailles pré-réglées et celles-ci peuvent être imprimées en caractères de grande largeur.

Réglages de la taille (en points)	LARGEUR OFF	LARGEUR ON
10	ABC	ABC
13	ABC	ABC
19	ABC	ABC

Réglages de la taille (en points)	LARGEUR OFF	LARGEUR ON
26	ABC	ABC
38	ABC	ABC

Modifier la taille :

- Maintenez **Code** enfoncée, puis appuyez une fois sur **Size**. La taille actuelle s'affiche.
 *Un indicateur s'affiche également sous la taille sélectionnée.*
- Maintenez la pression sur **Code** et appuyez de façon répétée sur **Size** jusqu'à ce que le réglage de votre choix s'affiche et que l'indicateur s'affiche sous la taille souhaitée.
- Relâchez **Code**. Le réglage s'applique à tous les caractères du texte.

EXEMPLE

Sélectionner la taille de 26 points :

- Maintenez **Code** enfoncée, puis appuyez une fois sur **Size**.

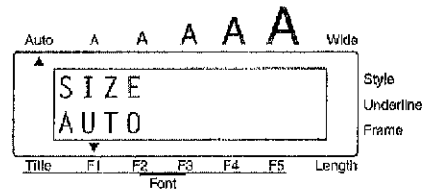

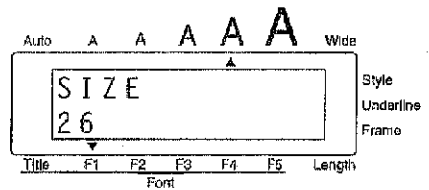

- Maintenez la pression sur **Code** et appuyez de façon répétée sur **Size** jusqu'à ce que la taille 26 s'affiche.





- Relâchez **Code**.

Modifier la largeur :

- 1 Maintenez **Code** enfoncée, puis appuyez une fois sur **Wide** . La largeur actuelle s'affiche.
- 2 Maintenez la pression sur **Code** et appuyez de façon répétée sur **Wide**  jusqu'à ce que le réglage de votre choix s'affiche.
- 3 Relâchez **Code**. Le réglage s'applique à tous les caractères du texte.
 L'indicateur s'affiche sous **Largeur** dès que le réglage **ON** est sélectionné.

EXEMPLE

Sélectionner la fonction **Largeur** :

- 1 Maintenez **Code** enfoncée, puis appuyez une fois sur **Wide** .
- 2 Maintenez la pression sur **Code**, puis appuyez sur **Wide**  jusqu'à ce que le réglage **ON** s'affiche.
- 3 Relâchez **Code**.

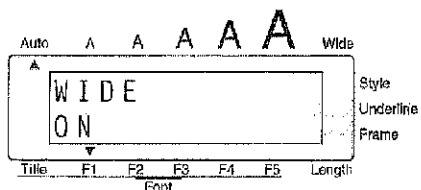
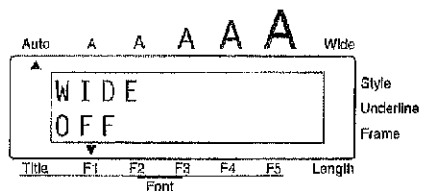

STYLE

Vous avez le choix entre six styles typographiques qui peuvent tous être mis en italique.

 Combiner une petite taille de caractères et certains styles de caractères (ex. I+SHADOW) risque de réduire la lisibilité.







Les styles disponibles sont les suivants :

NORMAL	ITALIC (italique)
BOLD (gras)	I+BOLD (italique et gras)
OUTLINE (contour)	I+OUTLINE (italique et contour)
SOLID (relief)	I+SOLID (italique et relief)
SHADOW (ombre)	I+SHADOW (italique et ombre)
O+SHADOW (contour et ombre)	I+O+SHADOW (italique et contour et ombre)

Le réglage par défaut du style est NORMAL et sans italique (aucun témoin n'est affiché). L'indicateur de style s'affiche dès qu'un autre réglage est sélectionné.

Une liste d'échantillon de tous les styles est reprise dans la section *RÉFÉRENCE* ci-après.

Modifier le Style :

- 1 Maintenez  enfoncée, puis appuyez une fois sur . Le Style sélectionné s'affiche.
 - 2 Maintenez votre pression sur  et appuyez de façon répétée sur  jusqu'à ce que le réglage de votre choix s'affiche.
 - 3 Relâchez . Le réglage de style sélectionné s'applique à tous les caractères du texte.
-  L'indicateur s'affiche à la gauche de Style dès que vous sélectionnez un réglage autre que NORMAL.

EXEMPLE

Sélectionner le style I+SHADOW :

- 1 Maintenez  enfoncée, puis appuyez une fois sur .

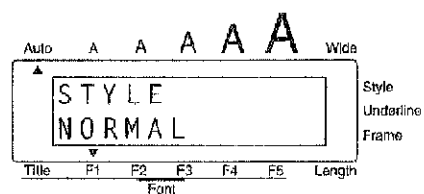

② Maintenez votre pression sur **Code** et appuyez de façon successive sur **Style** jusqu'à ce que le réglage I+SHADOW s'affiche.

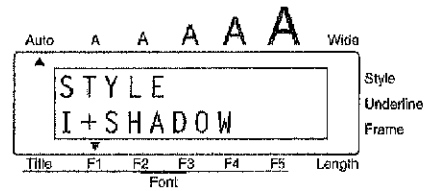

③ Relâchez **Code**.

RÉFÉRENCE

Polices	Styles			
	NORMAL	BOLD	OUTLINE	SOLID
HELSINKI	abc	abc	abc	abc
BRUSSELS	abc	abc	abc	abc
TITLE SAN DIEGO	ABC	ABC	ABC	ABC
TITLE CALGARY	<i>ABC</i>	<i>ABC</i>	<i>ABC</i>	<i>ABC</i>
TITLE FLORIDA	ABC	ABC	ABC	ABC

Polices	Styles			
	SHADOW	O+SHADOW	ITALIC	I+BOLD
HELSINKI	abc	abc	<i>abc</i>	<i>abc</i>
BRUSSELS	abc	abc	<i>abc</i>	<i>abc</i>
TITLE SAN DIEGO	ABC	ABC	<i>ABC</i>	<i>ABC</i>
TITLE CALGARY	<i>ABC</i>	<i>ABC</i>	<i>ABC</i>	<i>ABC</i>
TITLE FLORIDA	ABC	ABC	<i>ABC</i>	<i>ABC</i>

Polices	Styles			
	I+OUTLINE	I+SOLID	I+SHADOW	I+O+SHADOW
HELSINKI	<i>abc</i>	<i>abc</i>	<i>abc</i>	<i>abc</i>
BRUSSELS	<i>abc</i>	<i>abc</i>	<i>abc</i>	<i>abc</i>
TITLE SAN DIEGO	<i>ABC</i>	<i>ABC</i>	<i>ABC</i>	<i>ABC</i>
TITLE CALGARY	<i>ABC</i>	<i>ABC</i>	<i>ABC</i>	<i>ABC</i>
TITLE FLORIDA	<i>ABC</i>	<i>ABC</i>	<i>ABC</i>	<i>ABC</i>

SOULIGNEMENT

Vous pouvez mettre en valeur une partie de votre texte en le soulignant ou en le barrant.

Le réglage par défaut de la fonction Underline (soulignement) est sur OFF. Les autres réglages disponibles sont ON et STRIKEOUT (barré).

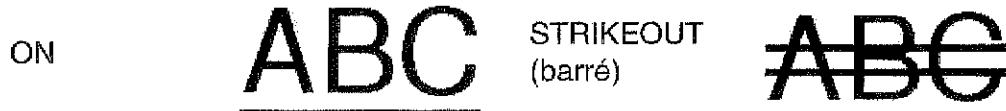

Modifier le réglage de Underline (soulignement) :

- 1 Maintenez **Code** enfoncée, puis appuyez une fois sur **Underline** . Le réglage actuel s'affiche brièvement.
 - 2 Maintenez la pression sur **Code** et appuyez de façon répétée sur **Underline** jusqu'à ce que le réglage de votre choix s'affiche brièvement.
 - 3 Relâchez **Code**. Le réglage sélectionné s'applique à tous les caractères du texte.
- L'indicateur s'affiche au côté droit de l'écran dès que vous sélectionnez un réglage autre que OFF.*

EXEMPLE

Souligner un texte :

- 1 Maintenez **Code** enfoncée, puis appuyez une fois sur **Underline** .

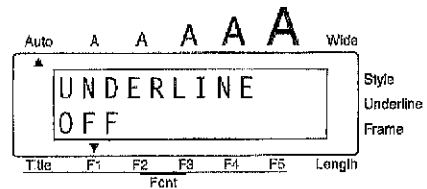

- 2 Maintenez la pression sur **Code** et appuyez de façon répétée sur **Underline** jusqu'à ce que le réglage ON s'affiche.

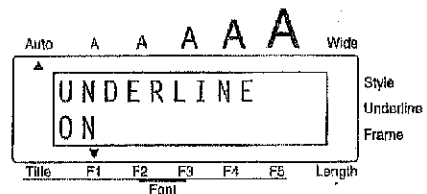

- 3 Relâchez **Code**.

POLICES

L'appareil vous offre le choix de huit polices ou fontes d'impression.

Les polices disponibles sont les suivantes :

HELSINKI, BRUSSELS, TITLE SAN DIEGO, TITLE CALGARY et TITLE FLORIDA

La police par défaut est la police HELSINKI. Un indicateur s'affiche au-dessus de la police sélectionnée.

 Vous ne pouvez obtenir des caractères TITLE que si votre texte est limité à une seule ligne et si vous avez installé un ruban d'une largeur de 12, 18 ou 24 mm (1/2, 3/4 ou 1 po). De plus, toutes les lettres s'affichent en majuscules. Vous ne pouvez sélectionner l'impression verticale ni sélectionner une autre taille de caractères.

Une liste d'échantillon de toutes les polices est reprise dans la section RÉFÉRENCE ci-après.

Modifier un réglage de police :

① Maintenez **Code** enfoncée, puis appuyez une fois sur **Font**. La police sélectionnée s'affiche brièvement.

 Un indicateur est affiché au-dessus de la police en vigueur.

② Maintenez la pression sur **Code** et appuyez de façon répétée sur **Font** jusqu'à ce que le réglage de votre choix s'affiche brièvement et que l'indicateur s'affiche au-dessus de votre sélection.

③ Relâchez **Code**. Le réglage sélectionné s'applique à tous les caractères du texte.

EXEMPLE

Sélectionner la police TITLE FLORIDA :

① Maintenez **Code** enfoncée, puis appuyez une fois sur **Font**.

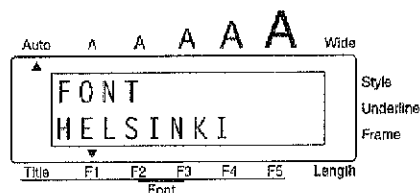

② Maintenez la pression sur **Code** et appuyez de façon répétée sur **Font** jusqu'à ce que la police TITLE FLORIDA s'affiche.

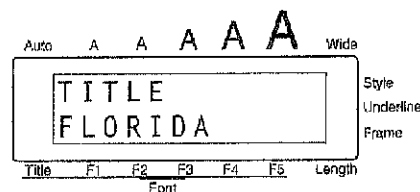

③ Relâchez **Code**.

RÉFÉRENCE

Polices	Échantillons	Inscription à l'écran
HELSINKI	abc	F1
BRUSSELS	abc	F2
TITLE SAN DIEGO	ABC	Title F3
TITLE CALGARY	<i>ABC</i>	Title F4
TITLE FLORIDA	ABC	Title F5

ENCADREMENT

La fonction d'encadrement offre un vaste choix de cadres vous permettant de mettre votre texte en valeur.

Les divers réglages disponibles sont les suivants :

OFF, SQUARE, ROUND, DOT, CANDY, POINTING, NAME PLATE

Le réglage par défaut est OFF. L'indicateur d'encadrement s'affiche à la droite de l'écran dès que vous sélectionnez un réglage autre que OFF.

Une liste d'échantillon de toutes les polices est reprise dans la section *RÉFÉRENCE* ci-après.

Sélectionner un cadre :

- 1 Maintenez **Code** enfoncée, puis appuyez une fois sur **E**. Le réglage actuel s'affiche brièvement.
- 2 Maintenez la pression sur **Code** et appuyez de façon répétée sur **E** jusqu'à ce que le réglage de votre choix s'affiche brièvement.
- 3 Relâchez **Code**. Tous les caractères du texte sont encadrés.

 L'indicateur d'encadrement s'affiche dès que vous sélectionnez un réglage autre que OFF.

EXEMPLE

Sélectionner le réglage CANDY:

- 1 Maintenez **Code** enfoncée, puis appuyez une fois sur **E**.

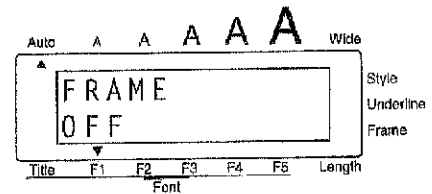



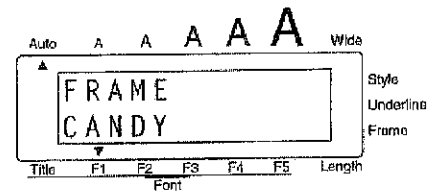



- 2 Maintenez la pression sur **Code** et appuyez de façon répétée sur **E** jusqu'à ce que le réglage CANDY s'affiche.



- 3 Relâchez **Code**.

RÉFÉRENCE

Cadres	Échantillons	Cadres	Échantillons
OFF	ABC	CANDY (bonbon)	
SQUARE (rectangle)		POINTING (index)	
ROUND (arrondis)		NAME PLATE (plaque)	
DOT (grisé)			

MARGES

Vous avez le choix entre cinq réglages de la marge gauche/droite des textes.
Le réglage par défaut des marges est #####. Les réglages disponibles sont les suivants.

(marges de 25 mm (1 po))

ABC

-
(pas de marges)

ABC

(marges de 4 mm (1/6 po))

ABC



(marges de 8 mm (1/3 po))

ABC

(marges de 12 mm (1/2 po))





ABC

 Si une cassette de ruban de lettrage instantané ou de ruban transfert est installé dans votre appareil, vos étiquettes s'impriment automatiquement en laissant la plus grande marge 25 mm (1 po), quel que soit le réglage sélectionné.

Après l'impression d'une étiquette avec le réglage de marge "-" (pas de marge), maintenez  enfoncée, puis appuyez une fois sur  pour faire avancer le ruban avant de le couper. Si vous n'effectuez pas une avance de ruban avant de couper celui-ci, il se peut que le texte de votre message soit coupé.

Après avoir coupé une étiquette pour laquelle vous aviez sélectionné les réglages "#", "##" ou "###", veuillez couper le ruban le long des repères (:) afin de centrer le texte.

Modifier le réglage des marges :

- 1 Maintenez  enfoncée, puis appuyez une fois sur . Le réglage en vigueur s'affiche brièvement.
- 2 Maintenez la pression sur  et appuyez de façon répétée sur  jusqu'à ce que le réglage de votre choix s'affiche brièvement.
- 3 Relâchez . Le réglage sélectionné s'applique au texte entier.

Sélectionner le réglage des marges ## :

1 Maintenez **Code** enfoncée, puis appuyez une fois sur **Tape**.

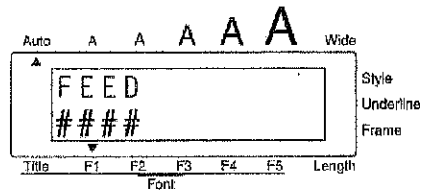

2 Maintenez la pression sur **Code** et appuyez de façon répétée sur **Tape** jusqu'à ce que le réglage **##** s'affiche.

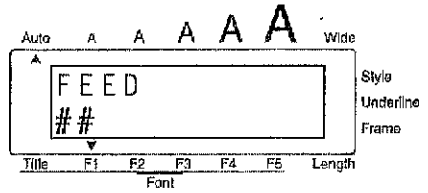

3 Relâchez **Code**.

ALIGNEMENT HORIZONTAL

Vous pouvez choisir l'un des quatre modes d'alignement horizontal illustrés ci-dessous par bloc de texte. De plus, si vous sélectionnez une longueur d'étiquette à l'aide de la fonction Longueur, les blocs de texte s'alignent conformément au réglage d'alignement horizontal sélectionné.

Le réglage par défaut de la fonction d'alignement horizontal est sur LEFT (gauche). Les réglages disponibles sont les suivants.

LEFT (gauche)	AB CDE FG	RIGHT (droite)	AB CDE FG
CENTER (centre)	AB CDE FG	JUSTIFY (justifié)	A B CDE F G

Modifier le réglage d'alignement horizontal :

- 1 Maintenez **Code** enfoncée, puis appuyez une fois sur **H.All**. Le réglage actuel s'affiche brièvement.
- 2 Maintenez la pression sur **Code** et appuyez de façon répétée sur **H.All** jusqu'à ce que le réglage de votre choix s'affiche brièvement.
- 3 Relâchez **Code**. Le réglage sélectionné s'applique à tous les caractères du texte.

EXEMPLE

Sélectionner le réglage d'alignement horizontal RIGHT :

- 1 Maintenez **Code** enfoncée, puis appuyez une fois sur **H.All**.
- 2 Maintenez la pression sur **Code** et appuyez de façon répétée sur **H.All** jusqu'à ce que le réglage d'alignement horizontal RIGHT s'affiche.
- 3 Relâchez **Code**.

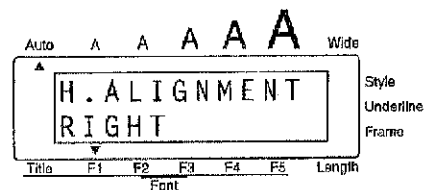
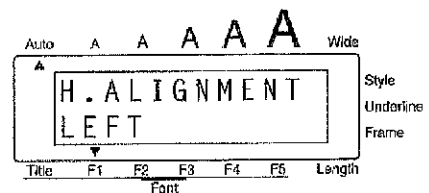



IMPRESSION VERTICALE

Cette fonction vous permet d'imprimer un texte de sorte à pouvoir lire facilement une étiquette apposée à la verticale.





Le réglage par défaut de la fonction est sur OFF.

ON



 La fonction d'impression verticale n'est pas disponible pour les caractères TITLE. Si vous appuyez sur  alors que l'impression verticale et BIG sont sélectionnés, le texte s'imprime à l'horizontale.

Modifier le réglage d'impression verticale :



- 1 Maintenez  enfoncée, puis appuyez une fois sur . Le réglage actuel s'affiche brièvement.
- 2 Maintenez la pression sur  et appuyez de façon répétée sur  jusqu'à ce que le réglage de votre choix s'affiche brièvement.
- 3 Relâchez . Ce réglage s'applique à tous le texte.

EXEMPLE

Sélectionner le réglage d'impression verticale ON :

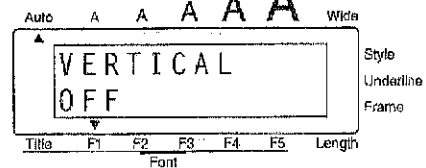
- 1 Maintenez  enfoncée, puis appuyez une fois sur .



- 2 Maintenez la pression sur  et appuyez de façon répétée sur  jusqu'à ce que ON s'affiche.

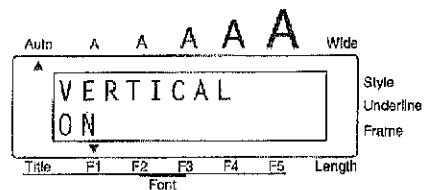

- 3 Relâchez .

IMPRESSION MIROIR

La fonction d'impression miroir vous permet d'imprimer un texte de manière à ce qu'il soit lisible du côté adhésif de la bande. Si l'étiquette doit être apposée sur une vitre ou tout autre matériau transparent, elle ne pourra être correctement lue que de l'autre côté de ce matériau.





 Ce genre d'impression doit nécessairement être effectuée sur une bande adhésive transparente.

Le réglage par défaut de cette fonction est sur OFF.

ON



ABC

Modifier le réglage d'impression miroir :



- 1 Maintenez  enfoncée, puis appuyez une fois sur . Le réglage actuel s'affiche brièvement.
- 2 Maintenez la pression sur  et appuyez de façon répétée sur  jusqu'à ce que le réglage de votre choix s'affiche brièvement.
- 3 Relâchez . Ce réglage s'applique à tous les caractères du texte.

EXEMPLE

Sélectionner le réglage d'impression miroir ON :

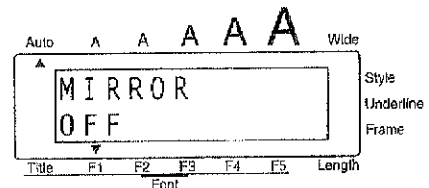
- 1 Maintenez  enfoncée, puis appuyez une fois sur .



- 2 Maintenez la pression sur  et appuyez de façon répétée sur  jusqu'à ce que ON s'affiche.

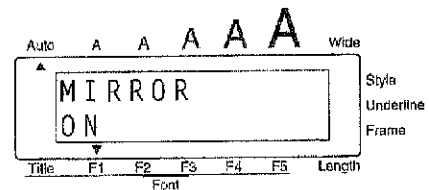

- 3 Relâchez .

CODES À BARRES

La fonction de codes à barres est l'une des plus perfectionnées de l'appareil. Elle vous permet en effet d'inclure des codes à barres dans votre texte.

 *S'il est vrai que ce chapitre explique comment inclure des codes à barres dans votre texte d'étiquette, il ne constitue en aucun cas une initiation approfondie à la technique des codes à barres. Pour tout complément d'information à ce sujet, veuillez consulter les nombreux ouvrages disponibles sur le marché.*

Cet appareil n'étant pas conçu pour produire tous les types de codes à barres spécialisés, il se peut que certains lecteurs de codes à barres ne puissent déchiffrer les étiquettes que vous imprimerez.

Imprimez les codes à barres sur du ruban à caractères noirs sur fond blanc.



Vous disposez, pour une meilleure personnalisation de vos codes à barres, de quatre paramètres différents :

PARAMETRE	REGLAGES
PROTOCOL	CODE 39, I-2/5, EAN13, EAN8, UPC-A
WIDTH (largeur de code à barres)	LARGE, SMALL
UNDER#S (chiffres imprimés sous le code à barres)	ON, OFF
CHECK DIG. (vérification des chiffres)	OFF, ON

Les réglages par défaut sont les suivants : CODE 39 PROTOCOL, LARGE WIDTH, ON UNDER#S et OFF CHECK DIG.

 *Nous recommandons l'avance de ruban ##### et la largeur LARGE. En effet, si vous sélectionnez une avance moindre ou la largeur SMALL, les codes à barres risquent d'être difficiles à lire.*



Entrer un code à barres :

- 1 Maintenez  enfoncée, puis appuyez une fois sur .

 *Si le curseur était placé sous le repère de code à barres droit, les données du code à barres actuel s'affichent.*

Une étiquette peut contenir un maximum de cinq codes à barres. Une fois cette limite dépassée, "5 BARS LIMIT" s'affiche quand vous appuyez sur 



 .



Pour quitter la fonction sans effectuer de changement, maintenez  enfoncée, puis appuyez sur .



- 2 Entrez ou éditez les données du code à barres.

Modifier les paramètres de réglage d'un code à barres :

③ Appuyez sur .

 Pour afficher les données du code à barres sans modifier les paramètres, appuyez sur .



④ Appuyez sur  ou  jusqu'à ce que le paramètre à modifier s'affiche.

⑤ Appuyez sur  ou  jusqu'à ce que le réglage de votre choix s'affiche.



⑥ Procédez comme expliqué aux points 4 et 5 pour tous les paramètres à modifier.

⑦ Appuyez sur .

Ajouter un caractère spécial au code à barres :

⑧ Appuyez sur  ou  jusqu'à ce que le curseur soit sous le caractère immédiatement à la droite de l'endroit où vous désirez inclure le caractère.

⑨ Maintenez  enfoncée, puis appuyez sur .

⑩ Appuyez sur  ou  jusqu'à ce que le caractère de votre choix s'affiche.

 Les caractères spéciaux suivants ne sont disponibles qu'avec les CODE 39 ou CODABAR.

SYMBOLE	CARACTÈRE
1	+
2	\$

⑪ Appuyez sur  pour afficher le caractère sélectionné dans les données du code à barres.

Ajouter un code à barres au texte :

⑫ Appuyez sur .

Entrer un code à barres dans un texte :

1 Maintenez **Code** enfoncée, puis appuyez une fois sur **Barcode**.

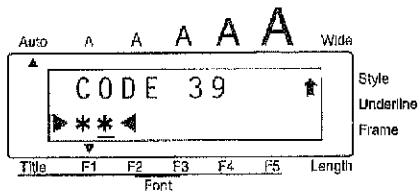

2 Appuyez sur **Home**.

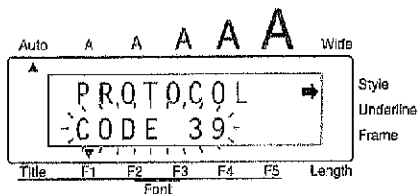

3 Appuyez sur **Left Arrow** ou **Right Arrow** jusqu'à ce que le paramètre CHECK DIG s'affiche.

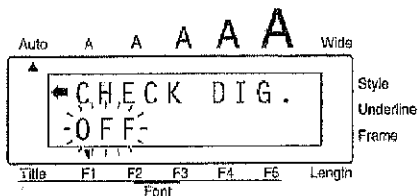

4 Appuyez sur **Home** ou **End** jusqu'à ce que ON s'affiche.

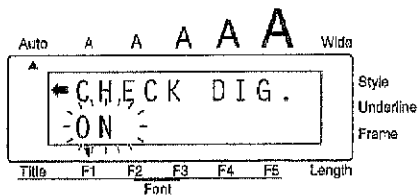

5 Appuyez sur **New Block**.

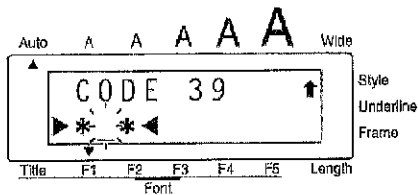

6 Appuyez sur **Size** (1), **Wide** (2), **Style** (3), puis sur **Underline** (4).

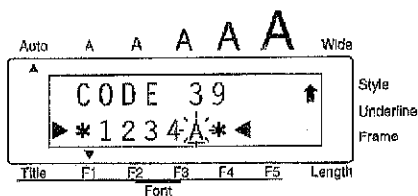





7 Appuyez sur **New Block**.

IMPRESSION ET AVANCE



Après avoir entré un texte et après lui avoir appliqué les formats de votre choix, vous voilà prêt à l'imprimer.

Imprimer une étiquette :

- Appuyez une fois sur . Le message "WORKING" s'affiche juste avant le lancement de l'impression, puis "COPIES 1/1" s'affiche.

 Après l'impression d'une étiquette avec le réglage "-" (pas de marge), maintenez  enfoncée, puis appuyez une fois sur  pour faire avancer le ruban avant de le couper. Si vous n'effectuez pas une avance de ruban avant de couper celui-ci, il se peut que le texte de votre message soit coupé.

Avancer le ruban :

- Maintenez  enfoncée, puis appuyez une fois sur . Le ruban avance de 28 mm (1-1/6 po).

Couper le ruban :



- Enfoncer le levier de coupe-ruban.
-  Ne tentez pas de couper le ruban pendant l'impression ou l'avance, sous peine de l'endommager. Ne forcez pas le levier du coupe-ruban, celui-ci risque de se briser.

EXEMPLE

Imprimer une étiquette avec le réglage "-" :

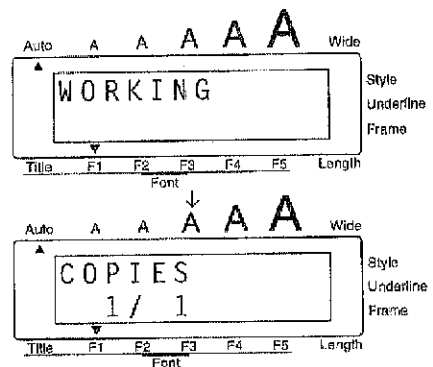
- 1 Appuyez sur .











- 2 Maintenez  enfoncée, puis appuyez une fois sur .
- 3 Enfonchez le levier du coupe-ruban.

NUMÉROTATION AUTOMATIQUE





La fonction de numérotation permet d'incrémenter automatiquement des chiffres ou des lettres figurant dans un texte. Si vous désirez imprimer plusieurs fois le même texte, mais en incrémentant certains caractères, la fonction de numérotation automatique vous permet de le faire en une seule étape d'impression.

Utiliser la fonction de numérotation :

- 1 Appuyez sur , ,  ou  afin de placer le curseur sous le premier caractère (chiffre ou lettre) à inclure dans un champ de numérotation.
- 2 Maintenez  enfoncée, puis appuyez une fois sur . Le message "SELECT FIELD (sélectionner champ)" s'affiche et le premier caractère du champ clignote.
- 3 Appuyez sur , ou  jusqu'à ce que tous les caractères à inclure dans le champ clignotent.

 Vous pouvez inclure jusqu'à cinq caractères dans un champ de numérotation. Si vous sélectionnez plus de cinq caractères, "WRONG SELECT! (selection incorrecte)" s'affiche lorsque vous tentez de confirmer la sélection.

Un champ de numérotation doit se situer sur une seule ligne d'un même bloc de texte.

- 4 Appuyez sur  pour confirmer la sélection. "NUMBER" s'affiche.
- 5 Appuyez sur  ou  pour sélectionner le nombre d'étiquettes à imprimer.
- 6 Appuyez sur  pour lancer l'impression. "WORKING" s'affiche juste avant le lancement de l'impression, puis le numéro d'exemplaire s'affiche pendant l'impression des étiquettes.



 Les chiffres et les lettres s'incrémentent comme suit :

0 → 1 → ... → 9 → 0 → ...
A → B → ... → Z → A → ...
a → b → ... → z → a → ...
A0 → A1 → ... → A9 → B0 → ...

Vous pouvez régler l'espacement entre les caractères ou le nombre de chiffres à imprimer en ajoutant des espaces (représentés ici par "_") :

_A → _B → ... → _Z → AA → ...
_0 → _1 → ... → 99 → _0 → ...
A_0 → A_1 → ... → A_9 → B_0 → ...

- 7 Coupez le ruban en appuyant sur le levier du coupe-ruban, puis découpez les étiquettes en suivant les repères.

 Après l'impression d'une étiquette avec le réglage de marge "-" (pas de marge), maintenez  enfoncée, puis appuyez une fois sur  pour faire avancer le ruban avant de le couper. Si vous n'effectuez pas une avance de ruban avant de couper celui-ci, il se peut que le texte de votre message soit coupé.

Imprimer trois étiquettes où figurent les codes 1A, 1B et 1C :

1 Placez le curseur sous "A".

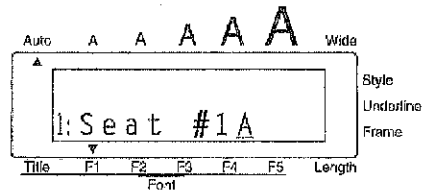

2 Maintenez **Code** enfoncée, puis appuyez une fois sur **Number**.

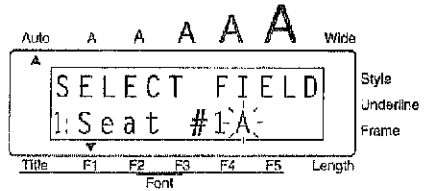

3 Appuyez sur **New Block**.

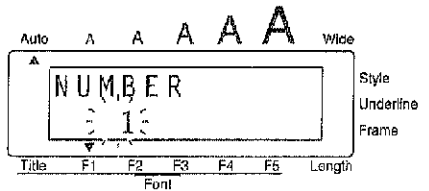

4 Appuyez sur **Home** ou **End** jusqu'à ce que le réglage 3 s'affiche.

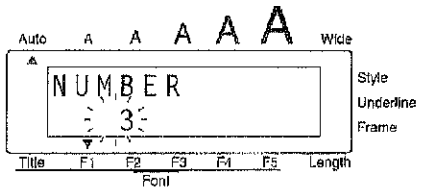

5 Appuyez sur **New Block**.

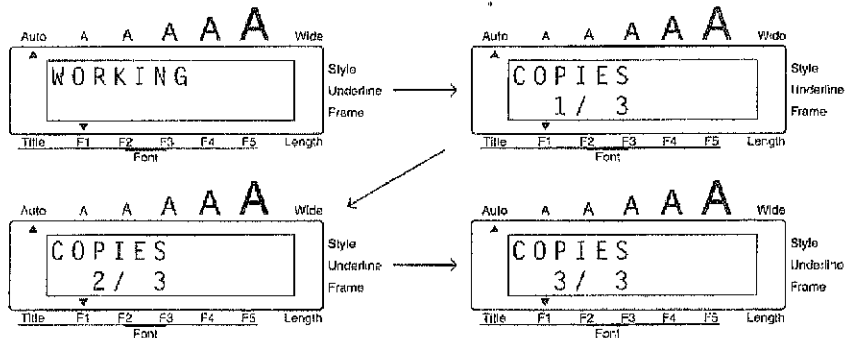

- ⑥ Coupez le ruban en appuyant sur le levier du coupe-ruban, puis découpez les étiquettes en suivant les repères.

Seat #1A

Seat #1B

Seat #1C

IMPRESSION MULTIPLE

Cette fonction vous permet d'imprimer 99 exemplaires d'un même texte.

Imprimer plusieurs exemplaires de la même étiquette :

- 1 Maintenez **Code** enfoncée, puis appuyez une fois sur **Repeat (W)**. "COPIES" s'affiche.
- 2 Appuyez sur **Home** ou **End** pour sélectionner le nombre d'étiquettes à imprimer.
- 3 Appuyez sur **Now Block** pour lancer l'impression des étiquettes. "WORKING" s'affiche juste avant le lancement de l'impression, puis le numéro d'exemplaire s'affiche pendant l'impression des étiquettes.
- 4 Coupez le ruban en appuyant sur le levier du coupe-ruban, puis découpez les étiquettes en suivant les repères.

 Après l'impression d'une étiquette avec le réglage de marge "-" (pas de marge), maintenez **Code** enfoncée, puis appuyez une fois sur **Feed Space** pour faire avancer le ruban avant de le couper. Si vous n'effectuez pas une avance de ruban avant de couper celui-ci, il se peut que le texte de votre message soit coupé.

EXEMPLE

Imprimer trois exemplaires d'une étiquette :

- 1 Maintenez **Code** enfoncée, puis appuyez une fois sur **Repeat (W)**.

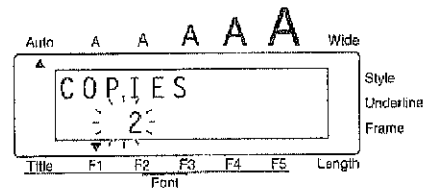

- 2 Appuyez sur **Home** ou **End** jusqu'à ce que le réglage 3 s'affiche.

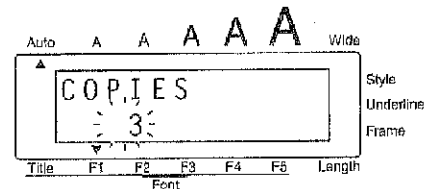

3 Appuyez sur  .

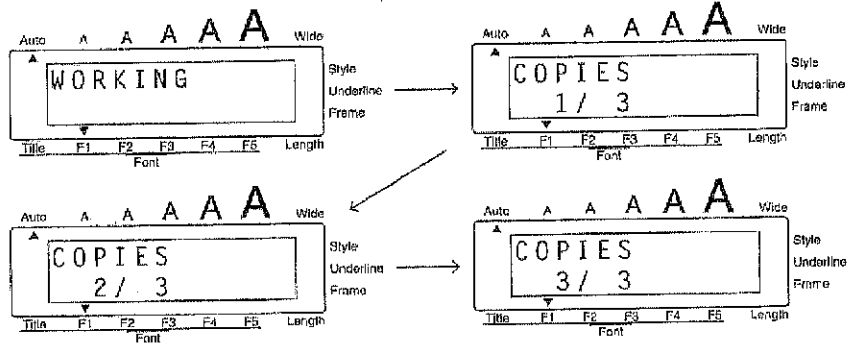

4 Coupez le ruban en appuyant sur le levier du coupe-ruban, puis découpez les étiquettes en suivant les repères.

Bill Reynolds
29 South Main St.
Los Angeles, CA 88888
012-345-6789







Bill Reynolds
29 South Main St.
Los Angeles, CA 88888
012-345-6789

Bill Reynolds
29 South Main St.
Los Angeles, CA 88888
012-345-6789

La fonction de mise en mémoire permet de sauvegarder vos textes sous forme de fichiers en vue d'une utilisation ultérieure. Vous pourrez alors, sans crainte de les perdre, réinitialiser l'écran.





Pour faciliter le rappel des fichiers, chaque texte est sauvegardé sous un numéro de fichier différent. Vous pouvez ainsi mémoriser jusqu'à 2000 caractères répartis sur maximum 100 textes. Vous pouvez rappeler un fichier mémorisé aussi souvent que nécessaire. À chaque fois, c'est en fait une copie de ce fichier qui s'affiche et vous pourrez en éditer le texte, en modifier les formats et l'imprimer ensuite, sans pour autant modifier ni effacer le texte d'origine. Vous pouvez également choisir d'effacer de la mémoire un texte devenu inutile ou effacer un texte lorsque la mémoire est comble.

Mettre un texte en mémoire :







- ❶ Maintenez  enfoncée, puis appuyez sur .
- ❷ Appuyez sur  ou  pour sélectionner un numéro de 0 à 99.
 - ☞ Si vous avez sélectionné un numéro sous lequel un texte a déjà été mémorisé, vous pouvez visionner le reste du texte en vous servant des touches  et .
- ❸ Appuyez sur . Le texte est sauvegardé et pourra être rappelé à tout moment.
 - ☞ Si vous tentez de mémoriser un texte supplémentaire alors que 100 textes de moins de 2000 caractères sont déjà enregistrés, le message d'erreur "OVERWRITE? (écraser?)" s'affiche. Il vous faudra alors effacer un ancien fichier avant de pouvoir procéder à la mise en mémoire de votre nouveau texte.

Si vous avez sélectionné un numéro sous lequel un texte a déjà été mémorisé, le message "OVERWRITE?" s'affiche, vous demandant si vous désirez vraiment écraser ce texte (l'effacer et le remplacer par le texte affiché).



Remplacer un texte en mémoire par un autre :

- Appuyez sur  pour remplacer le texte d'un fichier existant par un nouveau texte.
 - ☞ Pour quitter la fonction sans procéder à l'enregistrement d'un texte, appuyez sur  ou maintenez  enfoncée et appuyez sur .

Rappeler un fichier :





- ❶ Maintenez  enfoncée, puis appuyez sur . Le numéro de fichier et les quelques premiers caractères du fichier sauvegardé ou rappelé en dernier lieu s'affichent.
- ❷ Appuyez sur  ou  jusqu'à ce que le fichier à rappeler s'affiche.
 - ☞ Pour faire défiler le texte rappelé à l'écran, appuyez sur  ou .
- ❸ Appuyez sur .
 - ☞ S'il n'y a pas de texte dans la zone de travail, le fichier sélectionné est immédiatement rappelé. Si un texte est affiché, "JOINING" s'affiche et vous devez décider si vous voulez joindre les deux textes ou écraser le texte affiché.

Joindre le texte rappelé au texte affiché :

- 1 Appuyez sur  ou  afin d'afficher "ON".



 Si vous sélectionnez "OFF", le fichier rappelé va écraser le texte affiché.



- 2 Appuyez sur . Le fichier mémorisé est rappelé et s'insère dans un nouveau bloc à la position du curseur.

 Pour quitter la fonction de rappel de fichier sans rappeler de fichier, appuyez sur  ou maintenez  enfoncée, puis appuyez sur .

Effacer un fichier :

- 1 Maintenez  enfoncée et appuyez sur .

- 2 Appuyez sur  ou  jusqu'à ce que le fichier à effacer s'affiche.

 Pour faire défiler le texte afin de le visionner, appuyez sur  ou .

- 3 Appuyez sur . Le message "OK TO CLEAR? (ok pour effacer?)" s'affiche.



- 4 Appuyez sur  pour effacer le fichier affiché.

EXEMPLE

Enregistrer un texte sous le fichier numéro 8 :

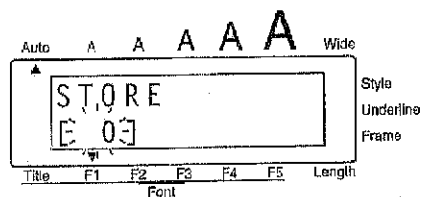
- 1 Maintenez  enfoncée, puis appuyez une fois sur .



- 2 Appuyez sur  ou  afin d'afficher le numéro de fichier 8.

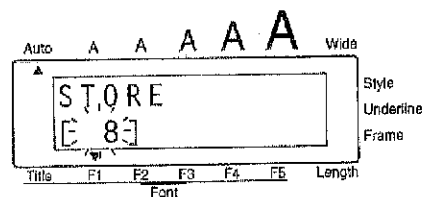



- 3 Appuyez sur .

Rappeler un texte enregistré sous le fichier numéro 4 :

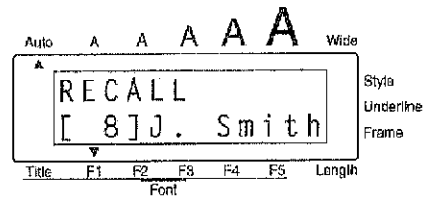
- 4 Maintenez  enfoncée, puis appuyez une fois sur .



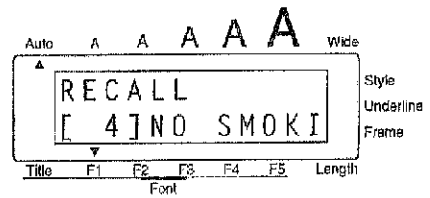

- 5 Appuyez sur  ou  afin d'afficher le texte enregistré sous le fichier numéro 4.





- 6 Appuyez sur .

Effacer un texte enregistré sous le fichier numéro 8 :

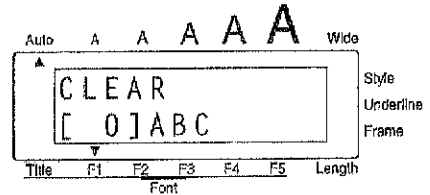
- 7 Maintenez  enfoncée, puis appuyez une fois sur .



- 8 Appuyez sur  ou  afin d'afficher le texte enregistré sous le fichier numéro 8.

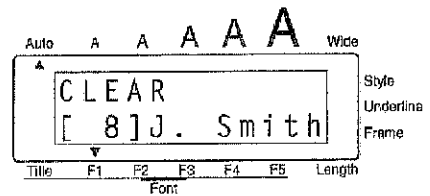

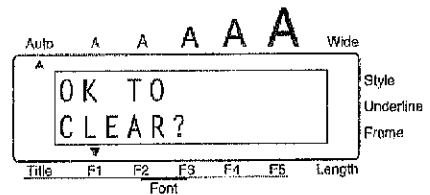

- 9 Appuyez sur .









- 10 Appuyez sur .

DÉTECTION DE PANNES

Problème	Mesures à prendre
1. L'écran reste vierge après la mise sous tension de l'appareil.	<ul style="list-style-type: none"> • Vérifiez si l'adaptateur secteur est bien raccordé. • Si vous utilisez des piles alcalines, vérifiez si elles sont installées correctement. • Si les piles sont faibles, remplacez-les.
2. La machine n'imprime pas ou les caractères imprimés ne sont pas nets.	<ul style="list-style-type: none"> • Vérifiez si la cassette de ruban est bien installée. • Si la cassette de ruban est vide, remplacez-la. • Vérifiez si le couvercle du compartiment de cassette est bien fermé.
3. Les caractères imprimés sont mal formés.	<ul style="list-style-type: none"> • Si vous utilisez des piles alcalines, celles-ci sont peut-être presque épuisées. Branchez l'adaptateur secteur et relancez l'impression.
4. Une partie des caractères ne s'imprime pas sur toute la ligne.	<ul style="list-style-type: none"> • Nettoyez la tête d'impression comme décrit à la page 12.
5. Un morceau de ruban argenté apparaît.	<ul style="list-style-type: none"> • Vous avez atteint la fin du ruban. Remplacez la cassette.
6. L'appareil se bloque, c.-à-d. qu'il ne réagit pas lorsque l'on appuie sur une touche.	<ul style="list-style-type: none"> • Eteignez l'appareil, puis tout en maintenant  et  enfoncées, allumez l'appareil. Tous les textes, affichés et mémorisés, ainsi que leurs formats sont effacés.

LISTE DES MESSAGES D'ERREUR

Messages d'erreur	Cause	Mesure
4 DIGIT MIN.	<ul style="list-style-type: none"> En mode Code à barres, ce message s'affiche quand vous entrez moins des 4 chiffres minimum. 	<ul style="list-style-type: none"> Entrez un minimum de 4 chiffres avant d'appuyer sur .
4 LINE LIMIT!	<ul style="list-style-type: none"> Il ne peut y avoir plus de 4 lignes de texte par bloc. Ce message apparaît si vous appuyez sur  alors que le texte compte déjà 4 lignes ou si vous tentez de joindre le texte affiché et un fichier rappelé, alors que le bloc contient déjà 4 lignes. Ce message s'affiche aussi si vous appuyez sur  alors que le curseur est placé en début d'un bloc et que le bloc précédent contient trop de lignes pour pouvoir effectuer une fusion entre les deux blocs. 	<ul style="list-style-type: none"> Limitez le nombre de lignes par bloc à 4 ou créez un nouveau bloc avec la touche . Réduisez le nombre de lignes des deux blocs, de sorte que le nombre total des lignes ne dépasse pas 4 ou ne tentez pas de joindre les deux blocs.
5 BARS LIMIT!	<ul style="list-style-type: none"> Un texte ne peut contenir plus de 5 codes à barres. Ce message apparaît si vous appuyez sur  ou si vous tentez de joindre le texte affiché et un fichier rappelé, alors que le texte compte déjà 5 codes à barres. 	<ul style="list-style-type: none"> Limitez le nombre de codes à barres dans votre texte à 5.

Messages d'erreur	Cause	Mesure
5 BLOCK LIMIT!	<ul style="list-style-type: none"> • Un texte ne peut contenir plus de 5 blocs. Ce message apparaît si vous appuyez sur  et  ou si vous tentez de joindre le texte affiché et un fichier rappelé, alors que le texte compte déjà 5 blocs. 	<ul style="list-style-type: none"> • Limitez le nombre de blocs de votre texte à cinq.
BATTERIES WEAK	<ul style="list-style-type: none"> • Ce message apparaît quand la charge des piles alcalines atteint un niveau critique. 	<ul style="list-style-type: none"> • Remplacez les piles ou utilisez l'adaptateur secteur.
BUFFER EMPTY!	<ul style="list-style-type: none"> • Ce message s'affiche quand vous appuyez sur certaines touches de fonction alors qu'il n'y a pas de texte affiché à l'écran. • Ce message s'affiche quand vous lancez l'impression alors qu'il n'y a pas de texte affiché à l'écran. • Ce message s'affiche quand vous tentez une mise en mémoire alors qu'il n'y a pas de texte affiché à l'écran. 	<ul style="list-style-type: none"> • Entrez un texte avant d'activer certaines fonctions. • Entrez un texte avant de lancer l'impression. • Entrez un texte avant de mettre en mémoire.
BUFFER FULL!	<ul style="list-style-type: none"> • Ce message s'affiche quand vous tentez d'entrer un caractère, un signe diacritique, un espace, un retour à la ligne ou un nouveau bloc et que votre texte a atteint la longueur maximale de 255 caractères. • Ce message apparaît quand vous tentez de joindre un fichier rappelé de la mémoire avec un texte affiché dans la zone de travail et que la limite est atteinte. 	<ul style="list-style-type: none"> • Réduisez le texte si vous désirez entrer du texte supplémentaire. • Réduisez la taille du texte affiché si vous désirez joindre les deux textes.

Messages d'erreur	Cause	Mesure
CAN'T HERE!	<ul style="list-style-type: none"> • Ce message apparaît si vous essayez d'entrer un caractère, symbole, espace ou nouveau bloc alors que le curseur se trouve dans un champ de code à barres. • Ce message apparaît si vous joignez un fichier texte rappelé de la mémoire alors que votre curseur se trouve dans un champ de code à barres. 	<ul style="list-style-type: none"> • Déplacez le curseur ou effacez le champ de code à barres avant d'entrer un caractère, symbole, retour à la ligne ou un nouveau bloc. • Déplacez le curseur ou effacez le champ de code à barres avant de rappeler le fichier texte.
CHANGE ADAPTER	<ul style="list-style-type: none"> • Ce message s'affiche si vous avez branché un autre adaptateur secteur que celui destiné à l'appareil. 	<ul style="list-style-type: none"> • Débranchez l'adaptateur et branchez l'adaptateur conçu spécialement pour votre appareil.
FIXED SIZE!	<ul style="list-style-type: none"> • Ce message s'affiche quand vous appuyez sur la touche  et qu'une fonte TITLE est sélectionnée. • Ce message s'affiche quand vous lancez l'impression d'un texte en fonte de caractères TITLE et que la largeur du ruban installé est de 6 ou 9 mm. • Ce message s'affiche quand vous essayez de modifier la taille d'une fonte TITLE. La taille des fontes TITLE est fixée, vous ne pouvez la modifier. 	<ul style="list-style-type: none"> • Sélectionnez une police différente. • Installez une cassette dont la largeur de ruban est suffisante pour pouvoir imprimer des caractères en fonte TITLE. • Puisque la taille est fixée, n'essayez pas de la modifier.
INPUT WHOLE CODE	<ul style="list-style-type: none"> • Ce message apparaît si, au moment d'entrer les données du code à barres, vous ne respectez pas le nombre de chiffres spécifié. 	<ul style="list-style-type: none"> • Rectifiez le nombre de chiffres entré ou modifiez le paramètre de code à barres.

Messages d'erreur	Cause	Mesure
INVAL. CHRS!	<ul style="list-style-type: none"> Ce message s'affiche lorsque vous avez inclus des caractères autres que des chiffres et des lettres dans un champ de numérotation. 	<ul style="list-style-type: none"> Incluez exclusivement des chiffres et des lettres dans un champ de numérotation.
LENGTH LIMIT!	<ul style="list-style-type: none"> Ce message s'affiche quand vous tentez d'appuyer sur  alors que votre texte a déjà atteint la longueur maximale d'un mètre. 	<ul style="list-style-type: none"> Réduisez le nombre de caractères ou la taille de la fonte si vous désirez entrer du texte supplémentaire.
LINE LIMIT!	<ul style="list-style-type: none"> Ce message s'affiche quand le nombre de lignes excède le nombre maximum de lignes possibles pour un type de ruban donné. 	<ul style="list-style-type: none"> Réduisez le nombre de lignes de votre texte ou installez un ruban d'une plus grande largeur.
MEMORY FULL!	<ul style="list-style-type: none"> La capacité de la mémoire de l'appareil est d'environ 2000 caractères. Ce message apparaît si le contenu d'un fichier que vous tentez d'enregistrer provoque la surcharge de la mémoire. 	<ul style="list-style-type: none"> N'enregistrez pas le fichier en question ou effacez un autre (ancien) fichier de sorte à créer l'espace nécessaire pour mettre le nouveau fichier en mémoire.
NO FILES!	<ul style="list-style-type: none"> Ce message apparaît quand vous essayez de rappeler ou d'effacer un fichier de la mémoire alors qu'elle est vide. 	<ul style="list-style-type: none"> Enregistrez un texte.
NO TAPE!	<ul style="list-style-type: none"> Ce message apparaît quand vous essayez d'imprimer une étiquette ou de faire avancer le ruban, alors qu'aucune cassette de ruban n'est installée. 	<ul style="list-style-type: none"> Installez une cassette de ruban et recommencez votre opération.
RAM PROBLEM!	<ul style="list-style-type: none"> Ce message apparaît si la mémoire vive (RAM) présente une défectuosité. 	<ul style="list-style-type: none"> Contactez votre service après-vente.

Messages d'erreur	Cause	Mesure
REPLACE BATTERIES!	<ul style="list-style-type: none"> • Ce message apparaît quand les piles alcalines sont épuisées. 	<ul style="list-style-type: none"> • Remplacez les piles ou utilisez l'adaptateur secteur.
ROM PROBLEM!	<ul style="list-style-type: none"> • Ce message apparaît si la mémoire morte (ROM) présente une défectuosité. 	<ul style="list-style-type: none"> • Contactez votre service après-vente.
SYSTEM ERROR!	<ul style="list-style-type: none"> • Ce message s'affiche lorsqu'il y a un problème au niveau du programme de l'appareil. 	<ul style="list-style-type: none"> • Contactez votre service après-vente.
TEXT TOO HIGH!	<ul style="list-style-type: none"> • Ce message s'affiche quand la largeur du ruban installé est insuffisante pour la taille des caractères. 	<ul style="list-style-type: none"> • Réduisez la taille des caractères ou installez un ruban d'une plus grande largeur.
TEXT TOO LONG!	<ul style="list-style-type: none"> • Ce message s'affiche quand le texte est trop long pour la longueur d'étiquette réglée. 	<ul style="list-style-type: none"> • Réduisez le nombre de caractères ou la largeur à l'impression ou réglez la longueur du ruban à une longueur plus grande avant de lancer l'impression.
WRONG SELECT!	<ul style="list-style-type: none"> • Ce message s'affiche quand vous sélectionnez plus de cinq caractères en vue de créer un champ de numérotation. 	<ul style="list-style-type: none"> • Réduisez le nombre des caractères sélectionnés à cinq.

FICHE TECHNIQUE

MATÉRIEL

Système d'entrée :	Clavier - 51 touches
Écran à cristaux liquides :	7 x 5 points 12 caractères x 2 lignes 19 indicateurs
Ruban d'étiquettes :	Sensible à la pression, une face adhésive Longueur de 8 m (26'3") Cinq largeurs : 6 mm (1/4 po) 9 mm (3/8 po) 12 mm (1/2 po) 18 mm (3/4 po) 24 mm (1 po)
Alimentation :	6 piles alcalines de type AA (LR6) ou adaptateur secteur (vendu séparément) Mise hors tension automatique 5 minutes après la dernière manipulation
Tête d'impression :	128 points / 180 dpi
Dimensions :	178 (l) x 205 (p) x 60 (h) mm (7 po (l) x 8 1/16 po (p) x 2 23/63 po (h))
Poids :	700 g (24,5 oz.) (sans piles ni cassette)

LOGICIEL

Capacité de la zone de travail :	Maximum 255 caractères Ligne unique - 1 m Maximum quatre lignes Maximum cinq blocs
Capacité de mémoire :	2000 caractères
Taille de caractère :	Cinq tailles (10, 13, 19, 26 et 38 points) + AUTO Tous disponibles en NORMAL et WIDE (large)
Polices de caractère :	Huit polices intégrées
Styles d'impression :	Normal, gras (BOLD), contour (OUTLINE), relief (SOLID), ombre (SHADOW), contour + Ombre (OUTLINE + SHA- DOW) (ils peuvent tous être combinés au style Italique)

ACCESSOIRES

● Fournitures

Un vaste choix de rubans en cassette, ainsi que l'adaptateur sur textile et le coupe-ruban destinés à cet appareil sont à votre disposition chez tout revendeur Brother. Brother ne peut pas être tenu responsable pour tout dommage causé par des fournitures non agréées. N'utilisez que des rubans TZ de Brother. N'utilisez pas des cassettes non cartouches de la marque .

N° de stock	Description	Qté par emballage
Rubans laminés de 24 mm (1 po)		
TZ151	Caractères noirs sur fond transparent	1
TZ251	Caractères noirs sur fond blanc	1
TZ252	Caractères rouges sur fond blanc	1
TZ253	Caractères bleus sur fond blanc	1
TZ354	Caractères or sur fond noir	1
TZ355	Caractères blancs sur fond noir	1
TZ451	Caractères noirs sur fond rouge	1
TZ651	Caractères noirs sur fond jaune	1
TZB51	Caractères noirs sur fond orange fluorescent	1
Rubans laminés de 18 mm (3/4 po)		
TZ141	Caractères noirs sur fond transparent	1
TZ241	Caractères noirs sur fond blanc	1
TZ242	Caractères rouges sur fond blanc	1
TZ243	Caractères bleus sur fond blanc	1
TZ344	Caractères or sur fond noir	1
TZ345	Caractères blancs sur fond noir	1
TZ545	Caractères blancs sur fond bleu	1
TZ641	Caractères noirs sur fond jaune	1
TZB41	Caractères noirs sur fond orange fluorescent	1
TZM41	Caractères noirs sur fond transparent mat	1
Rubans laminés de 12 mm (1/2 po)		
TZ131	Caractères noirs sur fond transparent	1
TZ132	Caractères rouges sur fond transparent	1
TZ133	Caractères bleus sur fond transparent	1
TZ231	Caractères noirs sur fond blanc	1
TZ232	Caractères rouges sur fond blanc	1
TZ233	Caractères bleus sur fond blanc	1
TZ334	Caractères or sur fond noir	1
TZ335	Caractères blancs sur fond noir	1
TZ431	Caractères noirs sur fond rouge	1

N° de stock	Description	Qté par emballage
TZ435	Caractères blancs sur fond rouge	1
TZ531	Caractères noirs sur fond bleu	1
TZ631	Caractères noirs sur fond jaune	1
TZ731	Caractères noirs sur fond vert	1
TZM31	Caractères noirs sur fond transparent mat	1
Rubans laminés de 9 mm (3/8 po)		
TZ121	Caractères noirs sur fond transparent	1
TZ221	Caractères noirs sur fond blanc	1
TZ222	Caractères rouges sur fond blanc	1
TZ223	Caractères bleus sur fond blanc	1
TZ325	Caractères blancs sur fond noir	1
Rubans laminés de 6 mm (1/4 po)		
TZ111	Caractères noirs sur fond transparent	1
TZ211	Caractères noirs sur fond blanc	1
TZ315	Caractères blancs sur fond noir	1
Rubans non-laminés de 18 mm (3/4 po)		
TZN541	Caractères noirs sur fond bleu	1
TZN641	Caractères noirs sur fond jaune	1
TZNF41	Caractères noirs sur fond violet	1
Rubans non-laminés de 12 mm (1/2 po)		
TZN531	Caractères noirs sur fond bleu	1
TZN631	Caractères noirs sur fond jaune	1
TZNF31	Caractères noirs sur fond pourpre	1
Rubans spéciaux		
TZL041	Rubans de lettrage instantané de 18 mm (3/4 po)	1
TZLY41	Rubans transfert de 18 mm (3/4 po)*	1
TZSE4	Ruban à adhérence spéciale de 18 mm (3/4 po)	1
TZFA3	Ruban pour écussons de 12 mm (1/2 po)	1

* Pas disponibles dans tous les pays

Accessoires pour timbres

N° de stock	Description	Qté par emballage
SKLB	Kit de confection de timbres, ruban noir Grand	1
SKMB	Kit de confection de timbres, ruban noir Moyen	1
SHLB	Porte-timbre encreur pour ruban noir Grand	1
SHMB	Porte-timbre encreur pour ruban noir Moyen	1

OPTIONS

N° de stock	Description	Qté par emballage
AD60	Adaptateur secteur	1