

brother®

# P-touch EXTRA 530

**TAPE**  
**TE**

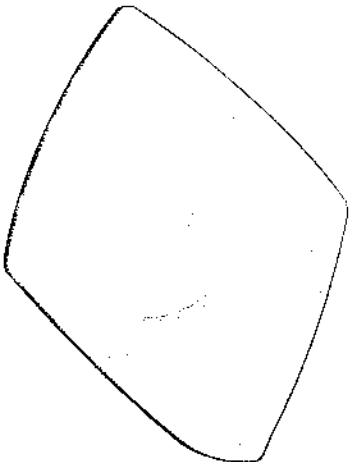

## MODE D'EMPLOI

- Utilisez attentivement ce guide avant d'utiliser le P-touch pour la première fois.
- Conservez ce guide dans un lieu sûr en vue de référence ultérieure.

brother®

## PREFACE

Nous vous remercions d'avoir choisi le P-touch 5301

Votre nouveau P-touch vous permettra de réaliser une vaste gamme d'étiquettes et de timbres selon vos besoins. Sélectionnez différentes tailles et styles de caractère afin de créer de magnifiques étiquettes et timbres personnalisés. La vaste gamme de rubans en cassette et de couleurs disponible vous offre la possibilité de créer des étiquettes personnalisées, particulièrement utiles pour établir un système à codes de couleur.

Ainsi vous aurez la possibilité d'imprimer toutes les étiquettes et timbres nécessaires sans avoir à recourir au service d'un imprimeur professionnel. Que ce soit au bureau, à l'usine, au laboratoire ou à la maison, la qualité et la performance que vous obtiendrez font du P-touch 5301 une machine extrêmement pratique.

Puisque vous aurez certainement besoin de vous servir de ce manuel à l'avenir, veuillez le garder à portée de la main.

## REGLEMENTATIONS DE LA COMMISSION FEDERALE AMERICAINE SUR LES COMMUNICATIONS (FCC)

Cet équipement a été testé et jugé conforme aux limites de la classe B pour les appareils numériques en vertu de la section 15 des réglementations de la commission fédérale américaine sur les communications (United States Federal Commission - FCC). Ces limites ont été définies pour offrir une protection raisonnable contre les interférences dans un milieu résidentiel. Cet équipement génère, utilise et peut émettre de l'énergie à fréquence radio et, s'il n'est pas correctement installé et utilisé conformément aux instructions du constructeur, il risque de perturber la réception radio et télévisée. Il n'est cependant pas garanti que l'équipement ne produira pas d'interférences dans une installation particulière. Si pourtant c'était le cas, ce qui peut être vérifié en éteignant l'appareil puis en le remettant sous tension, l'utilisateur est invité à résoudre le problème en prenant une ou plusieurs des mesures suivantes :

Réorienter ou déplacer l'antenne réceptrice.  
Éloigner l'équipement du récepteur.

Brancher l'équipement sur une autre prise secteur, de telle sorte que l'équipement et le récepteur soient raccordés sur des circuits de dérivation différents.

Si nécessaire, consulter le revendeur ou un technicien radio/télévision expérimenté pour obtenir des suggestions supplémentaires.

Le câble d'interface inclus doit être utilisé afin d'assurer la conformité aux limites définies pour les appareils numériques de la Classe B.

Les altérations ou les modifications qui ne sont pas expressément approuvées par Brother Industries, Ltd. pourraient annuler le droit de l'utilisateur de faire fonctionner l'équipement.

Ce produit est protégé par un ou plusieurs des brevets ci-dessous.

USP4839742	USP4983058	EP315369	GB2223740
USP4922063	USP5009530	EP322918	
USP4927278	USP5069557	EP322919	
USP4966476	USP5120147		
USP4976558			

## SOMMAIRE

A PROPOS DE CE MANUEL .....	1
<b>GUIDE DE REFERENCE RAPIDE</b>	
<b>PRELIMINAIRES</b>	
ILLUSTRATION DE LA MACHINE .....	8
PRECAUTIONS GENERALES .....	10
PILES .....	11
ADAPTATEUR SECTEUR OPTIONNEL .....	12
RUBANS EN CASSETTE .....	13
APPLICATION DES ETIQUETTES .....	16
TETE D'IMPRESSION ET ROULEAUX .....	19
<b>INITIATION</b>	
INTRODUCTION .....	22
EXEMPLE: ETIQUETTE D'IDENTITE .....	23
ETIQUETTE DE MACHINES .....	30
EXEMPLE: ADRESSE .....	36
ETIQUETTE DE MARCHANDISES .....	45
<b>REFERENCE</b>	
INTRODUCTION .....	54
LISTE DES FONCTIONS .....	55
TOUCHE D'ALIMENTATION .....	56
LES TOUCHES DE DEPLACEMENT DU CURSEUR .....	57
TOUCHES CODE/AL/T/MAI ET MODE MAI .....	59
TOUCHE D'ESPACEMENT .....	62
RETOUR A LA LIGNE .....	63
NOUVEAU BLOC .....	66
TOUCHE D'ANNULATION .....	68
TOUCHE BS (DE CORRECTION) .....	71
EFFACEMENT DE LIGNE .....	72
EFFACEMENT INTEGRAL .....	73
SYMBOLES .....	75
ACCENTS .....	78
CODES-BARRES .....	80

ZOOM .....	85
CONTRASTE .....	86
LONGUEUR D'ÉTIQUETTE .....	87
TOUCHE DE FORMATAGE AUTOMATIQUE .....	88
TOUCHE ZONE ET FONCTION TOUS .....	97
POLICES .....	100
TAILLE ET LARGUEUR .....	102
STYLE .....	104
Undi/Fm (SOULIGNEMENT/ENCADREMENT) .....	107
COULEUR .....	110
TOUCHE FORMAT .....	111
ENCADREMENT INTEGRAL .....	113
COULEUR D'ENCADREMENT .....	114
COULEUR DE STYLE .....	115
LONGUEUR .....	117
AVANCE DU RUBAN .....	118
HAUT (ALIGNEMENT HORIZONTAL) .....	119
VERT (IMPRESSION VERTICALE) .....	120
MIRROR (IMPRESSION MIRROR) .....	121
FONCTION D'UNITÉ .....	122
TOUCHE IMPRESSION ET AVANCE & COUPE  (COUPE-RUBAN) .....	123
IMPRESSION COULEUR .....	124
TIMBRE .....	126
Impression Spéciale .....	129
NUMÉROTATION (numérotation séquentielle) .....	131
TOUCHES MÉMOIRE, RAPPEL ET EFF. M. ....	135
<b>LISTE DES MESSAGES D'ERREUR</b> .....	<b>139</b>
<b>DETECTION DE PANNES</b> .....	<b>147</b>
<b>FICHE TECHNIQUE</b> .....	<b>149</b>
<b>CARACTÉRISTIQUES</b> .....	<b>150</b>
<b>INDEX</b> .....	<b>151</b>
<b>ACCESSOIRES</b> .....	<b>154</b>

## A PROPOS DE CE MANUEL

Bien que le P-touch 530 soit facile à utiliser, nous vous conseillons de lire ce manuel avant de l'utiliser. Le présent manuel comprend un guide de référence et se divise ensuite en trois chapitres :

### GUIDE DE RÉFÉRENCE RAPIDE

Ce guide fournit des instructions simples et rapides concernant l'installation et l'utilisation de l'appareil.

### PRÉLIMINAIRES

Ce chapitre offre des informations de base concernant les rubans en cassette, l'alimentation secteur et les étiquettes.

### INITIATION

Ce chapitre est composé de plusieurs sections qui vous aideront à vous familiariser avec votre machine.

### RÉFÉRENCE

Ce chapitre contient des explications détaillées sur toutes les caractéristiques de la machine.

Le *Guide de Référence Rapide* contient toutes les informations nécessaires pour commencer immédiatement à utiliser la machine en vue de créer des étiquettes simples. Veuillez cependant lire attentivement le chapitre intitulé *Préliminaires* pour plus de détails concernant l'installation et l'entretien de la machine.

Avant d'utiliser votre nouveau P-touch, lisez le chapitre *Préliminaires*; celui-ci renferme des informations sur l'installation et la façon de prendre soin de la machine. Si vous n'avez jamais utilisé de machine P-touch ou si vous avez besoin de vous rafraîchir la mémoire concernant certaines techniques, nous vous conseillons de faire les exercices contenus dans le chapitre *Initiation*. Pour des informations détaillées au sujet des caractéristiques spécifiques du P-touch, veuillez vous reporter au chapitre *Référence*; vous y trouverez les réponses à toutes vos questions.

Nous espérons que le P-touch 530 vous sera très utile.

# GUIDE DE REFERENCE RAPIDE

Alimentation (consulter les pages 11 et 12 pour de plus amples détails)

Mise en place des piles

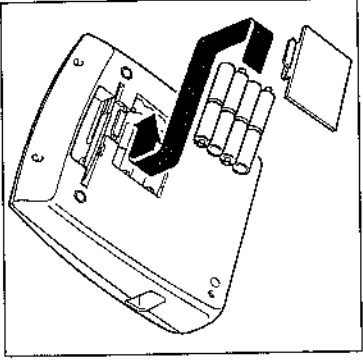

Retirez le couvercle du logement des piles au dos de la machine et insérez huit (8) piles alcalines de format AA dans le compartiment.

Raccordement de l'adaptateur secteur en option

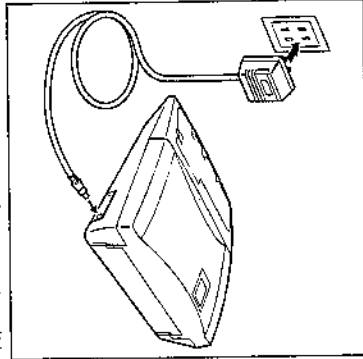

Insérez la fiche de l'adaptateur (modèle A16d), vendu séparément) dans la prise de la machine puis branchez la fiche secteur de l'adaptateur dans une prise de courant.

Rubans en cassette (consulter la page 13 pour plus de détails)

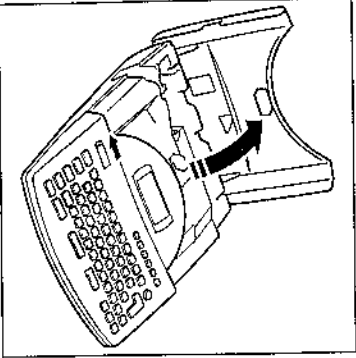

1. Faites glisser le levier d'ouverture du couvercle vers la gauche, puis soulevez le couvercle pour l'ouvrir.

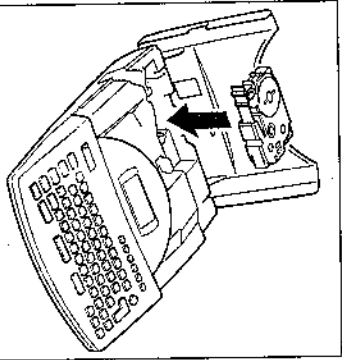

2. Insérez un ruban en cassette de type TZ, puis refermez le couvercle.

Créer des étiquettes simples

## Mr. J. Smith

1. Appuyez sur .

2. Tapez "Mr. J. Smith".

a. Appuyez sur + .

b. Appuyez sur puis sur .

c. Appuyez sur + . Appuyez ensuite sur puis sur .

d. Appuyez sur + puis appuyez sur et et pour terminer sur .

3. Lorsque vous avez écrit le texte, imprimez l'étiquette.  
Appuyez sur .

4. Pour imprimer plusieurs copies d'une même étiquette, appuyez sur + et utilisez les touches et pour définir le nombre de copies à imprimer, puis appuyez sur .

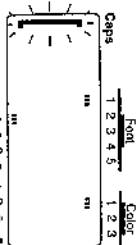

Auto Font/Size Stamp Zoom AAAA AAAA AAAA

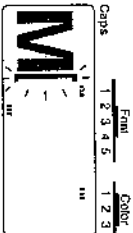

Auto Font/Size Stamp Zoom AAAA AAAA AAAA

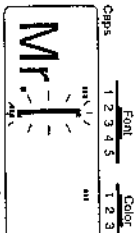

Auto Font/Size Stamp Zoom AAAA AAAA AAAA

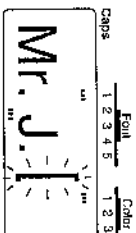

Auto Font/Size Stamp Zoom AAAA AAAA AAAA

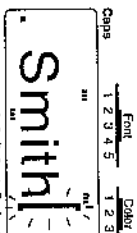

Auto Font/Size Stamp Zoom AAAA AAAA AAAA

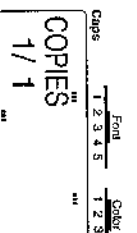

Auto Font/Size Stamp Zoom AAAA AAAA AAAA

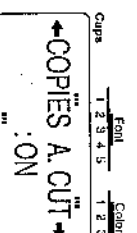

Auto Font/Size Stamp Zoom AAAA AAAA AAAA

4. Apposez l'étiquette.

- a. Lorsque l'étiquette est imprimée et qu'elle s'est coupée automatiquement, retirez-la de la tête de sortie du ruban.

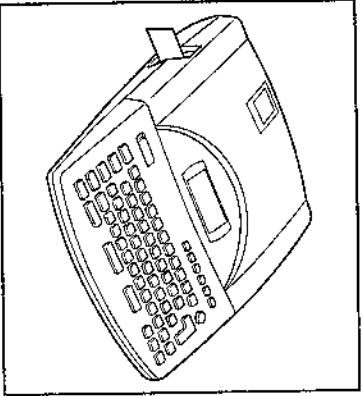

- b. Utilisez le bâtonnet de lettrage inclus pour retirer le dos de l'étiquette.

⇨ Le bâtonnet de lettrage est fixé au bas de la P-Touch.

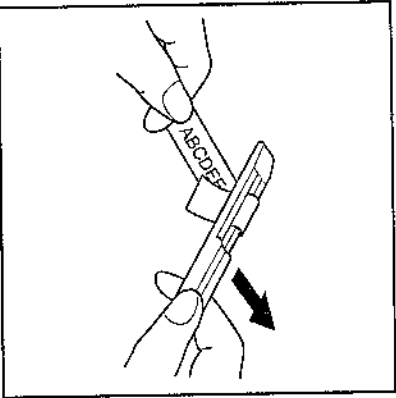
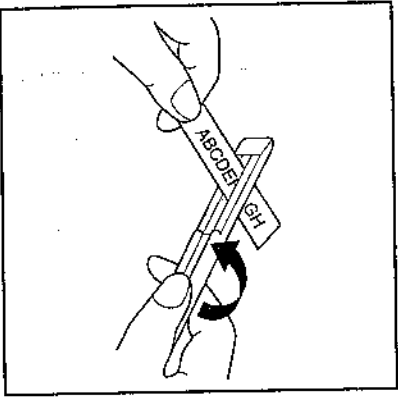

c. Fixez l'étiquette à l'endroit souhaité.

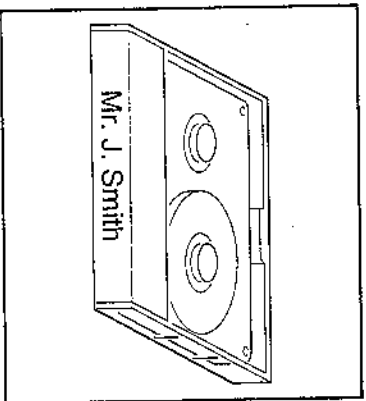

Impression de démonstration (Pour imprimer une étiquette de démonstration, appuyez

sur  + )

**P-TOUCH EXTRA**

Electronic Labeling System  
Easy, Affordable & Versatile



\*BROTHER\*

⇨ Trois étiquettes de démonstration différentes sont disponibles et l'étiquette imprimée dépendra de la largeur du ruban mis en place.

*Préliminaires*

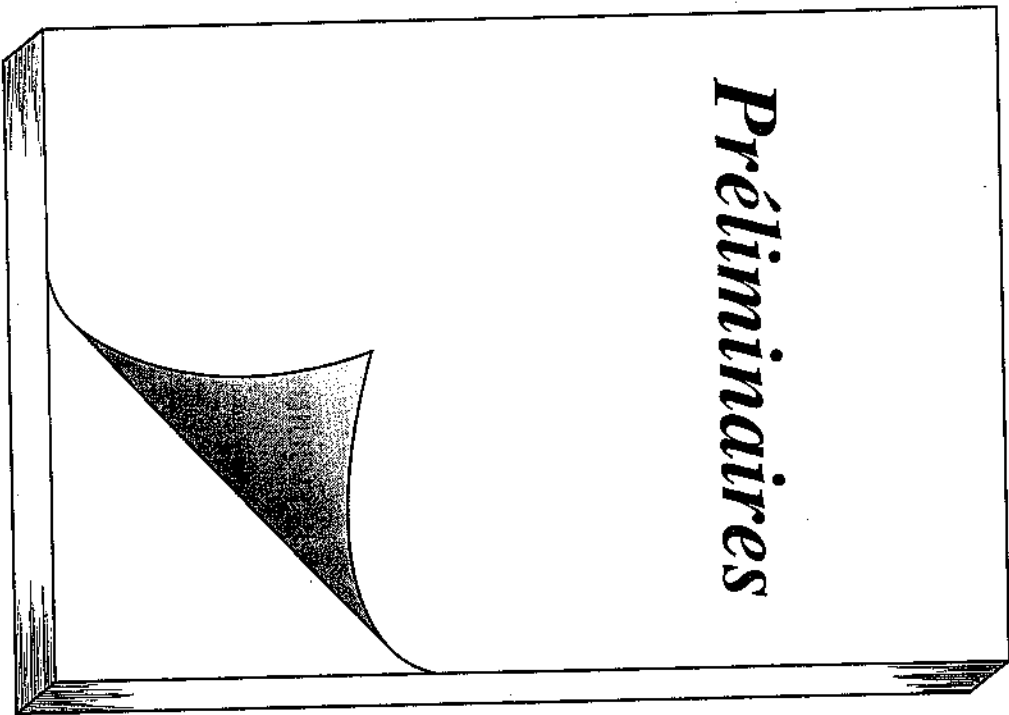

# ILLUSTRATION DE LA MACHINE

## CLAVIER POUR LA SUISSE

Touches de formatage de texte

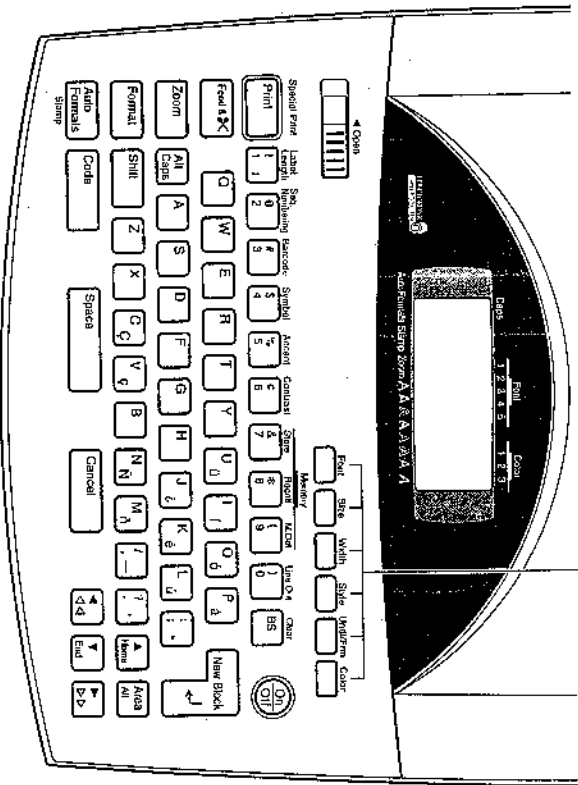

## ECRAN A CRISTAUX LIQUIDES

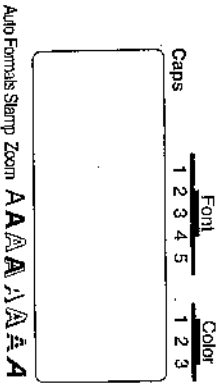

# CARACTERISTIQUES

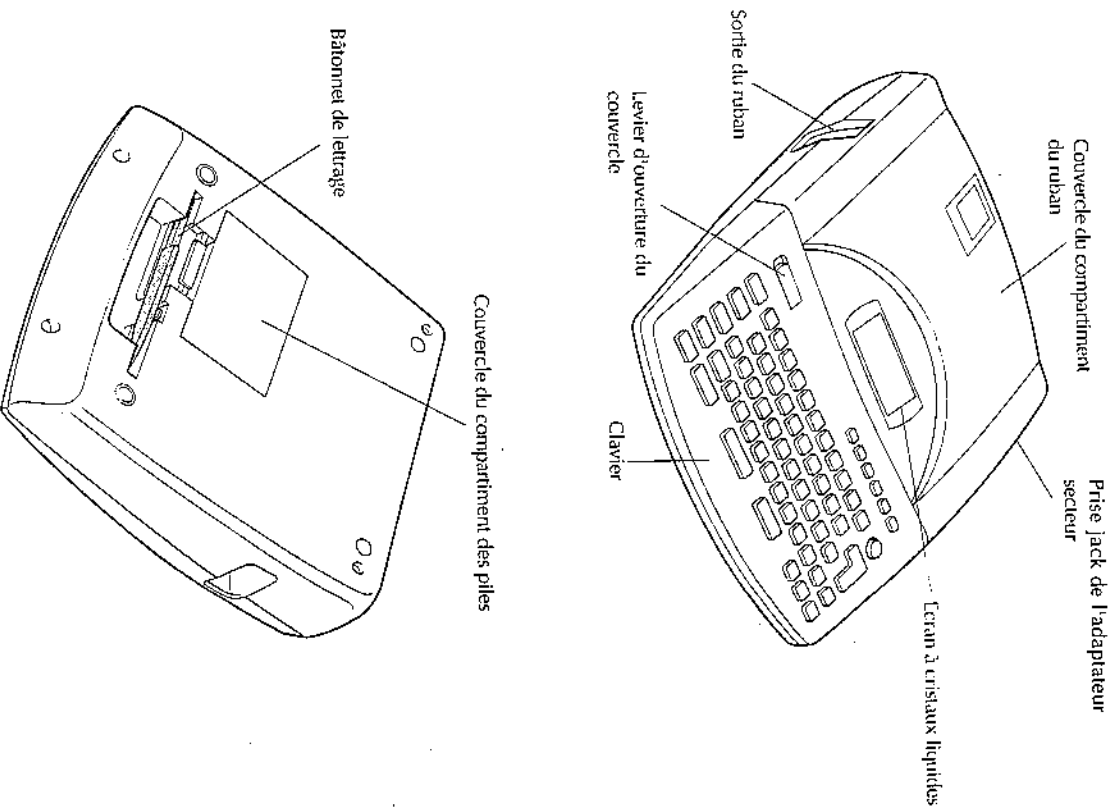

Un adhésif transparent a été apposé sur le cache écran afin de le protéger de rayures éventuelles qui pourraient être faites lors du transport. Veuillez l'enlever avant d'utiliser l'appareil.

## PRECAUTIONS GENERALES

- Utilisez uniquement des rubans en cassette de type TZ de Brother. N'utilisez pas de cassettes non porteuses de la marque **TZ**.
- Ne tirez pas sur le ruban du P-touch. Vous risqueriez de l'endommager.
- N'utilisez pas la machine dans un endroit extrêmement poussiéreux. Ne la laissez pas dans un endroit exposé au soleil ou à la pluie.
- N'installez pas votre machine à des endroits surchauffés ou trop humides. Ne la laissez jamais sur le tableau de bord ou la plage arrière de votre voiture.
- Ne laissez pas de caoutchouc ni de vinyle sur la machine pendant longtemps. Ces matières pourraient déteindre.
- N'utilisez ni alcool ni solvant organique pour nettoyer la machine. Utilisez uniquement un chiffon sec et doux.
- Ne déposez aucun objet sur ou dans la machine.
- Ne touchez pas la lame du coupe-ruban, vous risqueriez de vous blesser.
- Lorsque vous changez les piles de la machine, veillez à le faire en moins de cinq minutes, sous peine de perdre tous vos fichiers texte (sauf si la machine est branchée au secteur avec l'adaptateur).
- Utilisez uniquement l'adaptateur (modèle AD60) spécialement conçu pour cette machine, autrement votre garantie ne sera plus valide.
- Si vous savez que vous n'utiliserez pas votre machine pendant une période prolongée et qu'il n'est pas indispensable de conserver les fichiers texte mémorisés, débranchez l'adaptateur et retirez les piles afin d'éviter qu'elles ne fument et endommagent la machine.
- Si l'adaptateur est débranché de la prise murale avant d'avoir été débranché de la machine, les fichiers texte mémorisés seront effacés de la mémoire sauf si les piles sont correctement installées dans la machine.
- Utilisez des piles AA (LR6) alcalines.

## PILES

Vous pouvez utiliser cette machine légère et portable n'importe où si vous mettez huit (8) piles AA (LR6) alcalines dans le compartiment. Remplacez toujours toutes les piles en même temps.

### CHANGER LES PILES:

- 1 Retirez le couvercle du compartiment des piles, situé à l'arrière de la machine.
- 2 Retirez les piles se trouvant dans la machine.
- 3 Insérez huit piles AA (LR6) alcalines, en veillant à respecter les polarités.
- 4 Remettez le couvercle du compartiment en place.

Veillez à effectuer le remplacement des piles en moins de cinq minutes. Autrement, le texte affiché et les fichiers texte mémorisés seront perdus (sauf si la machine est branchée au secteur avec l'adaptateur secteur).

Utilisez uniquement des piles AA (LR6) alcalines.

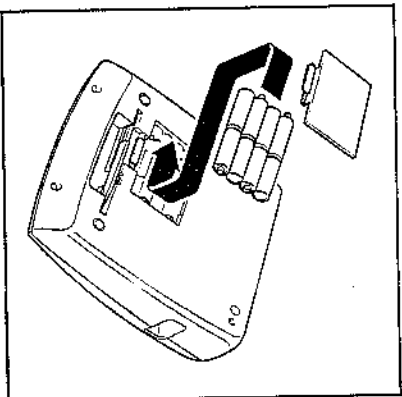
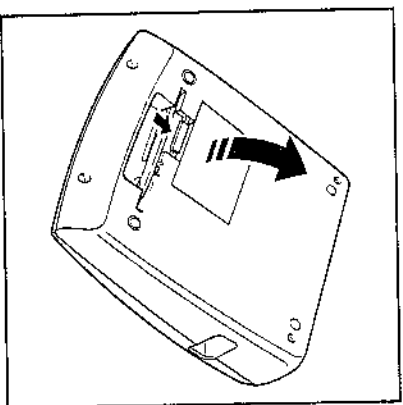



## ADAPTATEUR SECTEUR OPTIONNEL

L'adaptateur secteur (modèle AD60) permet d'utiliser cette machine partout où une prise électrique standard est disponible.

### BRANCHER L'ADAPTATEUR SECTEUR:

- 1 Insérez la petite fiche dans la prise jack DC IN 9,5V située sur le côté droit de la machine.
- 2 Branchez la fiche secteur dans la prise de courant la plus proche.

*Utilisez uniquement l'adaptateur secteur conçu spécialement pour cette machine.*

*Si l'adaptateur est débranché de la prise de courant avant d'avoir été débranché de la machine et que les piles ne sont pas correctement installées, les fichiers texte mémorisés seront effacés.*

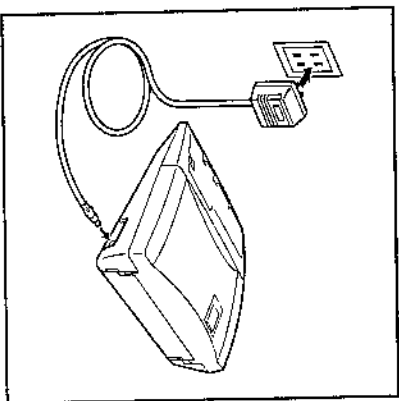

*Il est recommandé d'utiliser l'adaptateur secteur lors de l'impression de grandes lettres et de codes-barres sur des rubans de 3/4" (18 mm), 1" (24 mm) ou 1 1/2" (36 mm) de large car ces opérations épuisent rapidement les piles.*



## RUBANS EN CASSETTE



La machine est livrée avec un ruban en cassette de type TZ. Toutefois, sachez qu'il existe une vaste gamme de rubans en cassette de couleurs et de largeurs diverses, vous permettant de créer des étiquettes uniques en couleurs et de styles spécialement adaptés à vos besoins. De plus, cette machine a été conçue de façon à faciliter et accélérer le changement de cassettes.

### CHANGER UN RUBAN EN CASSETTE TZ:

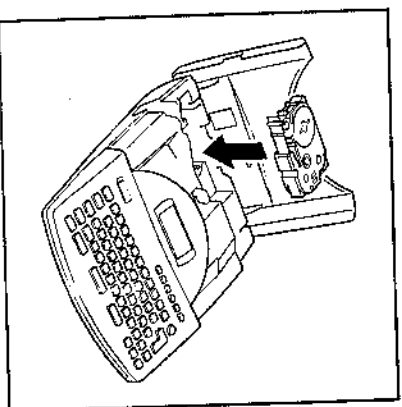
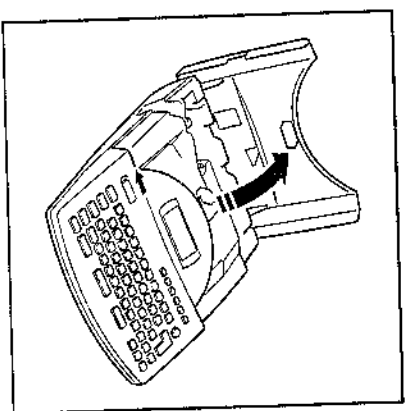
- 1 Faites glisser le levier d'ouverture du couvercle vers la gauche, puis soulevez le couvercle du compartiment du ruban.
- 2 S'il se trouve déjà une cassette dans le compartiment, retirez-la en la tirant vers le haut.
- 3 Si le ruban encreur de l'autre cassette de ruban est lâche, faites tourner le roue dentée avec le doigt dans le sens de la flèche située sur la cassette jusqu'à ce qu'il n'y ait plus de jeu dans le ruban. Veillez également à ce que le ruban se trouve bien sous ses guides.  
*↳ Lorsque vous utilisez un ruban neuf, retirez-en d'abord la protection.*
- 4 Insérez correctement la cassette de ruban dans son compartiment en veillant à ce que toute la surface arrière de la cassette touche le fond du compartiment.  
*↳ Lorsque vous introduisez une cassette, veillez à ce que le ruban ne se colle pas sur le bord du guide métallique.*
- 5 Refermez le couvercle du compartiment, puis appuyez sur  afin de mettre la machine sous tension.
- 6 Appuyez une fois sur  afin de tendre le ruban et couper la partie du ruban qui dépasse.



## CHANGER LA CASSETTE DE RUBAN ENCREUR ET LE RUBAN EN CASSETTE:

- 1 Faites glisser le levier d'ouverture du couvercle vers la gauche, puis soulevez le couvercle du compartiment de la cassette.
- 2 S'il se trouve déjà une cassette, retirez-la en la tirant vers le haut.
- 3 Introduisez le ruban encreur en le mettant directement dans la cassette de ruban.
  - ☞ Si le ruban encreur est lâche, tournez la roue dentée dans le sens de la flèche située sur le ruban encreur à l'aide du doigt jusqu'à ce qu'il n'y ait plus de jeu dans le ruban.
  - ☞ Si vous utilisez un nouveau ruban en cassette, retirez la bande adhésive à l'extrémité du ruban et tirez environ 1/2" (12 mm) de ruban à étiquettes.
  - ☞ Si il s'agit d'un ruban entamé, veillez à ce que le ruban soit correctement en place. (Pour plus d'informations, voir page 15.)
- 4 Insérez les deux rubans correctement dans le compartiment, et assurez-vous que toute la surface arrière des cassettes touche bien le fond du compartiment.
  - ☞ Lorsque vous introduisez les cassettes, assurez-vous que le ruban encreur ne se coince pas sur le bord du guide métallique et que le ruban d'étiquettes ne se coince pas sur le coupe-ruban.
- 5 Refermez le compartiment, puis appuyez sur  afin de mettre la machine sous tension.
- 6 Appuyez une fois sur  afin de tendre le ruban et d'en couper le bout qui dépasse.

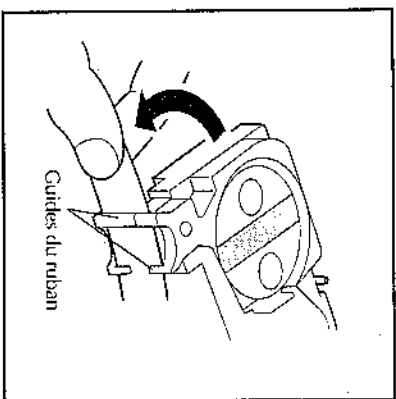
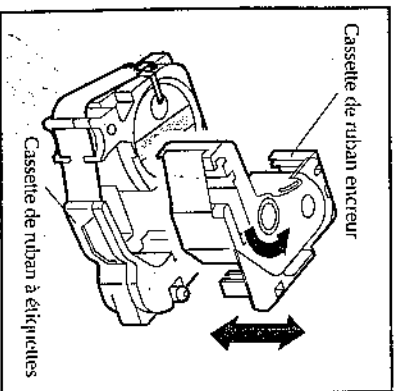

## Faire avancer le ruban dans la cassette

- 1 Retirez les cassettes de la machine, puis retirez le ruban encreur de la cassette du ruban à étiquettes.
- 2 Faites passer le ruban dans la cassette.

☞ S'il reste peu de ruban dans la cassette, tirez pour en faire sortir plus et faites le passer par l'orifice.

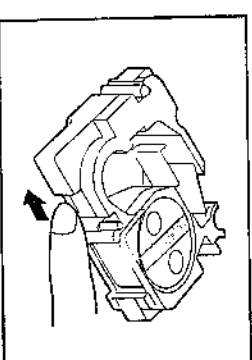
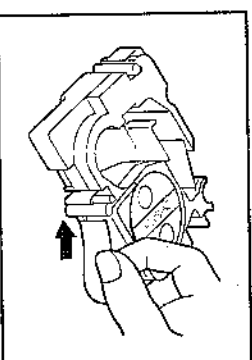
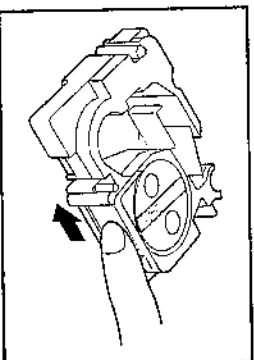

- 3 Glissez le ruban sous les guides.
  - ☞ Assurez-vous que le ruban passe bien sous les guides.

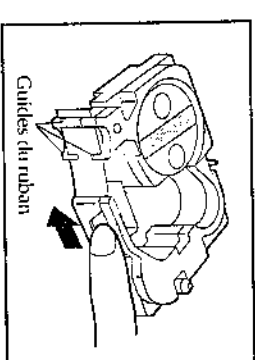

- 4 Tenez le bout du ruban et faites tourner le rouleau du ruban dans le sens inverse des aiguilles d'une montre afin de tendre le ruban.

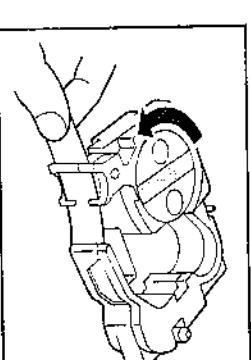

## APPLICATION DES ÉTIQUETTES

### RUBAN LAMINÉ

Le bâtonnet de lettrage fourni vous permet de retirer aisément le support du ruban laminé.

- 1 Tenez le ruban de la main gauche, surface imprimée vers le haut, et le bâtonnet de la main droite.
- 2 Faites passer la moitié du ruban dans la fente étroite du bâtonnet.
- 3 Retournez le bâtonnet de trois quarts de tour vers vous puis tirez-le en sens inverse comme illustré ci-dessous.
- 4 Décollez le support du ruban.

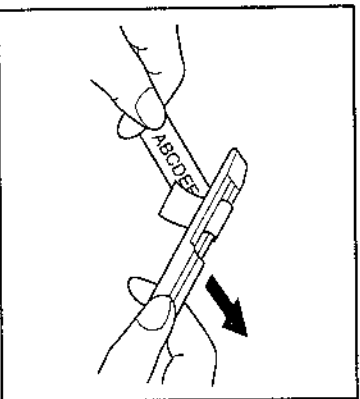
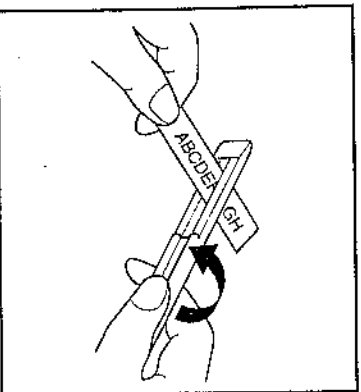

### RUBAN NON-LAMINÉ

Il est possible de plier en deux les étiquettes imprimées sur ruban non-laminé de façon à ce que les bords intérieurs du support se décollent facilement.

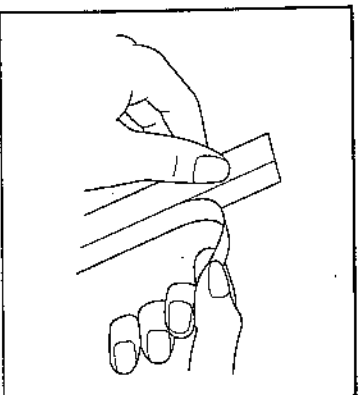

### RUBAN DE LETTRAGE INSTANTANÉ (TRANSFERTS PAR FROTTEMENT)

Les rubans de lettrage instantané permettent le transfert de votre texte sur papier. Après avoir imprimé le texte sur un ruban de lettrage instantané et avoir coupé l'étiquette, posez l'étiquette sur une feuille de papier. Il vous suffit de froter le dos du ruban avec le bâtonnet fourni pour transférer le texte directement sur la feuille de papier.

*» Maintenez bien le ruban en place pendant le transfert.*

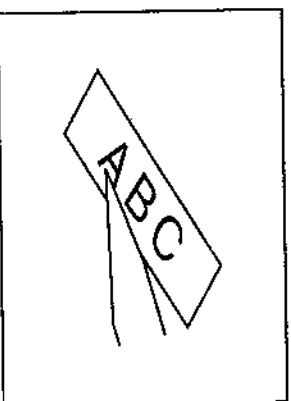

### TRANSFERT PAR REPASSAGE

Vous pouvez transférer votre texte sur des vêtements en les appliquant à l'aide d'un fer à repasser.

*» Bien que les transferts par repassage ne soient pas toxiques, prenez toutefois les précautions nécessaires et ne les mettez pas à la bouche.*

*Ne placez pas les rubans de transfert par repassage dans des endroits exposés au soleil, humides ou poussiéreux.*

- 1 Introduisez une casselle de ruban transfert, puis appuyez sur  afin d'imprimer votre texte, puis coupez l'étiquette obtenue.
- 2 Repassez le vêtement de sorte que sa surface soit bien lisse avant de transférer votre texte.
- 3 Placez l'étiquette à l'endroit du vêtement où vous désirez apposer votre texte.
- 4 Réglez votre fer sur "coton" (150-180°C), puis appliquez le fer sur l'étiquette pendant environ 15 secondes.

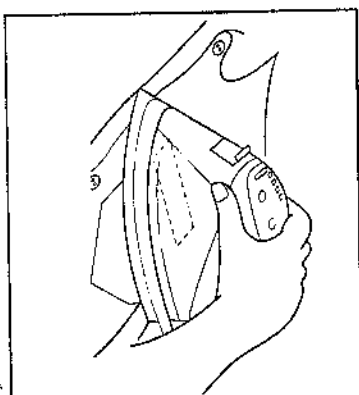
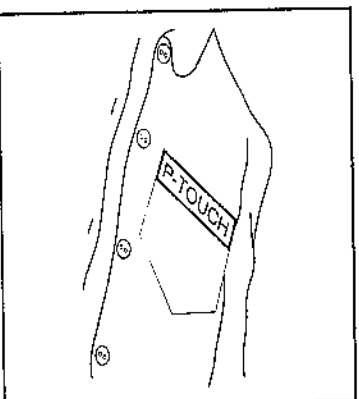

- 5 Laissez refroidir (pendant environ 60 secondes) le transfert, puis retirez doucement le support du ruban.

Les meilleurs résultats seront obtenus sur des vêtements blancs en 100% coton dont la surface est lisse et uniforme.

Vous pouvez aussi décorer des vêtements 100% lin ou fabriqués avec un tissu en polyester/coton dans la mesure où ceux-ci présentent une surface lisse et uniforme.

L'étiquette n'adhérera pas aux surfaces rugueuses, comme le jean, les tissus pelucheux, ni aux surfaces imperméabilisées. Les tissus sensibles à la chaleur, tels le nylon, l'acétate ou tout autre tissu semblable, ne conviennent pas non plus, car ils risquent d'être abîmés lors du repassage à une température élevée.

Maintenez le fer à repasser fermement sur le tissu. Ne faites pas glisser le fer durant l'application, autrement l'étiquette risquerait de bouger.

Après avoir retiré le support du ruban, il se peut que le transfert apparaisse lustré. De plus, il se peut qu'il y ait des points blancs sur l'étiquette si vous l'avez touché des doigts en retirant le support. Pour les faire disparaître, repassez l'étiquette en ayant soin de placer un linge entre le fer et l'étiquette.

Le transfert apparaîtra sur fond blanc lorsque repassé sur des tissus de couleur.

Étant donné qu'il ne vous sera pas possible d'enlever l'étiquette une fois transférée, effectuez vos transferts avec soin.

#### Lavage

Vous pouvez laver plus de 20 fois un vêtement portant un transfert si le transfert a été effectué correctement. Utilisez votre produit de lessive habituel.

Il se peut que l'étiquette se décolore si vous laissez tremper le vêtement trop longtemps dans de l'eau de javel.

Assurez-vous qu'aucun objet dur, tels des boutons ou boucles, ne touche le transfert durant la lessive.

Ne nettoyez pas à sec les vêtements décorés d'un transfert.

#### Séchage

Vous pouvez faire sécher les vêtements décorés de transferts à l'endroit ou à l'envers.

Ne faites pas sécher ces vêtements dans un sèche-linge. Les transferts risquent de se décoller et de se coller sur d'autres vêtements.

#### Repassage

Repasssez les vêtements décorés à la température habituelle.

Placez un linge entre le fer et le transfert avant de repasser celui-ci pour éviter que le transfert colle au fer.

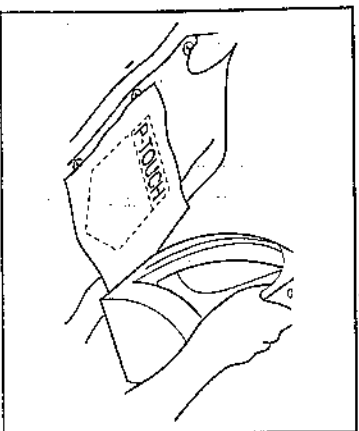

## TÊTE D'IMPRESSION ET ROULEAUX

De temps en temps, de la poussière et autres impuretés risquent d'encrasser la tête d'impression et les rouleaux de la machine, surtout si vous utilisez cette machine dehors ou dans des endroits très poussiéreux. Quand la poussière recouvre partiellement la tête d'impression, des lignes blanches pourraient apparaître dans le texte de l'étiquette imprimée.

Il est donc nécessaire, comme pour un magnétophone, de nettoyer de temps en temps la tête d'impression de la machine.

### NETTOYAGE DE LA TÊTE D'IMPRESSION:

- 1 Mettez la machine hors tension.
- 2 Ouvrez le couvercle du compartiment de cassette et retirez la cassette. La tête d'impression et les rouleaux se trouvent dans ce compartiment.
- 3 Tête d'impression: nettoyez-la de haut en bas avec soin à l'aide d'un coton-tige sec. Rouleaux: nettoyez-les de haut en bas à l'aide d'un coton-tige tout en les tournant du doigt.
- 4 Essayez de nouveau d'imprimer. S'il reste encore de la poussière:
- 5 Imprégnez un coton-tige d'un peu d'alcool isopropylique et répétez l'étape 3. Si cela ne produit aucune amélioration, veuillez contacter votre revendeur.

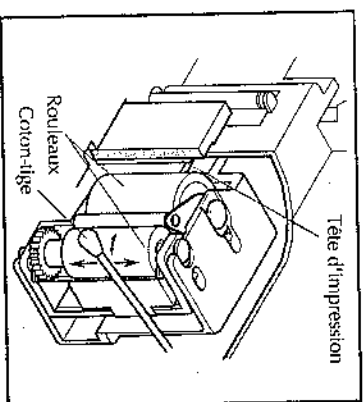
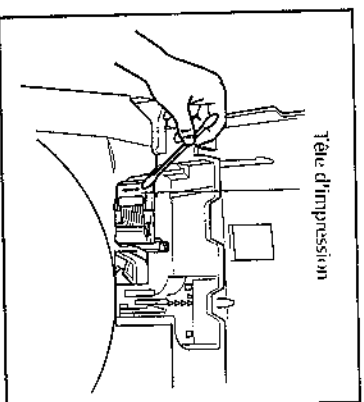

Tête d'impression

Tête d'impression

Rouleaux  
Coton-tige

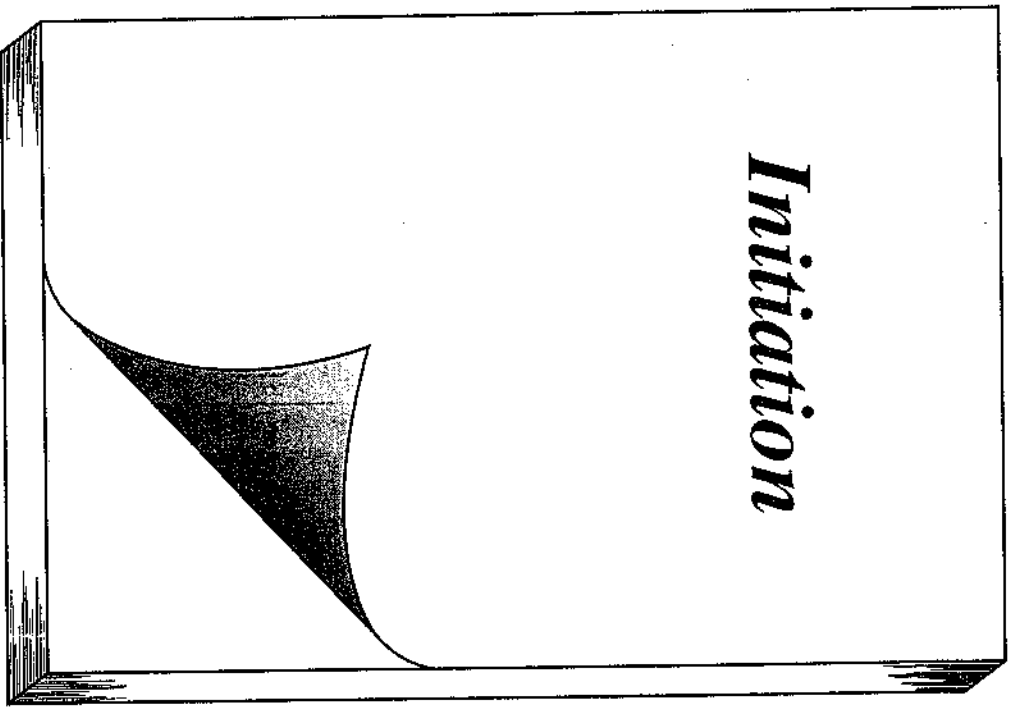

*Initiation*

## INTRODUCTION

Dans ce chapitre vous trouverez une série d'exemples d'étiquettes. Vous apprendrez graduellement à vous servir des caractéristiques hautement perfectionnées de la machine en suivant les exemples de plus en plus complexes présentés dans ce chapitre. Le premier exercice consiste à créer une étiquette simple d'une seule ligne. Le deuxième exercice vous montre comment créer une étiquette décrivant la façon d'utiliser une machine à l'aide des diverses possibilités que vous offre cette machine. Le troisième exercice vous montre l'étiquette d'une adresse de quatre lignes. Le dernier exercice vous montre comment créer une étiquette de marchandise à l'aide des fonctions plus complexes de la machine.

Si vous utilisez cette machine pour la première fois, nous vous conseillons de faire ces exercices afin de vous familiariser avec les différentes caractéristiques de votre machine. Ils ne prendront pas beaucoup de votre temps, vous pouvez donc tous les faire d'un seul coup ou un à la fois, lorsque vous avez le temps.

Les exemples que vous trouverez dans le chapitre Initiation sont présentés de la manière suivante:

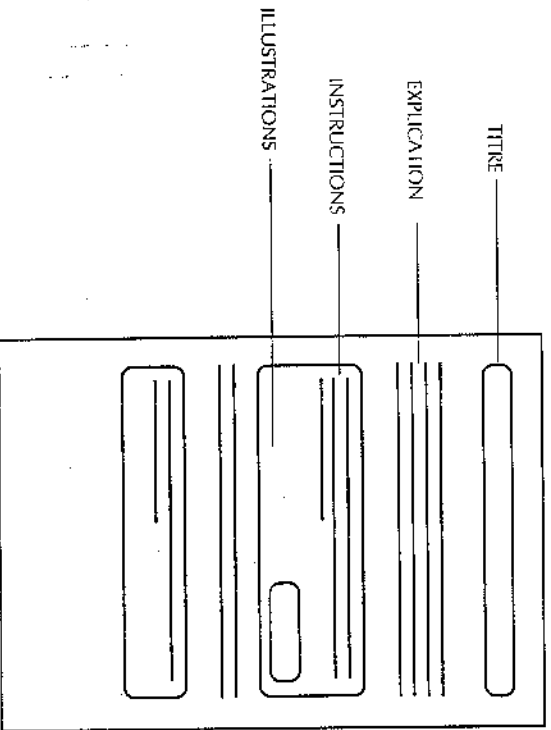

Pour tirer meilleur parti de cette section, lisez simplement les leçons dans l'ordre présenté. Lisez les explications, puis suivez les instructions et vérifiez que vos résultats sont conformes aux illustrations fournies. Si vous désirez plus d'informations sur un point en particulier, veuillez vous reporter au chapitre *Référence*.

Voyons maintenant combien il est facile de réaliser de splendides étiquettes à l'aide du P-touch 530!

## EXEMPLE: ÉTIQUETTE D'IDENTITÉ



Après avoir inséré les piles et le ruban en cassette selon les instructions du chapitre *Initiation*, vous pouvez vous exercer à utiliser les fonctions les plus simples de votre P-touch 530. En premier, mettez la machine sous tension.

### Mettre la machine sous tension:

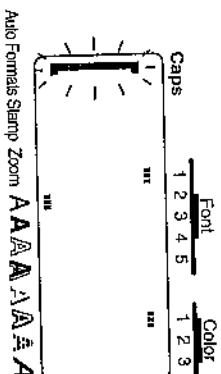
- Appuyez sur la touche  située en haut et à droite du clavier. Lorsque la machine se met en route, elle affiche en mode WYSIWYG.



Le mode WYSIWYG (tel écran, tel écrit) vous permet de visualiser l'apparence exacte de l'étiquette une fois imprimée. On appelle " curseur " le crochet clignotant qui apparaît à l'écran. Il vous montre votre position actuelle et vous permet de sélectionner les caractères de votre texte.

Le texte que vous créez dépassera parfois la longueur de l'écran de la machine. Dans ce cas, déplacez le curseur de façon à visualiser le reste du texte. Appuyez sur la touche de déplacement gauche du curseur  afin de visionner le texte se trouvant à gauche de l'écran; appuyez sur la touche de déplacement droite du curseur  pour afficher le texte se trouvant à la droite de l'écran.

Certains réglages de formats sont identifiés par des rectangles figurant en haut et en bas de l'écran. Les réglages par défaut (c'est-à-dire les réglages actuels lors de la première mise sous tension de la machine) ont été présélectionnés et vous permettent de créer un texte de format très simple. Toutefois, vous pourrez créer vos propres étiquettes selon tout format que vous désirez utiliser. Vous trouverez des explications détaillées au sujet des formats pages 97-121 du chapitre *Référence*.

Votre P-touch 530 inclut également à votre disposition une fonction de formatage automatique, vous permettant de créer vos étiquettes plus rapidement et plus facilement que si vous étiez obligé de formater le texte vous-même. Il vous suffit de sélectionner un des modèles présélectionnés et de taper le texte pour créer des étiquettes selon un format déjà établi avec certaines polices, styles et présentations. Vous trouverez plus d'informations à ce sujet dans la section *FORMATAGE AUTOMATIQUE* (pages 88-96).

Dans ce premier exemple, nous utiliserons les fonctions les plus simples de votre P-touch pour imprimer l'étiquette d'identité illustrée ci-dessous.



John Smith

L'étiquette illustrée a été créée à l'aide du ruban en cassette de 1/2" (12 mm) livré avec la machine.

### ENTRER LE TEXTE

Vous commencerez d'abord en tapant "JOHN SMITH" la même manière qu'avec une machine à écrire ou un clavier d'ordinateur. Puisque tout le texte est en majuscules, vous utiliserez le mode Caps, ce qui vous permettra d'entrer toutes les lettres majuscules rapidement. L'indicateur Caps s'allumera dans le coin en haut et à gauche de l'écran lorsque le mode Caps sera activé.



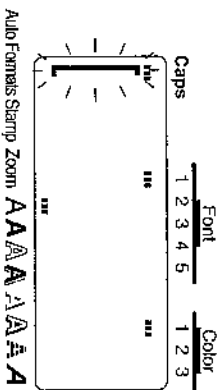

#### Activer le mode Majuscule:

- Maintenez enfoncée la touche  et appuyez sur la touche  jusqu'à ce que l'indicateur Caps s'allume.



Vous pouvez ensuite taper le prénom.

#### taper "JOHN":

- Appuyez une fois sur chacune des lettres suivantes:    et . En mode Caps, les lettres apparaîtront automatiquement en majuscules.

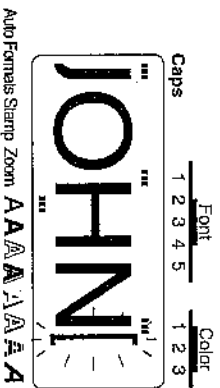

La touche d'SPACE (  ) vous permet, comme avec une machine à écrire ou un clavier d'ordinateur, d'ajouter un espace dans le texte.



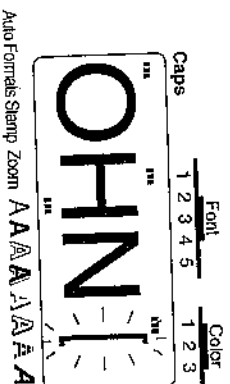

#### Ajouter un espace:

- Appuyez une fois sur .



Puis entrez le nom de famille (SMITH) afin de compléter le texte.

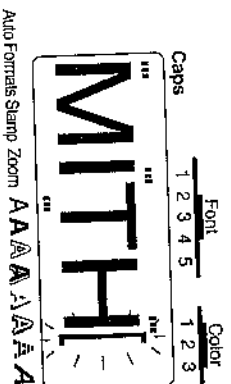

#### Entrer "SMITH":

- Appuyez une fois sur chacune des lettres suivantes:     et . Si le texte entré dépasse la largeur de l'écran, une partie du texte disparaîtra de l'écran, mais vous pourrez le visionner en déplaçant le curseur.



Après avoir entré le texte en majuscules, quittez le mode Caps.



#### Quitter le mode Caps:

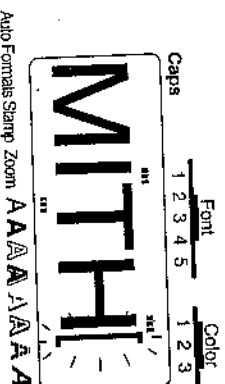

- Maintenez la touche  enfoncée et appuyez sur  jusqu'à ce que l'indicateur Caps s'éteigne.



## EDITER LE TEXTE

Une fois le texte terminé, il vous est facile de l'éditer, le modifier ou le corriger. Pour plus de détails sur les touches et fonctions d'édition, voir pages 71-74.

La touche de rappel arrière () vous permet d'effacer des caractères du texte. Lorsque vous appuyez une fois sur , vous effacez le premier caractère situé à gauche du curseur et les caractères suivants sont déplacés d'un espace à gauche.



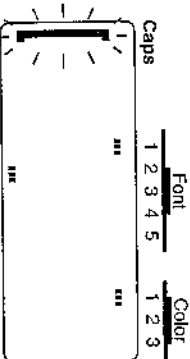

Les touches de rappel arrière () et de curseur gauche () ont des fonctions différentes. La touche gauche du curseur déplace le curseur sans modifier le texte.

Écrire "SMITH" en minuscules ("smith");

- 7 Appuyez quatre fois sur  pour effacer "SMITH".



Auto Formats Stamp Zoom AAAA A A A A

- 8 Appuyez une fois sur les touches suivantes: , , , et .

Etant donné que vous n'êtes plus en mode Caps, les lettres seront en minuscules.



Auto Formats Stamp Zoom AAAA A A A A

Écrire "JOHN" en minuscules ("john");

- 9 Appuyez sur  jusqu'à ce que le curseur se trouve à la droite du "N".

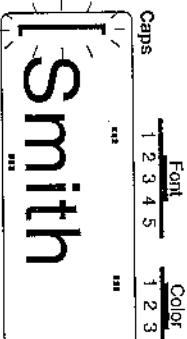

Auto Formats Stamp Zoom AAAA A A A A

- 10 Appuyez trois fois sur  pour effacer "JOHN".



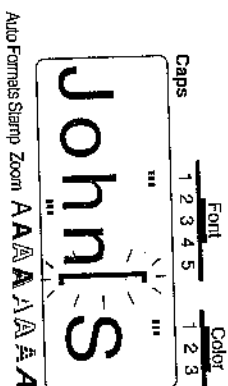

Auto Formats Stamp Zoom AAAA A A A A

- 11 Appuyez une fois sur , , et .





Auto Formats Stamp Zoom AAAA A A A A

## FORMATAGE DU TEXTE

Il vous est possible de changer le format du texte avant ou après avoir entré le texte à l'aide des touches de formatage de texte situées sous l'écran (, , etc.). Si vous imprimez le texte maintenant, la machine utilisera les réglages par défaut (Police 1, largeur moyenne, style A [normal], taille AUTO, sans soulignement/encadrement, COLOR 1). Pour plus de détails sur les formats de texte, voir pages 97-110.

Mais déconnons notre étiquette en changeant la police du texte. Lorsque vous ne voulez changer qu'une partie du texte, utilisez les touches curseur et AREA afin de sélectionner la partie en question. Mais comme vous désirez changer la police du texte entier, vous utiliserez la fonction ALL pour sélectionner le texte entier. Puis il vous sera possible d'utiliser  pour sélectionner la police de votre choix.

Changer la police du texte:

- 12 Maintenez la touche  enfoncée et appuyez sur .
- 13 Lorsque vous utilisez la fonction ALL, le texte entier sera automatiquement en surbrillance.

- 14 Appuyez sur  jusqu'à ce que l'indicateur Font apparaisse en-dessous de Font 2.

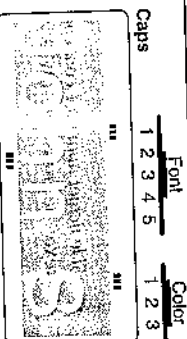

Auto Formats Stamp Zoom AAAA A A A A

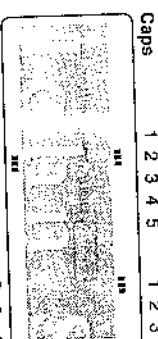

Auto Formats Stamp Zoom AAAA A A A A

- 15 Appuyez sur .

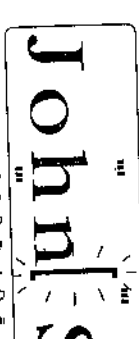



Auto Formats Stamp Zoom AAAA A A A A





## MISE EN MÉMOIRE DU TEXTE

Voyons maintenant comment mettre les fichiers texte en mémoire pour que vous puissiez les éditer ou les imprimer plus tard. Vous trouverez des explications détaillées sur la mémoire de la machine dans la section *Touches Mémoire, Rappel et Eff.M.* pages 135-139.

Mise en mémoire du texte dans le fichier no.1:

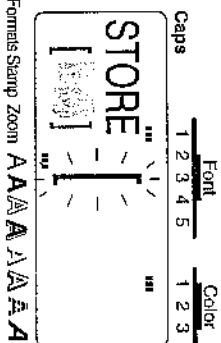
- 13 Maintenez enfoncée la touche  et appuyez sur .



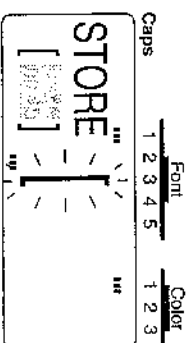

- 14 Appuyez sur  ou  jusqu'à ce que le fichier no.1 soit affiché.

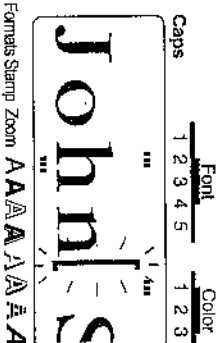

- 15 Appuyez sur . Le texte est mémorisé dans le fichier no.1; vous pouvez le rappeler à votre guise.



16 Si le fichier numéro 1 contient déjà un texte, le message "OVERWRITE?" apparaîtra. Si vous appuyez sur , ce texte sera effacé et remplacé par le nouveau texte. Si vous déclarez de ne pas effacer l'ancien texte, appuyez sur  pour annuler l'opération.

Le texte est mis en mémoire dans sa totalité, c'est-à-dire avec son format. Par conséquent, lorsque vous rappelez le fichier texte de la mémoire, les réglages seront également rappelés.

## IMPRIMER LE TEXTE

Lorsque votre texte est terminé vous pouvez l'imprimer. Si vous avez utilisé les réglages par défaut de la fonction **SPECIAL PRINT** du P-touch, vous pouvez imprimer un exemplaire de l'étiquette qui sera automatiquement coupé après l'impression.

Imprimer un exemplaire de l'étiquette:

- 17 Appuyez sur .

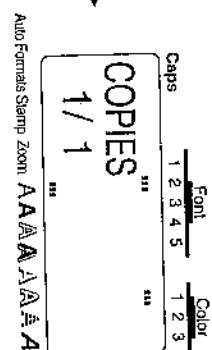
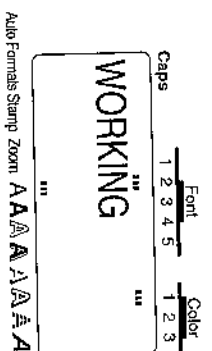

## ETIQUETTE DE MACHINES

Maintenant que vous savez entrer, éditer et imprimer un texte, vous pouvez commencer à créer des étiquettes de plusieurs lignes. Vous allez maintenant apprendre à utiliser les fonctions **SPECIAL PRINT** et **Format** afin d'imprimer trois exemplaires de l'étiquette d'une photocopieuse illustrée ci-dessous.

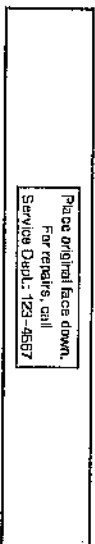

L'étiquette illustrée a été créée à l'aide du ruban en cassette de 1/2" (12 mm) livré avec la machine.

### EFFACER L'INTEGRALITE DE L'ECRAN

Avant d'entrer un nouveau texte, effacez d'abord le texte de la séance de travail précédente. Lorsque vous effacez ce qui est affiché à l'écran, tous les formats (police, taille, largeur, soulignement/encadrement et couleurs) et les fonctions des touches **Format** seront remis sur leurs réglages par défaut.

Effacer l'intégralité de l'écran avant de créer une nouvelle étiquette:

- Maintenez la touche enfoncée et appuyez sur .

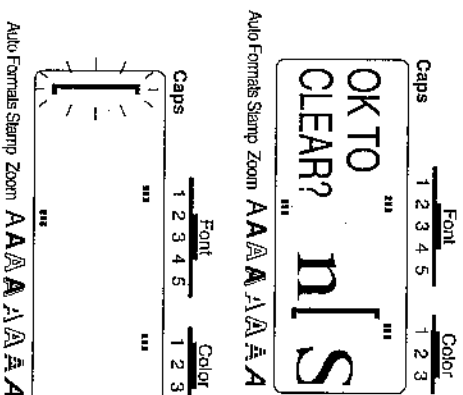

### ENTRER LE TEXTE

Comme vous ne désirez pas taper le texte entier en lettres majuscules, maintenez enfoncée la touche lorsque vous tapez les majuscules. L'indicateur **Caps** situé dans le coin en haut et à gauche de l'écran s'allume lorsque la machine est en mode **Caps**.

Taper "Place original face down":

- Maintenez enfoncée la touche , appuyez sur puis relâchez la touche .

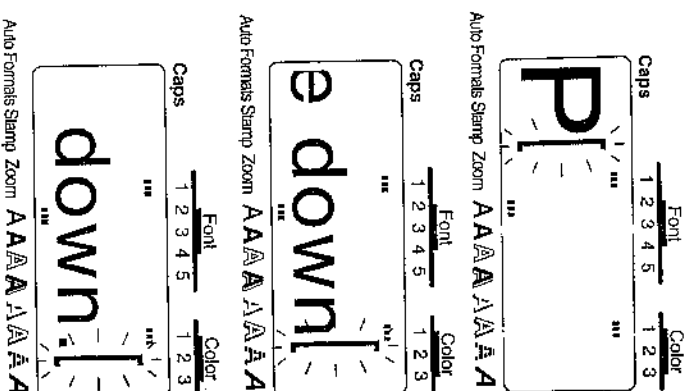

- Taper "Place original face down".

- Appuyez sur .



Lorsque le texte est composé de plusieurs lignes, utilisez la touche pour créer une nouvelle ligne.

Taper la deuxième et la troisième lignes:

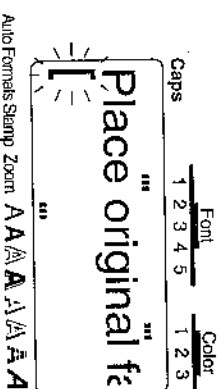
- Appuyez sur pour passer à la ligne suivante.





7 Tapez "For repairs, call".

☞ Pour taper le "F", maintenez enfoncée  et appuyez sur la touche . Etant donné que le texte est plus long que l'écran, les premiers caractères des deux lignes disparaissent à la gauche de l'écran.

8 Appuyez sur  pour passer à la ligne suivante.

9 Tapez "Service Dept.", puis appuyez sur .

☞ Pour taper " ", maintenez enfoncée  et appuyez sur .

10 Appuyez sur , puis tapez "123-4567".

☞ Pour taper " ", maintenez  enfoncée puis appuyez sur .

Font 1 2 3 4 5 Color 1 2 3

Place original face down.  
For repairs, call

Auto Formats Stamp Zoom AAAA A A A A

Font 1 2 3 4 5 Color 1 2 3

Place original face down.  
For repairs, call

Auto Formats Stamp Zoom AAAA A A A A

Font 1 2 3 4 5 Color 1 2 3

Place original face down.  
For repairs, call  
Service Dept.

Auto Formats Stamp Zoom AAAA A A A A

Font 1 2 3 4 5 Color 1 2 3

Place original face down.  
For repairs, call  
Service Dept.: 123-4567

Auto Formats Stamp Zoom AAAA A A A A

### FORMATAGE DU TEXTE

Maintenant que vous avez tapé votre texte, vous pouvez en changer le format, par exemple l'encadrer ou le centrer. Lorsque vous appuyez sur la touche **Format** () , il vous sera possible de visionner les formats actuels. Ces réglages s'appliquent au texte entier. Pour des explications détaillées au sujet des fonctions de formatage, voir les pages 111-122 du chapitre Référence.

☞ Si vous désirez laisser tous les formats d'étiquettes tels qu'ils sont et repasser en mode WYSIWYG, appuyez sur . Vous trouverez des explications détaillées au sujet de la touche d'Annulation pages 68-70 du chapitre Référence.

Mais supposons que vous désirez centrer horizontalement et encadrer le texte entier de cette étiquette. Vous devez alors appuyer sur la touche **Format** () et modifier les réglages des fonctions GLOBAL FRAME et H.ALI (alignement horizontal).

#### Changer les formats de l'étiquette:

11 Appuyez sur .

☞ Lorsque le réglage de l'GLOBAL FRAME n'est pas activé, celui-ci est en surbrillance. Cette surbrillance peut servir de curseur. Elle indique quelle fonction vous pouvez modifier; vous ne pouvez modifier que les options en surbrillance.

Font 1 2 3 4 5 Color 1 2 3



GLOBAL FRAME



Auto Formats Stamp Zoom AAAA A A A A

Font 1 2 3 4 5 Color 1 2 3

GLOBAL FRAME

Auto Formats Stamp Zoom AAAA A A A A

12 Appuyez sur  ou  jusqu'à ce que le réglage de la boîte à coins arrondis () de la fonction GLOBAL FRAME soit sélectionné.

13 Appuyez sur  ou  jusqu'à ce que la surbrillance apparaisse exactement en dessous de la fonction H.ALI (alignement horizontal).

Font 1 2 3 4 5 Color 1 2 3

H.ALI VERT

OFF

Auto Formats Stamp Zoom AAAA A A A A

- 14 Appuyez sur ou jusqu'à ce que l'option CENTRE soit sélectionnée.

Font 1 2 3 4 5 Color 1 2 3

← H. ALI VERT →

COPIES : OFF

Auto Formats Stamp Zoom A A A A A A A A A A

- 15 Appuyez sur

Font 1 2 3 4 5 Color 1 2 3

Place original face down.  
For repairs, call  
Service Dept.: 123-4567

Auto Formats Stamp Zoom A A A A A A A A A A

### IMPRIMER LE TEXTE

Supposons que vous désirez imprimer trois exemplaires de cette étiquette. A ce moment-là, vous utiliserez le paramètre COPIES de la fonction SPECIAL PRINT. Pour plus d'informations sur les paramètres de la fonction SPECIAL PRINT, voir pages 129 et 131.

#### Imprimer trois exemplaires de l'étiquette:

- 16 Maintenez enfoncée et appuyez sur

Font 1 2 3 4 5 Color 1 2 3

← COPIES A.CUT →

COPIES : ON

Auto Formats Stamp Zoom A A A A A A A A A A

- 17 Appuyez sur ou jusqu'à ce que le paramètre COPIES soit réglé sur 3.

Font 1 2 3 4 5 Color 1 2 3

← COPIES A.CUT →

COPIES : ON

Auto Formats Stamp Zoom A A A A A A A A A A

- 18 Appuyez sur . La machine imprimera l'étiquette en trois exemplaires et coupera chacun des exemplaires.

Si vous préférez ne pas utiliser trop de ruban durant cet exercice, vous pouvez appuyer sur afin d'annuler l'impression et de retourner en mode WYSIWIG. Toutefois le paramètre COPIES sera réglé sur 3.

Font 1 2 3 4 5 Color 1 2 3

WORKING

Font 1 2 3 4 5 Color 1 2 3

COPIES 1 / 3

Font 1 2 3 4 5 Color 1 2 3

COPIES 2 / 3

Font 1 2 3 4 5 Color 1 2 3

COPIES 3 / 3

Auto Formats Stamp Zoom A A A A A A A A A A

Auto Formats Stamp Zoom A A A A A A A A A A

Font 1 2 3 4 5 Color 1 2 3

COPIES 2 / 3

Font 1 2 3 4 5 Color 1 2 3

COPIES 3 / 3

Auto Formats Stamp Zoom A A A A A A A A A A

Auto Formats Stamp Zoom A A A A A A A A A A

Place original face down.  
For repairs, call  
Service Dept.: 123-4567

Place original face down.  
For repairs, call  
Service Dept.: 123-4567

Place original face down.  
For repairs, call  
Service Dept.: 123-4567

Si le paramètre A.CUT de la fonction Impression SPECIAL PRINT réglé sur OFF, les trois étiquettes s'imprimeront ensemble. Pour créer trois étiquettes séparées, vous devrez les découper à l'aide de ciseaux.

Place original face down.  
For repairs, call  
Service Dept.: 123-4567

X

Place original face down.  
For repairs, call  
Service Dept.: 123-4567

X

Place original face down.  
For repairs, call  
Service Dept.: 123-4567

X

## EXEMPLE: ADRESSE

Dans cet exemple, vous rappellerez et modifieriez le fichier texte que vous aviez créé pour l'étiquette d'identité afin d'obtenir une étiquette d'adresse de plusieurs lignes. Puis vous l'imprimerez en utilisant les fonctions polychromes. Vous vous servirez également des autres touches de formatage pour mettre en valeur une partie du texte.

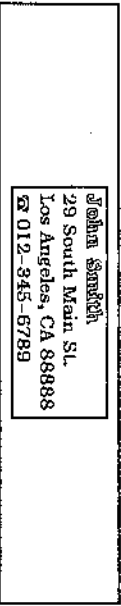

L'étiquette illustrée peut être imprimée sur un ruban de 3/4" (18 mm), 1" (24 mm) ou 1 1/2" (36 mm) de large.

### RAPPELER LE TEXTE

Comme vous aviez mis en mémoire le texte de l'étiquette d'identité, vous pouvez le rappeler et l'éditer. Si vous n'avez pas mis le texte en mémoire, celui-ci sera perdu et vous serez obligé de le taper de nouveau. Lorsque vous appelez le texte de la mémoire, tout texte antérieurement affiché à l'écran sera effacé.

#### Rappeler le fichier texte de l'étiquette d'identité:

1 Maintenez enfoncée et appuyez sur



Comme le fichier n°. 1 est le dernier fichier que vous avez utilisé, celui-ci sera affiché. Dans le cas contraire, appuyez sur ou pour sélectionner le fichier nécessaire.

2 Appuyez sur

Avant que le texte rappelé n'apparaisse à l'écran, le texte actuellement affiché sera effacé.

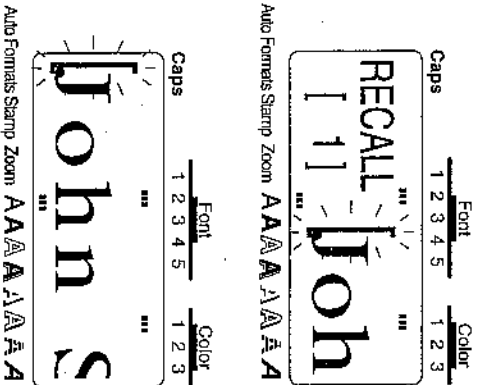

### ENTRER LE TEXTE

Vous pouvez maintenant taper l'adresse et le numéro de téléphone.

Taper l'adresse:

3 Maintenez enfoncée et appuyez sur



4 Appuyez sur

5 Tapez "29 South Main St." et appuyez



6 Tapez "Los Angeles, CA88888" et appuyez



Ajouter le symbole du téléphone (☎):

7 Maintenez enfoncée puis appuyez



8 Appuyez sur ou jusqu'à ce que la rangée contenant le symbole du téléphone s'affiche.

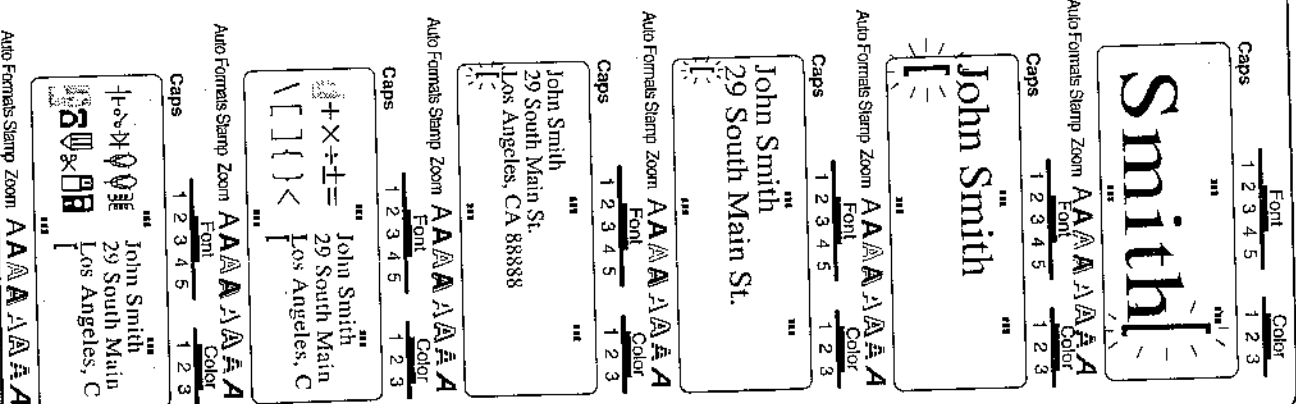

- 9 Appuyez sur ou jusqu'à ce que "a" s'affiche en surbrillance.

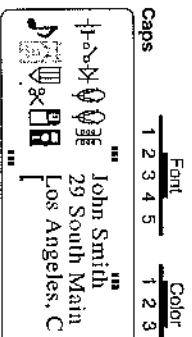

Auto Formats Stamp Zoom A A A A A A A A A A

- 10 Appuyez sur

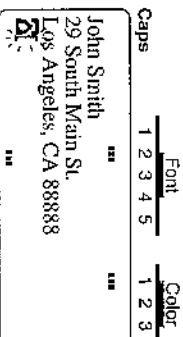

Auto Formats Stamp Zoom A A A A A A A A A A

Etant donné que le texte est affiché en mode WYSIWYG, il est difficile de le lire lorsque vous entrez un trop grand nombre de lignes. Utilisez donc la fonction zoom afin de voir le texte plus clairement.

#### Zoomer :

- 11 Appuyez une fois sur .

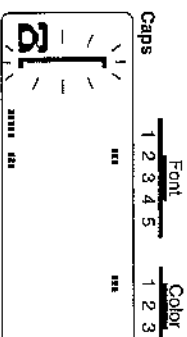

Auto Formats Stamp Zoom A A A A A A A A A A

- 12 Appuyez sur , puis tapez "012-345-6789".

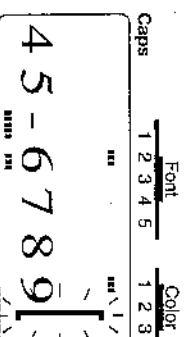

Auto Formats Stamp Zoom A A A A A A A A A A

#### Annuler le zoom :

- 13 Appuyez deux fois sur (ou appuyez simplement sur ) pour retourner en mode WYSIWYG.

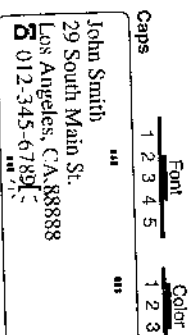

Auto Formats Stamp Zoom A A A A A A A A A A

#### FORMATER LE TEXTE

Vous avez déjà appris à modifier le format d'un texte entier à l'aide de la fonction ALL. Il vous est toutefois possible de sélectionner et modifier uniquement une partie du texte en vous servant des touches AREA ( ) et des touches du curseur. Vous allez maintenant apprendre à utiliser cette touche pour changer le style du nom apparaissant sur l'étiquette. Pour plus d'informations, voir pages 97-110.

#### Sélectionner le nom :

- 14 Appuyez sur et jusqu'à ce que le curseur se trouve à gauche du "r".

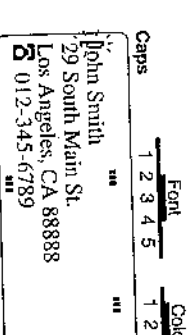

Auto Formats Stamp Zoom A A A A A A A A A A

- 15 Appuyez sur .

Le "r" apparaîtra en surbrillance, ce qui indique que cette lettre fait partie du texte sélectionné.

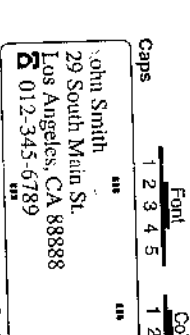

Auto Formats Stamp Zoom A A A A A A A A A A

- 16 Maintenez enfoncée et appuyez sur pour mettre "John Smith" en surbrillance.

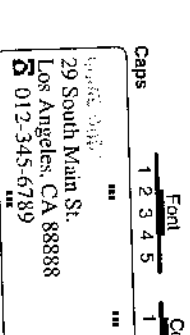

Auto Formats Stamp Zoom A A A A A A A A A A

**Changer le style du nom:**

- 1 Appuyez sur jusqu'à ce que le texte soit affiché en style "contour". (L'indicateur au-dessus de apparaît.)

Font	Color
1 2 3 4 5	1 2 3
''	''
<b>John Smith</b>	
29 South Main St. Los Angeles, CA 88888	
012-345-6789	

- 2 Appuyez sur .

Font	Color
1 2 3 4 5	1 2 3
''	''
<b>John Smith</b>	
29 South Main St. Los Angeles, CA 88888	
012-345-6789	

Vous pouvez également choisir le format du texte avant d'entrer le texte. Dans ce cas, les réglages sélectionnés resteront les mêmes jusqu'à ce que vous les changiez. Vous pouvez ensuite utiliser la touche **Format** pour encadrer le texte de votre étiquette.

**Encadrer l'intégralité du texte:**

- 1 Appuyez sur .
- 2 Appuyez sur ou sur jusqu'à ce que le réglage de la boîte () soit sélectionné.

Font	Color
1 2 3 4 5	1 2 3
''	''
<b>GLOBAL FRAME</b>	

Font	Color
1 2 3 4 5	1 2 3
''	''
<b>GLOBAL FRAME</b>	

Comme vous avez utilisé le style "contour" et encadré le texte, vous allez devoir maintenant régler deux fonctions supplémentaires avant de pouvoir imprimer l'étiquette avec la fonction d'impression couleur. Utilisez la fonction **FRAME COLOR** pour sélectionner la couleur des encadrements, soulignements et ombres du texte; utilisez la fonction **STYLE COLOR** pour changer la couleur des parties des caractères normalement vierges lorsque vous utilisez d'autres styles que **A** (normal), **A** (gras), **A** (italique) ou **A** & **A** (italique & gras). Pour plus d'informations sur ces fonctions, voir pages 114-116.

**Modifier les fonctions FRAME COLOR et STYLE COLOR:**

- 1 Appuyez sur ou jusqu'à ce que la surbrillance se trouve juste en-dessous de la fonction **FRAME COLOR**.

Font	Color
1 2 3 4 5	1 2 3
''	''
<b>FRAME COLOR</b>	

- 2 Appuyez sur ou jusqu'à ce que **COLOR2** soit sélectionné.

Font	Color
1 2 3 4 5	1 2 3
''	''
<b>FRAME COLOR</b>	

- 3 Appuyez sur ou jusqu'à ce que la surbrillance se trouve juste en-dessous de la fonction **STYLE COLOR**.

Font	Color
1 2 3 4 5	1 2 3
''	''
<b>STYLE COLOR</b>	

- 4 Appuyez sur ou jusqu'à ce que **COLOR3** soit sélectionné.

Font	Color
1 2 3 4 5	1 2 3
''	''
<b>STYLE COLOR</b>	

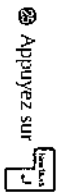

Appuyez sur

Font	Color
1 2 3 4 5	1 2 3
Auto Formais Stamp Zoom	AAAAA AA AA A

**Redm Stamp**  
29 South Main St.  
Los Angeles, CA 88888  
5 012-345-6789

### IMPRIMER LE TEXTE

Supposons maintenant que vous vouliez imprimer un exemplaire de cette étiquette en couleurs. Vous devez alors choisir des couleurs et les associer à COLOR1, COLOR2 et COLOR3. Par exemple, écrivez le nom en rouge (COLOR2) et imprimez l'encadrement en bleu (COLOR3). Vous imprimerez le reste du texte, dont le réglage est par défaut (COLOR1) en noir. Pour plus d'informations sur l'impression couleur, voir pages 124 et 125.

#### Imprimer un exemplaire de l'étiquette en couleur:

1. Insérez un ruban encreur monochrome dans la cassette du ruban couleur, puis ouvrez le couvercle du compartiment du ruban en cassette et insérez les cassettes.

2. Appuyez sur pour aligner le bout du ruban et le bord de la cassette à ruban.

Font	Color
1 2 3 4 5	1 2 3
Auto Formais Stamp Zoom	AAAAA AA AA A

3. Comme vous avez sélectionné deux différentes couleurs et installé des rubans couleur et des rubans en cassettes, la fonction COLOR PRINT est automatiquement activée lorsque vous appuyez sur .

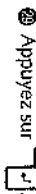

Appuyez sur

Font	Color
1 2 3 4 5	1 2 3
Auto Formais Stamp Zoom	AAAAA AA AA A

**INSERT**  
COLOR1

4. Assurez-vous que le ruban encreur monochrome se trouve bien dans le compartiment à cassette et que le couvercle est bien refermé, puis appuyez sur .

Font	Color
1 2 3 4 5	1 2 3
Auto Formais Stamp Zoom	AAAAA AA AA A

**WORKING**

Font	Color
1 2 3 4 5	1 2 3
Auto Formais Stamp Zoom	AAAAA AA AA A

**COPIES**  
COLOR1

Font	Color
1 2 3 4 5	1 2 3
Auto Formais Stamp Zoom	AAAAA AA AA A

**REMOVE**  
INK RIBBON

5. Ouvrez le compartiment de la cassette et retirez le ruban encreur monochrome, puis appuyez sur .

Font	Color
1 2 3 4 5	1 2 3
Auto Formais Stamp Zoom	AAAAA AA AA A

**REWIND TAPE &**  
INSERT COLOR2

6. Ouvrez le compartiment du ruban et renbobinez le rouleau du ruban avec les doigts, dans le sens des aiguilles d'une montre, jusqu'à ce que l'extrémité du ruban s'aligne sur la fente de sortie.



Insérez le ruban encreur rouge et fermez le compartiment, puis appuyez sur .

Auto Formas Stamp Zoom

Font: 1 2 3 4 5    Color: 1 2 3

WORKING

Auto Formas Stamp Zoom

Font: 1 2 3 4 5    Color: 1 2 3

REMOVE  
INK RIBBON

Auto Formas Stamp Zoom

Font: 1 2 3 4 5    Color: 1 2 3

COPIES  
COLOR2

Auto Formas Stamp Zoom

Font: 1 2 3 4 5    Color: 1 2 3

REWIND TAPE &  
INSERT COLOR3

Retirez la cassette d'encre noire et installez la cassette d'encre rouge, puis refermez le logement du ruban et appuyez sur .

Ouvrez le compartiment du ruban et rembobinez le rouleau du ruban avec les doigts, dans le sens des aiguilles d'une montre, jusqu'à ce que l'extrémité du ruban s'alligne sur la fente de sortie.

Insérez le ruban bleu, fermez le compartiment puis appuyez sur .

Auto Formas Stamp Zoom

Font: 1 2 3 4 5    Color: 1 2 3

WORKING

Auto Formas Stamp Zoom

Font: 1 2 3 4 5    Color: 1 2 3

COPIES  
COLOR3

Une fois l'étiquette coupée, utilisez ciseaux et coupez l'étiquette le long des pointillés afin de créer des marges égales.

Auto Formas Stamp Zoom

Font: 1 2 3 4 5    Color: 1 2 3

John Smith  
28 South Main St.  
Los Angeles, CA 90008  
Tel: 012-845-8738

### ÉTIQUETTE DE MARCHANDISES

Dans ce dernier exemple, vous apprendrez à utiliser la fonction NEW BLOCK ainsi que certaines caractéristiques plus perfectionnées, telles que le BARCODE et la NUMBERING (numérotation séquentielle), afin de créer les deux étiquettes suivantes dont vous pourrez vous servir pour décrire des objets mis à l'étalage.

Supplier  
AZZ Corp.  
Main St.  
Falmouth, CA 98928

**B1**

IN: 98/1/28 - OUT: 98/2/28



Supplier  
AZZ Corp.  
Main St.  
Falmouth, CA 98988

**B2**

IN: 98/1/28 - OUT: 98/2/28



Cette étiquette peut être imprimée sur un ruban de 3/4" (18 mm), 1" (24 mm) ou 1 1/2" (36 mm).

À chaque fois que le nombre de lignes varie, un nouveau bloc de texte doit être créé. Le texte de cette étiquette doit donc être entré en trois blocs différents. Grâce au mode WYSIWYG, il est beaucoup plus facile de créer des étiquettes complexes et comportant plusieurs blocs car vous pourrez visionner l'apparence exacte de l'étiquette avant de l'imprimer.

**B1**    Supplier: AZZ Corp., Main St., Falmouth, CA 98988    IN: 98/1/28 - OUT: 98/2/28

BLOC 1    BLOC 2    BLOC 3



## EFFACER CE QUI EST AFFICHÉ

Pour commencer, il vous sera nécessaire d'effacer le texte affiché à l'écran.

Effacer ce qui est affiché avant de créer une nouvelle étiquette:

- Maintenez enfoncée  puis appuyez

sur .

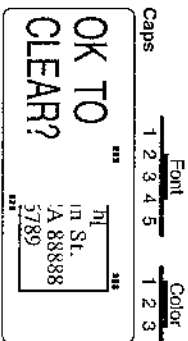

Auto Formais Stamp Zoom AAAA AA AA A

Caps 1 2 3 4 5 Font 1 2 3 4 5 Color 1 2 3

- Appuyez sur .

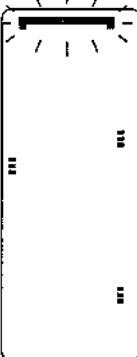

Auto Formais Stamp Zoom AAAA AA AA A

## ENTRER LE TEXTE

Vous pouvez maintenant entrer le texte de l'étiquette de la marchandise. Comme vous savez que vous voulez utiliser une différente police pour le premier bloc, vous pouvez sélectionner la nouvelle police avant d'entrer le texte.

Taper le premier bloc en utilisant la Font 2:

- Appuyez sur  jusqu'à ce que l'indicateur Font apparaisse en-dessous la Font 2.

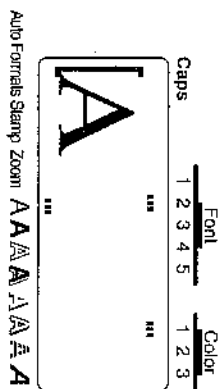

Auto Formais Stamp Zoom AAAA AA AA A

- Appuyez sur  jusqu'à ce que l'indicateur Color apparaisse en-dessous la Font 2.

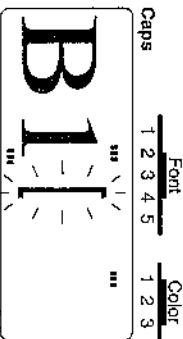

Auto Formais Stamp Zoom AAAA AA AA A

Puisque le deuxième bloc est composé de quatre lignes au lieu d'une, utilisez la fonction **NEW BLOCK** Voir pages 66 et 67, *Nouveau Bloc*, pour des explications détaillées au sujet des étiquettes à plusieurs blocs.

Taper le deuxième bloc du texte:

- Maintenez enfoncée  puis appuyez

sur .

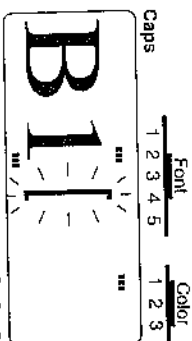

Auto Formais Stamp Zoom AAAA AA AA A

Caps 1 2 3 4 5 Font 1 2 3 4 5 Color 1 2 3

- Appuyez sur  jusqu'à ce que l'indicateur Font apparaisse sous la Font 1.



Auto Formais Stamp Zoom AAAA AA AA A

- Tapez "Supplier", "AXZ Corp," et "Main St.", appuyez sur  à la fin de chaque ligne.

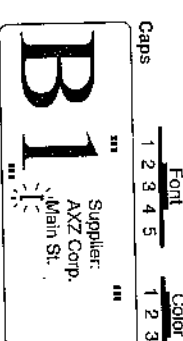

Auto Formais Stamp Zoom AAAA AA AA A

Zoomer et taper la dernière ligne:

- Appuyez une fois sur .

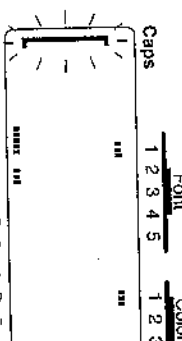

Auto Formais Stamp Zoom AAAA AA AA A

3 Taper "Fairtown, CA 88888".

4 Appuyez deux fois sur **Zoom** (ou appuyez simplement sur **Case**) pour retourner en mode WYSIWYG.

Font 1 2 3 4 5 Color 1 2 3

31 Supplier: AXZ Corp. Main St. Fairtown, CA 88888

Auto Formats Stamp Zoom A A A A A A A A A A

5 Maintenez enfoncée **Case** puis appuyez

Font 1 2 3 4 5 Color 1 2 3

1 Supplier: AXZ Corp. Main St. Fairtown, CA 88888

Auto Formats Stamp Zoom A A A A A A A A A A

6 Taper le troisième bloc du texte:

7 Taper "IN: 98/1/28 - OUT: 98/2/28" et appuyez sur **Case**.

Font 1 2 3 4 5 Color 1 2 3

1 Supplier: AXZ Corp. Main St. Fairtown, CA 88888

Auto Formats Stamp Zoom A A A A A A A A A A

8 Ple curseur passera à la deuxième ligne et le dernier caractère de la ligne disparaîtra de l'écran.

9 Pour déplacer rapidement le curseur d'un bloc à l'autre, maintenez **Case** enfoncée et appuyez sur **3** ou **5**. Voir pages 57 et 58 : LE TOUCHES DE DEPLACEMENT DU CURSEUR pour plus de détails sur ces opérations.

Vous allez maintenant entrer la dernière partie du texte, le code-barre. Il existe plusieurs façons d'effectuer des codes-barres, mais nous utiliserons le protocole CODE 39, qui vous permet d'entrer le nombre de chiffres que vous désirez. Voir pages 80-84 pour plus de détails sur la fonction **BARCODE**.

Ajouter un code-barre:

10 Maintenez enfoncée **Case** puis appuyez sur **5**.

Font 1 2 3 4 5 Color 1 2 3

CODE 39

Auto Formats Stamp Zoom A A A A A A A A A A

Si vous désirez utiliser un différent protocole ou modifier les réglages par défaut du code-barre, appuyez sur **Form** et utilisez les touches du curseur pour modifier les réglages du paramètre. Mais comme vous allez utiliser les réglages par défaut pour effectuer cet exemple, vous pouvez entrer immédiatement les données du code-barre.

11 Entrer les données du code-barre:

12 Taper "1584724".

Font 1 2 3 4 5 Color 1 2 3

CODE 39

\*1584724\*

Auto Formats Stamp Zoom A A A A A A A A A A

13 Appuyez sur **Case**.

Font 1 2 3 4 5 Color 1 2 3

1/1/28 - OUT : 9

Auto Formats Stamp Zoom A A A A A A A A A A

## IMPRIMER LE TEXTE

Maintenant supposons que vous désirez coller les étiquettes sur deux différents étalages (B1 et B2) mais que vous désirez garder le même code-barre. Pour ce faire, vous pouvez utiliser la fonction **NUMBERING** (numérotation séquentielle) afin d'imprimer deux exemplaires de l'étiquette tout en augmentant automatiquement le numéro de l'étalage à chaque fois qu'une étiquette est imprimée. Voir pages 131 et 134, *Numérotation*, pour plus de détails.

### Impression à l'aide de la fonction Numérotation:

- ➊ Appuyez sur et jusqu'à ce que le curseur se trouve à gauche du "1".

Auto Formais Stamp Zoom

Font	1	2	3	4	5	Color	1	2	3
Caps									

- ➋ Maintenez enfoncée et appuyez sur

Auto Formais Stamp Zoom

Font	1	2	3	4	5	Color	1	2	3
Caps									

- ➌ Puisque nous ne voulons faire apparaître que "1" dans le champ de numérotation, appuyez sur

Auto Formais Stamp Zoom

Font	1	2	3	4	5	Color	1	2	3
Caps									

- ➍ Appuyez sur ou jusqu'à ce que le réglage de NUMBER soit sur 2.

Auto Formais Stamp Zoom

Font	1	2	3	4	5	Color	1	2	3
Caps									

- ➎ Appuyez sur

Auto Formais Stamp Zoom

Font	1	2	3	4	5	Color	1	2	3
Caps									

Auto Formais Stamp Zoom

Font	1	2	3	4	5	Color	1	2	3
Caps									

Auto Formais Stamp Zoom

Font	1	2	3	4	5	Color	1	2	3
Caps									

Auto Formais Stamp Zoom

Font	1	2	3	4	5	Color	1	2	3
Caps									

Auto Formais Stamp Zoom

Font	1	2	3	4	5	Color	1	2	3
Caps									

Auto Formais Stamp Zoom

Font	1	2	3	4	5	Color	1	2	3
Caps									

Auto Formais Stamp Zoom

Font	1	2	3	4	5	Color	1	2	3
Caps									

IN: 98/1/28 - OUT: 98/2/28  
 \*1587472\*

Auto Formais Stamp Zoom

Font	1	2	3	4	5	Color	1	2	3
Caps									

IN: 98/1/28 - OUT: 98/2/28  
 \*1587472\*

Ces quatre exemples vous ont permis de vous familiariser avec les fonctions les plus simples de votre P-touch 530; vous êtes maintenant prêt à créer vos propres étiquettes. Si vous désirez en savoir plus au sujet de ces fonctions, veuillez consulter la ou les sections du chapitre *Référence* s'y rapportant.

*Référence*

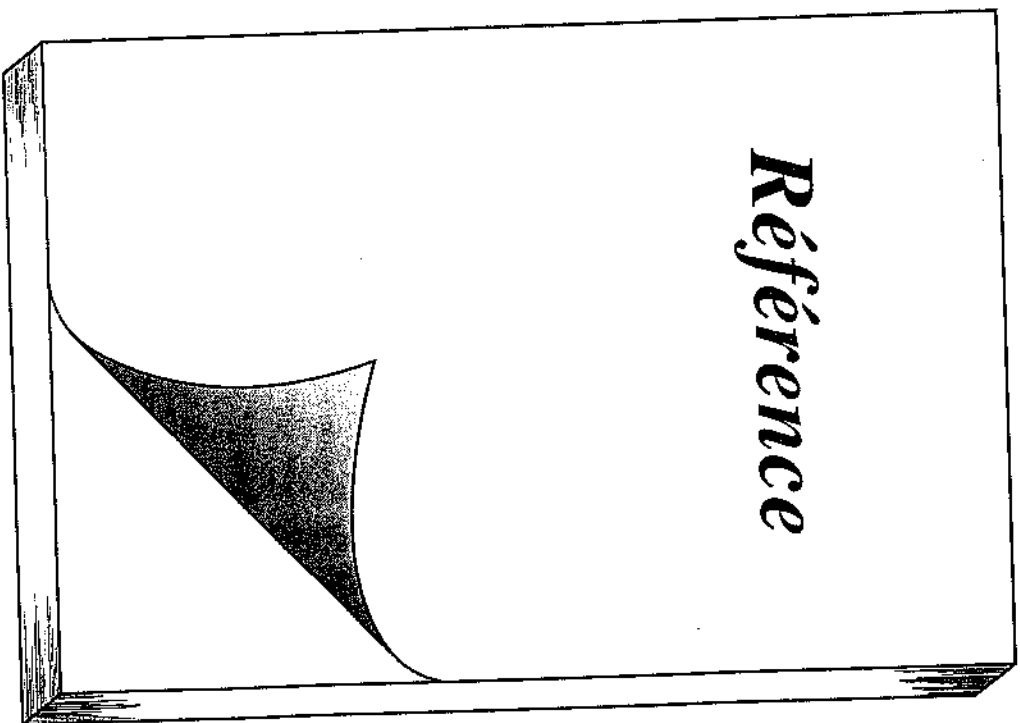

## INTRODUCTION



Ce chapitre explique en plus de détails les caractéristiques de votre machine. Pour faciliter l'utilisation de ce chapitre, chaque fonction et/ou caractéristique est expliquée dans une section séparée.

Vous trouverez également des exemples illustrant un grand nombre des caractéristiques dans le chapitre *Initiation*. Si vous utilisez le P-touch pour la première fois, nous vous conseillons de faire les exercices du chapitre précédent avant d'essayer de créer vos propres étiquettes.

Ce chapitre intitulé *Référence* vous offre des informations supplémentaires. Lorsque vous désirez en savoir plus sur une fonction ou touche, trouvez la section qui s'y rapporte dans la table des matières "LISTE DES FONCTIONS" puis passez à la page indiquée.

## LISTE DES FONCTIONS

Ce chapitre vous fournit des explications détaillées au sujet de toutes les caractéristiques de votre machine. La table des matières suivante indique les sujets abordés et à quelle page vous pourrez trouver les explications se rapportant à certaines fonctions.

	PAGE		PAGE
Touche d'alimentation	56	Touche Format	111
<b>ENTRER ET EDITER LES DONNEES</b>		Formats d'étiquettes:	
Touches de déplacement du curseur	57	ENCADREMENT INTEGRAL	113
Touches Code/Alt/Maj	59	COULEUR D'ENCADREMENT	114
et mode Maj		COULEUR DE STYLE	115
Touche d'espacement	62	LONGUEUR	117
Touche 	63	AVANCE DU RUBAN	118
Fonction Nouveau Bloc	66	H.ALI (alignement horizontal)	119
Touche de correction	68	VERT (alignement vertical)	120
Touche BS (de correction)	71	MIRROR (impression miroir)	121
<b>Effacement de ligne</b>	72	FONCTION D'UNITÉ	122
<b>Effacement</b>	73		
<b>Symboles</b>	75	<b>IMPRESSION</b>	
<b>Accents</b>	78	Touche Impression et Touche Avance et	
<b>Codes-barres</b>	80	 (coupage du ruban)	123
<b>AFFICHAGE</b>		IMPRESSION COULEUR	124
Touche Zoom	85	Timbres	126
<b>Contraste</b>	86	Impression Spéciale	129
<b>Longueur d'étiquette</b>	87	Numérotation (numérotation séquentielle) 131	
<b>FORMATAGE</b>		<b>FONCTIONS DE MEMOIRE</b>	
<b>Formatage Automatique</b>	88	Touches Mémoire, Rappel et Eff.Mém.	135
Touche Zone et fonction Tout	97		
Formats de texte:			
Police	100		
Taille et Largeur	102		
Style	104		
Undl/Frm (soulignement/encreusement)	107		
Colorieur	109		

## TOUCHE D'ALIMENTATION

### EXPLICATIONS



La touche d'ON/OFF  se situe en haut et à droite du clavier de la machine. Quand vous mettez la machine sous tension, celle-ci affichera le texte créé avant sa dernière mise hors tension si elle est manie de piles ou si elle est branchée au secteur par le biais de l'adaptateur. Cela vous permet d'interrompre une séance de travail, de mettre la machine hors tension et de retrouver votre texte la prochaine fois que vous mettez la machine sous tension.

**⚠** *Changez les piles en moins de cinq minutes pour éviter de perdre le texte affiché et tous vos fichiers texte (cette consigne ne s'applique pas si votre machine est branchée au secteur).*

*Si vous débranchez l'adaptateur de la prise secteur avant de le débrancher de la machine, vous perdez vos fichiers texte sauf si la machine est pourvue de piles.*





La machine s'éteint automatiquement 5 minutes après la dernière manipulation. La mémoire interne de la machine emmagasine les informations de la séance de travail en cours et les affiche lorsque vous remettez la machine sous tension.

### MARCHE À SUIVRE

- Pour mettre la machine sous tension, appuyez sur . Les informations de la séance de travail précédente sont affichées.
- Pour mettre la machine hors tension, appuyez sur . Les informations de la séance de travail en cours sont emmagasinées dans la mémoire interne de la machine.



## LES TOUCHES DE DEPLACEMENT DU CURSEUR



### EXPLICATIONS

Les quatre touches de déplacement du curseur (, , , et ) vous permettent de déplacer le curseur et de sélectionner une partie du texte. Il vous est possible de déplacer le curseur, représenté par un crochet (|) ou un trait (—), à l'aide des touches de déplacement vous permettant ainsi de vérifier ou d'effacer votre texte où bon vous semble. Utilisez les touches de déplacement du curseur pour placer le signe du curseur (clicquant ou non) sur les caractères ou le réglage de votre choix.





### MARCHE À SUIVRE

#### TOUCHE DE DEPLACEMENT VERS LA GAUCHE

- Pour déplacer le curseur d'un caractère ou d'un espace vers la gauche, appuyez une fois sur . Si le curseur se trouve au début de la ligne lorsque vous appuyez sur cette touche, il se déplacera à la fin de la ligne précédente.
- Pour déplacer le curseur au début de la ligne actuelle du texte, maintenez la touche  enfoncée puis appuyez sur .



- Pour placer le curseur sur le premier caractère du bloc de texte actuel, maintenez la touche  enfoncée puis appuyez sur . Si le curseur se trouve déjà au début d'un bloc de texte lorsque vous appuyez sur ces touches, il se placera au début du bloc précédent.

#### TOUCHE DE DEPLACEMENT VERS LA DROITE

- Pour déplacer le curseur d'un espace ou caractère vers la droite, appuyez une fois sur . Si le curseur se trouve à la fin d'une ligne lorsque vous appuyez sur cette touche, il se placera au début de la ligne suivante.
- Pour déplacer le curseur à la fin de la ligne actuelle de texte, maintenez enfoncée  et appuyez sur .
- Pour placer le curseur au début de la ligne du bloc de texte suivant, maintenez enfoncée  puis appuyez sur .

## TOUCHE DE DEPLACEMENT VERS LE HAUT

- Pour placer le curseur sur le caractère directement au-dessus de la position actuelle du curseur, appuyez une fois sur .

- Pour placer le curseur au début du texte, maintenez  enfoncée et appuyez sur .

## TOUCHE DE DEPLACEMENT VERS LE BAS

- Pour placer le curseur sur le caractère se trouvant directement en-dessous du curseur, appuyez une fois sur .

- Pour placer le curseur à la fin du texte, maintenez  enfoncée et appuyez sur .

## TOUCHES CODE/ALT/MAJ ET MODE MAJ

### EXPLICATIONS

La plupart des caractères peuvent être entrés en appuyant simplement sur la touche correspondante du clavier. Toutefois, si vous désirez utiliser des fonctions particulières ou taper des majuscules, des caractères accentués ou certains symboles, il vous sera nécessaire d'utiliser des touches spéciales.

### Touche Code

#### MARCHE À SUIVRE

- Pour accéder aux fonctions représentées par jaune sur ou au-dessus de certaines touches, maintenez  enfoncée et appuyez sur la touche correspondant à la fonction que vous désirez utiliser.

#### EXEMPLE

Activer la fonction Symbole:

- Maintenez  enfoncée puis appuyez

sur .

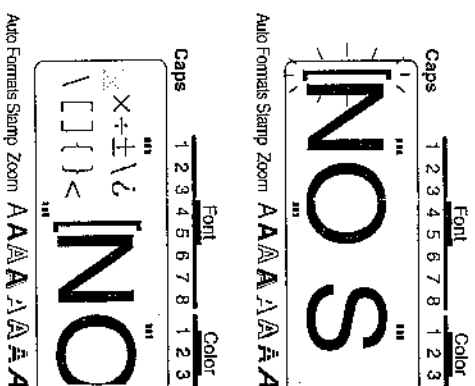

Font Color

1 2 3 4 5 6 7 8 1 2 3

Caps

1 2 3 4 5 6 7 8 1 2 3

Font Color

1 2 3 4 5 6 7 8 1 2 3

Auto Formats Stamp Zoom A A A A A A A A

Auto Formats Stamp Zoom A A A A A A A A



## MODE AIT

### MARCHE A SUIVRE

- Pour taper un caractère imprimé en orange sur une touche, maintenez  enfoncée puis appuyez sur la touche du caractère à taper.
- Pour taper la majuscule d'un caractère imprimé en bleu, maintenir  enfoncée (ou maintenir  enfoncée puis appuyer sur  pour accéder au mode Caps) avant d'appuyer sur la touche du caractère souhaité.

### EXEMPLE

Pour taper "012" :

Auto Formals Stamp Zoom AAAA \AA \AA

## TOUCHES DES MAJUSCULES

### MARCHE A SUIVRE

- Pour taper une lettre majuscule ou un symbole figurant en haut et à gauche de la touche, maintenez  enfoncée et appuyez sur la touche du caractère que vous désirez taper.

### EXEMPLE

Taper "50%" :

Auto Formals Stamp Zoom AAAA \AA \AA

## MODE Caps

### MARCHE A SUIVRE

- Pour taper une série de majuscules sans être obligé de maintenir la touche des majuscules enfoncée, maintenez  enfoncée et appuyez sur . L'indicateur Caps situé en haut et à gauche de l'écran s'allume.

Auto Formals Stamp Zoom AAAA \AA \AA



• le nombre, et non le symbole situé en dessous du nombre, est tapé sauf si vous maintenez  enfoncée alors que vous appuyez sur la touche du nombre.

• Pour taper des lettres en minuscules alors que l'indicateur Caps est allumé, maintenez  enfoncée tout en appuyant sur la touche du caractère de votre choix.

- Pour quitter le mode Caps, maintenez  enfoncée et appuyez sur . L'indicateur Caps s'éteint.

## TOUCHE D'ESPACEMENT

### EXPLICATIONS

La touche d'SPACE (  ) vous permet d'ajouter des espaces dans votre texte. Elle se différencie de la touche de déplacement vers la droite du curseur (  ) qui, elle, déplace le curseur sans ajouter d'espace.

### MARCHE À SUIVRE

- Pour ajouter un espace, appuyez sur .

### EXEMPLE

Ajouter un espace:

Auto Formats Stamp Zoom

Font	Color
1 2 3 4 5	1 2 3

Caps 

Auto Formats Stamp Zoom

Font	Color
1 2 3 4 5	1 2 3

Caps 

Auto Formats Stamp Zoom

• Appuyez sur .

John

## RETOUR A LA LIGNE

### EXPLICATIONS

La touche de retour (  ) a trois fonctions.

### TERMINER UNE LIGNE

Lorsque vous avez fini de taper une ligne, appuyez sur la touche de retour pour créer une nouvelle ligne et placer le curseur au début de cette nouvelle ligne.

Vous ne pourrez entrer que le nombre maximum de lignes dans un bloc de texte. Ce nombre dépendra de la largeur du ruban comme l'indique le tableau ci-dessous. Si le bloc de votre texte contient déjà le nombre maximum de lignes, le message suivant est affiché "LINE LIMIT!" lorsque vous appuyez sur la touche de retour.

Largeur de ruban	nombre de lignes maximum
1/4" (6 mm)	2
3/8" (9 mm)	3
1/2" (12 mm)	3
3/4" (18 mm)	5
1" (24 mm)	7
1 1/2" (36 mm)	7

### EFFECTUER UNE SELECTION

La touche de retour sert également à entrer des caractères supplémentaires (par exemple avec les fonctions SYMBOL et ACCENT) ou à activer certains réglages sélectionnés (par exemple en utilisant ).

### CONFIRMER UNE ACTION

Parfois des questions vous demandant de confirmer une action apparaissent à l'écran en particulier lorsque la fonction que vous avez choisie sert à effacer ou modifier des fichiers. Dans ces cas-là, appuyez sur la touche de retour pour confirmer votre action.

Si vous désirez annuler votre action, appuyez sur . Voir pages 68-70 pour plus d'informations sur la TOUCHE d'annulation.

**MARCHE A SUIVRE**

- Pour ajouter une ligne au texte, appuyez sur 

**EXEMPLE**

Ajouter une deuxième ligne:

Appuyez sur 

Font	1 2 3 4 5	Color	1 2 3
Caps	1 2 3 4 5	Color	1 2 3

Auto Formats Stamp Zoom A A A A A A A A A A

John Smith

Auto Formats Stamp Zoom A A A A A A A A A A

**MARCHE A SUIVRE**

- Appuyez sur  afin d'entrer le symbole le/ caractère de votre choix.

**EXEMPLE**

Ajouter le symbole "☹" au texte:

Appuyez sur 

Font	1 2 3 4 5 6 7 8	Color	1 2 3
Caps	1 2 3 4 5 6 7 8	Color	1 2 3

Auto Formats Stamp Zoom A A A A A A A A A A

INC

Auto Formats Stamp Zoom A A A A A A A A A A

INO

**MARCHE A SUIVRE**

- Pour confirmer, appuyez sur 

**EXEMPLE**

Continuer d'effacer:

Appuyez sur 

Font	1 2 3 4 5	Color	1 2 3
Caps	1 2 3 4 5	Color	1 2 3

Auto Formats Stamp Zoom A A A A A A A A A A

OKTO CLEAR? ithl

Auto Formats Stamp Zoom A A A A A A A A A A

# NOUVEAU BLOC

## EXPLICATIONS

Il convient de créer un nouveau bloc à l'aide de la fonction **NEW BLOCK** à chaque fois que vous désirez modifier le nombre de lignes d'une partie de l'étiquette. La création d'un nouveau bloc est une action différente du formatage local qui, lui, ne change que le style d'une ligne ou d'un groupe de lignes.

Comparez ces deux étiquettes:

**AXZ CORP.**  
123456-7890



Cette étiquette est composée d'un seul bloc d'une ligne et a été créée à l'aide du formatage local. Une fois le texte tapé, le numéro "1234 456-7890" a été entré en caractères plus petits.

**B1** | Supprimer l'in: 1/28  
AZZ Corp. l'in: 1/28  
Main St. l'in: 1/28  
Fairhaven l'in: 1/28  
| OUT: 2/28



Cette étiquette est composée de plusieurs blocs. La première section est composée d'une ligne, la deuxième de quatre lignes et la troisième de deux lignes. Vous devez utiliser la fonction **NEW BLOCK** pour entrer ce genre de texte.

Une étiquette ne peut être composée de plus de cinq blocs. Si vous maintenez enfoncée

et appuyez sur  lorsque le curseur se trouve dans le cinquième bloc, l'écran affichera le message suivant: "5 BLOCK LIMIT".

Si vous maintenez enfoncée  et appuyez sur  lorsque le curseur se trouve au milieu d'un bloc de texte, le bloc se divise en deux et le caractère à la droite du curseur devient la première lettre du bloc suivant.



## MARCHE A SUIVRE

- Pour ajouter un nouveau bloc, maintenez  enfoncée et appuyez sur .

## EXEMPLE

Créer l'étiquette **TOMMY** 1234567890104

- 1 Tapez "TOMMY".

- 2 Maintenez  enfoncée et appuyez sur .



- 3 Tapez "CLASS 2".

- 4 Appuyez sur .

- 5 Tapez "ROOM 104".

Font 1 2 3 4 5 Color 1 2 3  
Caps 1 2 3 4 5  
M M Y

Auto Formatés Stamp Zoom A A A A A A A A A A

Font 1 2 3 4 5 Color 1 2 3  
Caps 1 2 3 4 5  
M M Y

Auto Formatés Stamp Zoom A A A A A A A A A A

Font 1 2 3 4 5 Color 1 2 3  
Caps 1 2 3 4 5  
A S S 2

Auto Formatés Stamp Zoom A A A A A A A A A A

Font 1 2 3 4 5 Color 1 2 3  
Caps 1 2 3 4 5  
M M Y

Auto Formatés Stamp Zoom A A A A A A A A A A

Font 1 2 3 4 5 Color 1 2 3  
Caps 1 2 3 4 5  
CLASS 2  
ROOM 104

Auto Formatés Stamp Zoom A A A A A A A A A A

## TOUCHE D'ANNULATION

### EXPLICATIONS



La touche d'**CANCEL** (  ) située dans la rangée de touches inférieure du clavier remplit deux fonctions différentes.

### ANNULER UNE ACTION SANS MODIFIER LE TEXTE

En général, lorsque vous appuyez sur  vous retournerez à l'écran ou la fonction précédente sans que le texte soit modifié (par exemple, lorsque vous mettez en route une fonction mais décidez ensuite de ne pas continuer ou si un message vous signalant une erreur est affiché).

### REFUSER UNE ACTION

Parfois, l'écran affichera des questions vous demandant de confirmer une action, en particulier lorsque la fonction choisie effacera ou modifiera des fichiers. Dans ces cas-là, appuyez sur  si vous ne voulez pas continuer.

Appuyez sur  pour confirmer une action. Voir les explications sur la touche  pages 63-65.

### MARCHE À SUIVRE

- Pour interrompre une action, appuyez sur .

### EXEMPLE

Quitter le mode Format sans modifier le format de l'étiquette:

Font	Color
1 2 3 4 5	1 2 3
John Smiddy	""
29 South Main St.	""
Los Angeles, CA 88888	""
012-345-6789	""

Auto Formats Stamp Zoom **AAA A A A A A**

Font	Color
1 2 3 4 5	1 2 3



↔ GLOBAL FRAME ↔

Auto Formats Stamp Zoom **AAA A A A A A**

Font	Color
1 2 3 4 5	1 2 3

John Smiddy  
29 South Main St.  
Los Angeles, CA 88888  
012-345-6789

Auto Formats Stamp Zoom **AAA A A A A A**

- 1 Appuyez sur  pour modifier les fonctions de formatage de l'étiquette.
- 2 Appuyez sur .

### MARCHE A SUIVRE

- Pour annuler, appuyez sur 

### EXEMPLE

Annuler l'effacement:

Font 1 2 3 4 5 Color 1 2 3

Caps 1 2 3 4 5

Auto Formais Stamp Zoom A A A A A A A A A A

OK TO CLEAR? i t h l

Font 1 2 3 4 5 Color 1 2 3

Caps 1 2 3 4 5



Auto Formais Stamp Zoom A A A A A A A A A A

Smith

Appuyez sur 





## TOUCHE BS (DE CORRECTION)

### EXPLICATIONS

La touche BS () vous permet d'effacer des caractères se trouvant à la gauche du curseur. Elles se différencie de la touche de déplacement vers la gauche du curseur () par le fait qu'elle efface le caractère précédent alors que la touche de déplacement ne fait que reculer le curseur sans effacer de caractères.

### MARCHE A SUIVRE

#### EFFACER UN CARACTERE

- 1 Appuyez sur , ,  ou  pour positionner le curseur immédiatement à la droite du caractère que vous désirez effacer.
- 2 Appuyez sur .

### EXEMPLE

Effacer "East":

Font 1 2 3 4 5 Color 1 2 3

Caps 1 2 3 4 5

Auto Formais Stamp Zoom A A A A A A A A A A

Imports, Inc.  
East Main St.

Font 1 2 3 4 5 Color 1 2 3

Caps 1 2 3 4 5

Auto Formais Stamp Zoom A A A A A A A A A A

Imports, Inc.  
Main St.

1 Appuyez cinq fois sur .

Joindre deux lignes ensemble:

2 Appuyez une fois sur .

Font 1 2 3 4 5 Color 1 2 3

Caps 1 2 3 4 5

Auto Formais Stamp Zoom A A A A A A A A A A

ts, Inc.



## EFFACEMENT DE LIGNE

### EXPLICATIONS

La fonction d'LINE OUT de ligne vous permet d'effacer rapidement des lignes entières du texte.

### MARCHE À SUIVRE

#### EFFACER UNE LIGNE DE TEXTE:

- 1 Appuyez sur , , , ou  pour positionner le curseur sur la ligne de texte à effacer.
- 2 Maintenez  enfoncée et appuyez sur .

### EXEMPLE

Effacer "East Main St.":

Font: 1 2 3 4 5 | Color: 1 2 3

CapS: " " " " " "

Imports, Inc.  
East Main St.



Auto Formats Stamp Zoom AAAA AAAA

Font: 1 2 3 4 5 | Color: 1 2 3

CapS: " " " " " "







Imports, Inc.

Auto Formats Stamp Zoom AAAA AAAA

1 Maintenez  enfoncée et appuyez sur .





## EFFACEMENT INTEGRAL

### EXPLICATIONS

Cette fonction vous permet d'Clear la totalité du texte affichée et de remettre les réglages (sélectionnés à l'aide des touches , , , ) et ) ainsi que les formats d'étiquette (sélectionnés à l'aide de la touche ) à leur valeur par défaut. C'est-à-dire que l'écran est entièrement vide. Vous pouvez alors entrer un nouveau texte et le formater.

### MARCHE À SUIVRE

#### EFFACER INTEGRALEMENT UN TEXTE ET RETOURNER TOUS LES FORMATS A LEUR VALEUR PAR DEFAUT:

- 1 Maintenez  enfoncée et appuyez sur . Le message "OK TO CLEAR?" s'affiche.
- 2 Appuyez sur . Pour interrompre l'effacement du texte, appuyez sur . Voir les informations sur la TOUTE D'ANNULATION pages 68-70.

### EXEMPLE

Effacer ce qui est affiché:

Font: 1 2 3 4 5 | Color: 1 2 3

CapS: " " " " " "

Smith



Auto Formats Stamp Zoom AAAA AAAA

Font: 1 2 3 4 5 | Color: 1 2 3

CapS: " " " " " "

OK TO CLEAR? ithl

Auto Formats Stamp Zoom AAAA AAAA

1 Maintenez  enfoncée et appuyez sur .

2 Appuyez sur 

Font	1 2 3 4 5	Color	1 2 3
Caps	'''	'''	'''

Auto Formats Stamp Zoom **AAA AA A A**







## SYMBLES





### EXEMPLE

En plus des lettres, symboles et chiffres représentés en haut des touches, il existe 257 caractères supplémentaires disponibles en mode **SYMBOL**. Lorsque ces caractères sont entrés dans le texte, il vous est possible de les utiliser, les formater et les effacer de la même manière que les autres caractères.

### MARCHE A SUIVRE

#### TAPER UN SYMBOLE:

- 1 Maintenez  enfoncée et appuyez sur . Une partie des symboles apparaît à l'écran.
- 2 Appuyez sur  ou  jusqu'à ce que le symbole de votre choix soit affiché.
- 3 Appuyez sur  ou  jusqu'à ce que le symbole de votre choix apparaisse en surbrillance.
- 4 Appuyez sur . Le symbole sélectionné est ajouté au texte.



NB Si vous désirez entrer une série de symboles, maintenez  enfoncée avant d'appuyer sur . Ajoutez tous les symboles de votre choix puis maintenez  enfoncée tout en appuyant sur . Appuyez simplement sur  après avoir sélectionné le dernier symbole.

Vous ne pourrez utiliser ces symboles pour créer un code-barre.



**EXEMPLE**

Entrer le symbole "®":

1 Maintenez sur  enfoncé, puis appuyez sur .

Font 1 2 3 4 5 6 7 8 Color 1 2 3

Auto Formats Stamp Zoom AAAAAA

INC

Font 1 2 3 4 5 6 7 8 Color 1 2 3

2 Appuyez sur  jusqu'à ce que le symbole "®" apparaisse en surbrillance.

Font 1 2 3 4 5 6 7 8 Color 1 2 3

Auto Formats Stamp Zoom AAAAAA

INC

Font 1 2 3 4 5 6 7 8 Color 1 2 3

3 Appuyez sur .

Font 1 2 3 4 5 6 7 8 Color 1 2 3

Auto Formats Stamp Zoom AAAAAA

INC

Font 1 2 3 4 5 6 7 8 Color 1 2 3

**LISTE**

•	+	x	+	±	=	\			{	}	<
>	«	»	→	←	↑	↓	→	←	↑	↓	→
↔	®	™	§	°	¤	¢	Þ	þ	Fr	¥	
f	£	DM	Pts	Kr	in	mm	cm	km	kg	gm	cc
ø	°F	°C	ij	oz.	lb.	fl.	B	SS	z	Pf	α
B	Y	Ö	µ	Ω	¶	1/2	1/3	1/4	①	②	③
④	⑤	⑥	⑦	⑧	⑨	⑩	1	2	3	4	5
6	7	8	9	0	.	·	·	·	·	·	·
1	2	3	4	5	6	7	8	9	*	○	●
□	△	▲	▼	◆	♣	♠	♣	♠	♣	♠	♣
x	+	!	+	P	⑤	↑	↓	↔	↔	↔	↔
↔	↔	↔	↔	↔	↔	↔	↔	↔	↔	↔	↔
↔	↔	↔	↔	↔	↔	↔	↔	↔	↔	↔	↔
↔	↔	↔	↔	↔	↔	↔	↔	↔	↔	↔	↔
↔	↔	↔	↔	↔	↔	↔	↔	↔	↔	↔	↔
↔	↔	↔	↔	↔	↔	↔	↔	↔	↔	↔	↔
↔	↔	↔	↔	↔	↔	↔	↔	↔	↔	↔	↔
↔	↔	↔	↔	↔	↔	↔	↔	↔	↔	↔	↔
↔	↔	↔	↔	↔	↔	↔	↔	↔	↔	↔	↔
↔	↔	↔	↔	↔	↔	↔	↔	↔	↔	↔	↔
↔	↔	↔	↔	↔	↔	↔	↔	↔	↔	↔	↔
↔	↔	↔	↔	↔	↔	↔	↔	↔	↔	↔	↔

# ACCENTS

## EXPLICATIONS

Vous pouvez également entrer des caractères accentués; ceux-ci sont disponibles en fonction **ACCENT** et sont regroupés en fonction de la lettre majuscule ou minuscule à laquelle ils sont associés. Les caractères accentués disponibles sont les suivants:

Letters	Accented characters	Letters	Accented characters
a	âáàâæ	i	í î ï ÿ
A	ÀÁÂÃÄÅ	n	ñ
c	ç	N	Ñ
C	Ç	o	ó ô õ ö ø
d	ð	O	Ó Ô Õ Ö Ø
D	Ð	u	ú û ü
e	é ê ë è	U	Ú Û Ü
E	É Ê Ë È		

Vous pouvez taper plusieurs caractères accentués directement en maintenant la touche **enfoncée** (voir page 60).

## MARCHE A SUIVRE

### TAPER UN CARACTERE ACCENTUE:

- Maintenez **enfoncée** et appuyez sur **5**. Le message "a-u/A-U?" s'affiche.
- Appuyez sur la touche alphabétique correspondant au caractère accentué que vous désirez obtenir.
  - Si vous désirez obtenir une majuscule, maintenez **enfoncée tout en appuyant sur la lettre de votre choix.**
- Appuyez sur **2** ou **3** jusqu'à ce que le caractère de votre choix apparaisse en surbrillance.

- Appuyez sur **2**. Le caractère sélectionné apparaît dans le texte.

Si vous désirez entrer plusieurs caractères accentués à la suite, maintenez **enfoncée avant d'appuyer sur 2**. Ajoutez tous les caractères de votre choix à votre texte puis maintenez **enfoncée tout en appuyant sur 2**. Puis appuyez simplement sur **2** après avoir sélectionné le dernier caractère.

## EXEMPLE

Entrer le caractère accentué "É":

- Maintenez **enfoncée** et appuyez sur **5**.

Auto Formais Stamp Zoom

Font: 1 2 3 4 5      Color: 1 2 3

Cap: a-u/A-U?      JM

- Maintenez **enfoncée** et appuyez sur **E**.

Auto Formais Stamp Zoom

Font: 1 2 3 4 5      Color: 1 2 3

Cap: ÉÉÉÉ      JM

- Appuyez sur **2** jusqu'à ce que "É" apparaisse en surbrillance.

Auto Formais Stamp Zoom

Font: 1 2 3 4 5      Color: 1 2 3

Cap: ÉÉÉÉ      JM

- Appuyez sur **2**.

Auto Formais Stamp Zoom

Font: 1 2 3 4 5      Color: 1 2 3

Cap: JMÉ

## CODES-BARRES

### EXPLICATIONS

La fonction **BARCODE** est l'une des plus perfectionnées de cette machine et vous permet d'ajouter des codes-barres à vos étiquettes.

*Cette section vous explique comment inclure un code-barre dans votre texte, toutefois elle ne constitue pas une initiation approfondie à la technique des codes-barres. Pour des informations plus détaillées à ce sujet, veuillez consulter les nombreux ouvrages disponibles sur le marché.*

*Cette machine n'étant pas conçue spécialement pour la création de codes-barres spécialisés, il se peut que certains lecteurs de codes-barres ne puissent déchiffrer les étiquettes à codes-barres que vous produirez.*

*Imprimez les codes-barres en noir sur fond blanc.*

Vous disposez de quatre paramètres différents pour la création de codes-barres personnalisés.

#### Paramètres

#### PROTOCOL

CODE 39, 1-2/5, EAN13, EAN8, UPC-A, UPC-E, CODABAR

#### WIDTH (largeur du code-barre)

LARGE, SMALL

#### UNDER#S

(chiffres imprimés sous le code-barre) ON, OFF

#### CHECK DIG.

(vérification des chiffres) OFF, ON

Les réglages par défaut sont les suivants: CODE 39 PROTOCOL, LARGE WIDTH, UNDER#S ON et CHECK DIG. OFF

*Nous vous recommandons d'imprimer vos codes-barres lorsque la fonction d'avance du ribbon est réglée sur "FULL" et le paramètre WIDTH du code-barre sur LARGE; autrement, les codes-barres seront difficiles à lire.*

### MARCHE À SUIVRE

#### CRÉER UN CODE-BARRE:

1 Maintenez  enfoncée puis appuyez sur .

*Lors que vous désirez modifier les données ou paramètres d'un code-barre que vous avez créé, positionnez le curseur au milieu du repère du code-barre avant de maintenir enfoncée  et d'appuyer sur  puis modifiez les données ou paramètres du code-barre.*

#### Sélection des paramètres du code-barre:

2 Appuyez sur .

*Si vous ne désirez plus changer les paramètres du code-barre, appuyez sur .*

3 Appuyez sur  ou  jusqu'à ce que le paramètre que vous désirez modifier apparaisse en surbrillance.

4 Appuyez sur  ou  jusqu'à ce que le réglage de votre choix s'affiche.

*Pour sélectionner le réglage par défaut, appuyez sur .*

5 Procédez comme expliqué aux points 3 et 4 pour tous les paramètres que vous désirez modifier.

6 Appuyez sur .

7 Entrez les données d'un code-barre

8 Tapez les nouvelles données ou éditez les données actuelles du code-barre.

Ajouter un caractère spécial au code-barre

9 Appuyez sur  ou  jusqu'à ce que le curseur se trouve sous le caractère à la droite de l'endroit où vous désirez ajouter un caractère spécial.

10 Maintenez  enfoncée et appuyez sur .

11 Appuyez sur  ou  jusqu'à ce que le caractère de votre choix soit affiché.

Les symboles suivants ne sont disponibles que lorsque vous utilisez les protocoles EAN128 ou CODE128.

VALEUR	CARACTERE	VALEUR	CARACTERE	VALEUR	CARACTERE
3	#	69	ENC2	87	ETB
4	\$	70	ACK	88	CAN
11	+	71	BEL	89	EM
28	<	72	BS	90	SUB
29	=	73	HT	91	ESC
30	>	74	LF	91	I
32	@	75	VT	92	FS
59		76	FF	92	I
60	\	77	CR	93	CS
61		78	SO	93	I
62	^	79	SI	94	RS
63	_	80	DLE	94	~
64	NULL	81	DC1	95	US
64	^	82	DC2	95	DEL
65	SOH	83	DC3	96	FNC 3
66	STX	84	DC4	97	FNC 2
67	ETX	85	NAK	100	FNC 4
68	EOI	86	SYN	102	FNC 1

Les symboles suivants ne sont disponibles que lorsque vous utilisez les protocoles CODE 39 ou CODABAR.

VALEUR	CARACTERE
1	+
2	\$

11 Appuyez sur  pour ajouter le caractère sélectionné au code-barre.

12 Pour recommencer à introduire les données du code-barre sans ajouter de caractères spéciaux, appuyez sur .

Ajouter le code-barre au texte:

12 Appuyez sur .

**EXEMPLE**

Créer un code-barre à l'aide du protocole EAN128:

Caps Font Color  
1 2 3 4 5 1 2 3

Auto Formats Stamp Zoom A A A A A A A A A A

**NO**

Caps Font Color  
1 2 3 4 5 1 2 3

Auto Formats Stamp Zoom A A A A A A A A A A

CODE 39

Caps Font Color  
1 2 3 4 5 1 2 3

Auto Formats Stamp Zoom A A A A A A A A A A

PROTOCOL

Caps Font Color  
1 2 3 4 5 1 2 3

Auto Formats Stamp Zoom A A A A A A A A A A

PROTOCOL

Caps Font Color  
1 2 3 4 5 1 2 3

Auto Formats Stamp Zoom A A A A A A A A A A

EAN128

3 Appuyez sur  jusqu'à ce que vous obteniez le PROTOCOL EAN128.

4 Appuyez sur .

- 5** Tapez les données du code-barre suivantes: "123456"

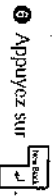

Font 1 2 3 4 5 Color 1 2 3

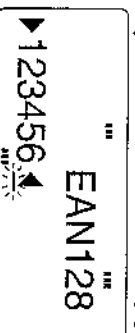

Auto Formats Stamp Zoom AAAA AA AA A

Caps 1 2 3 4 5 Font 1 2 3 Color 1 2 3



Auto Formats Stamp Zoom AAAA AA AA A

## ZOOM

### EXPLICATIONS

Normalement, vous entrez le texte en mode WYSIWYG (tel écran, tel écrit); ce mode vous permet de visionner l'apparence de l'étiquette lorsqu'elle sera imprimée. Grâce à la touche ZOOM, vous pouvez voir le texte en détail et visualiser l'apparence de l'étiquette imprimée.

### MARCHE A SUIVRE

#### UTILISER LA FONCTION ZOOM:

- Appuyez une fois sur **Zoom** afin d'élargir le texte. L'indicateur Zoom situé en bas de l'écran s'allume.
- Pour revenir en mode WYSIWYG, appuyez sur **Contour**.
- Appuyez de nouveau sur **Zoom** pour réduire la taille du texte. L'indicateur Zoom reste allumé.
- Appuyez une nouvelle fois sur **Zoom** pour revenir en mode WYSIWYG. L'indicateur Zoom s'éteint.

### EXEMPLE

Zoomer et réduire la taille d'un texte:

- Appuyez sur **Zoom**. Le texte est élargi.

- Appuyez sur **Contour**. Le texte est rétréci.

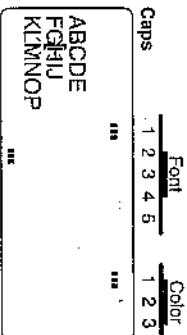

Auto Formats Stamp Zoom AAAA AA AA A



Auto Formats Stamp Zoom AAAA AA AA A



Auto Formats Stamp Zoom AAAA AA AA A



Auto Formats Stamp Zoom AAAA AA AA A

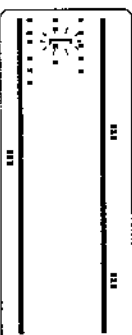

Auto Formats Stamp Zoom AAAA AA AA A

## CONTRASTE

### EXPLICATIONS

Cette fonction permet d'augmenter ou de réduire la luminosité de l'écran. Il est possible d'utiliser la fonction CONTRAST en mode d'affichage WYSIWYG ou en même temps que les fonctions de formatage automatique ou STAMPS.

### MARCHE À SUIVRE

#### MODIFIER LE CONTRASTE:

- 1 Maintenez  enfoncée et appuyez sur .
- 2 Appuyez sur  ou  pour modifier le contraste.

ou Pour obtenir de nouveau le réglage par défaut, appuyez sur  (ou maintenez  enfoncée et appuyez sur ).

- 3 Appuyez sur .

### EXEMPLE

Modifier le contraste:

- 1 Maintenez  enfoncée et appuyez sur



Caps	Font	Color
1 2 3 4 5	1 2 3	1 2 3
LCD CONTRAST		
L ■■■■ H		

Auto Formats Stamp Zoom AAAA AAAA

- 2 Appuyez sur  ou  pour modifier le

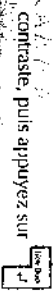

Caps	Font	Color
1 2 3 4 5	1 2 3	1 2 3
ABCDEF		
GHIJ		
KLMNOP		

Auto Formats Stamp Zoom AAAA AAAA

## LONGUEUR D'ÉTIQUETTE

### EXPLICATIONS

Cette fonction sert à afficher la longueur de l'étiquette en pouces ou en centimètres, selon le réglage défini pour la fonction d'UNITÉ. Pour plus d'informations concernant le changement d'unité utilisée pour l'affichage de la longueur, voir la partie FONCTION D'UNITÉ page 122.

### MARCHE À SUIVRE

- Pour afficher la longueur de l'étiquette, maintenez  enfoncée et appuyez sur .
- ou Pour revenir en mode d'affichage WYSIWYG, appuyez sur .

### EXEMPLE

Afficher la longueur de l'étiquette:

- 1 Maintenez  enfoncée et appuyez sur



Caps	Font	Color
1 2 3 4 5	1 2 3	1 2 3
Bill Reynolds		
Imports, Inc.		

Auto Formats Stamp Zoom AAAA AAAA

- Maintenez  enfoncée et appuyez sur



Caps	Font	Color
1 2 3 4 5	1 2 3	1 2 3
▶ 2.9inch / 76.16mm		
Imports, Inc.		

Auto Formats Stamp Zoom AAAA AAAA

# TOUCHE DE FORMATAGE AUTOMATIQUE

## EXPLICATIONS

La touche **AUTO FORMAT** () se trouve dans le coin inférieur gauche du clavier. Après avoir appuyé sur cette touche, sélectionnez un modèle présélectionné et entrez le texte dans chaque espace du modèle pour créer différentes étiquettes, par exemple des étiquettes portant une adresse, des étiquettes pour vos disquettes ou vos cassettes audio ou vidéo. Grâce à cette fonction, la création d'étiquettes est rendue facile et rapide; vous n'êtes plus obligé de formater le texte vous-même. Vous trouverez la liste des modèles page 90.



## MARCHE À SUIVRE

### UTILISER LA FONCTION DE FORMATAGE AUTOMATIQUE :



- 1 Appuyez sur . L'indicateur Auto Format s'allume.

Si le texte est déjà affiché, le message: "OK TO CLEAR TEXT BUFFER?" s'affiche. Appuyez sur  pour effacer le texte.

Si l'indicateur **Auto Format** était déjà allumé lorsque vous avez appuyé sur la touche , vous pouvez choisir entre le réglage **NEW TEXT** pour créer un nouveau texte ou le réglage **EDIT TEXT** pour modifier le texte affiché.



Appuyez sur  ou  pour sélectionner l'option désirée puis appuyez sur .

### Sélectionner un format pour créer un nouveau texte

- 2 Appuyez sur  ou  jusqu'à ce que le modèle désiré s'affiche.

- 3 Appuyez sur .

Entrer ou éditer un texte



- 4 Tapez le texte sur chaque ligne et appuyez sur . Lorsque vous appuyez sur  après avoir tapé la dernière saisie de texte, le message: "OK TO FINISH INPUTTING DATA" s'affiche.

- 5 Appuyez sur  pour revenir en mode d'affichage WYSIWYG.

## EXEMPLE

Créer rapidement une étiquette d'identité.

- 1 Appuyez sur . L'indicateur Auto Format s'allume.

- 2 Appuyez sur  ou  jusqu'à ce que le format "NAME PLATE" apparaisse.

- 3 Appuyez sur .

- 4 Tapez le nom "Bill Reynolds" et appuyez sur .

- 5 Tapez le nom de la compagnie "Imports, Inc." et appuyez sur .

- 6 Appuyez sur  pour revenir en mode d'affichage WYSIWYG.

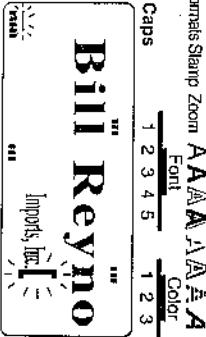
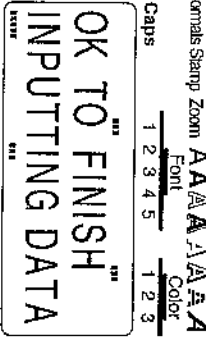
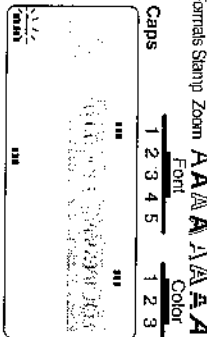
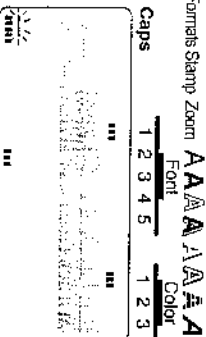
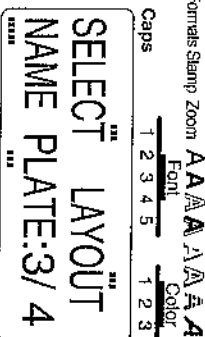
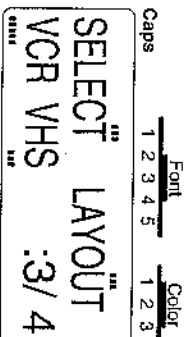

**LISTE**

Modèles d'étiquettes	Séries
A. VIDEO VHS (3/4" (18 mm))	<input type="checkbox"/> SYMBOL? <input type="checkbox"/> DURATION? <input type="checkbox"/> TITLE? <input type="checkbox"/> REC. MODER <input type="checkbox"/> SUB-TITLE? <input type="checkbox"/> DATE?
B. VIDEO 8mm-1 (1/8" (9 mm))	<input type="checkbox"/> SYMBOL? <input type="checkbox"/> DATE? <input type="checkbox"/> TITLE? <input type="checkbox"/> REC. MODER <input type="checkbox"/> SUB-TITLE?
C. VIDEO 8 mm-2 (1/2" (12 mm))	<input type="checkbox"/> SYMBOL? <input type="checkbox"/> DURATION? <input type="checkbox"/> TITLE? <input type="checkbox"/> REC. MODER <input type="checkbox"/> SUB-TITLE? <input type="checkbox"/> DATE?
D. VIDEO VHSC-1 (1/2" (12 mm))	<input type="checkbox"/> TITLE? <input type="checkbox"/> SUB-TITLE? <input type="checkbox"/> SYMBOL? <input type="checkbox"/> DURATION? <input type="checkbox"/> TITLE? <input type="checkbox"/> REC. MODER <input type="checkbox"/> SUB-TITLE? <input type="checkbox"/> DATE?
E. VIDEO VHSC-2 (3/4" (18 mm))	<input type="checkbox"/> SYMBOL? <input type="checkbox"/> DATE? <input type="checkbox"/> TITLE? <input type="checkbox"/> SUB-TITLE?
F. AUDIO-1 (1/4" (6 mm))	<input type="checkbox"/> SYMBOL? <input type="checkbox"/> SUB-TITLE? <input type="checkbox"/> TITLE?
G. AUDIO-2 (3/8" (9 mm), 1/2" (12 mm))	<input type="checkbox"/> SYMBOL? <input type="checkbox"/> SUB-TITLE? <input type="checkbox"/> TITLE?
H. AUDIO-3 (3/8" (9 mm), 1/2" (12 mm))	<input type="checkbox"/> SYMBOL? <input type="checkbox"/> TITLE? <input type="checkbox"/> NAME? <input type="checkbox"/> COMPANY?
I. PLAQUE NOM (3/4" (18 mm), 1" (24 mm), 1 1/2" (36 mm))	<input type="checkbox"/> NAME? <input type="checkbox"/> ADDRESS? <input type="checkbox"/> ADDRESS1? <input type="checkbox"/> ADD. 3/TER?
J. ADRESSE (3/4" (18 mm), 1" (24 mm), 1 1/2" (36 mm))	<input type="checkbox"/> TITLE? <input type="checkbox"/> NUMBER? <input type="checkbox"/> NAME?
K. EQUIPEMENT (3/4" (18 mm), 1" (24 mm), 1 1/2" (36 mm))	<input type="checkbox"/> TITLE? <input type="checkbox"/> NAME? <input type="checkbox"/> SUB-TITLE? <input type="checkbox"/> NUMBER?
L. EQUIPEMENT (1/2" (12 mm))	<input type="checkbox"/> TITLE? <input type="checkbox"/> NAME? <input type="checkbox"/> SUB-TITLE? <input type="checkbox"/> NUMBER?
M. DIAPOS (1/2" (12 mm))	<input type="checkbox"/> TITLE? <input type="checkbox"/> SUB-TITLE? <input type="checkbox"/> DATE?
N. PRIX (3/4" (18 mm), 1" (24 mm), 1 1/2" (36 mm))	<input type="checkbox"/> NAME? <input type="checkbox"/> PRICE? <input type="checkbox"/> NAME?
O. PRIX DE V. (3/4" (18 mm), 1" (24 mm), 1 1/2" (36 mm))	<input type="checkbox"/> NAME? <input type="checkbox"/> NETW PRICE? <input type="checkbox"/> OLD PRICE?
P. FICH. LONG (3/4" (18 mm), 1" (24 mm), 1 1/2" (36 mm))	<input type="checkbox"/> TITLE?
Q. FICH. L.V. (3/4" (18 mm), 1" (24 mm), 1 1/2" (36 mm))	<input type="checkbox"/> TITLE?
R. FICH. C. (3/8" (9 mm), 1/2" (12 mm), 3/4" (18 mm), 1" (24 mm), 1 1/2" (36 mm))	<input type="checkbox"/> TITLE?
S. DISQUETTES 3,5" (3/4" (18 mm), 1" (24 mm), 1 1/2" (36 mm))	<input type="checkbox"/> TITLE? <input type="checkbox"/> NAME? <input type="checkbox"/> SUB-TITLE?
T. DISQUETTE 5" (3/4" (18 mm), 1" (24 mm), 1 1/2" (36 mm))	<input type="checkbox"/> TITLE? <input type="checkbox"/> NAME? <input type="checkbox"/> SUB-TITLE?

**ECHANTILLONS**

A. VIDEO VHS (3/4" (18 mm))



**CHAMPION'S CUP**

MEN'S SINGLE

30min  
STANDARD  
AUG. 5, 1995

B. VIDEO 8mm-1 (3/8" (9 mm))

**A SNOWY DAY**

AMERICA'S FINEST SKI EXPERIENCE

JANIS' 95  
Vermont

C. VIDEO 8mm-2 (1/2" (12 mm))

**Kelly's 1st Birthday**

Birthday Party

120min  
SLOW  
AUGUST

D. VIDEO VHSC-1 (1/2" (12 mm))

**JOE & ANN'S WEDDING**

St. Michael's Church

E. VIDEO VHSC-2 (3/4" (18 mm))

**JOE & ANN'S WEDDING**

120min  
NORMAL  
1.1.6.95

F. AUDIO-1 (1/4" (6 mm))

**FAVORITE LOVE SONGS**

Male

G. AUDIO-2 (3/8" (9 mm))

**FAVORITE LOVE SONGS**

Male

H. AUDIO-3 (3/8" (9 mm))

**FAVORITE LOVE SONGS**

Male

I. AUDIO-3 (1/2" (12 mm))

**OLDIES(1960 - 1970)**

J. AUDIO-3 (1/2" (12 mm))

**OLDIES(1960 - 1970)**



I. PLAQUE NOM (3/4" (18 mm))

**Bill Reynolds**

ABC INTERNATIONAL CORP.

PLAQUE NOM (1" (24 mm))

**Bill Reynolds**

ABC INTERNATIONAL CORP.

PLAQUE NOM (1 1/2" (36 mm))

**Bill Reynolds**

ABC INTERNATIONAL CORP.

J. ADRESSE (3/4" (18 mm))

**Smith's Rent-A-Bike**  
29 Green Road  
Los Angeles, CA 88888  
123-456-7890

ADRESSE (1" (24 mm))

**Smith's Rent-A-Bike**  
29 Green Road  
Los Angeles, CA 88888  
123-456-7890

ADRESSE (1 1/2" (36 mm))

**Smith's Rent-A-Bike**  
29 Green Road  
Los Angeles, CA 88888  
123-456-7890

K. EQUIPEMENT (3/4" (18 mm))

PROPERTY OF  
SALES & MARKETING DIV.  
[0312]

EQUIPEMENT (1" (24 mm))

PROPERTY OF  
SALES & MARKETING DIV.  
[0312]

EQUIPEMENT (1 1/2" (36 mm))

PROPERTY OF  
SALES & MARKETING DIV.  
[0312]

L. EQUIPEMENT (1 1/2" (12 mm))

PROPERTY OF  
SALES & MARKETING DIV.  
[0295]

M. DIAPOS (1 1/2" (12 mm))

HAWAII ISLAND  
AUGUST 1994  
ISO 10

N. PRIX (3/4" (18 mm))

LABEL PRINTER  
**\$249**

PRICE (1" (24 mm))

LABEL PRINTER  
**\$249**

PRIX (1 1/2" (36 mm))

LABEL PRINTER  
**\$249**

O. PRIX DE V. (3/4" (18 mm))

LABEL PRINTER  
**\$249**

PRIX DE V. (1" (24 mm))

LABEL PRINTER  
**\$249**

PRIX DE V. (1 1/2" (36 mm))

LABEL PRINTER

\$249

➔ ~~\$229~~

P. FICH. LONG (3/4" (18 mm))

'94 MARKET RESEARCH ①

FICH. LONG (1" (24 mm))

'94 MARKET RESEARCH ①

FICH. LONG (1 1/2" (36 mm))

'94 MARKET RESEARCH ①

Q. FICH. L. V. (3/4" (18 mm))

M A R K E T R E S E A R C H ①

FICH. L. V. (1" (24 mm))

M A R K E T R E S E A R C H ①

FICH. L. V. (1 1/2" (36 mm))

M A R K E T R E S E A R C H ①

R. FICH. C. (3/8" (9 mm))

SALES RESULTS (1)

FICH. C. (1/2" (12 mm))

SALES RESULTS (1)

FICH. C. (3/4" (18 mm))

SALES RESULTS (1)

FICH. C. (1" (24 mm))

SALES RESULTS (1)

FICH. C. (1 1/2" (36 mm))

SALES RESULTS (1)

S. DISQUETTE 3.5" (3/4" (18 mm))

D DAILY FAX (5)  
8/94 - Present  
J. Smith

DISQUETTE 3.5" (1" (24 mm))

D DAILY FAX (5)  
8/94 - Present  
J. Smith

DISQUETTE 3.5" (1 1/2" (36 mm))

D DAILY FAX (5)  
8/94 - Present  
J. Smith

T. DISQUETTE 5" (3/4" (18 mm))

NEW PRODUCTS (3)  
Nov. Presentation  
J. Smith

DISQUETTE 5" (1 1/2" (36 mm))

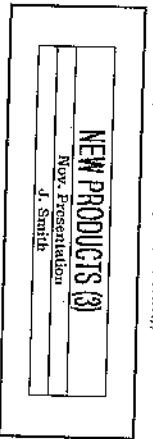



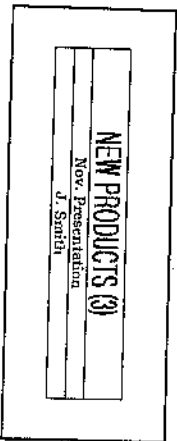





DISQUETTE 5" (1 1/2" (36 mm))







## TOUCHE ZONE ET FONCTION TOUTS

### EXPLICATIONS

Il est possible de créer des étiquettes décorées à l'aide des touches de formatage (, , , et ); ces touches vous permettent de modifier l'apparence d'une partie ou de tout le texte avant ou après l'avoir tapé. Une fois le texte entré, utilisez la fonction ALL afin de sélectionner le texte entier ou appuyez sur  puis sur , , et  pour sélectionner la partie du texte que vous désirez formater. Comme il vous est possible d'afficher le texte en mode WYSIWYG, vous pourrez visualiser l'exacte apparence de l'étiquette avant de l'imprimer. (Pour plus de détails sur les touches de formatage de texte, reportez-vous aux pages 100-110.)









*NOTE* Lorsque l'intégralité du texte est effacée à l'aide de la fonction d'EFFACER, les réglages par défaut seront de nouveau activés (police, taille, largeur, style, soulignement/encadrement et couleurs).

### SELECTIONNER LE FORMAT AVANT LA SAISIE DU TEXTE:

- 1 Appuyez sur la touche de formatage correspondant au format que vous désirez changer. La lettre échantillon (A) apparaît à la droite du curseur.
- 2 Continuez d'appuyer sur la touche de formatage jusqu'à ce que le "A" soit formaté conformément à votre choix ou jusqu'à ce que le réglage souhaité s'affiche.  
*NOTE* Pour sélectionner le réglage par défaut d'un certain format de texte, maintenez  enfoncée tout en appuyant sur la touche de formatage de texte correspondante. Pour utiliser les réglages par défaut de tous les formats de texte, maintenez  enfoncée et appuyez sur .  
Pour sélectionner le réglage de formatage de texte précédent, maintenez  enfoncée tout en appuyant sur la touche de formatage de texte correspondante.
- 3 Si vous désirez modifier d'autres formats de texte, procédez de la façon indiquée ci-dessus jusqu'à ce que vous ayez réglé tous les formats selon vos besoins.
- 4 Tapez le texte. Le format sélectionné s'applique au texte entier.

### CHANGER LE FORMAT DU TEXTE APRES SA SAISIE

#### Changer le format du texte entier

- 1 Maintenez  enfoncée et appuyez sur . Le texte entier apparaît en surbrillance.  
*NOTE* Pour annuler cette action à l'avant d'avoir modifié le format du texte, appuyez sur  (ou maintenez  enfoncée et appuyez sur ).
- 2 Appuyez sur la touche de formatage (correspondant au format que vous désirez modifier) jusqu'à ce que le texte soit formaté conformément à votre choix.  
*NOTE* Pour sélectionner le réglage par défaut d'un certain format de texte, maintenez  enfoncée tout en appuyant sur la touche de formatage de texte correspondante.  
Pour utiliser les réglages par défaut de tous les formats de texte, maintenez  enfoncée et appuyez sur .  
Pour sélectionner le réglage de formatage de texte précédent, maintenez  enfoncée tout en appuyant sur la touche de formatage de texte correspondante.

3 Si vous désirez modifier d'autres formats de texte, procédez comme indiqué au point jusqu'à ce que vous ayez réglé tous les formats désirés.

4 Appuyez sur . Les formats sélectionnés s'appliquent au texte entier.

### Modifier le format d'une partie du texte

1 Appuyez sur , , ou pour positionner le curseur à la gauche du premier caractère dont vous désirez modifier le format.

2 Appuyez sur . Le premier caractère à la droite du curseur apparaît en surbrillance.

3 Pour interrompre cette action avant d'avoir modifié le format du text, appuyez sur (ou ).

4 Appuyez sur , , ou pour afficher en surbrillance tous les caractères dont vous désirez modifier le format.

5 Appuyez sur la touche de formatage (correspondant au format que vous désirez modifier) jusqu'à ce que le texte soit formaté conformément à votre choix.

6 Pour sélectionner le réglage par défaut d'un certain format de texte, maintenez enfoncée tout en appuyant sur la touche de formatage de texte correspondante.

7 Pour utiliser les réglages par défaut de tous les formats de texte, maintenez enfoncée et appuyez sur .

8 Pour sélectionner le réglage de formatage de texte précédent, maintenez enfoncée tout en appuyant sur la touche de formatage de texte correspondante.

9 Si vous désirez modifier d'autres formats, suivez de nouveau la procédure du point 4 jusqu'à ce que vous ayez réglé tous les formats de votre choix.

10 Appuyez sur . Les formats de votre choix s'appliquent au texte sélectionné.

### EXEMPLE

Sélectionner l'avant-dernière taille de caractère ainsi que le style italique et gras pour l'intégralité du texte:

1 Maintenez enfoncée et appuyez sur .

2 Appuyez sur jusqu'à ce que la taille 9 points s'applique au texte.

3 Appuyez sur jusqu'à ce que le texte soit en gras (**A**) et en italique (*A*) et que les indicateurs de ces trois styles soient allumés.

Auto Formats Stamp Zoom

Font	1 2 3 4 5	Color	1 2 3
Caps	1 2 3 4 5	Color	1 2 3

Auto Formats Stamp Zoom

Font	1 2 3 4 5	Color	1 2 3
Caps	1 2 3 4 5	Color	1 2 3

Auto Formats Stamp Zoom

Font	1 2 3 4 5	Color	1 2 3
Caps	1 2 3 4 5	Color	1 2 3

1 Appuyez sur .

### Souligner le nom de la compagnie:

2 Maintenez enfoncée et appuyez sur .

3 Appuyez sur .

4 Appuyez sur jusqu'à ce que le nom de la compagnie "AXZ Corporation" apparaisse en surbrillance.

5 Appuyez sur jusqu'à ce que le nom de la compagnie soit souligné.

6 Appuyez sur .

Auto Formats Stamp Zoom

Font	1 2 3 4 5	Color	1 2 3
Caps	1 2 3 4 5	Color	1 2 3

Auto Formats Stamp Zoom

Font	1 2 3 4 5	Color	1 2 3
Caps	1 2 3 4 5	Color	1 2 3

Auto Formats Stamp Zoom

Font	1 2 3 4 5	Color	1 2 3
Caps	1 2 3 4 5	Color	1 2 3

Auto Formats Stamp Zoom

Font	1 2 3 4 5	Color	1 2 3
Caps	1 2 3 4 5	Color	1 2 3

Auto Formats Stamp Zoom

Font	1 2 3 4 5	Color	1 2 3
Caps	1 2 3 4 5	Color	1 2 3

Auto Formats Stamp Zoom

Font	1 2 3 4 5	Color	1 2 3
Caps	1 2 3 4 5	Color	1 2 3

Auto Formats Stamp Zoom

Font	1 2 3 4 5	Color	1 2 3
Caps	1 2 3 4 5	Color	1 2 3

Auto Formats Stamp Zoom

Font	1 2 3 4 5	Color	1 2 3
Caps	1 2 3 4 5	Color	1 2 3

Auto Formats Stamp Zoom

Font	1 2 3 4 5	Color	1 2 3
Caps	1 2 3 4 5	Color	1 2 3

Auto Formats Stamp Zoom

Font	1 2 3 4 5	Color	1 2 3
Caps	1 2 3 4 5	Color	1 2 3

Auto Formats Stamp Zoom

Font	1 2 3 4 5	Color	1 2 3
Caps	1 2 3 4 5	Color	1 2 3

Auto Formats Stamp Zoom

Font	1 2 3 4 5	Color	1 2 3
Caps	1 2 3 4 5	Color	1 2 3

Auto Formats Stamp Zoom

Font	1 2 3 4 5	Color	1 2 3
Caps	1 2 3 4 5	Color	1 2 3

Auto Formats Stamp Zoom

Font	1 2 3 4 5	Color	1 2 3
Caps	1 2 3 4 5	Color	1 2 3

Auto Formats Stamp Zoom

Font	1 2 3 4 5	Color	1 2 3
Caps	1 2 3 4 5	Color	1 2 3

Auto Formats Stamp Zoom

Font	1 2 3 4 5	Color	1 2 3
Caps	1 2 3 4 5	Color	1 2 3

Auto Formats Stamp Zoom

Font	1 2 3 4 5	Color	1 2 3
Caps	1 2 3 4 5	Color	1 2 3

Auto Formats Stamp Zoom

Font	1 2 3 4 5	Color	1 2 3
Caps	1 2 3 4 5	Color	1 2 3

## POLICES

### EXPLICATIONS

Grâce à la touche **FONT** (  ), il vous est possible d'utiliser un grand nombre de polices différentes.





Les polices disponibles sont les suivantes:

Font 1 (Helsinki), Font 2 (Brussels), Font 3 (Calgary), Font 4 (US), Font 5 (Belgium)









La police du caractère sur lequel se trouve le curseur est indiquée par l'indicateur **FONT** situé en haut de l'écran. La police par défaut est la Font 1 (Helsinki). Voir le paragraphe **ECHANTILLONS** de cette section pour une liste d'échantillons des polices disponibles.

### MARCHE À SUIVRE

#### SELECTIONNER LA POLICE AVANT DE SAISIR LE TEXTE:

- 1 Appuyez sur , , ou  pour positionner le curseur à l'endroit où vous désirez commencer à utiliser une police différente.
- 2 Appuyez sur  jusqu'à ce que la police sélectionnée s'applique au caractère (A). L'indicateur **FONT**, situé en haut de l'écran, indique la police actuellement sélectionnée.
- 3 Tapez le texte.

#### CHANGER LA POLICE D'UNE PARTIE DU TEXTE:



- 1 Sélectionnez le texte entier en maintenant enfoncée  et en appuyant sur , ou appuyez sur  et , , ou  pour sélectionner une partie du texte.
- 2 Appuyez sur  jusqu'à conversion du texte selon votre choix. L'indicateur **Font**, situé en haut de l'écran, vous indique la police actuellement sélectionnée.
- 3 Appuyez sur . La police de votre choix s'applique au texte sélectionné.

### ECHANTILLONS

Polices	Echantillons
Font 1 (Helsinki)	ABCDE
Font 2 (Brussels)	ABCDE
Font 3 (Calgary)	ABCDE
Font 4 (US)	ABCDE
Font 5 (Belgium)	ABCDE

## TAILLE ET LARGEUR

### EXPLICATIONS

Il vous est possible de régler la taille des caractères à l'aide des touches **SIZE** () et **WIDTH** (). En mode **AUTO**, la machine choisit automatiquement la plus grande taille de caractères possible pour la largeur du ruban installé. Toutefois, vous pouvez également sélectionner sept autres tailles et celles-ci peuvent être imprimées en caractères de petite, moyenne ou grande largeur.

Le réglage par défaut est **AUTO** et celui de la largeur est Moyen. Lorsque le réglage par défaut **AUTO** est sélectionné, "AUTO" apparaît en haut et à gauche de l'écran. Reportez-vous au paragraphe **ECHANTILLONS** à la fin de cette section pour une liste des tailles et largeurs disponibles.







*NOTE* Lorsque le paramètre **SPLIT** de la fonction **SPECIAL PRINT** est activé, le texte sera automatiquement imprimé en caractères de grande largeur. Voir pages 129 et 130, Impression Spéciale, pour plus d'informations.

Étant donné que la taille des caractères dépendra de la largeur du ruban, la table ci-dessous vous indique quel ruban utiliser pour quelle taille de caractères.









Largeur du ruban	Tailles (en points)
1 1/2" (36 mm)	6, 9, 12, 18, 24, 36, 48
1" (24 mm)	6, 9, 12, 18, 24, 36, 48
3/4" (18 mm)	6, 9, 12, 18, 24, 36
1/2" (12 mm)	6, 9, 12, 18, 24
3/8" (9 mm)	6, 9, 12, 18
1/4" (6 mm)	6, 9, 12

### MARCHE À SUIVRE

#### SELECTIONNER UNE TAILLE ET UNE LARGEUR AVANT LA SAISIE DU TEXTE:

- Appuyez sur , ,  ou  afin de positionner le curseur à l'endroit où vous désirez utiliser une taille ou largeur de caractère différente.
- Appuyez sur  jusqu'à ce que la taille de votre choix s'applique au caractère (A), et appuyez sur  jusqu'à ce que la largeur de votre choix s'applique au caractère (A).
- Tapez le texte.

#### CHANGER LA TAILLE ET LA LARGEUR D'UNE PARTIE DU TEXTE:

- Sélectionnez le texte en maintenant  enfoncée et en appuyant sur  afin de sélectionner le texte entier, appuyez sur  et sur ,  ou  pour en sélectionner une partie.
- Appuyez sur  jusqu'à ce que la taille de votre choix s'applique au texte, et appuyez sur  pour appliquer la largeur de votre choix au texte.
- Appuyez sur . La taille et la largeur s'appliquent au texte sélectionné.

### ECHANTILLONS

TAILLE	LARGE	MOYEN	PETIT
48 pt	ABC	ABC	ABC
36 pt	ABC	ABC	ABC
24 pt	ABC	ABC	ABC
18 pt	ABC	ABC	ABC
12 pt	ABC	ABC	ABC
9 pt	ABC	ABC	ABC
6 pt	ABC	ABC	ABC



	A (italique)	A & A (italique & gras)	A & A (italique & contour)	A & A (italique & ombre 1)	A & A (italique & ombre 2)	A & A (italique & contour + ombre 2)	A & A (italique & rayé)
Helsinki	ABC	ABC	ABC	ABC	ABC	ABC	ABC
Brussels	ABC	ABC	ABC	ABC	ABC	ABC	ABC
Belgium	ABC	ABC	ABC	ABC	ABC	ABC	ABC
US	ABC	ABC	ABC	ABC	ABC	ABC	ABC
Belgium	ABC	ABC	ABC	ABC	ABC	ABC	ABC

## Undl/Fm (SOULIGNEMENT/ENCADREMENT)



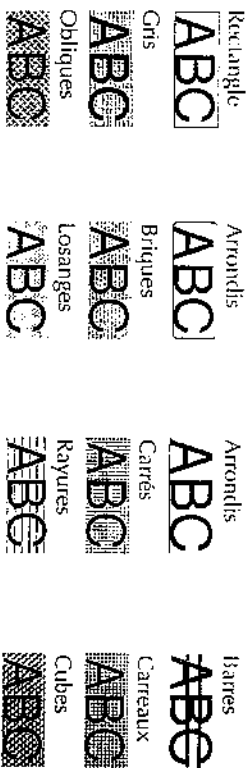

### EXPLICATIONS

La touche Undl/Fm (  ) vous permet de mettre en valeur une partie de votre texte. Le réglage par défaut est NON, c'est-à-dire sans soulignement/encadrement.



### MARCHE A SUIVRE

SELECTIONNER UN SOULIGNEMENT/ENCADREMENT AVANT DE SAISIR LE TEXTE:

- 1 Appuyez sur   ou  pour positionner le curseur à l'endroit où vous désirez commencer à utiliser l'option soulignement/encadrement.
- 2 Appuyez sur  jusqu'à ce que le caractère (A) soit affiché dans le style soulignement/encadrement de votre choix.  
*ex Si le texte comprend déjà un soulignement, un encadrement ou une ombre, seuls les réglages pouvant être utilisés avec cette sélection seront affichés de la façon indiquée à la section EXEMPLE.*
- 3 Tapez le texte.



# MODIFIER LE STYLE DE SOULIGNEMENT/ENCADREMENT D'UNE PARTIE DE TEXTE:

- 1 Si vous désirez sélectionner le texte entier, maintenez **Ctrl** enfoncée et appuyez sur **Enter**; si vous désirez sélectionner une partie du texte, appuyez sur **Enter** et utilisez **Tab** ou **Enter**.
- 2 Appuyez sur **Enter** jusqu'à ce que le texte s'affiche dans le style soulignement/encadrement de votre choix.
  - Ex: Si le texte entier ou une partie du texte comprend déjà un soulignement, encadrement ou une ombre, seuls les réglages pouvant être utilisés avec cette sélection seront affichés de la façon indiquée à la section EXEMPLE.
- 3 Appuyez sur **Enter**. Le texte choisi est affiché dans le style soulignement/encadrement sélectionné.

## EXEMPLE

Encadrer "123":

- 1 Appuyez sur **Enter**, puis sur **Enter** jusqu'à ce que "123" apparaisse en surbrillance.

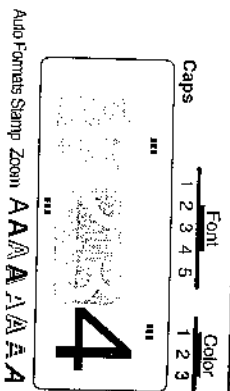

- 2 Appuyez sur **Enter** jusqu'à ce que l'encadrement rectangulaire ( ) soit sélectionné.
  - Ex: Si vous continuez d'appuyer sur **Enter**, tous les réglages de l'option soulignement/encadrement seront affichés, indiquant qu'il est possible de sélectionner n'importe lequel de ces réglages.

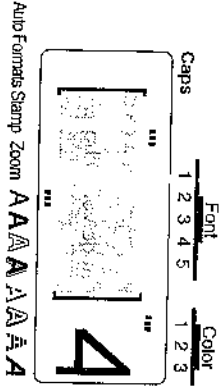

- 3 Appuyez sur **Enter**

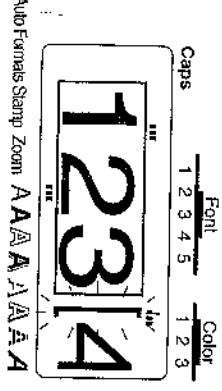

Sélectionner un réglage de l'option soulignement/encadrement pour "1234":

- 1 Appuyez sur **Enter**

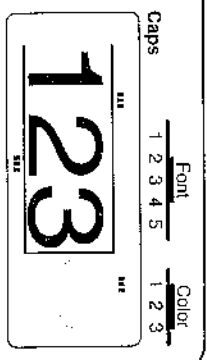

Appuyez sur **Enter** jusqu'à ce que le texte s'affiche dans le style soulignement/encadrement de votre choix.

Auto Format Stamp Zoom AA AA AA AA

- 2 Appuyez sur **Enter** afin de voir quel réglage de l'option soulignement/encadrement n'est possible d'utiliser avec l'encadrement rectangulaire.
  - Ex: Seuls les réglages soulignement, barres et ombres sont affichés, indiquant que ce sont les seuls réglages pouvant être sélectionnés.

- 3 Appuyez deux fois sur **Enter** pour sortir de cette fonction sans changer le texte.

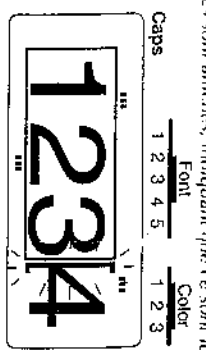

Sélectionner un différent encadrement pour "123":

- 1 Appuyez sur **Enter** jusqu'à ce que le curseur se trouve à la gauche de "1".
  - Ex: Il est possible de sélectionner la zone en plaçant le curseur au début ou à la fin de celle-ci.

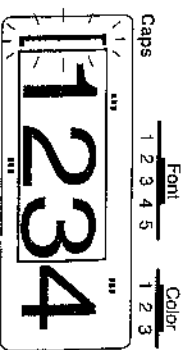

- 2 Appuyez sur **Enter**, puis sur **Enter** jusqu'à ce que "123" apparaisse en surbrillance.

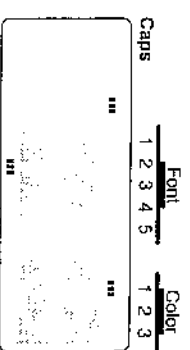

- 3 Appuyez sur **Enter** pour voir quels réglages de l'option soulignement/encadrement peuvent être sélectionnés.
  - Ex: Tous les réglages de l'option soulignement/encadrement sont affichés, indiquant qu'ils peuvent tous être sélectionnés.

## COULEUR





### EXPLICATIONS

Grâce à la touche **COLOR** (  ), il vous est possible d'imprimer le texte en différentes couleurs et donc de créer des étiquettes très attrayantes.











L'indicateur **COLOR** situé en haut de l'écran indique la **COLOR** sélectionnée du caractère sur lequel se trouve le curseur. Le réglage par défaut est **COLOR 1**. Pour plus d'informations sur l'impression couleur, voir la section intitulée **IMPRESSION COULEUR** pages 124 et 125.

### MARCHE À SUIVRE

#### SELECTIONNER UNE COULEUR AVANT LA SAISIE DU TEXTE:



- 1 Appuyez sur , ,  ou  afin de positionner le curseur à l'endroit où vous désirez commencer d'utiliser une différente couleur.
- 2 Appuyez sur  jusqu'à ce que la couleur de votre choix s'affiche. L'indicateur **COLOR** situé en haut de l'écran vous indique la couleur actuellement sélectionnée.
- 3 Tapez le texte.

#### CHANGER LA COULEUR D'UNE PARTIE DU TEXTE:

- 1 Si vous désirez changer le texte entier, maintenez  enfoncée et appuyez sur , si vous désirez ne changer qu'une partie du texte, appuyez sur  et utilisez , , , , ou  pour sélectionner la partie du texte à changer.
- 2 Appuyez sur  jusqu'à ce que la couleur de votre choix s'affiche. L'indicateur **COLOR** situé en haut de l'écran vous indique la couleur actuellement sélectionnée.
- 3 Appuyez sur . Le texte sélectionné change de couleur.

## TOUCHE FORMAT











### EXPLICATIONS

La touche **FORMAT** (  ) vous permet de modifier les formats des étiquettes; ces formats détermine l'apparence et l'agencement du texte. Appuyez sur  lorsque vous désirez modifier ces formats - avant, durant ou après la saisie de votre texte.

Lorsque le texte est affiché en mode **WYSIWYG**, il vous est possible de voir l'apparence exacte de votre étiquette avant son impression. (Pour plus d'informations sur les fonctions de formatage d'étiquette, reportez-vous aux pages 113-122).

### MARCHE À SUIVRE

#### MODIFIER LE FORMAT D'UNE ÉTIQUETTE:

- 1 Appuyez sur .
- 2 Si vous désirez quitter ce mode sans modifier les formats, appuyez sur  (ou ).
- 3 Appuyez sur  ou  jusqu'à ce que le réglage de la fonction que vous désirez modifier apparaisse en surbrillance.
- 4 Appuyez sur  ou  jusqu'à ce que le réglage de votre choix soit affiché.  
 *Pour sélectionner le réglage par défaut, appuyez sur . Pour ramener les fonctions de formatage d'étiquettes à leurs réglages par défaut, maintenez  enfoncée et appuyez sur .*
- 5 Effectuez de nouveau la procédure des points 2 et 3 jusqu'à ce que vous ayez modifié toutes les fonctions selon vos besoins.
- 5 Appuyez sur . Le texte est formaté selon vos modifications.

**EXEMPLE**

Centrer le texte et l'encadrer:

Font: 1 2 3 4 5    Color: 1 2 3  
 Caps: 1 2 3 4 5    " " " " " "

AXZ Corporation  
 500 Main St.  
 Fairtown, OH 11111

Auto Formats Stamp Zoom    Font: AAAA A A A A A  
 Caps: 1 2 3 4 5    Color: 1 2 3

← GLOBAL FRAME →

Auto Formats Stamp Zoom    Font: AAAA A A A A A  
 Caps: 1 2 3 4 5    Color: 1 2 3

← GLOBAL FRAME →

Auto Formats Stamp Zoom    Font: AAAA A A A A A  
 Caps: 1 2 3 4 5    Color: 1 2 3

← H. ALI    VERT    →  
 . . . . . OFF

Auto Formats Stamp Zoom    Font: AAAA A A A A A  
 Caps: 1 2 3 4 5    Color: 1 2 3

← H. ALI    VERT    →  
 . . . . . OFF

Auto Formats Stamp Zoom    Font: AAAA A A A A A  
 Caps: 1 2 3 4 5    Color: 1 2 3

AXZ Corporation  
 500 Main St.  
 Fairtown, OH 11111

**ENCADREMENT INTEGRAL**











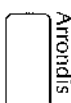



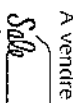
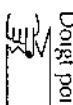
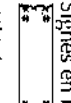
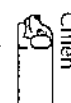

Font: 1 2 3 4 5    Color: 1 2 3  
 Caps: 1 2 3 4 5    " " " " " "

← GLOBAL FRAME →

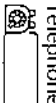
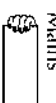
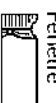
Auto Formats Stamp Zoom    Font: AAAA A A A A A

**EXPLICATIONS**







La fonction d'encadrement vous offre un vaste choix de cadres et d'ombres vous permettant de créer des étiquettes à l'aspect unique. Le réglage par défaut est OFF (sans encadrement et sans ombre); les réglages disponibles sont les suivants:

- |  |  |  |  |
|--|--|--|--|
|  Rectangle      |  Arrondis |  Grise    |  Briques      |
|  Carrés         |  Carreaux |  Treillis |  Losanges     |
|  Rayures        |  Cubes    |  A vendre |  Doigt pointé |
|  Signes en bois |  Chien    |  Soleil   |  Dinosaure    |
|  Téléphone      |  Mains    |  Film     |  Drapeau      |
|                 |           |           |               |

La fonction GLOBAL FRAME s'applique au texte entier; vous ne pouvez vous en servir pour encadrer seulement une partie du texte. Toutefois, le rectangle, l'encadrement "arrondis" et les ombres peuvent être utilisés pour mettre en valeur une partie du texte; voir: Undl/Frm (SOULIGNEMENT/ENCADREMENT) pages 107 et 109.

**MARCHE À SUIVRE**

**MODIFIER L'ENCADREMENT OU LES OMBRES DU TEXTE ENTIER:**

- 1 Appuyez sur .
- 2 Appuyez sur  ou  jusqu'à ce que la fonction GLOBAL FRAME apparaisse en surbrillance.
- 3 Appuyez sur  ou  jusqu'à ce que l'encadrement de votre choix s'affiche.
- 4 Appuyez sur . Le texte est encadré selon votre sélection.

## COULEUR D'ENCADREMENT

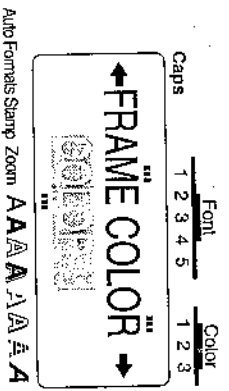

### EXPLICATIONS

Il vous est possible de sélectionner une des trois couleurs pour l'impression couleur du soulignement, de l'encadrement, des barres ou de l'ombre. Pour plus d'informations sur l'impression couleur, reportez-vous à la section IMPRESSION COULEUR pages 124 et 125. Le réglage par défaut est COLOR 1.

Avant d'effectuer l'impression avec la fonction COLOR PRINT, veuillez à ce que la fonction FRAME COLOR soit bien réglée.

Les soulignements, encadrements, barres et ombres du texte seront imprimés selon la couleur sélectionnée à l'aide de la fonction FRAME COLOR; cette couleur s'applique au texte entier. Si vous n'avez pas utilisé de soulignement, d'encadrement, de barres ou d'ombres pour mettre en valeur votre texte, la machine ignorera le réglage sélectionné de cette fonction durant l'impression couleur.

### MARCHE A SUIVRE

#### MODIFIER LA COULEUR DU SOULIGNEMENT, DE L'ENCADREMENT, DES BARRES ET DE L'OMBRE:

- 1 Appuyez sur .
- 2 Appuyez sur ou jusqu'à ce que le réglage de la fonction FRAME COLOR apparaisse en surbrillance.
- 3 Appuyez sur ou jusqu'à ce que la couleur de votre choix s'affiche.
- 4 Appuyez sur . La couleur sélectionnée s'applique à tous les soulignements, encadrements, barres et ombres.

### ECHANTILLONS

Il est possible de créer des étiquettes semblables à celles illustrées ci-dessous grâce à la fonction FRAME COLOR.



## COULEUR DE STYLE

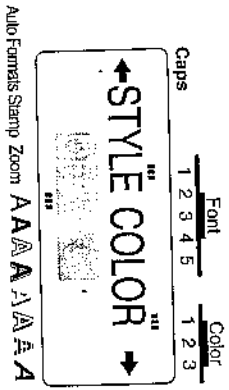

### EXPLICATIONS

Lors de l'impression d'un texte formaté dans un style différent de A (normal), A (gras), A (italique) ou A & A (italique & gras) à l'aide de la fonction COLOR PRINT, il est possible de choisir une couleur de fond pour les parties des caractères normalement vierges comme le montre la section ECHANTILLONS. Pour plus d'informations sur l'impression couleur reportez-vous à la section IMPRESSION COULEUR pages 124 et 125.

Le réglage par défaut est OFF.

Avant d'effectuer l'impression couleur de votre texte, veuillez à ce que la fonction STYLE COLOR soit en fait réglée.

Il n'est pas possible d'appliquer la fonction STYLE COLOR à une partie seulement du texte; elle s'applique toujours au texte entier.

Si les styles A (normal), A (gras), A (italique) ou A & A (italique & gras) sont les seuls à être utilisés dans le texte, le réglage sélectionné de cette fonction est ignoré durant l'impression couleur.

Si cette fonction et le texte sont réglés sur la même couleur, le réglage de cette fonction est ignoré durant l'impression couleur.

### MARCHE A SUIVRE

#### MODIFIER LA COULEUR DE FOND DES CARACTERES:

- 1 Appuyez sur .
- 2 Appuyez sur ou jusqu'à ce que le réglage de la fonction STYLE COLOR apparaisse en surbrillance.
- 3 Appuyez sur ou jusqu'à ce que le réglage de votre choix apparaisse.
- 4 Appuyez sur . Les parties des caractères normalement vides sont maintenant colorées selon votre sélection. COLOR setting.

## ECHANTILLONS

Il est possible d'utiliser la fonction **STYLE COLOR** avec d'autres styles que les styles normal, gras, italique et italique & gras. (Les échantillons ci-dessous montrent le résultat obtenu lorsque la fonction **STYLE COLOR** est réglée de façon à remplir les caractères en rouge.)

A(contour) ABC ABC  
 A(ombre) ABC ABC  
 A(contour +ombre) ABC ABC  
 A(travé) ABC ABC

## LONGUEUR

Caps Font Color  
 1 2 3 4 5 1 2 3

← LENGTH FEED →  
 : FULL

Auto Formats Stamp Zoom AAAAAAAA

### EXPLICATIONS

Il est possible de régler la longueur de l'étiquette de deux façons. En mode AUTO, la machine compare votre texte à la taille du ruban installé et adapte automatiquement la longueur de l'étiquette à la longueur de votre texte. Vous pouvez cependant régler vous-même la longueur de l'étiquette entre 1,5" (3,8 cm) et 11,3" (28,7 cm).

Le réglage par défaut est AUTO.

<sup>1</sup> La fonction **LENGTH** ne peut être utilisée que pour l'entière du texte; vous ne pouvez l'utiliser pour une partie seulement du texte.

<sup>2</sup> Si le texte est trop long par rapport à l'étiquette, le message: "TOO LONG!" s'affiche.

### MARCHE A SUIVRE

#### MODIFIER LA LONGUEUR DE L'ETIQUETTE:

- 1 Appuyez sur **Format**.
- 2 Appuyez sur **3d** ou **1sp** jusqu'à ce que le réglage de la fonction **LENGTH** soit en surbrillance.
- 3 Appuyez sur **▲** ou **▼** jusqu'à ce que la longueur de votre choix s'affiche. Appuyez sur l'une ou l'autre touche pour modifier la longueur par pas de 0,1 centimètres (ou de 0,1" si les pouces sont sélectionnés). Si vous maintenez une des touches enfoncée, la longueur continuera de varier par pas de 1,0 cm (ou de 1") tant que la touche n'est pas relâchée.
- 4 Appuyez sur **Auto**. Le réglage sélectionné correspond à la longueur de l'étiquette.

## AVANCE DU RUBAN

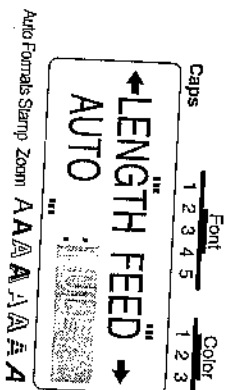

### EXPLICATIONS

Cette fonction vous permet de régler les marges gauche et droite de votre texte. Le réglage par défaut est FULL, vous avez toutefois à votre disposition trois autres réglages.

- FULL (1" (25 mm))
- NONE (1/6" (4 mm))
- NARROW (1/3" (8 mm))
- MEDIUM (1/2" (12 mm))

*NOTE* Cette fonction s'applique au texte entier, vous ne pouvez vous en servir pour en modifier seulement une partie.

Lorsque votre texte contient des codes-barres, nous vous recommandons d'utiliser le réglage FULL, dans le cas contraire, les codes-barres seront difficiles à déchiffrer.

Si une cassette de ruban de lettre-à-insistant ou de ruban transfert est installée dans votre machine, le texte sera imprimé avec la plus grande marge possible (FULL, 1" (25 mm)), quel que soit le réglage sélectionné.

### MARCHE A SUIVRE

#### MODIFIER LA TAILLE DES MARGES:

- 1 Appuyez sur .
- 2 Appuyez sur ou jusqu'à ce que le réglage de la fonction FEED apparaisse en surbrillance.
- 3 Appuyez sur ou jusqu'à ce que le réglage de votre choix s'affiche.
- 4 Appuyez sur . Le réglage sélectionné s'applique au texte.

## H.ALI (ALIGNEMENT HORIZONTAL)

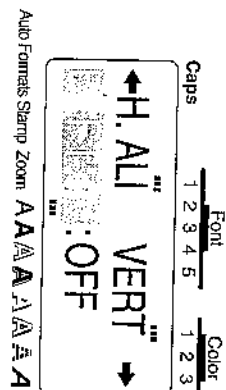

### EXPLICATIONS

Vous pouvez choisir quatre modes d'alignement.

Le réglage par défaut est LEFT, vous disposez toutefois de trois autres réglages.

- LEFT (GAUCHE)
- CENTRE
- RIGHT (DROITE)
- JUSTIFY (JUSTIFIE)

*NOTE* La fonction H.ALI (alignement horizontal) s'applique au texte entier, vous ne pouvez l'utiliser pour changer une partie du texte seulement.

Si vous sélectionnez une longueur d'étiquette à l'aide de la fonction LENGTH et le réglage JUSTIFY pour un texte contenant plusieurs blocs, les blocs de texte seront espacés de façon égale sur l'étiquette.

### MARCHE A SUIVRE

#### MODIFIER LE REGLAGE D'ALIGNEMENT HORIZONTAL:

- 1 Appuyez sur .
- 2 Appuyez sur ou jusqu'à ce que le réglage de la fonction H.ALI apparaisse en surbrillance.
- 3 Appuyez sur ou jusqu'à ce que le réglage de votre choix s'affiche.
- 4 Appuyez sur . Le texte est aligné selon le réglage sélectionné.

### ECHANTILLONS

LEFT (Gauche)	CENTRE	RIGHT (Droite)	JUSTIFY (Just.)
ABC	ABC	ABC	A B C
DEFGHIJ	DEFGHIJ	DEFGHIJ	DEFGHIJ
KLNOP	KLNOP	KLNOP	KLNOP
?	?	?	?

## VERT (IMPRESSION VERTICALE)

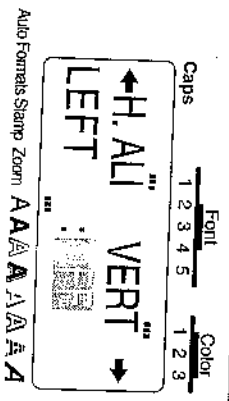

### EXPLICATIONS

Vous pouvez imprimer le texte de votre étiquette verticalement. Le réglage par défaut est OFF.

La fonction VERT (impression verticale) s'applique au texte entier et ne peut s'appliquer à une partie seulement du texte.

### MARCHE A SUIVRE

#### MODIFIER LE REGLAGE D'IMPRESSION VERTICALE:

- 1 Appuyez sur **Formis**.
- 2 Appuyez sur **3d** ou **5d** jusqu'à ce que le réglage de la fonction VERT apparaisse en surbrillance.
- 3 Appuyez sur **Left** ou **Right** jusqu'à ce que le réglage de votre choix s'affiche.
- 4 Appuyez sur **Formis**. L'écran affiche le texte conformément au réglage vertical de votre choix.

### ECHANTILLONS

**AFICHAGE**

Caps 1 2 3 4 5 Font 1 2 3 Color 1 2 3

Auto Formis Stamp Zoom AAAA AAAA

**ETIQUETTE**

## MIRROR (IMPRESSION MIROIR)

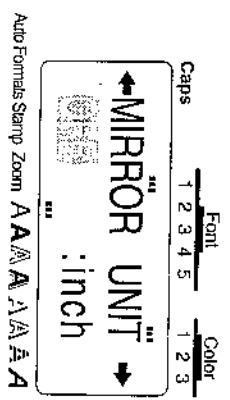

### EXPLICATIONS

Cette fonction vous permet d'imprimer votre texte à l'envers de façon à ce qu'il soit lisible du côté adhésif du ruban. Si l'étiquette est imprimée sur du ruban transparent et est collée à une vitre ou tout autre matériau transparent, elle pourra être lue correctement de l'autre côté de ce matériau.

Le réglage par défaut est OFF.

Lorsque cette fonction est activée, imprimez le texte sur un ruban transparent.

La fonction MIRROR (impression miroir) s'applique au texte entier et ne peut s'appliquer à seulement une partie du texte.

### MARCHE A SUIVRE

#### MODIFIER LE REGLAGE DE L'IMPRESSION MIROIR:

- 1 Appuyez sur **Formis**.
- 2 Appuyez sur **3d** ou **5d** jusqu'à ce que le réglage de la fonction MIRROR apparaisse en surbrillance.
- 3 Appuyez sur **Left** ou **Right** jusqu'à ce que le réglage de votre choix s'affiche.
- 4 Appuyez sur **Formis**.

### ECHANTILLONS

**AFICHAGE**

Caps 1 2 3 4 5 Font 1 2 3 Color 1 2 3

Auto Formis Stamp Zoom AAAA AAAA

**ETIQUETTE**

## FONCTION D'UNITÉ

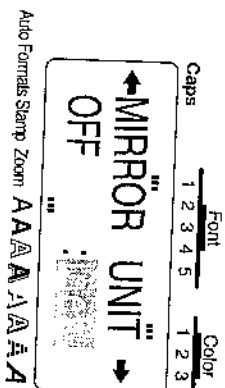







### EXPLICATIONS

Les mesures indiquées à l'écran s'affichent soit en pouces (inch) ou en centimètres (cm). Cette fonction permet de choisir l'unité d'affichage des mesures. Le réglage par défaut est le pouce (inch).

<sup>us</sup> Ce réglage s'applique uniquement à toutes les mesures; il ne peut pas s'appliquer qu'à une partie de celles-ci.

### MARCHE À SUIVRE



#### MODIFIER L'UNITÉ UTILISÉE POUR LES MESURES :

- 1 Appuyez sur .
- 2 Appuyez sur  ou  jusqu'à ce que le réglage de fonction UNITÉ apparaisse en surbrillance.
- 3 Appuyez sur  ou  jusqu'à ce que le réglage d'unité souhaité s'affiche.
- 4 Appuyez sur . Toutes les mesures s'afficheront dans l'unité sélectionnée.

## TOUCHE IMPRESSION ET AVANCE & COUPE (COUPE-RUBAN)

### EXPLICATIONS

Après avoir entré le texte et choisi les formats de votre choix, vous pouvez imprimer l'étiquette. Lorsque l'étiquette est imprimée, la machine la coupera automatiquement si le paramètre A.CUT. de la fonction **SPECIAL PRINT** est activé.

La touche **Feed & ** () sert à alimenter la machine automatiquement avec 1" (25 mm) de ruban et à couper le ruban automatiquement. Appuyez sur cette touche pour faire avancer le ruban imprimé après avoir appuyé sur  pour mettre fin à l'impression.

### MARCHE À SUIVRE

- Pour imprimer une étiquette, appuyez sur . Le message "WORKING" s'affiche juste avant le lancement de l'impression, puis "COPIES 1/1" s'affiche lors de l'impression d'une seule étiquette.

<sup>us</sup> Si vous avez choisi d'imprimer plusieurs exemplaires de l'étiquette à l'aide du paramètre **COPIES** de la fonction **SPECIAL PRINT**, le numéro des exemplaires apparaîtra lors de l'impression des étiquettes.

Pour interrompre l'impression, appuyez sur .

- Pour faire avancer 1" (25 mm) de ruban et le couper, appuyez sur .



## IMPRESSION COULEUR



### EXPLICATIONS

La fonction COLOR PRINT vous permet de créer des étiquettes tricolores, les rendant ainsi plus attrayantes. Vous pourrez ainsi mettre en valeur certaines parties de votre texte.

### MARCHE À SUIVRE

## IMPRIMER UNE ÉTIQUETTE À L'AIDE DE LA FONCTION IMPRESSION COULEUR:

- 1 Déidez quelle couleur attribuer à COLOR1, COLOR2 et COLOR3.

*ex* Avant d'imprimer en couleur, utilisez  pour sélectionner la couleur de chaque section du texte et appuyez sur  pour régler les fonctions FRAME COLOR et STYLE COLOR. (Pour plus d'informations, voir pages 114-116.)

- 2 Insérez la cassette d'encre de la première couleur (la couleur que vous utiliserez afin d'imprimer la partie du texte associé à COLOR1) dans la cassette de ruban pour impression couleur, puis mettez-la dans le compartiment à cassette.

- 3 Appuyez sur  afin de préparer le ruban pour l'impression couleur.

- 4 Appuyez sur . Le réglage de la fonction COLOR PRINT s'affiche.

*ex* Ce réglage ne s'affiche que si vous avez sélectionné au minimum deux couleurs et si la cassette de ruban et la cassette couleur se trouvent dans la machine. Les réglages de paramètres sélectionnés de la fonction SPECIAL PRINT sont ignorés durant l'impression couleur.

- 5 Appuyez sur  ou  jusqu'à ce que le réglage ON s'affiche, puis appuyez sur . Le message ("INSERT COLOR1") s'affiche.

*ex* Assurez-vous que la cassette de ruban contient suffisamment de ruban avant de commencer l'impression, autrement il se peut que votre étiquette ne soit pas imprimée correctement.

Pour quitter la fonction COLOR PRINT, appuyez sur .

Si une des couleurs (COLOR1, COLOR2 ou COLOR3) n'est pas réglée, les messages correspondant à cette couleur ne s'affichent pas et le message de la couleur suivante s'affiche.

- 6 Ouvrez le couvercle du compartiment et vérifiez que le premier ruban encreur est installé, puis refermez le couvercle et appuyez sur . Le message "WORKING" apparaît sur

l'affichage juste avant que l'impression ne démarre, puis "COPIES COLOR1" s'affiche lors de l'impression du texte défini pour la COLOR1. Lorsque cette impression est terminée, le message "REMOVE INK RIBBON" s'affiche.

- 7 Ouvrez le compartiment et enlevez le premier ruban encreur, puis appuyez sur . Le message "REWIND TAPE" s'affiche pendant le rembobinage du ruban. Le rembobinage terminé, le message "INSERT COLOR2" s'affiche.

- 8 Retirez la première cassette d'encre et installez la deuxième cassette, puis refermez le logement du ruban et appuyez sur . Le message "WORKING" apparaît puis "COPIES COLOR2" s'affiche lors de l'impression du texte défini pour la COLOR2. Lorsque cette impression est terminée, le message "REMOVE INK RIBBON" s'affiche.

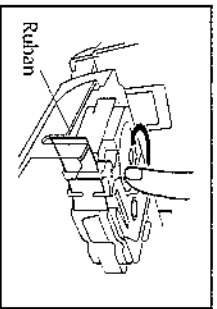

- 9 Ouvrez le compartiment, retirez le deuxième ruban encreur puis appuyez sur . Le message "REWIND TAPE" s'affiche durant le rembobinage du ruban. Le rembobinage terminé, le message "INSERT COLOR3" s'affiche.

- 10 Retirez la seconde cassette d'encre et installez la troisième cassette, puis refermez le logement du ruban et appuyez sur . Le message "WORKING" apparaît puis "COPIES COLOR3" s'affiche lors de l'impression du texte défini pour la COLOR3.

- 11 Lorsque l'étiquette est coupée automatiquement, couper à l'aide de ciseaux le long des deux lignes en pointillés imprimées de sorte à obtenir des marges identiques.

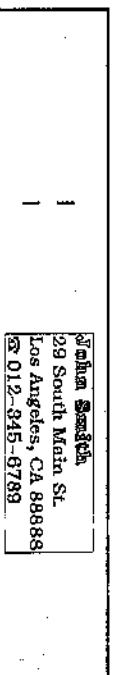

## TIMBRE

### EXPLICATIONS

La fonction **STAMP** vous permet de créer facilement et rapidement des timbres personnalisés. Elle vous permet également de centrer automatiquement votre texte et de régler la longueur et les marges de vos étiquettes à la longueur de vos porte-timbres. Puisqu'il est possible d'utiliser ces porte-timbres plus d'une fois, créez de nouveaux timbres et remplacez ceux du porte-timbre.



<sup>es</sup> Ranger le porte-timbres hors de la portée des enfants.

Eviter le contact de l'encre avec les yeux et la bouche. Si de l'encre entre en contact avec les yeux ou la bouche, se rincer immédiatement les yeux ou la bouche avec de l'eau fraîche pendant plusieurs minutes et consulter un médecin.

Eviter de renverser de l'encre sur la peau, les vêtements ou les documents importants. Laver immédiatement la peau avec du savon lors d'un contact avec de l'encre. Laver la peau ne garantit pas que toute l'encre disparaîtra.

### MARCHE A SUIVRE

#### CREER UN TIMBRE:

- 1 Insérez une cassette de ruban à timbres de la taille désirée dans le compartiment à cassette.
- 2 Maintenez  enfoncée et appuyez sur . L'indicateur **STAMP** s'allume et le réglage du **STAMP FORMAT** correspondant au ruban se trouvant dans la machine s'affiche. Si le réglage **RUBAN TIMBRES MOYEN** existe, **TIMBRE M** apparaît sous le réglage **FORMAT TIMBRE**; si le réglage **RUBAN TIMBRE GRAND** existe, **RUBAN L** apparaît sous le réglage **FORMAT TIMBRE**. Appuyez sur .



<sup>es</sup> S'il se trouve déjà un texte quelconque à l'écran, le message "OK TO CLEAR TEXT BUFFER?" apparaît. Appuyez sur  pour effacer le texte.

- 3 Appuyez sur .

- 4 Entrez et formatez le texte.

- 5 Lors de la création d'un timbre, seul le réglage de la fonction **GLOBAL FRAME** (sélectionné à l'aide de la touche ) s'appliquera au texte.

- 6 Appuyez sur .

- 7 Appuyez sur  ou  jusqu'à ce que **SELECT TAPE** soit réglé sur **FOR STAMP**.

L'impression, puis le message "COPY STAMP TAPE" s'affiche tandis que le texte est séparé du ruban à timbres. Vous pouvez alors choisir entre **EDIT STAMP** pour éditer le timbre ou **FINISH STAMP** pour repasser en mode **WYSIWYG** (l'indicateur **STAMP** s'éteint).  
<sup>es</sup> Vous obtiendrez une meilleure qualité en utilisant l'adaptateur secteur lors de la production de grands caractères ou lorsque vous travaillez dans un endroit où la température est basse.

- 8 Le ruban coupé, retirez-en le support.

#### Mettre un timbre en place sur le porte-timbres

- 9 Retirez un côté, puis l'autre, du cadre du tampon encreur, puis enlevez la protection recouvrant le tampon encreur.

<sup>es</sup> Si le porte-timbres contient déjà un ruban, maintenez le timbre au-dessus d'une feuille de papier et enlevez le cadre en tirant sur un de ses côtés, puis sur l'autre. Détachez ensuite lentement le ruban à timbres. Faites attention de ne pas renverser d'encre.

- 10 Placez le côté glacé du ruban vers le haut et alignez une des extrémités du ruban et la fente du porte-timbres.

- 11 Maintenez l'extrémité du ruban avec le pouce, puis faites passer le ruban par les guides tout en le tirant pour le tendre.

- 12 Repliez l'autre extrémité sur l'autre côté du porte-timbres et maintenez-le avec le doigt.

- 13 Placez le cadre sur le ruban et appuyez dessus pour qu'il se mette bien en place.



- 14 Remettez le porte-timbres dans le capuchon en veillant à le placer bien droit.

<sup>es</sup> Veillez à ce que le timbre soit correctement recouvert par le capuchon afin d'éviter les fuites d'encre.

Lorsque vous n'utilisez pas le timbre, recouvrez-le du capuchon et rangez le porte-timbres à la verticale et le timbre orienté vers le bas. Assurez-vous de ne pas ranger le timbre en le mettant sur le côté.

Conserver le porte-timbres et les cassettes de ruban à timbres dans un endroit où ils ne seront pas exposés à des températures élevées, à une humidité excessive ni aux rayons directs du soleil.

#### Imprimer une étiquette d'identité pour le porte-timbres

- 15 Appuyez sur  ou  pour sélectionner le réglage de la fonction **EDIT STAMP** que l'écran avait affiché après la création du timbre.

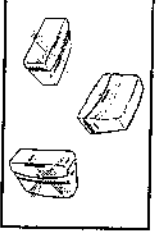
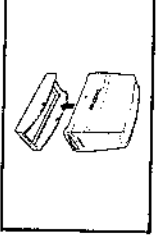
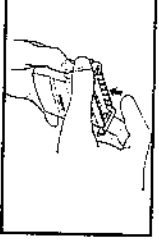
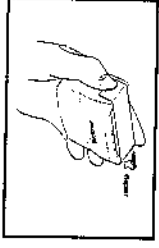
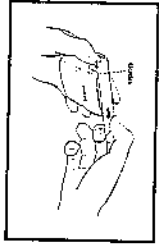
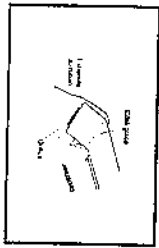



- 16 Appuyez sur .

17 Insérez un ruban en cassette TZ dans le compartiment à cassette.

ex Utiliser un ruban de 1/2" (12 mm) de large pour créer des étiquettes d'identité pour timbre lorsque le STAMP FORMAT est réglé sur STAMP M et utilisez des rubans de 3/4" (18 mm) de large pour créer des étiquettes pour timbres lorsque le STAMP FORMAT est réglé sur STAMP L.

- 18 Appuyez sur .

19 Appuyez sur  ou  pour sélectionner le réglage SELECT TAPE de la fonction FOR LABEL.

- 20 Appuyez sur .

L'impression, puis "COPY LABEL TAPE" s'affiche durant l'impression de votre étiquette d'identité.

21 Placez l'étiquette coupée dans le porte-timbres de façon à ce que sa face arrière soit du même côté que le logo broché.

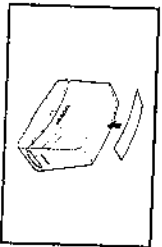

#### Utilisation du timbre

Étant donné que la pression nécessaire pour imprimer un timbre sur papier dépendra de la quantité d'encre se trouvant dans le porte-timbres, commencez d'abord par utiliser le timbre sur un morceau de papier brouillon pour vous habituer à vous en servir. Pour imprimer le timbre sur papier, placez-le à l'endroit de votre choix et appuyez sur le porte-timbres pour faire passer l'encre à travers le ruban à timbres.

Vous pouvez compter utiliser un porte-timbres environ 300 à 500 fois, bien que de l'encre se perde lors du changement de ruban à timbres. La durée de vie réelle des porte-timbres peut être légèrement inférieure en fonction de la taille et de l'épaisseur des caractères, si un motif d'ombre est utilisé, etc.

Après avoir imprimé votre timbre, ne pas le toucher tant que l'encre n'est pas tout à fait sèche afin d'éviter les bavures.

Si vous n'appuyez pas sur le porte-timbres en ligne droite, le timbre risque d'être flou. Ne pas appuyer avec une force excessive sur le porte-timbres.

Uniquement apposer le timbre sur des surfaces humides, collantes, granuleuses ou irrégulières, est apposé sur des transparents de projecteur en plastique ou sur d'autres objets imperméables à l'encre.

Si un timbre réalisé avec un nouveau ruban à timbres est trop clair ou incomplet, alors que vous avez bien appuyé assez longtemps sur le porte-timbres (jusqu'à 30 secondes), remplacez le porte-timbres. N'essayez pas de le remplir.

## Impression Spéciale

### EXPLICATIONS

La fonction **SPECIAL PRINT** vous permet de régler le nombre d'exemplaires de l'étiquette à imprimer, de régler la machine de manière à ce qu'elle coupe automatiquement chaque étiquette et d'activer ou de désactiver la fonction d'impression divisée.

#### Paramètres

COPIES (nombre d'exemplaires à imprimer)	Réglages de 1 à 99
--	--------------------

A. CUT (coupe automatiquement chaque étiquette après l'impression)	ON, OFF
--	---------

SPLIT (divise l'étiquette dans le sens de la longueur afin de créer deux étiquettes)	OFF, ON
--	---------

Les réglages par défaut sont les suivants: COPIES 1, A.CUT ON et SPLIT OFF.



ex Lorsque le paramètre SPLIT est activé, le paramètre COPIES est ignoré et un seul exemplaire de l'étiquette sera imprimé.



Les réglages de ces paramètres sont ignorés lors de l'impression couleur.

### MARCHE À SUIVRE

#### MODIFIER LE RÉGLAGE D'UN PARAMÈTRE DE LA FONCTION IMPRESSION SPECIALE:



1 Maintenez  enfoncée et appuyez sur .

2 Appuyez sur  ou  pour faire apparaître en surbrillance le réglage du paramètre que vous désirez modifier.

3 Appuyez sur  ou  jusqu'à ce que le réglage de votre choix s'affiche.

ex Lorsque vous réglez le paramètre COPIES, appuyez sur une des touches pour augmenter ou réduire le nombre d'un pas à la fois. Si par contre vous maintenez une de ces touches enfoncée, le nombre augmentera ou diminuera de cinq pas à la fois jusqu'à ce que vous relâchiez la touche.

Pour sélectionner le réglage par défaut, appuyez sur .

Pour sélectionner le réglage par défaut de tous les paramètres, maintenez  enfoncée et appuyez sur .

4 Répétez la procédure des points 2 et 3 jusqu'à ce que tous les paramètres soient réglés selon vos besoins.

5 Appuyez sur . Les réglages sélectionnés des paramètres s'appliquent aux étiquettes.

ex Pour programmer les paramètres sans imprimer l'étiquette, appuyez sur .

## ECHANTILLONS

Affichage

Caps 1 2 3 4 5 Color 1 2 3

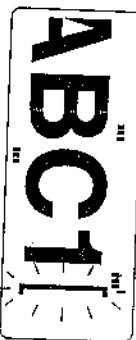

Auto Formats Stamp Zoom A A A A A A A A A A

### Réglages par Défaut de l'impression

COPIES: 1  
A.CUT: ON  
SPLIT: OFF

### Réglages Personnalisés

Exemple no. 1  
COPIES: 2  
A.CUT: OFF  
SPLIT: OFF

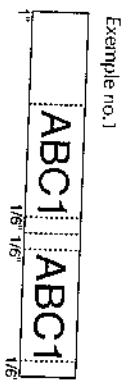
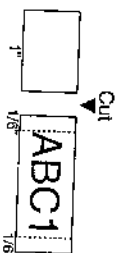

Exemple no. 2

COPIES: 1  
A.CUT: ON  
SPLIT: ON

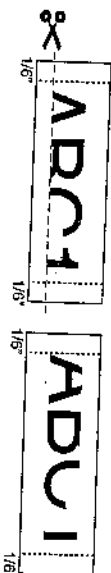

Lorsque le paramètre SPLIT est activé, vous obtiendrez des étiquettes semblables à celles illustrées ci-dessus. Coupez l'espace vide situé en bas de la première étiquette puis joignez les deux sections de façon à ce qu'il n'y ait pas d'espace entre les caractères.



Les étiquettes sont imprimées sur un ruban transparent. Il est possible de les raccorder sans avoir à couper l'espace vide.

## NUMÉROTATION (numérotation séquentielle)

### EXPLICATIONS

La fonction de NUMBERING (numérotation séquentielle) vous permet d'imprimer plusieurs exemplaires d'un texte tout en augmentant certains caractères (lettres, chiffres ou données d'un code-barre) après l'impression de chaque étiquette. Ce genre d'augmentation automatique est très utile lors de l'impression d'étiquettes comprenant des numéros de série, des étiquettes servant

Il n'est pas possible de sélectionner plus d'un champ de numérotation par texte.

Lorsque vous entrez un caractère non alphanumérique, par exemple un symbole, dans le champ de numérotation, seuls les lettres et chiffres du champ de numérotation augmenteront lors de l'impression des étiquettes; il se peut aussi qu'une seule étiquette soit imprimée lorsque le champ contient un caractère non alphanumérique.

### MARCHE A SUIVRE

#### IMPRIMER DES ÉTIQUETTES DONT LE CHAMP DE NUMÉROTATION COMPREND DES CARACTÈRES:

1 Appuyez sur **[F4]**, **[F5]**, **[F6]** ou **[F7]** pour positionner le curseur à gauche du premier caractère (chiffre ou lettre) que vous désirez inclure dans le champ.

2 Maintenez **[Shift]** enfoncée et appuyez sur **[F4]**. Le message "SELECT FIELD!" s'affiche et le premier caractère apparaît en surbrillance.

3 Pour sortir de la fonction de NUMBERING à tout moment, appuyez sur **[Cancel]** (ou pour sortir de la fonction à tout moment sauf durant l'impression, maintenez **[Shift]** enfoncée et appuyez sur **[2]**).

4 Appuyez sur **[F4]** ou **[F5]** jusqu'à ce que tous les caractères que vous désirez inclure dans le champ apparaissent en surbrillance.

5 Les champs de numérotation ne peuvent contenir plus de cinq caractères. Lorsque vous essayez d'inclure plus de cinq caractères, le message suivant apparaîtra: "WRONG SELECT".

Le champ de numérotation doit être situé sur une seule ligne d'un seul bloc. Si vous essayez d'entrer le texte sur deux lignes ou dans deux blocs différents, le message suivant apparaîtra: "INVALID CHRST".

Le champ de numérotation ne peut être composé de caractères de différents formats. Si vous sélectionnez des caractères de formats différents, le message suivant sera affiché: "WRONG SELECT".

6 Appuyez sur **[F4]**. Le réglage NUMBER s'affiche.

3 Appuyez sur ou jusqu'à ce que le nombre d'étiquettes à imprimer soit affiché.

4 Appuyez sur pour lancer l'impression. Le message "WORKING" s'affiche juste avant le lancement de l'impression, puis le numéro d'exemplaire s'affiche durant l'impression des étiquettes.

Les lettres et les chiffres s'incrémentent de la façon suivante:

0	→	1	→	...	9	→	0	→	...
A	→	B	→	...	Z	→	A	→	...
a	→	b	→	...	z	→	a	→	...
A0	→	A1	→	...	A9	→	B0	→	...

Vous pouvez régler l'espacement entre les caractères ou contrôler le nombre de chiffres à imprimer en ajoutant des espaces (représentés ici par un ( )).

_0	→	_1	→	...	99	→	_0	→	...
_A	→	_B	→	...	_Z	→	AA	→	...

### IMPRIMER DES ETIQUETTES DONT LE CHAMP DE NUMEROTATION COMPREND UN CODE-BARRE:

1 Appuyez sur ou ou pour placer le curseur directement à gauche ou au milieu du repère du code-barre que vous désirez utiliser en tant que champ de numérotation.

2 Maintenez enfoncée et appuyez sur . NUMBER s'affiche.

3 Lorsque le champ de numérotation consiste d'un code-barre, vous ne pouvez y ajouter d'autres caractères.

4 Appuyez sur ou jusqu'à ce que le nombre d'étiquettes que vous désirez imprimer s'affiche.

5 Appuyez sur pour lancer l'impression. Le message "WORKING" s'affiche juste avant le lancement de l'impression, puis le numéro de chaque exemplaire est affiché lors de son impression.

### EXEMPLE

Imprimer trois étiquettes où figurent les codes 1Y, 1Z et 2A:

1 Positionnez le curseur à la gauche de "1".

Font 1 2 3 4 5 Color 1 2 3

at #1Y

2 Maintenez enfoncée et appuyez sur .

Auto Formats Stamp Zoom AAAA AA AA A

Caps 1 2 3 4 5 Font 1 2 3 Color 1 2 3

SELECT FIELD! t #

Auto Formats Stamp Zoom AAAA AA AA A

Caps 1 2 3 4 5 Font 1 2 3 Color 1 2 3

SELECT FIELD!

Auto Formats Stamp Zoom AAAA AA AA A

Caps 1 2 3 4 5 Font 1 2 3 Color 1 2 3

NUMBER

Auto Formats Stamp Zoom AAAA AA AA A



Caps 1 2 3 4 5 Font 1 2 3 Color 1 2 3

NUMBER

Auto Formats Stamp Zoom AAAA AA AA A

# TOUCHES MÉMOIRE, RAPPEL ET EFF.M.

## EXPLICATIONS

La mémoire vous permet de sauvegarder les textes que vous utilisez fréquemment. Ces fichiers texte restent dans la mémoire même lorsque tous les caractères du texte ont été effacés de l'écran à l'aide de la fonction CLEAR (maintenez  enfoncée et appuyez sur ).



La machine attribue un numéro à chaque fichier sauvegardé; cela pour faciliter le rappel des fichiers. Vous pouvez mémoriser jusqu'à 100 fichiers ou environ 1,000 caractères.



Lorsque vous rappelez un fichier à l'aide de la fonction RECALL, la machine affiche en fait une copie du fichier et non le fichier même; vous pouvez alors éditer ou imprimer le texte sans modifier le texte d'origine. Lorsque le fichier est devenu inutile ou lorsque la mémoire est pleine, vous pouvez également choisir d'effacer le fichier grâce à la fonction M.Del.



## MARCHE A SUIVRE

### METTRE UN TEXTE EN MEMOIRE:

1 Maintenez  enfoncée et appuyez sur .

2<sup>es</sup> Pour quitter la fonction STORE sans mettre le texte en mémoire, appuyez sur  (ou maintenez  enfoncée et appuyez sur ).

3 Appuyez sur  ou  pour afficher le numéro de fichier que vous désirez attribuer au texte.

4<sup>es</sup> Le numéro des fichiers vides sont affichés en surbrillance. Le numéro des fichiers utilisés n'apparaissent pas en surbrillance et le texte qu'ils contiennent est affiché. Pour ajouter ou soustraire dix du numéro du fichier, maintenez  enfoncée tout en appuyant sur  ou .

5 Appuyez sur  Le texte est mis en mémoire dans le fichier sélectionné.

6<sup>es</sup> Si vous avez sélectionné un numéro sous lequel un texte a déjà été mémorisé, le message "OVERWRITE?" s'affiche, vous demandant de remplacer le texte (c'est-à-dire l'effacer et mettre en mémoire le nouveau texte dans ce fichier).

### Remplacer le fichier par un autre

7 Appuyez sur  Le fichier mémorisé sera effacé et le nouveau fichier le remplacera.

8<sup>es</sup> Pour sélectionner un différent numéro de fichier au lieu d'effacer un fichier, appuyez sur .

9 Appuyez sur 

Auto Formats Stamp Zoom AAAA A A A A A

Color 1 2 3

Font 1 2 3 4 5

Caps 1 2 3 4 5

WORKING

Auto Formats Stamp Zoom AAAA A A A A A

Color 1 2 3

Font 1 2 3 4 5

Caps 1 2 3 4 5

WORKING

Auto Formats Stamp Zoom AAAA A A A A A

Color 1 2 3

Font 1 2 3 4 5

Caps 1 2 3 4 5

WORKING

Auto Formats Stamp Zoom AAAA A A A A A

Color 1 2 3

Font 1 2 3 4 5

Caps 1 2 3 4 5

at #2B

Seat #1Y

Seat #2A

Seat #1Z

Auto Formats Stamp Zoom AAAA A A A A A

Color 1 2 3

Font 1 2 3 4 5

Caps 1 2 3 4 5

COPIES 1 / 3

Auto Formats Stamp Zoom AAAA A A A A A

Color 1 2 3

Font 1 2 3 4 5

Caps 1 2 3 4 5

COPIES 2 / 3

Auto Formats Stamp Zoom AAAA A A A A A











Color 1 2 3

Font 1 2 3 4 5



















Caps 1 2 3 4 5

COPIES 3 / 3

## RAPPELER UN FICHIER DE LA MEMOIRE:



- Maintenez  enfoncée et appuyez sur . Le numéro et les premiers caractères du fichier le plus récemment sauvegardé et rappelé s'affichent.
  - Pour quitter la fonction **RECALL** sans procéder au rappel du texte, appuyez sur  (ou maintenez  enfoncée et appuyez sur ).
- Appuyez sur  ou  pour afficher le fichier que vous désirez rappeler.
  - Pour faire défiler le fichier sélectionné, appuyez sur  ou .
- Appuyez sur . Le texte du fichier sélectionné s'affiche.
  - Si vous avez entré un texte avant d'utiliser la fonction **RECALL**, le texte affiché sera effacé et le texte rappelé le remplacera à l'écran.



## EFFACER UN FICHIER DE LA MEMOIRE:

- Maintenez  enfoncée et appuyez sur . Le numéro et les premiers caractères du fichier le plus récemment sauvegardé et rappelé s'affichent.
  - Pour quitter la fonction **MDel** sans effacer le fichier, appuyez sur  (ou maintenez  enfoncée et appuyez sur ).
- Appuyez sur  ou  jusqu'à ce que le fichier à effacer apparaisse à l'écran.
  - Pour faire défiler le fichier sélectionné, appuyez sur  ou .
  - Si vous désirez sélectionner plusieurs fichiers, affichez chaque fichier, puis appuyez sur  pour mettre le numéro du fichier en surbrillance. Pour annuler la sélection d'un fichier, appuyez sur  jusqu'à ce que son numéro n'apparaisse plus en surbrillance. (Si aucun fichier n'est sélectionné lorsque l'on appuie sur , le fichier affiché sera effacé.)
  - Si vous désirez sélectionner tous les fichiers de la mémoire, maintenez  enfoncée et appuyez sur . Pour annuler la sélection de tous les fichiers de la mémoire, maintenez  enfoncée et appuyez sur .
- Appuyez sur . L'écran affichera un de ces deux messages: "OK TO CLEAR?" ou "CLEAR ALL?".
- Appuyez sur . Les fichiers sélectionnés sont effacés.

## EXEMPLE

Enregistrer un texte sous le fichier numéro 8:

1 Maintenez  enfoncée et appuyez sur .

2 Appuyez sur  ou  afin d'afficher le numéro de fichier 8.

3 Appuyez sur .

Auto Formats Stamp Zoom

Font 1 2 3 4 5

Color 1 2 3

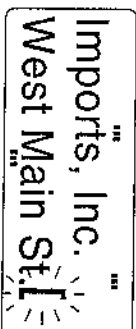

Auto Formats Stamp Zoom

Font 1 2 3 4 5

Color 1 2 3

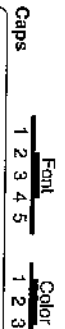

Auto Formats Stamp Zoom

Font 1 2 3 4 5

Color 1 2 3



Auto Formats Stamp Zoom

Font 1 2 3 4 5

Color 1 2 3

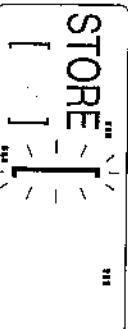

Auto Formats Stamp Zoom

Font 1 2 3 4 5

Color 1 2 3

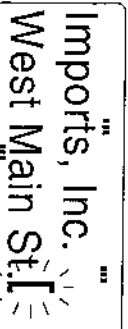

136



**Rappeler le texte du fichier numéro 4:**

4 Maintenez  enfoncée et appuyez sur



Font: 1 2 3 4 5 Color: 1 2 3  
Caps: CLEAR [ 8 ] Imports, West Me

Auto Formats Stamp Zoom AAAA AAAA

5 Appuyez sur  ou  afin d'afficher le numéro de fichier 4.

Font: 1 2 3 4 5 Color: 1 2 3  
Caps: RECALL [ 4 ] IAXXZ

Auto Formats Stamp Zoom AAAA AAAA

6 Appuyez sur  afin d'afficher le texte du fichier rappelé à la place du texte actuellement affiché.

Font: 1 2 3 4 5 Color: 1 2 3  
Caps: IAXXZ CO

Auto Formats Stamp Zoom AAAA AAAA

**Effacer le texte du fichier numéro 8:**

7 Maintenez  enfoncée et appuyez sur



Font: 1 2 3 4 5 Color: 1 2 3  
Caps: CLEAR [ 4 ] IAXXZ

Auto Formats Stamp Zoom AAAA AAAA

8 Appuyez sur  ou  pour afficher le numéro de fichier 8.

Font: 1 2 3 4 5 Color: 1 2 3  
Caps: CLEAR [ 8 ] Imports, West Me

Auto Formats Stamp Zoom AAAA AAAA

9 Appuyez sur 

Font: 1 2 3 4 5 Color: 1 2 3  
Caps: OK TO Imports, CLEAR? West Me

Auto Formats Stamp Zoom AAAA AAAA









10 Appuyez sur 













Font: 1 2 3 4 5 Color: 1 2 3  
Caps: IAXXZ CO



Auto Formats Stamp Zoom AAAA AAAA









## LISTE DES MESSAGES D'ERREUR



MESSAGES D'ERREUR	CAUSE	MESURE
4 DIGIT MIN.	<ul style="list-style-type: none"> <li>Ce message apparaît lorsque vous entrez moins de 4 chiffres dans un code-barre.</li> </ul>	<ul style="list-style-type: none"> <li>Entrez au minimum quatre digits avant d'appuyer sur .</li> </ul>
5 BARS LIMITI	<ul style="list-style-type: none"> <li>Ce message apparaît si vous maintenez  enfoncée et appuyez sur  et que le texte contient déjà cinq codes-barres.</li> </ul>	<ul style="list-style-type: none"> <li>Limitez le nombre de codes-barres à 5.</li> </ul>
5 BLOCK LIMITI	<ul style="list-style-type: none"> <li>Ce message apparaît si vous maintenez  enfoncée et appuyez sur  alors que le texte contient déjà cinq blocs.</li> </ul>	<ul style="list-style-type: none"> <li>Limitez le nombre de blocs à cinq.</li> </ul>
7 LINE LIMITI	<ul style="list-style-type: none"> <li>Ce message apparaît si vous appuyez sur  alors que le texte contient déjà sept lignes; le texte ne peut contenir plus de sept lignes.</li> </ul>	<ul style="list-style-type: none"> <li>Limitez le nombre de lignes par bloc à sept ou maintenez  enfoncée et appuyez sur  avant d'entrer le texte.</li> </ul>
BATTERIES WEAK	<ul style="list-style-type: none"> <li>Ce message apparaît lorsque la charge des piles alcalines devient trop faible.</li> </ul>	<ul style="list-style-type: none"> <li>Remplacez les piles ou utilisez l'adaptateur secteur.</li> </ul>

MESSAGE D'ERREUR	CAUSE	MESURE
BUFFER EMPTY	<ul style="list-style-type: none"> <li>Ce message apparaît lorsqu'aucun texte n'a été saisi et que vous appuyez sur  ou  ou maintenez  enfoncée et appuyez sur  ou .</li> </ul>	<ul style="list-style-type: none"> <li>Appuyez sur  ou avant de maintenir  enfoncée et appuyez sur  ou .</li> </ul>
BUFFER FULL	<ul style="list-style-type: none"> <li>Ce message apparaît si vous essayez de mettre en mémoire un texte qui n'existe pas.</li> </ul>	<ul style="list-style-type: none"> <li>Entrez le texte avant d'essayer de l'imprimer.</li> </ul>
BUFFER FULL	<ul style="list-style-type: none"> <li>Ce message apparaît s'il y a déjà assez de texte dans la mémoire tampon et que vous essayez d'ajouter un caractère, un diacritique, un espace, une nouvelle ligne ou un nouveau bloc.</li> </ul>	<ul style="list-style-type: none"> <li>Entrez une partie du texte avant d'entrer des caractères supplémentaires.</li> </ul>
BUFFER FULL	<ul style="list-style-type: none"> <li>Ce message apparaît lorsqu'il y a déjà assez de texte dans la mémoire tampon et que vous appuyez sur  ou  ou .</li> </ul>	<ul style="list-style-type: none"> <li>Effacez une partie du texte avant d'essayer d'ajouter un symbole, caractère accentué ou code-barre.</li> </ul>

MESSAGE D'ERREUR	CAUSE	MESURE
CANT DETECT TAPE EDGE	<ul style="list-style-type: none"> <li>Ce message apparaît si la machine ne parvient pas à détecter l'extrémité du ruban pendant l'impression couleur.</li> </ul>	<ul style="list-style-type: none"> <li>Tirez un excédent de ruban et tenez-le fermement tout en tournant le rouleau pour resserrer le ruban dans la cassette.</li> <li>Alignez l'extrémité du ruban sur l'extrémité de la cassette, puis réessayez l' COLOR PRINT. Maintenez la touche  enfoncée puis appuyez sur  pour passer les couleurs et revenir au point où l'impression s'est arrêtée.</li> </ul>
CANT HERE	<ul style="list-style-type: none"> <li>Ce message apparaît si le curseur se trouve sur une marque de code barre lorsque vous essayez d'entrer un caractère ou un symbole, un espace, une nouvelle ligne ou un nouveau bloc.</li> </ul>	<ul style="list-style-type: none"> <li>Déplacez le curseur ou supprimez le code-barre avant de taper le caractère, le symbole, la nouvelle ligne ou le nouveau bloc.</li> <li>Déplacez le curseur ou effacez le code-barre avant d'essayer de modifier le format du texte (police, taille, largeur, style, soulignement/encadrement ou couleur).</li> </ul>
CHANGE ADAPTOR	<ul style="list-style-type: none"> <li>Ce message apparaît lors de l'utilisation d'un adaptateur de haute tension.</li> </ul>	<ul style="list-style-type: none"> <li>Retirez l'adaptateur de haute tension et branchez l'adaptateur 7,0V / 1,2A CA.</li> </ul>
CLOSE THE COVER!	<ul style="list-style-type: none"> <li>Ce message s'affiche lorsque le couvercle du compartiment de la cassette est ouvert.</li> </ul>	<ul style="list-style-type: none"> <li>Fermez le couvercle du compartiment.</li> </ul>
CUTTER ERROR!	<ul style="list-style-type: none"> <li>Ce message apparaît si le coupe-ruban n'a pas correctement fonctionné lors de la coupe du ruban.</li> </ul>	<ul style="list-style-type: none"> <li>Appuyez sur une touche quelconque pour placer le coupe-ruban à l'endroit convenable. Si le coupe-ruban ne fonctionne toujours pas correctement, veuillez contacter votre service après-vente.</li> </ul>
ERROR! U/FRM	<ul style="list-style-type: none"> <li>Ce message apparaît lorsque vous essayez de souligner ou d'encadrer plus de 35 caractères.</li> </ul>	<ul style="list-style-type: none"> <li>Réduisez le nombre de caractères à souligner ou encadrer.</li> </ul>

MESSAGE D'ERREUR	CAUSE	MESURE
INPUT ABCD AT BEGIN&END	<ul style="list-style-type: none"> <li>Ce message s'affiche lorsque le protocole CODABAR est utilisé en mode code-barre et que vous avez omis d'entrer une lettre entre A et D.</li> </ul>	<ul style="list-style-type: none"> <li>Entrez une lettre entre A et D en début et en fin de code.</li> </ul>
INPUT WHOLE CODE	<ul style="list-style-type: none"> <li>Ce message apparaît si vous ne respectez pas le nombre de digits spécifié du code-barre.</li> </ul>	<ul style="list-style-type: none"> <li>Entrez le nombre spécifié de digits ou modifiez le nombre de digits spécifié du code-barre.</li> </ul>
INSTALL COLOR TAPE!	<ul style="list-style-type: none"> <li>Ce message apparaît lorsque vous attribuez des couleurs ou durant l'impression couleur et que vous n'avez pas installé le ruban couleur.</li> </ul>	<ul style="list-style-type: none"> <li>Installez le ruban couleur et le ruban d'identification.</li> </ul>
INSTALL STAMP TAPE!	<ul style="list-style-type: none"> <li>Ce message apparaît lorsque vous appuyez sur  et  et que le ruban à timbres ne se trouve pas dans la machine.</li> </ul>	<ul style="list-style-type: none"> <li>Installez un ruban à timbres.</li> </ul>
INVAL. CHRS!	<ul style="list-style-type: none"> <li>Ce message apparaît lors de la sélection, comme champ de numérotation, de caractères situés sur des lignes ou dans des blocs différents.</li> </ul>	<ul style="list-style-type: none"> <li>Modifiez le champ de numérotation de façon à ce qu'il ne contienne que des caractères tous situés sur la même ligne d'un même bloc.</li> </ul>
KEY ERROR -XX-	<ul style="list-style-type: none"> <li>Ce message apparaît lorsque les circuits de la machine ne fonctionnent pas correctement.</li> </ul>	<ul style="list-style-type: none"> <li>Contactez votre service après-vente.</li> </ul>

MESSAGE D'ERREUR	CAUSE	MESURE
LENGTH LIMIT!	<ul style="list-style-type: none"> <li>Ce message apparaît si vous essayez d'ajouter un caractère, symbole, diacritique, code-barre, espace, retour à la ligne ou nouveau bloc, forçant le texte à dépasser la limite d'un mètre.</li> <li>Ce message apparaît lorsque vous mettez l'appareil sous tension ou essayez d'imprimer à l'aide de la fonction de Numérotation séquentielle, forçant le texte à dépasser la limite d'un mètre.</li> <li>Ce message apparaît si vous tentez de joindre un fichier texte rappelé de la mémoire avec un texte affiché et que la limite d'un mètre est par conséquent excédée.</li> <li>Ce message apparaît lorsque vous appuyez sur  après avoir programmé les formats d'étiquette à l'aide de la touche Format ou après avoir programmé les formats du texte à l'aide des touches , ,  ou , forçant le texte à dépasser la limite d'un mètre.</li> </ul>	<ul style="list-style-type: none"> <li>Effacez une partie du texte ou réduisez la taille des caractères.</li> <li>Effacez une partie du texte ou réduisez la taille des caractères.</li> <li>Effacez une partie du texte avant de rappeler le fichier texte.</li> <li>Effacez une partie du texte avant de programmer les formats d'étiquettes ou de texte.</li> </ul>
LIMIT 21	<ul style="list-style-type: none"> <li>Ce message apparaît lorsque vous essayez de superposer plus de deux soulignements, encadrements ou ombres.</li> </ul>	<ul style="list-style-type: none"> <li>Réduisez le nombre de soulignements, encadrements ou ombres.</li> </ul>

MESSAGE D'ERREUR	CAUSE	MESURE
LINE LIMIT!	<ul style="list-style-type: none"> <li>Ce message apparaît lorsque vous essayez d'augmenter le nombre de lignes du texte au-delà de la limite possible du ruban installé.</li> <li>Ce message apparaît lorsque vous appuyez sur  afin d'ajouter une nouvelle ligne ou que vous appuyez sur  pour joindre deux blocs et que cette action rendrait le texte trop long pour le ruban installé.</li> </ul>	<ul style="list-style-type: none"> <li>Réduisez le nombre de lignes ou installez un ruban plus large.</li> <li>Modifiez le nombre de lignes du bloc de façon à ce que celui-ci ne dépasse pas la longueur limite.</li> </ul>
MEMORY FULL!	<ul style="list-style-type: none"> <li>Ce message apparaît lorsque vous essayez de mettre en mémoire un message dépassant la limite de l'espace mémoire (3000 caractères).</li> </ul>	<ul style="list-style-type: none"> <li>Effacez un fichier dont vous n'avez plus besoin afin de créer de l'espace.</li> </ul>
NO FILE!	<ul style="list-style-type: none"> <li>Ce message apparaît lorsque vous essayez de rappeler ou d'effacer un fichier de la mémoire alors que celle-ci est vide.</li> </ul>	<ul style="list-style-type: none"> <li>Mettez un fichier en mémoire avant d'essayer de le rappeler ou de l'effacer.</li> </ul>
NO TAPE!	<ul style="list-style-type: none"> <li>Ce message apparaît lorsque vous essayez d'imprimer une étiquette ou d'avancer et couper le ruban alors qu'il ne se trouve pas de ruban dans la machine.</li> </ul>	<ul style="list-style-type: none"> <li>Installez un ruban et essayez de nouveau.</li> </ul>
OPEN THE COVER!	<ul style="list-style-type: none"> <li>Ce message apparaît si le couvercle du compartiment du ruban est fermé alors qu'un message s'affiche pour vous signaler de ramboliner le ruban pendant l'impression couleur.</li> </ul>	<ul style="list-style-type: none"> <li>Ouvrez le couvercle du compartiment et suivez les indications fournies pour l'impression couleur.</li> </ul>
RAM PROBLEM!	<ul style="list-style-type: none"> <li>Ce message apparaît si la mémoire vive (RAM) de la machine présente une défectuosité.</li> </ul>	<ul style="list-style-type: none"> <li>Contactez votre service après-vente.</li> </ul>

MESSAGE D'ERREUR	CAUSE	MESURE
REPLACE BATTERIES!	<ul style="list-style-type: none"> <li>Ce message apparaît lorsque les piles alcalines sont presque épuisées.</li> </ul>	<ul style="list-style-type: none"> <li>Remplacez les piles ou utilisez l'adaptateur secteur.</li> </ul>
ROM PROBLEM!	<ul style="list-style-type: none"> <li>Ce message apparaît lorsque la mémoire morte (ROM) de la machine présente une détériorité.</li> </ul>	<ul style="list-style-type: none"> <li>Contactez votre service après-vente.</li> </ul>
SET 1 1/2" I	<ul style="list-style-type: none"> <li>Ce message apparaît si un ruban en cassette de 1 1/2" (36 mm) de large n'est pas installé alors qu'un modèle pour ruban de 1 1/2" (36 mm) est sélectionné.</li> </ul>	<ul style="list-style-type: none"> <li>Installez un ruban en cassette de 1 1/2" (36 mm) de large.</li> </ul>
SET 1" I	<ul style="list-style-type: none"> <li>Ce message apparaît si un ruban en cassette de 1" (24 mm) de large n'est pas installé alors qu'un modèle pour ruban de 1" (24 mm) est sélectionné.</li> </ul>	<ul style="list-style-type: none"> <li>Installez un ruban en cassette de 1" (24 mm) de large.</li> </ul>
SET 3/4" I	<ul style="list-style-type: none"> <li>Ce message apparaît si un ruban en cassette de 3/4" (18 mm) de large n'est pas installé alors qu'un modèle pour ruban de 3/4" (18 mm) est sélectionné.</li> </ul>	<ul style="list-style-type: none"> <li>Installez un ruban en cassette de 3/4" (18 mm) de large.</li> </ul>
SET 1/2" I	<ul style="list-style-type: none"> <li>Ce message apparaît si un ruban en cassette de 1/2" (12 mm) de large n'est pas installé alors qu'un modèle pour ruban de 1/2" (12 mm) est sélectionné.</li> </ul>	<ul style="list-style-type: none"> <li>Installez un ruban en cassette de 1/2" (12 mm) de large.</li> </ul>
SET 3/8" I	<ul style="list-style-type: none"> <li>Ce message apparaît si un ruban en cassette de 3/8" (9 mm) de large n'est pas installé alors qu'un modèle pour ruban de 3/8" (9 mm) est sélectionné.</li> </ul>	<ul style="list-style-type: none"> <li>Installez un ruban en cassette de 3/8" (9 mm) de large.</li> </ul>
SET 1/4" I	<ul style="list-style-type: none"> <li>Ce message apparaît si un ruban en cassette de 1/4" (6 mm) de large n'est pas installé alors qu'un modèle pour ruban de 1/4" (6 mm) est sélectionné.</li> </ul>	<ul style="list-style-type: none"> <li>Installez un ruban en cassette de 1/4" (6 mm) de large.</li> </ul>

MESSAGE D'ERREUR	CAUSE	REMEDY
SYSTEM ERROR!	<ul style="list-style-type: none"> <li>Ce message apparaît lorsque le logiciel de la machine présente une détériorité.</li> </ul>	<ul style="list-style-type: none"> <li>Contactez votre service après-vente.</li> </ul>
TOO HIGH! TOO HIGH! TOO HIGH!	<ul style="list-style-type: none"> <li>Ce message apparaît lorsque la largeur du ruban installé est insuffisante pour la taille du texte.</li> </ul>	<ul style="list-style-type: none"> <li>Réduisez la taille des caractères ou installez un ruban d'une plus grande largeur.</li> </ul>
TOO LONG! TOO LONG! TOO LONG!	<ul style="list-style-type: none"> <li>Ce message apparaît lorsque le texte est trop long par rapport à la longueur sélectionnée de l'étiquette.</li> </ul>	<ul style="list-style-type: none"> <li>Effacez une partie du texte, réduisez la largeur des caractères ou augmentez la longueur préétablie de l'étiquette.</li> </ul>
WRONG SELECT	<ul style="list-style-type: none"> <li>Ce message apparaît lorsque le texte entre en mode de formatage automatique est trop long par rapport à la longueur sélectionnée.</li> </ul>	<ul style="list-style-type: none"> <li>Entrez un texte plus petit.</li> </ul>
	<ul style="list-style-type: none"> <li>Ce message apparaît lorsque vous sélectionnez plus de cinq caractères en vue de créer un champ de numérotation.</li> </ul>	<ul style="list-style-type: none"> <li>Réduisez le nombre de caractères du champ de numérotation à cinq.</li> </ul>
	<ul style="list-style-type: none"> <li>Ce message apparaît lorsque vous sélectionnez des caractères de différents formats en vue de créer un champ de numérotation.</li> </ul>	<ul style="list-style-type: none"> <li>Utilisez uniquement des caractères de formats identiques.</li> </ul>

## DETECTION DE PANNES

PROBLEME	REMEDY
1. L'écran n'affiche rien après la mise sous tension de la machine ou affiche des caractères anormaux.	<ul style="list-style-type: none"> <li>• Si vous utilisez des piles alcalines, vérifiez si elles sont installées correctement.</li> <li>• Si les piles sont épuisées, remplacez-les.</li> <li>• Vérifiez que l'adaptateur secteur est correctement branché.</li> <li>• Mettez la machine hors tension, puis remettez-la sous tension tout en maintenant <input type="checkbox"/> enfoncée et en appuyant sur <input type="checkbox"/>. Le texte et les formats de l'écran ainsi que tous les fichiers mémorisés sont effacés.</li> </ul>
2. Les caractères imprimés sont déformés.	<ul style="list-style-type: none"> <li>• Si vous utilisez des piles alcalines, il se peut qu'elles soient épuisées. Utilisez l'adaptateur secteur ou remplacez les piles.</li> <li>• Vérifiez si la cassette de ruban est bien installée.</li> <li>• Si la cassette de ruban est vide, remplacez-la.</li> <li>• Vérifiez si le couvercle du compartiment est bien fermé.</li> </ul>
3. La machine n'imprime pas ou les caractères imprimés ne sont pas nets.	<ul style="list-style-type: none"> <li>• Nettoyez la tête d'impression selon la procédure décrite page 19.</li> </ul>
4. Une ligne blanche horizontale apparaît dans le texte imprimé.	<ul style="list-style-type: none"> <li>• Vous avez atteint la fin du ruban. Remplacez-le.</li> </ul>
5. Un morceau de ruban rayé apparaît.	<ul style="list-style-type: none"> <li>• Remplacez les piles si celles-ci sont épuisées.</li> </ul>
6. Les fichiers mémorisés ont été effacés.	<ul style="list-style-type: none"> <li>• Ouvrez le couvercle du compartiment de la cassette, retirez la cassette d'impression couleur, puis refermez le couvercle. Mettez de nouveau la machine sous tension, puis appuyez sur <input type="checkbox"/> afin de désengager la vitesse de rembobinage et d'afficher le message "NO TAPE".</li> </ul>
7. A la suite d'une coupure de courant (par exemple lorsque vous avez appuyé sur la touche d'alimentation ou lors d'une coupure de courant secteur) durant le rembobinage du ruban pendant l'impression couleur, le ruban ne veut plus avancer.	

PROBLEME	MESURE
8. La machine "se bloque" (c'est-à-dire qu'elle ne réagit pas lorsque vous appuyez sur une touche).	<ul style="list-style-type: none"> <li>• Mettez la machine hors tension; maintenez ensuite <input type="checkbox"/> enfoncée tout en appuyant sur <input type="checkbox"/> et remettez la machine sous tension. Tous les textes affichés et leurs formats ainsi que les textes mémorisés sont effacés.</li> </ul>

## FICHE TECHNIQUE

### MATERIEL

Système d'entrée:	CLAVIER - 63 touches
Ecran à cristaux liquides:	112 x 32 points
	23 indicateurs
Ruban d'étiquettes:	Sensible à la pression, une face adhésive
	5 largeurs disponibles:
	1/4" (6 mm)
	3/8" (9 mm)
	1/2" (12 mm)
	3/4" (18 mm)
	1" (24 mm)
	1 1/2" (36 mm)
Alimentation:	8 piles alcalines AA (LR6)
	Mise hors tension automatiquement 5 minutes après la dernière manipulation
Tête d'impression:	128 points / 180 dpi
Dimensions:	8 45/64" x 9 31/32" x 3 27/64" (221 x 253 x 87 mm)
Poids:	2 lbs. 10 ozs. (1,2kg)

### LOGICIEL

Taille de caractères:	6 tailles (6, 9, 12, 18, 24, 36 et 48 points) +AUTO
	Toutes disponibles en ETROIT, MOYEN et LARCE
Poices de caractères:	5 poices intégrées
Capacité de la zone de travail:	une seule ligne d'un mètre
	plusieurs lignes
	plusieurs blocs
Capacité de la mémoire:	1000 caractères.
Nombre de caractères:	398 caractères
Styles d'impression:	Normal, gras, contour, ombre1, ombre2 et contour+ombre2, Rayé (tous peuvent être combinés au style italique)

## CARACTERISTIQUES

Le P-touch 530 met les caractéristiques suivantes à votre disposition:

- Affichage WYSIWYG (tel écran, tel écrit)
- Impression couleur
- Création de timbres
- Modèles d'étiquettes formatés à l'avance
- Impression de plusieurs lignes (jusqu'à 7 lignes)
- Impression de plusieurs blocs (jusqu'à 5 blocs)
- 8 tailles & 14 styles
- Encadrement du texte et de l'étiquette
- Soulignement du texte
- Impression verticale
- Impression Mirroir
- Alignement horizontal
- Avance de ruban réglable
- Réglage de la longueur de l'étiquette
- Impression multiple
- Impression divisée
- Fonction de numérotation
- Création de codes-barres
- Zoom et réduction de la taille du texte.
- Prise jack pour ordinateur.

# INDEX

<b>A</b>	Accents .....	78
	Adaptateur secteur .....	9, 11
	Affichage .....	85
	Agencement final .....	87
	Longueur de l'étiquette .....	119
	Alignement au centre .....	119
	Alignement à droite .....	119
	Alignement à gauche .....	119
<b>B</b>	Blocs .....	47, 66
<b>C</b>	Caractère .....	102
	SIZE .....	104
	STYLE .....	102
	WIDTH .....	148
	Caractères mal formés .....	6
	Caractéristiques .....	9, 13-15
	Cassettes de ruban encreur .....	14
	Clavier .....	7
	Combinaison de style de caractères .....	104
	Continuer .....	63
	Créer .....	80
	BARCODE .....	126
	STAMP .....	22
<b>D</b>	Curseur .....	24, 61
	Des lettres majuscules .....	149
<b>E</b>	Détection de pannes .....	7
	Ecran à cristaux liquides .....	146
	Ecran vierge .....	71
	Effacer .....	136
	Des caractères .....	72
	Des fichiers texte mémorisés .....	73
	Lignes de texte .....	16
	Tous les caractères .....	24, 61
	Enlever le support du ruban .....	77
	Entrer .....	77
	Des lettres majuscules .....	77

<b>F</b>	Fonction Clear .....	30, 73
	Fonction Codes-barres .....	49, 80
	Fonction COLOR PRINT .....	42, 124
	Fonction Contraste .....	86
	Fonction de NUMBERING (numérotation séquentielle) .....	50, 131
	Codes-barres .....	132
	Symboles .....	131
	Fonction d'LINE OUT .....	72
	Fonction FEED (avance du ruban) .....	118
	Fonction FRAME COLOR .....	41, 114
	Fonction GLOBAL FRAME .....	33, 40, 113
	Fonction H.ALIGN (alignement horizontal) .....	33, 119
	Fonction LENGTH .....	117
	Fonction Longueur d'étiquette .....	87
	Fonction Mise en mémoire .....	28, 135
	Fonction NEW BLOCK .....	47, 66
	FONCTION NUMBER .....	132
	FONCTION Paramètres .....	80
	Fonction RECALL .....	36, 136
	Fonction SPECIAL PRINT .....	34, 129
	Fonction STAMP .....	126
	Fonction STYLE COLOR .....	41, 115
	Fonction SYMBOL .....	37, 75
	Fonction Tout .....	27, 97
	Fonction VERT (impression verticale) .....	120
	Fonctions de formatage des étiquettes .....	111
	FRAME .....	107, 113
	COLOR .....	114
	Fonction MIRROR .....	121
<b>I</b>	Impression .....	149
	Caractères mal formés .....	114
	Impression Couleur .....	114
	FRAME .....	114
	Ombres .....	114

<b>J</b>	Justifier le texte .....	119
<b>L</b>	Lignes .....	31, 63
	Effacement de .....	72
	Longueur des étiquettes .....	87
<b>M</b>	Messages d'erreur .....	139-145
	Mise hors tension .....	56
	Mise hors tension automatique .....	56
	Mode (Tel écrit, tel écran) WYSIWYG .....	23, 85
	Mode Alt .....	60
	Mode Caps .....	24, 61
	Modèles d'étiquette .....	90
	Mémoire .....	136
	Mémoire .....	136
	Rappel .....	136
	Storing .....	135
<b>N</b>	Nettoyage .....	9
	De la surface de la machine .....	19
	De la tête d'impression et des rouleaux .....	107, 113
<b>O</b>	Ombres .....	114

<b>P</b>	Paramètre ACUT .....	129
	Paramètre CHECK DIC .....	80
	Paramètre COPIES .....	129
	Paramètre PROTOCOL .....	80
	Paramètre SPLIT .....	129
	Paramètre UNDER#S .....	80
	Paramètre WIDTH .....	80
	Pas d'impression .....	148
	Piles .....	9, 10, 56
	Précautions .....	9
<b>Q</b>	Quitter .....	68
<b>R</b>	Remettre la machine à zéro .....	149
	Rouleaux .....	19
	Ruban de lettrage instantané .....	17
	Ruban en cassettes .....	13-15
	Ruban rayé .....	148
	Réglages par défaut .....	110
	Couleur de texte .....	107
	Encadrement .....	100
	FONT .....	111
	Formats des étiquettes .....	97
	Formats du texte .....	107
	Soulignement .....	104
	Style .....	102
	Taille .....	102
	WIDTH .....	102
<b>S</b>	Sauvegarde .....	56
	Sauvegarde automatique .....	56
	Soulignement .....	107
	COLOR .....	114
	Style de caractère Contour .....	104
	Style de caractère Gras .....	102
	Style de caractère Italique .....	104
	Style de caractère Normal .....	104
	Style de caractère Ombre1 .....	104
	Style de caractère Ombre2 .....	104
	Style de caractère Rayé .....	104
	Support des étiquettes .....	16
	SYMBOL .....	77
	BARCODE .....	81-82
	NUMBERING .....	131
	Symboles CODABAR .....	82
	Symboles CODE 39 .....	82
	Symboles CODE128 .....	81

Symboles EAN128 .....	81	Touche ZOOM .....	38, 47, 85
Sélection des .....	119	Touches de déplacement du curseur .....	57
Alignement horizontal .....	131	Touches de formatage de texte .....	27, 100-110
Champ de numérotation .....	114	Transferts par froitement .....	17
Couleur de fond .....	115	Transferts par repassage .....	17
Couleurs de texte .....	115	Tête d'impression .....	19
FONT .....	100		
Formats de l'étiquette .....	111		
Formats du texte .....	97		
FRAME .....	107, 113		
FRAME COLOR .....	114		
Impression verticale .....	120		
Italique .....	104		
Largeur de l'avance du ruban .....	118		
Largeur des caractères .....	102		
Longueur de l'étiquette .....	117		
Longueur de l'étiquette .....	121		
Ombres .....	107, 113		
Soualignements .....	107		
Styles des caractères .....	104		
Taille des caractères .....	102		
Sélection .....	117		
<b>T</b>			
Texte			
Effacement .....	73		
Mise en mémoire .....	135		
Rappel .....	136		
Touche Auto Format .....	88		
Touche Avance & Coupe-ruban .....	123		
Touche BS (de correction) .....	26, 71		
Touche Code .....	59		
Touche Couleur .....	110		
Touche d'alimentation .....	56		
Touche d'annulation .....	68		
Touche d'impression .....	29, 123		
Touche END .....	58		
Touche FONT .....	100		
Touche FORMAT .....	33, 40, 111		
Touche ON/OFF .....	56		
Touche Origine .....	58		
Touche Retour à la ligne .....	31, 63		
Touche Shift .....	61		
Touche Size .....	102		
Touche Soulignement/encadrement .....	107		
Touche Space .....	25, 62		
Touche STYLE .....	104		
Touche WIDTH .....	102		
Touche Zone .....	39, 97		

## ACCESSOIRES

- **Fournitures**  
 Vous pouvez obtenir des cassettes et adaptateurs chez votre revendeur Brother le plus proche. Brother ne peut être rendu responsable pour tout dommage causé par l'utilisation de fournitures non-agrèées. N'utilisez que des rubans Brother TZ. N'utilisez jamais de rubans ne portant pas la marque .

### Rubans laminé

Référence	Description	Qté/Paquet	Prix
<b>36 mm (1" 1/2)</b>			
TZ161	Caractères noirs sur ruban clair	1	32.95\$
TZ261	Caractères noirs sur ruban blanc	1	34.95\$
TZ461	Caractères noirs sur ruban rouge	1	34.95\$
TZ561	Caractères noirs sur ruban bleu	1	34.95\$
TZ661	Caractères noirs sur ruban jaune	1	34.95\$
TZ262	Caractères rouges sur ruban blanc	1	34.95\$
TZ263	Caractères bleus sur ruban blanc	1	34.95\$
<b>24 mm (1")</b>			
TZ151	Caractères noirs sur ruban clair	1	25.99\$
TZ251	Caractères noirs sur ruban blanc	1	28.99\$
TZ451	Caractères noirs sur ruban rouge	1	28.99\$
TZ651	Caractères noirs sur ruban jaune	1	28.99\$
TZ851	Caractères noirs sur ruban orange fluorescent	1	35.99\$
TZ252	Caractères rouges sur ruban blanc	1	28.99\$
TZ253	Caractères bleus sur ruban blanc	1	28.99\$
TZ354	Caractères dorés sur ruban noir	1	31.99\$
TZ355	Caractères blancs sur ruban noir	1	31.99\$
<b>18 mm (3/4")</b>			
TZ141	Caractères noirs sur ruban clair	1	22.99\$
TZM41	Caractères noirs sur ruban clair (mat)	1	24.99\$
TZ241	Caractères noirs sur ruban blanc	1	24.99\$
TZ641	Caractères noirs sur ruban jaune	1	24.99\$
TZ841	Caractères noirs sur ruban orange fluorescent	1	29.99\$
TZ242	Caractères rouges sur ruban blanc	1	24.99\$
TZ243	Caractères bleus sur ruban blanc	1	24.99\$
TZ344	Caractères dorés sur ruban noir	1	28.99\$
TZ345	Caractères blancs sur ruban noir	1	28.99\$
TZ545	Caractères blancs sur ruban bleu	1	28.99\$



Référence	Description	Qté/Paquet	Prix
<b>12 mm (1/2")</b>			
TZ131	Caractères noirs sur ruban clair	1	19,99\$
TZ231	Caractères noirs sur ruban blanc	1	20,99\$
TZM31	Caractères noirs sur ruban clair (mat)	1	20,99\$
TZ431	Caractères noirs sur ruban rouge	1	20,99\$
TZ531	Caractères noirs sur ruban bleu	1	20,99\$
TZ631	Caractères noirs sur ruban jaune	1	20,99\$
TZ731	Caractères noirs sur ruban vert	1	20,99\$
TZ132	Caractères rouges sur ruban clair	1	19,99\$
TZ232	Caractères rouges sur ruban blanc	1	20,99\$
TZ133	Caractères bleus sur ruban clair	1	19,99\$
TZ233	Caractères bleus sur ruban blanc	1	20,99\$
TZ334	Caractères dorés sur ruban noir	1	24,99\$
TZ335	Caractères blancs sur ruban noir	1	24,99\$
TZ435	Caractères blancs sur ruban rouge	1	24,99\$
<b>9 mm (3/8")</b>			
TZ121	Caractères noirs sur ruban clair	1	16,99\$
TZ221	Caractères noirs sur ruban blanc	1	19,99\$
TZ222	Caractères rouges sur ruban blanc	1	19,99\$
TZ223	Caractères bleus sur ruban blanc	1	19,99\$
TZ325	Caractères blancs sur ruban noir	1	22,99\$
<b>6mm (1/4")</b>			
TZ111	Caractères noirs sur ruban clair	1	14,99\$
TZ211	Caractères noirs sur ruban blanc	1	16,99\$
TZ315	Caractères blancs sur ruban noir	1	20,99\$

### Ruban non lamirné

Référence	Description	Qté/Paquet	Prix
<b>18 mm (3/4")</b>			
TZN641	Caractères noirs sur ruban jaune	1	21,99\$
TZN541	Caractères noirs sur ruban bleu	1	21,99\$
TZNF41	Caractères noirs sur ruban violet	1	21,99\$
<b>12 mm (1/2")</b>			
TZN631	Caractères noirs sur ruban jaune	1	17,99\$
TZNS31	Caractères noirs sur ruban bleu	1	17,99\$
TZNF31	Caractères noirs sur ruban violet	1	17,99\$

### Ruban de lettres instantanées

Référence	Description	Qté/Paquet	Prix
<b>18 mm (3/4")</b>			
TZ1041	Caractères noirs	1	24,99\$

### Ruban transfert avec repassage

Référence	Description	Qté/Paquet	Prix
<b>18 mm (3/4")</b>			
TZY41	Caractères noirs	1	35,99\$

### Ruban de sécurité

Référence	Description	Qté/Paquet	Prix
<b>18 mm (3/4")</b>			
TZSE4	Caractères noirs sur ruban blanc	1	49,95\$

### Ruban en tissu

Référence	Description	Qté/Paquet	Prix
<b>12 mm (1/2")</b>			
TZFA3	Caractères bleus sur ruban blanc	1	34,95\$

### Ensemble de tampons

Référence	Description	Qté/Paquet	Prix
<b>24 mm (1")</b>			
SKLB	Espace Utilisable -13,5 x 65 mm	1	54,95\$
SHLB	Le porte-tampon GRAND FORMAT	1	27,45\$
<b>18 mm (3/4")</b>			
SKMB	Espace Utilisable -9 x 55 mm	1	49,95\$
SHMB	Le porte-tampon FORMAT MOYEN	1	24,95\$

### Options

Référence	Description	Qté/Paquet	Prix
<b>Adaptateur AC</b>			
AD30	Adaptateur AC pour le PT310/320/520	1	29,99\$
AD60	Adaptateur AC pour le PT310/530	1	34,95\$
<b>Coupoir pour ruban</b>			
TC9	Coupoir pour ruban le PT320	1	10,49\$