

# MANUEL D'INSTRUCTIONS



DC 8500 FR

**brother**®

# **NOUS VOUS REMERCIONS D'AVOIR CHOISI NOTRE MACHINE À COUDRE.**

Il s'agit de la machine à coudre domestique la plus sophistiquée pour son automatisme. Cependant, nous vous conseillons la lecture de ce fascicule afin de profiter pleinement de toutes les fonctions intégrées.

## **A LIRE ATTENTIVEMENT AVANT D'UTILISER LA MACHINE**

### **Précautions d'utilisation**

1. Surveiller l'aiguille pendant la couture. Ne pas toucher le volant, le releveur de fil, l'aiguille ou les autres parties en mouvement.
2. Se rappeler qu'il faut éteindre la machine et débrancher le cordon secteur quand:
  - l'utilisation est terminée
  - vous remplacez ou échangez l'aiguille ou toutes autres pièces
  - une panne de courant se produit en cours d'utilisation
  - vous faites l'entretien et la lubrification de la machine
  - vous laissez la machine sans surveillance
3. Ne rien poser sur la pédale de commande.
4. Brancher directement la machine dans la prise murale. Ne pas utiliser de rallonge électrique.

### **Pour une vie prolongée de votre machine**

1. Ne pas ranger votre machine dans des endroits exposés au soleil et très humides. Ne pas ranger votre machine à coudre à proximité d'un appareil de chauffage, d'un fer à repasser, ou de tout autre appareil dégageant de la chaleur.
2. Utiliser seulement des savons ou des détergents neutres pour nettoyer le coffret de la machine. Ne jamais utiliser de benzine, de diluants, de décapants, car ces produits risquent d'endommager le coffret et la machine.
3. Ne pas laisser tomber ou heurter la machine.
4. Toujours consulter le manuel d'instructions lors de l'installation des pieds presseurs, des aiguilles et des autres dispositifs afin d'effectuer une installation correcte.

### **Pour la réparation et le réglage**

Dans le cas d'une anomalie ou lorsqu'un réglage est nécessaire, se rapporter au chapitre "Résolution des problèmes" afin d'inspecter et de régler vous-même la machine. Si le problème persiste, consultez votre revendeur Brother.

# TABLE DES MATIÈRES

## CHAPITRE 1

### MISE EN ROUTE

.....	<b>5</b>
COMPOSANTES PRINCIPALES .....	5
AUTRES ACCESSOIRES FOURNIS .....	7
OPTIONS .....	8
ALIMENTATION .....	9
TOUCHES SELECTION .....	10
L'écran des messages vous guide pour chaque opération .....	10
TOUCHES OPERATION .....	11
Utilisation des touches opération .....	11
UTILISATION DES OPERATIONS A L'ECRAN .....	12
Touches a l'ecran .....	12
A propos de l'écran .....	12
Si l'écran n'est pas bien lisible lorsqu'on établit l'alimentation électrique .....	13
Réglage de la luminosité de l'écran .....	13
UTILISATION DE LA TOUCHE DE SELECTION DE LANGUE .....	14
Pour annuler la sélection de langue .....	15
BOBINAGE DE CANETTE/REGLAGE DU FIL DE CANETTE .....	16
Comment remplir la canette et positionner le fil de canette .....	16
Mise en place de la canette .....	18
ENFILAGE SUPERIEUR .....	19
Faites passer le fil en suivant les numéros et les flèches sur la machine. ....	19
Enfileur automatique .....	20
Utilisation de la broche porte-bobine supplémentaire et du filet .....	21
MARCHE/ARRET .....	22
Touche "MARCHE/ARRET" .....	22
Pédale de commande .....	22
Mise en place et utilisation du releveur à genou .....	23
LARGEUR ET LONGUEUR DE POINT .....	24
Largeur de point .....	24
Longueur de point .....	25
Tableau de réglage rapide de la largeur et de la longueur de point .....	27
TENSION DU FIL .....	29
Tension correcte .....	29
Diminuez la tension en appuyant sur la touche " [ ] " (faible) .....	29
Augmentez la tension en appuyant sur la touche " [ ] " (forte) .....	30
Points autres que le "POINT UTILITAIRE" .....	30
CHANGEMENT DU PIED PRESSEUR .....	31
Changez le pied presseur en suivant les messages à l'écran .....	31
Installation du pied pour broderie "Q" .....	31
Pour changer le pied pour broderie .....	32
Réglage de la griffe d'entraînement .....	33
CHANGEMENT DE L'AIGUILLE .....	34
Installez solidement l'aiguille .....	34
Vérification de l'aiguille .....	34
TOUCHES OPERATION DE LA MACHINE .....	35

## CHAPITRE 2

### 1. COUTURE





.....	<b>36</b>
ESSAI DE COUTURE .....	36
Essayons de coudre un tissu (à l'aide de la touche "SELECTION POINT UTILITAIRE") .....	36
POINT RENFORT AUTOMATIQUE .....	38
Pour annuler la couture à point renfort automatique .....	38
COUPURE AUTOMATIQUE DU FIL .....	39
Pour annuler la coupure automatique programmée du fil .....	39
SELECTION POINT UTILITAIRE .....	40
SAVOIR FAIRE UTILE .....	42
Touche " [ ] " .....	42
Couture d'angles .....	43
Pour coudre des coutures épaisses .....	43
Couture courbe .....	43
Couture tissu épais .....	44
Couture tissu fin .....	44

### 2. POINTS UTILITAIRES

.....	<b>45</b>
POINTS DROITS .....	45
Dans le cas d'un renfort ou d'un tissu élastique .....	46
Modification de la longueur de point .....	46
Modification de la position de l'aiguille .....	46
ADAPTEUR POUR FIXATIONS BASSES BRANCHES .....	47
Accessoires inclus .....	47
Installation du pied presseur alternatif .....	47
ZIGZAG .....	48
Surfilage (en utilisant le point zigzag) .....	48
Appliqué (en utilisant le point zigzag) .....	48
Patchwork (pour couette folle) .....	48
SURFILAGE .....	49
Lorsqu'on utilise les points [ ], [ ] ou [ ] .....	49
Lorsqu'on utilise les points [ ], [ ] ou [ ] .....	49
SURFILAGE (Lorsqu'on utilise le couteau latéral) .....	50
POINTS INVISIBLES .....	52
Réglage du point de chute de l'aiguille .....	53
BOUTONNIERE .....	54
L'ordre d'un cycle .....	56
Couture de tissus élastiques .....	56
Au cas où le bouton ne s'adapte pas au plateau du guide (bouton de forme spéciale) .....	57
Modification de la longueur de point .....	57
Modification de la largeur du point .....	57
POINT D'ARRET .....	58
Pour les tissus épais .....	59
Pour changer la longueur de point d'arrêt .....	59
Pour changer la largeur de point d'arrêt .....	59
REPRISAGE .....	60
Pour changer la longueur du point de reprisage .....	61
Pour changer la largeur du point d'arrêt .....	61
Cycle de couture du point de reprisage .....	61
FIXATION DE PASSEPOIL .....	62
OUILLET .....	63
Taille de l'oillet (Taille réelle) .....	63
COUTURE DES BOUTONS .....	64
Fixation des boutons à quatre trous .....	65

Fixation d'un talon au bouton.....	65
FAUFILAGE.....	66
INSERTION DE FERMETURE A GLISSIERE (CENTREE, SUR LE COTE).....	67
Centrée.....	67
Sur le côté.....	68
PINCE.....	70
FRONCAGE.....	71
Pour tirer le fil inférieur vers l'extérieur.....	72
PLI COUSU.....	73
COUTURE RABATTUE.....	75
Finition de couture rabattue.....	76
APPLIQUES.....	77
Dans le cas d'une couture d'angle.....	77
MATELASSAGE EN APPLIQUÉ.....	78
FESTON.....	79
POINT SMOCK.....	80
PATCHWORK.....	81
POINT DE FAGOT.....	82
POINTS DECORATIFS.....	83
Points décoratifs.....	83
Point d'arrêt coquille.....	83
POINT BORDURES (POINT BIJOU).....	84
"  " point bordures.....	84
"  " point bordures.....	85
COUTURE LATERALE (DROIT / ZIGZAG).....	86

### 3. POINTS CARACTERE ET DECORATIF

.....	<b>88</b>
POINT CARACTERE.....	88
Combinaison de caractères.....	89
POINTS DECORATIFS.....	90
POINTS DECORATIFS (7 mm).....	91
POINTS BOURDON.....	92
POINT DE CROIX.....	93
REGLAGE DES POINTS CARACTERE ET DECORATIF.....	94
Changement de taille (Grandeur nature).....	94
Couture simple/répétée.....	94
Elongation.....	95
Modification de la longueur de point et de la largeur de point.....	96
Personnalisation des motifs en combinant des points bourdon 1 point et en utilisant les touches "  " et "  ".....	97
Modification de l'image avec effet miroir [gauche et droite (touche "  ") et haut et bas (touche "  ")].....	99
Confirmation de l'entrée d'une combinaison de motifs.....	100
Sauvegarde de l'entrée de motifs combinés.....	100
COUTURE.....	102
Couture de belles finitions.....	102
Utilisation d'une feuille de positionnement.....	102
Couture.....	103
REGLAGE DU MODELE DE POINT.....	105

### 4. BRODERIE

.....	<b>106</b>
PREPARATIFS AVANT LA BRODERIE.....	106
Fixation du pied pour broderie "Q".....	106
Mise en place de l'unité de broderie.....	107
Dépose de l'unité de broderie.....	108
Pour placer l'unité de broderie dans sa malette.....	108

Initialisation de l'unité de broderie.....	109
COMMENT SELECTIONNER ET COUDRE DES MOTIFS.....	110
Sélection des caractères alphabétiques.....	110
Sélection des motifs 1 point.....	111
Sélection des motifs d'encadrement.....	112
Sélection des alphabétiques floraux.....	113
Sélection des motifs à partir d'une carte mémoire.....	114
MEMOIRE.....	116
Sauvegarde d'une combinaison de motifs.....	116
BRODERIE.....	117
Couture de belles finitions.....	117
Mise en place du tissu dans le cadre de broderie.....	117
Fixation du cadre de broderie sur l'unité de broderie.....	119
Broderie.....	120
Broderie d'un motif unicolore lorsque l'indication "MULTICOLORE" est affichée.....	122
Changement de la densité de point pour les caractères et certains motifs d'encadrement.....	122
CHANGEMENT D'EMPLACEMENT (DISPOSITION).....	123
Changement de l'emplacement de broderie.....	124
Vérification de la zone de broderie.....	124
Broderie à partir d'un point particulier.....	125
Changement de la direction du motif.....	125
Inversion des motifs.....	126
Utilisation de la touche "IMAGE".....	126
Changement de la taille des caractères, des motifs d'encadrement et des motifs.....	127
REGLAGES EN COURS DE BRODERIE.....	129
En cas de rupture de fil pendant la broderie.....	129
Pour continuer un motif après que le courant a été momentanément coupé.....	129
Pour reprendre la couture depuis le début.....	130
APPLICATIONS DE BRODERIE.....	131
Liaison de caractères.....	131
Broderie d'appliqués (en utilisant un motif d'encadrement).....	132
Broderie sur des tissus de petite taille ou dans les coins.....	134



### 5. EDITION DES MOTIFS DE BRODERIE

.....	<b>135</b>
POSSIBILITES D'EDITION DES MOTIFS DE BRODERIE.....	135
Explication des fonctions d'édition.....	135
COMMENT EDITER UNE BRODERIE.....	136
Edition de caractères.....	137
Edition de motifs à un point.....	143
Edition des motifs d'encadrement.....	145
Edition des motifs d'une carte (vendue séparément).....	146
Edition de combinaisons.....	147
MISE EN MEMOIRE D'UNE COMBINAISON DE MOTIFS.....	151
Pour commencer à coudre.....	153
CORRECTION DES MOTIFS EDITES.....	154
Correction d'un autre motif pendant l'édition.....	154
Correction des motifs de points après l'édition.....	155

## 6. RAPPEL

.....	156
RAPPEL DES CARACTERES ET DES MOTIFS.....	156
RAPPEL D'UN MOTIF DE BRODERIE.....	157
RAPPEL D'UN MOTIF EDITE.....	158
EFFACEMENT D'UN MOTIF MEMORISE.....	159

## 7. MY CUSTOM STITCH™ (POUR CREER SES PROPRES POINTS)

.....	160
CREATION DE L'ILLUSTRATION.....	160
PRODUCTION DES DONNEES.....	162
EDITION D'UN MOTIF DEJA ENTRE	
"  ".....	164
Déplacement d'un point.....	164
Déplacement d'une partie ou de la totalité d'un motif.....	165
Insertion de nouveaux points.....	165
Lorsque l'édition est terminée.....	166
MEMORISATION DU MOTIF QUE VOUS AVEZ ENTRE "  ".....	167
RAPPEL D'UN MOTIF "  ".....	168

## ENTRETIEN

.....	169
NETTOYAGE.....	169
Nettoyage de l'écran.....	169
Nettoyage de la surface de la machine.....	169
Nettoyage du crochet.....	169
REPLACEMENT DE L'AMPOULE D'ECLAIRAGE.....	171
TABLEAU DES RAPPORTS ENTRE TISSUS, FILS ET AIGUILLES.....	172

## MESSAGES D'ERREUR

.....	173
Message d'alerte.....	173
Messages d'instructions.....	178
Alarmes.....	179

## RESOLUTION DES PROBLEMES

.....	180
UTILISATION DE LA TOUCHE "FONCTION DE BASE".....	180
Problèmes de fil et de point.....	181
Problèmes d'ordre mécanique.....	182

## TABLEAU DE COUTURE

.....	183
-------	-----

## MOTIFS (PROGRAMMES EN MACHINE)

.....	183
Points utilitaires.....	186
Point caractère.....	186
Tableau de broderie des caractères.....	180
Tableau de broderie des motifs d'encadrement.....	180

## MOTIFS (CARTE MEMOIRE)

.....	191
Motif de broderie de marque un point.....	191

\* Une demande d'enregistrement de MY CUSTOM STITCH™ comme marque déposée est actuellement en cours aux Etats-Unis d'Amérique.

## COMPOSANTES PRINCIPALES

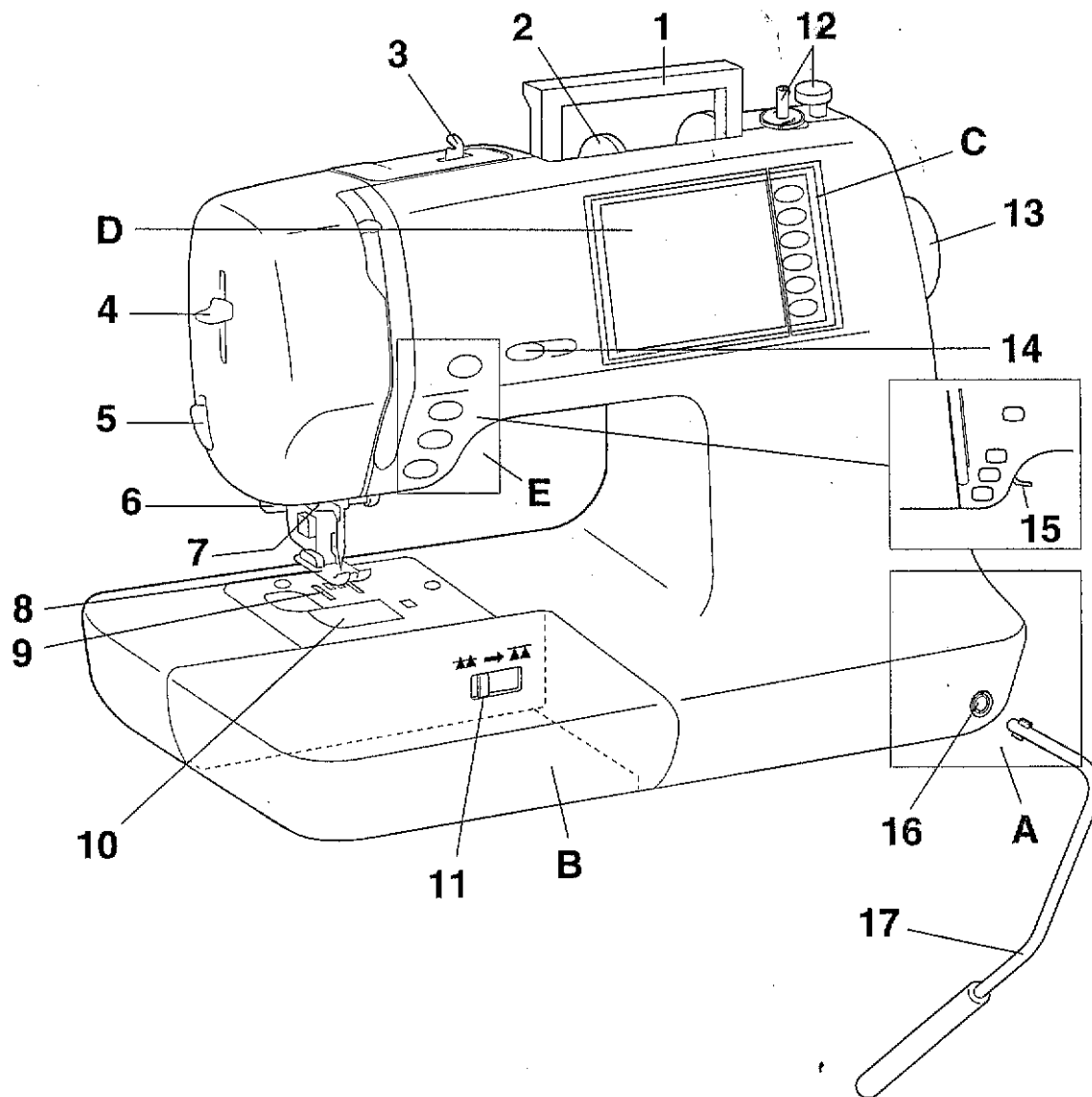

- 1- Poignée
- 2- Couvercle de bobine
- 3- Guide-fil du dévidoir
- 4- Levier de l'enfileur
- 5- Coupe-fil
- 6- Levier pour boutonnière
- 7- Enfileur
- 8- Pied presseur
- 9- Griffes d'entraînement
- 10- Couvercle de la canette
- 11- Levier de réglage de griffe d'entraînement
- 12- Système de bobinage
- 13- Volant
- 14- Levier de commande de vitesse
- 15- Levier du pied presseur
- 16- Orifice de montage du releveur à genou
- 17- Releveur à genou

- A-Interrupteur général et connecteurs
- B-Compartiment à accessoires
- C-Touches sélection (voir page 10)
- D-Ecran
- E-Touches opération (voir page 11)

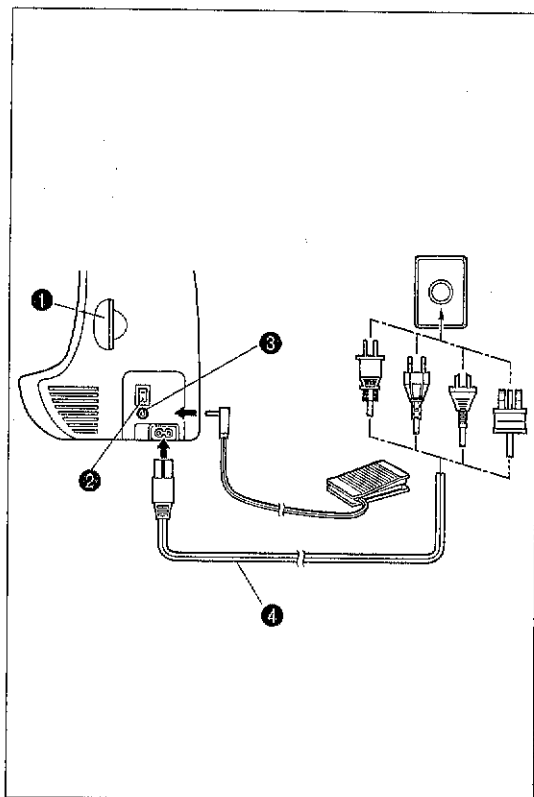

## A. INTERRUPTEUR GENERAL ET CONNECTEURS

- ① **Emplacement de carte**  
Emplacement pour insérer la carte mémoire
- ② **Interrupteur général**  
Mise sous tension et hors tension électrique générale.
- ③ **Prise de pédale**  
A utiliser pour la pédale de commande.
- ④ **Cordon d'alimentation**  
Connexion de la machine au réseau électrique

### ATTENTION

- Lorsque vous n'utilisez pas la machine à coudre, l'interrupteur général doit être en position d'arrêt, ou le cordon d'alimentation doit être débranché du secteur.
- Lors d'une intervention sur la machine à coudre, du retrait d'un couvercle ou du changement d'ampoule, le cordon d'alimentation doit être débranché du secteur.

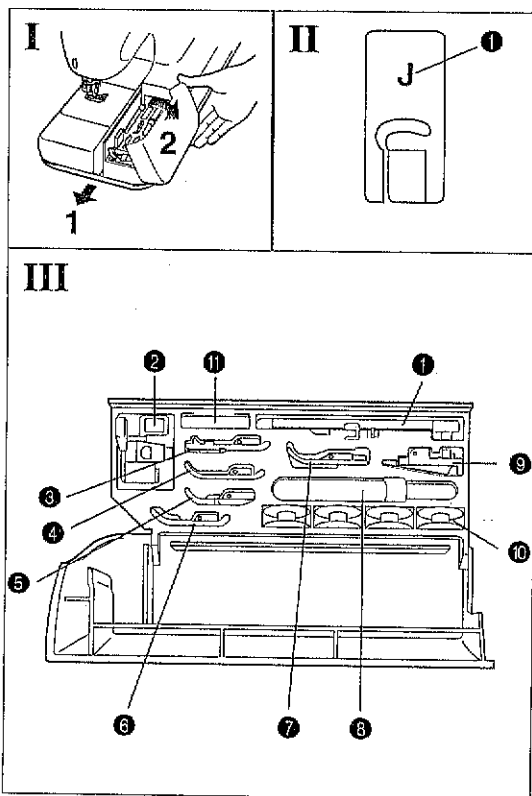

## B. BOITIER DE PLATEAU AVEC COMPARTIMENT A ACCESSOIRES

- I Incliner le couvercle du compartiment à accessoires vers soi pour l'ouvrir.
- II Chacun des symboles est indiqué sur chaque pied presseur.
- ① Symbole de pied presseur

### III LISTE D'ACCESSOIRES

L'emplacement de chacun des accessoires est indiqué sur la figure III.

No.	Nom des pièces	Pièce No.
①	Pied pour boutonnière "A"	X57789-101
②	Pied pour broderie "Q"	XA5891-101
③	Pied pour surfilage "G"	X51162-001
④	Pied pour monogrammes "N"	X53840-301
⑤	Pied pour fermeture à glissière "I"	X59370-051
⑥	Pied pour point zigzag "J"	137748-101
⑦	Pied pour point invisible "R"	X56409-001
⑧	Coupe-fil	X54243-001
⑨	Pied pour pose des boutons "M"	130489-001
⑩	Canette	136492-101
⑪	Jeu d'aiguilles	X58358-001

\* N'utilisez que les canettes en plastique fournies avec la machine ou se trouvant dans le compartiment à accessoires.

\* Toujours utiliser les accessoires BROTHER destinés à cette machine.

# AUTRES ACCESSOIRES FOURNIS

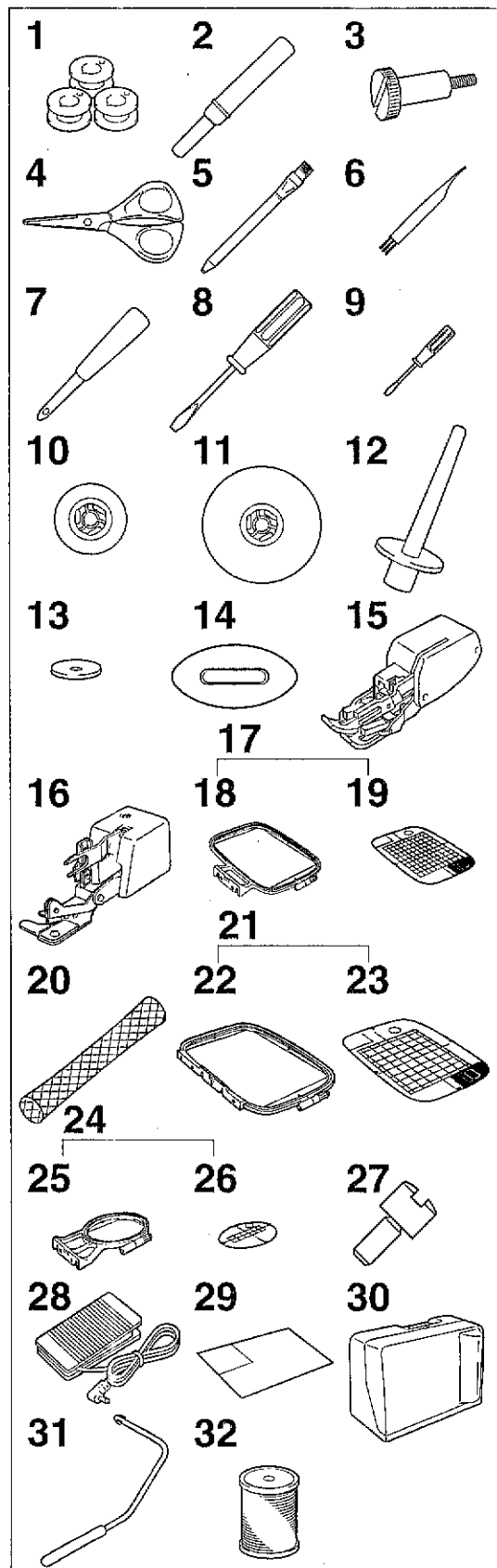

No.	Nom des pièces	Pièce No.	
		Etats-Unis	Autres pays
1	Canettes (3)	136492-101	
2	Coupe fil	X54243-001	
3	Vis	XA5904-051	
4	Ciseaux	184783-001	
5	Craie de couturier	184944-001	
6	Brosse de nettoyage	XA4527-001	
7	Perce-ocillet	135793-001	
8	Tournevis (grand)	X55467-051	
9	Tournevis (petit)	X55468-051	
10	Couvercle de bobine (petit)	130013-003	
11	Couvercle de bobine (grand)	130012-003	
12	Etui rigide*	XA3336-051	
13	Feutre de bobine	X57045-001	
14	Tournevis en forme de disque	XA2005-051	
15	Pied presseur double entraînement*	XB1064-001	
16	Couteau raseur	X80943-001	
17	Jeu de broderie (ordinaire)	SA422	X80903-002
18	Cadre de broderie (normal)	XA2171-101	
19	Feuille de broderie (normale)	XA2212-001	
20	Filet*	127610-000	
21	Jeu de broderie (grand)	SA423	X80902-002
22	Cadre de broderie (grand)	XA2168-201	
23	Feuille de broderie (grande)	XA2209-001	
24	Jeu de broderie (petit)	SA421	X80904-102
25	Cadre de broderie (petit)	XA2174-101	
26	Feuille de broderie (petite)	XA2215-101	
27	Vis*	XA4813-051	
28	Pédale de commande	234522-001	
29	Feuille de motifs	XA4595-001	
30	Capot rigide	XA1821-106	
31	Releveur à genou	XA6941-001	
32	Fil de broderie pour canette	SA-BTS	X81164-001

\* Utiliser la même vis pour l'installation du coupe-fil latéral et du pied presseur à double entraînement.

\* Si vous utilisez des fils spéciaux qui se déroulent rapidement de la canette de fil, fixez un filet sur la canette avant l'utilisation.

\* Si l'on utilise le pied presseur alternatif et le couteau latéral, se reporter au feuillet explicatif fourni avec la machine.

\* La broche porte-bobine supplémentaire fournie comme accessoire doit être fixée à l'extrémité de l'arbre du bobineur de canette pendant l'utilisation.

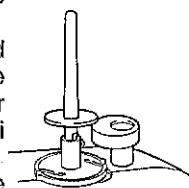



# OPTIONS

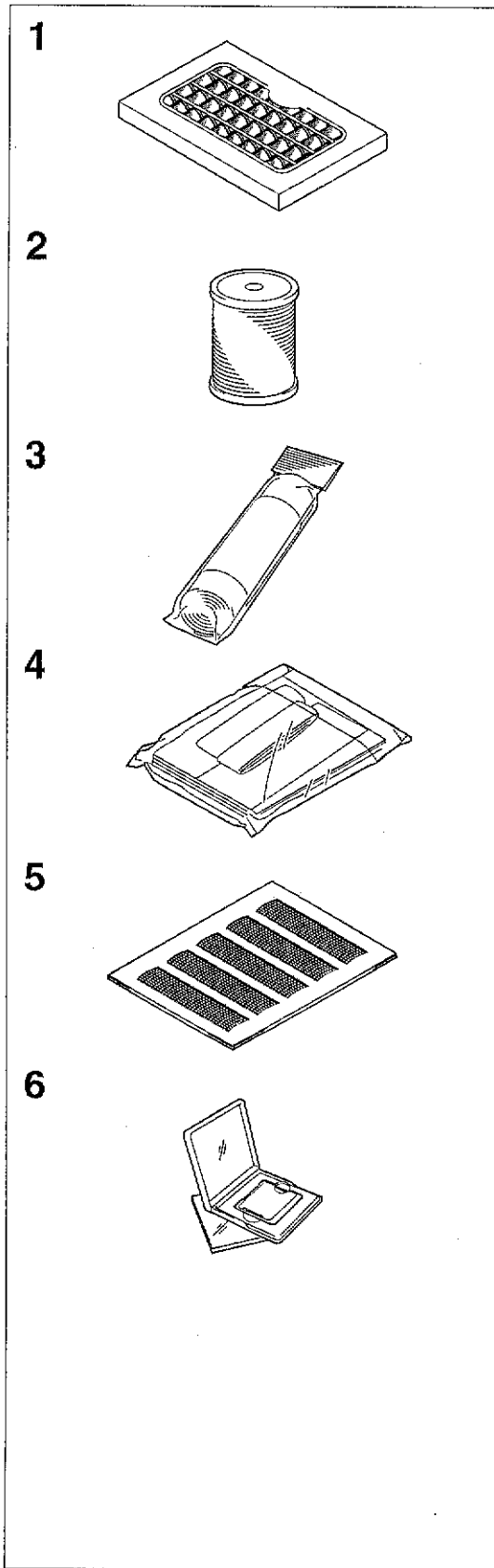

No.	Nom des pièces	Pièce No.	
		Etats-Unis	Autres pays
1	Jeu de fil de couleur 40 poly de Brother	SA740	X80928-100
2	Fil de cannette #60 poly de Brother	SA-BTS	X81164-001
3	Tissu dorsal (tissu stabilisateur)	SA519	X81185-001
4	Sac campagnard	SA152	X80922-002
5	Jeu de feuilles quadrillées	SA500	X80948-001
6	Carte mémoire*		
	No. 1 Alphabet	SA298	X58317-001
	No. 2 Fleur	SA299	X58321-001
	No. 3 Dinosaur	SA300	X58362-001
	No. 6 Monde de Moskowit	SA303	X58497-001
	No. 7 Vie Rustique	SA304	X59322-001
	No. 8 Vacances	SA305	X59357-001
	No. 9 Artisanat de loisirs	SA306	X59511-001
	No. 10 Emblème à monogramme	SA307	X59567-001
	No. 11 Cadre	SA311	XA0257-001
	No. 12 Transports	SA312	XA0275-001
	No. 13 Emblème de sports	SA313	XA0517-001
	No. 14 Grandes fleurs	SA314	XA1223-001
	No. 15 Jolis enfants	SA315	XA1325001
	No. 16 Chiens et chats	SA316	XA1406-001
	No. 17 Super Mario	SA317	XA1434-001
	No. 19 Marin	SA319	XA2452-001
	No. 20 Modèles petite	SA320	XA2869-001
	No. 21 Travail à l'aiguille	SA321	XA2873-001
	No. 26 Snoopy	SA326	XA3826001
	No. 27 Oiseaux	SA327	XA4289001
	No. 28 Noël	SA328	XA4502001
	No. 29 Dentelle	SA329	XA4664001
	No. 30 Animaux sauvages	SA330	XA4771001
	No. 31 Grandes fleurs II	SA331	XA5037001
	No. 32 Instrument de musique	SA332	XA5386001
	No. 33 Arbres	SA333	XA5567001
	No. 35 Chats et chiens II	SA335	XA5629001
	No. 36 Fruits et légumes	SA336	XA5659001
	No. 37 Applique alphabet	SA337	XA5753001
	No. 38 Ange	SA338	XA5781001
	No. 39 Figure de poupée	SA339	XA5978001
	No. 40 Sports 3	SA340	XA6111001

\* Il n'est pas possible d'utiliser cette machine avec la carte de points S-1.

## AVERTISSEMENT

- Les cartes de broderies achetées dans les pays étrangers risquent de ne pas fonctionner avec cette machine à coudre.

# ALIMENTATION

## AVERTISSEMENT

- Lorsque vous n'utilisez pas la machine à coudre ou que vous la laissez sans surveillance, éteignez toujours l'interrupteur principal ou débranchez la fiche de la prise secteur.

## PRECAUTIONS A PRENDRE

- N'utilisez jamais la machine à coudre avec des rallonges ou des adaptateurs multi-fiches car vous risqueriez de provoquer un court-circuit ou une électrocution.
- Ne retirez jamais la fiche de la prise avec les mains mouillées sous peine de vous électrocuter.
- Lorsque vous débranchez le cordon d'alimentation, éteignez l'interrupteur principal de la machine puis saisissez la fiche et tirez dessus pour débrancher le cordon. Ne tirez jamais sur le câble car vous risqueriez de l'abîmer et de provoquer un incendie ou un court-circuit.
- Ne jamais couper, endommager, altérer, forcer pour plier, tirer, tourner ou entasser le cordon d'alimentation. Ne jamais poser d'objets lourds sur le cordon ni le soumettre à la chaleur car vous risqueriez de l'endommager et de provoquer un incendie ou un court-circuit.  
Si le cordon d'alimentation ou la fiche sont endommagés, prenez contact avec le revendeur ou avec le service technique Brother le plus proche.
- Si vous ne comptez pas utiliser la machine à coudre pendant un certain temps, débranchez le cordon d'alimentation pour éviter tout risque d'incendie.

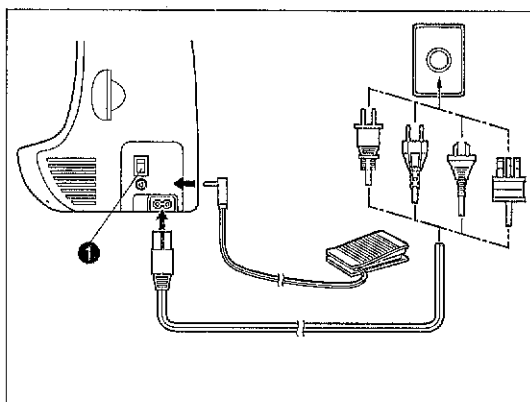

1. Insérez la fiche dans une prise secteur.

### ● Interrupteur d'alimentation principal

2. Mettez l'interrupteur d'alimentation principal sur "I".
3. Pour éteindre la machine à coudre, mettez l'interrupteur d'alimentation principal sur "O".

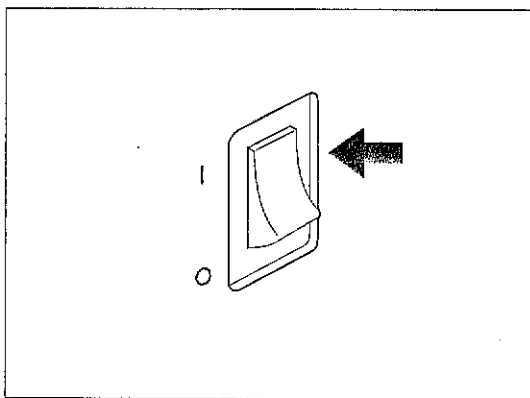

# TOUCHES SELECTION

L'écran des messages vous guide pour chaque opération

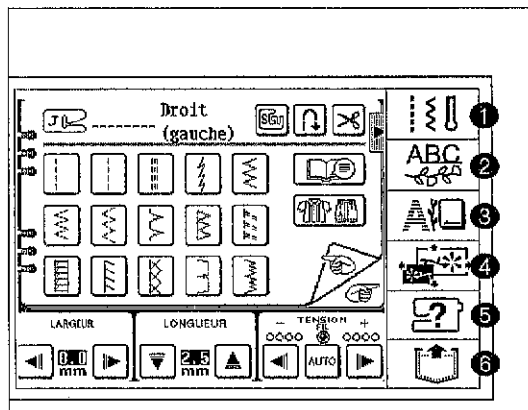
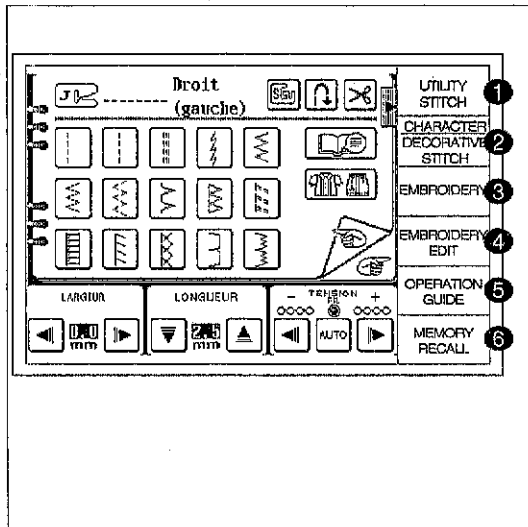

## C. TOUCHES SELECTION

\* Selon le pays de destination, les touches sélection sont représentées par des caractères ou par des images.

- 1 **TOUCHE "POINT UTILITAIRE"**  
Cette touche est utilisée pour coudre les points droits, les boutonsnières, etc.
- 2 **TOUCHE "CARACTERES"**  
Cette touche est utilisée pour broder les caractères alphabétiques et les autres points décoratifs.
- 3 **TOUCHE "CARTE ET BRODERIE"**  
Utilisez cette touche lorsque vous utilisez une carte mémoire et lorsque vous brodez des motifs incorporés. Eteignez toujours la machine pour insérer ou retirer une carte mémoire.
- 4 **TOUCHE "COUTURE COMBINEE"**  
Cette touche est utilisée pour broder des motifs qui sont une combinaison d'autres motifs.
- 5 **TOUCHE "FONCTION DE BASE"**  
Cette touche est utilisée pour obtenir des informations concernant l'utilisation des fonctions de la machine telles que l'enfilage supérieur, le bobinage de canette et le réglage du fil de canette.
- 6 **TOUCHE "MEMOIRE"**  
Cette touche est utilisée pour rappeler des motifs combinés contenus dans la mémoire.

# TOUCHES OPERATION

## Utilisation des touches opération

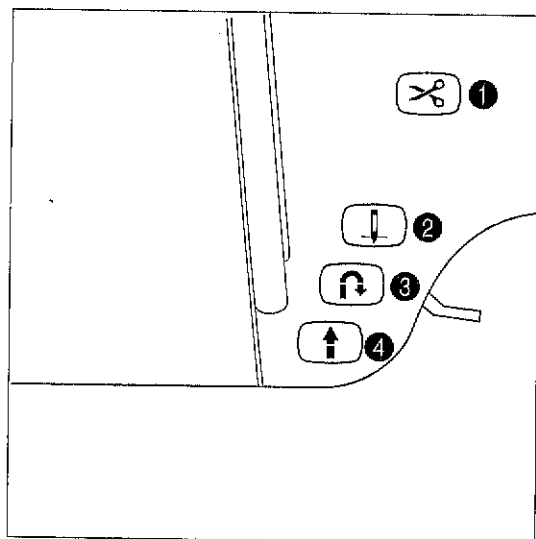
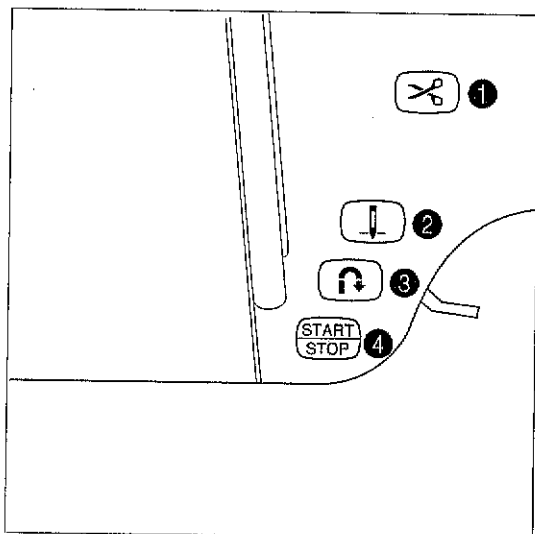

### D. TOUCHES OPERATION

- ① TOUCHE COUPE-FIL**  
Lorsque vous appuyez sur cette touche, les fils supérieur et inférieur sont automatiquement coupés.
- ② TOUCHE DE POSITIONNEMENT D'AIGUILLE**  
Appuyez sur cette touche pour modifier la position de l'aiguille du haut vers le bas ou vice versa.
- ③ TOUCHE POINT INVERSE**  
La touche de point inverse est utilisée pour terminer solidement une couture avec un point inverse ou un point renfort. La fonction point inverse effectue la couture vers l'arrière. La fonction point renfort coud trois points à la même position. (Voir page 38 pour des explications complètes.)
- ④ TOUCHE MARCHE/ARRET**  
La touche s'allume au vert lorsque la machine est prête à démarrer et lors de la couture ou de la broderie. Si le démarrage est impossible, elle s'allume au rouge. En outre, elle s'allume à l'orange lorsque le fil inférieur est en train d'être bobiné sur la canette (lorsque l'arbre du bobineur de canette est placé à droite).
  - \* Pendant qu'on appuie sur la touche, la couture continue à petite vitesse.
  - \* L'aiguille s'abaissera à sa position la plus basse lorsque la machine s'arrête.

# UTILISATION DES OPERATIONS A L'ECRAN

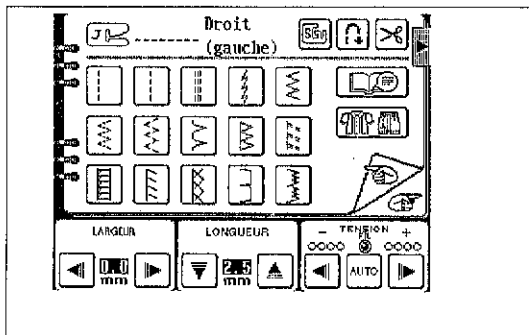

Appuyez sur la touche sur l'écran avec le doigt pour sélectionner le motif apparaissant dans la touche ou pour enclencher la fonction ou l'opération indiquée dans la touche.

## PRECAUTION

Appuyez sur la touche avec le doigt seulement. N'utilisez jamais d'instruments pointus tels qu'un stylo, un tournevis ou un objet dur pour presser la touche.

En outre, n'appuyez pas trop fort sur l'écran, sinon des anomalies risqueront de se produire.

## Touches a l'écran

"":

Appuyez sur cette touche pour retourner à la page précédente.

"":

Appuyez sur cette touche pour passer à la page suivante.

"VERIFIER":

Si un message d'erreur s'affiche, appuyez sur cette touche pour retourner à l'écran initial.

"FERMER":

Si un autre écran s'affiche en superposition sur un écran de conseil, par exemple, appuyez sur cette touche pour faire disparaître l'écran superposé.

"RETOUR":

Appuyez sur cette touche pour retourner à l'écran précédent.

"FIN":

Appuyez sur cette touche pour quitter la fonction.

"CONFIRMER":

Appuyez sur cette touche pour enclencher une fonction.

## A propos de l'écran

### REMARQUES

- Il est possible que l'écran devienne parfois complètement ou partiellement plus sombre ou plus clair en raison de changements de la température ambiante autour de l'écran. Ceci est normal et n'est pas une anomalie. Réglez l'écran si sa lisibilité n'est pas satisfaisante.
- Immédiatement après qu'on ait établi le contact, il est possible que l'écran soit sombre. Ceci est une caractéristique normale de l'éclairage de l'écran, et n'est pas une anomalie. La luminosité normale de l'écran sera rétablie environ 10 minutes plus tard.

## Si l'écran n'est pas bien lisible lorsqu'on établit l'alimentation électrique

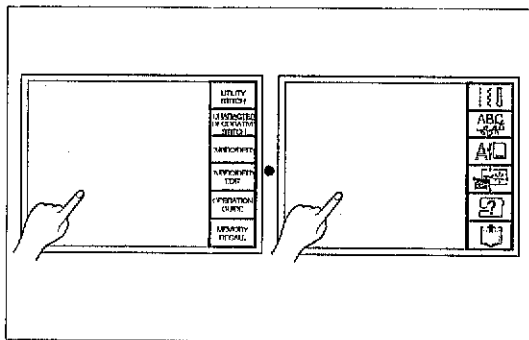

1. Tout en touchant l'écran (à n'importe quel endroit), coupez puis rétablissez l'alimentation électrique.

\* A ce moment, la touche "MARCHES/ARRETS" ne s'allumera pas.

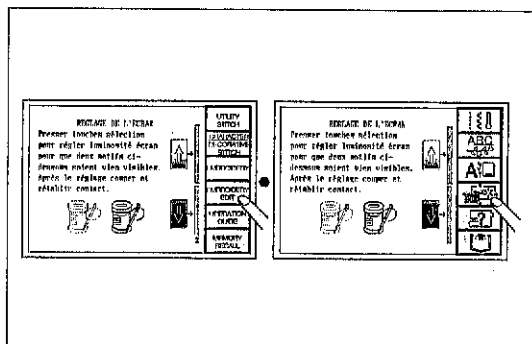

2. Appuyez sur l'une quelconque des trois touches sélection inférieures (COUTURE COMBINÉE, FONCTION DE BASE ou MEMOIRE). A chaque pression sur l'une de ces touches, l'écran deviendra plus sombre. Pour éclaircir l'écran, appuyez sur l'une quelconque des trois touches de sélection supérieures (POINT UTILITAIRE, CARACTERES ou BRODERIE).

3. Une fois le réglage terminé, coupez puis rétablissez l'alimentation électrique.

## Réglage de la luminosité de l'écran

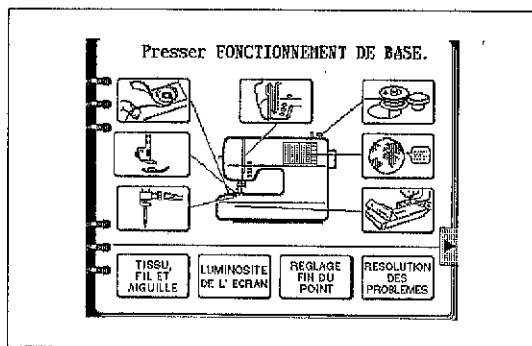

1. Appuyez sur la touche "FONCTION DE BASE".

2. Appuyez ensuite sur la touche "LUMINOSITE DE L'ECRAN".

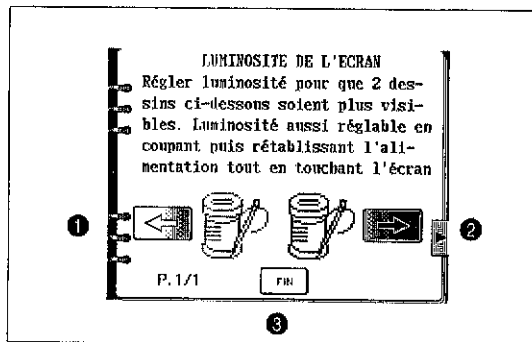

① Appuyez sur cette touche pour diminuer le contraste (plus clair).

② Appuyez sur cette touche pour augmenter le contraste (plus foncé).

③ Appuyez sur cette touche pour retourner à l'écran précédent.

## UTILISATION DE LA TOUCHE DE SELECTION DE LANGUE

A l'aide de la touche "  ", vous pouvez facilement choisir la langue que vous voulez utiliser pour toutes les touches et les messages apparaissant sur l'affichage à cristaux liquides.

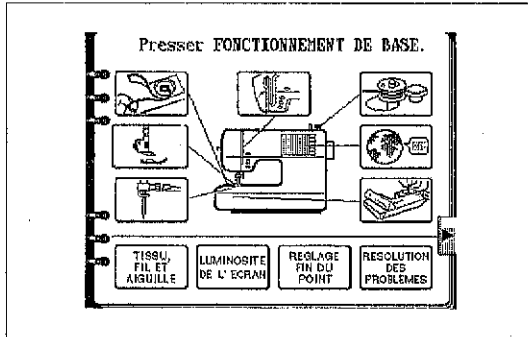

1. Appuyez sur la touche "FONCTION DE BASE".
2. Appuyez sur "  ".
3. L'écran des langues s'affiche.  
Appuyez sur la touche correspondant à la langue de votre choix.

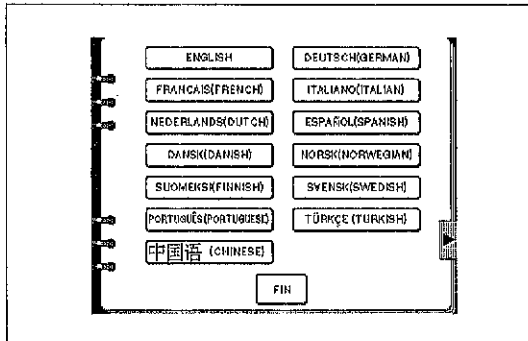

**Exemple: Pour choisir l'espagnol comme langue d'affichage**

1. Appuyez sur "  ".
2. Appuyez sur "ESPAÑOL" (SPANISH).  
La langue en fonction est alors l'espagnol.
3. L'affichage retourne ensuite à l'écran précédent.

### REMARQUE

- \* Lorsque vous utilisez la touche "  " pour choisir la langue d'affichage, les messages d'erreur seront aussi affichés dans la langue choisie.
- \* Vous pouvez sélectionner la langue d'affichage parmi 13 langues différentes (anglais, allemand, français, italien, néerlandais, espagnol, danois, norvégien, finlandais, suédois, portugais, turc et chinois).

## Pour annuler la sélection de langue

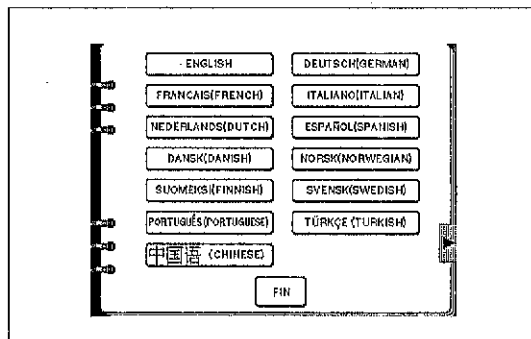

**Exemple: Pour repasser de l'espagnol à l'anglais**

1. Appuyez sur la touche "FONCTION DE BASE".
2. Appuyez sur " ".
3. Appuyez sur "ENGLISH".  
Vous pourrez ainsi annuler la sélection de la langue espagnole et repasser à l'anglais comme langue pour tous les affichages et les messages d'erreur.

### ATTENTION

- Cette fonction ne doit pas être utilisée comme une fonction de traduction.
- Si la machine est mise hors tension, la sélection actuelle de la langue restera en fonction et ne sera pas annulée.



# BOBINAGE DE CANETTE/REGLAGE DU FIL DE CANETTE

Comment remplir la canette et positionner le fil de canette.

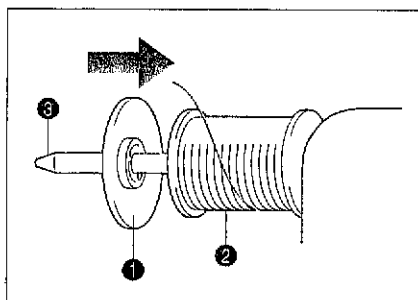
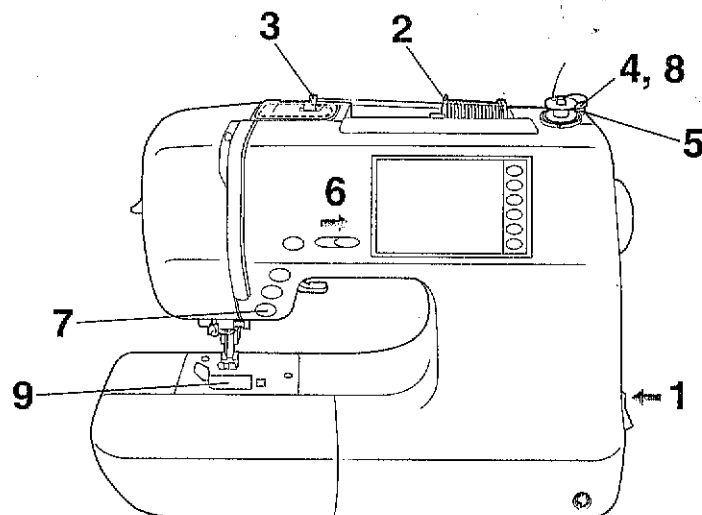

1. Reliez la machine au secteur et allumez-la à l'aide de l'interrupteur.

2. Placez la bobine de fil sur l'axe, de sorte que l'extrémité du fil se déroule à partir du bas de la bobine. Utilisez un couvercle de bobine dont la taille correspond le mieux à celle de la bobine afin de maintenir fermement la bobine en place sur l'axe.

- ❶ Couvercle de bobine
- ❷ Bobine
- ❸ Axe de bobine

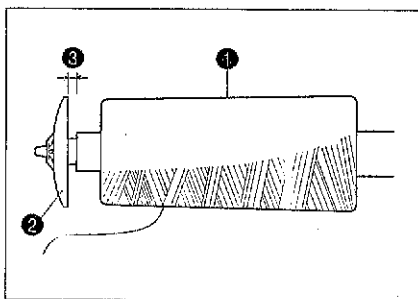

\* Le couvercle de bobine doit être poussé bien à fond sur la bobine.

## Remarque

Si vous utilisez un fil très fin tel qu'un fil croisé, retirez le feutre de bobine et séparez légèrement le couvercle de bobine (petit) du fil de la bobine avant l'utilisation.

- ❶ Fil croisé
- ❷ Couvercle de bobine (petit)
- ❸ Espace

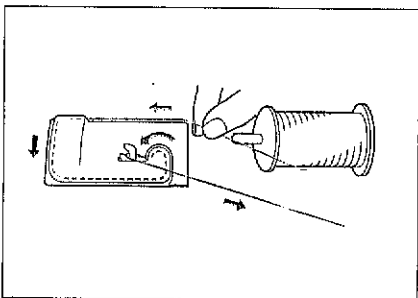

3. Tenez légèrement la bobine de fil de la main droite, prenez l'extrémité du fil dans la main gauche et passez-le par les guides en suivant l'ordre des numéros indiqués.

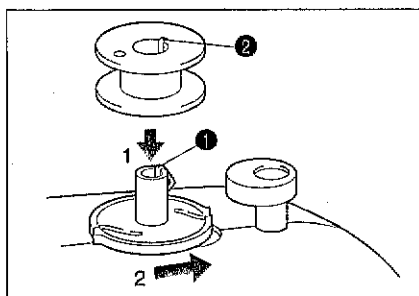

4. Alignez la rainure de la canette sur le ressort de l'axe et placez la canette sur l'axe du bobineur. Poussez ensuite l'axe du bobineur de canette vers la droite.

- ❶ Ressort de l'axe
- ❷ Rainure de la canette

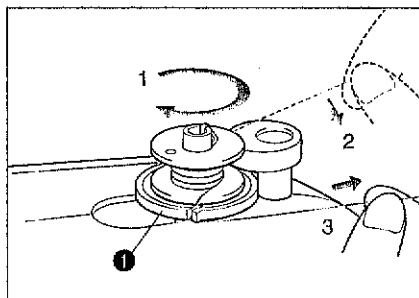

5. Enroulez quatre ou cinq fois le fil sur la canette, dans le sens des aiguilles d'une montre, puis passez l'extrémité du fil par la fente du siège du bobineur et tirez-le dans le sens indiqué sur l'illustration. Coupez le fil à l'aide du coupe-fils.

- ❶ Siège du bobineur de canette.

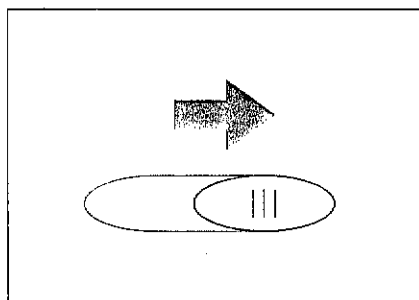

- 6. Faites glisser le levier de contrôle des plages de vitesse vers la vitesse maximum (à fond vers la droite).
- 7. Appuyez sur la touche "MARCHE/ARRET". La machine s'arrête automatiquement lorsque la canette est pleine.
- 8. Lorsque la canette a fini de tourner, appuyez sur la touche "MARCHE/ARRET" pour arrêter la machine.
- 9. Coupez le fil, faites glisser l'axe du bobineur vers la gauche et retirez la canette.

## Mise en place de la canette

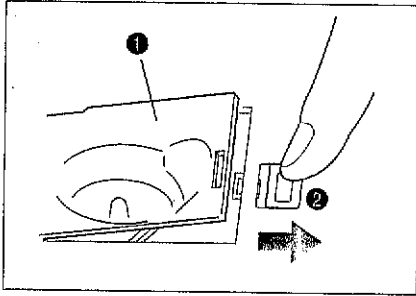

1. Ouvrez le couvercle de la canette en le faisant coulisser.

① Couvercle de la canette

② Bouton de déverrouillage du couvercle de la canette

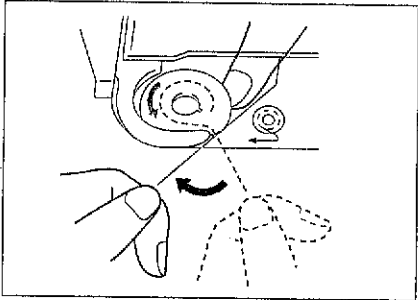

2. Insérez la canette dans la boîte à canette en respectant la direction d'enfilage indiquée par l'illustration.

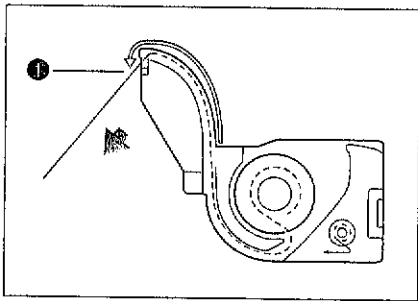

3. Faites passer l'extrémité du fil à travers la fente, puis tirez le fil vers vous de manière à couper le fil en excès.

① Coupe-fil incorporé

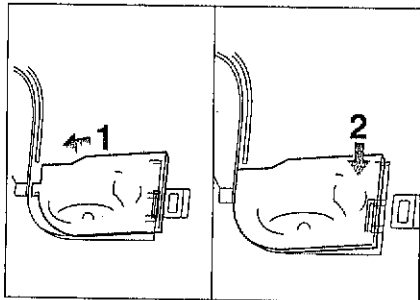

4. Refermez le couvercle de la canette en mettant son côté gauche en place et en appuyant légèrement sur son côté droit pour le verrouiller.

\* Vous pouvez commencer la couture sans tirer le fil de canette.

## ENFILAGE SUPERIEUR

Faites passer le fil en suivant les numéros et les flèches sur la machine.

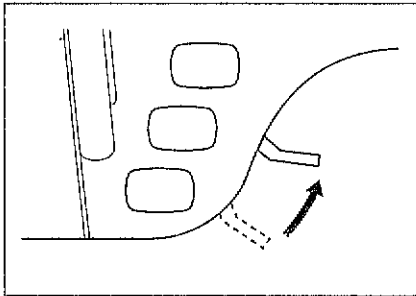
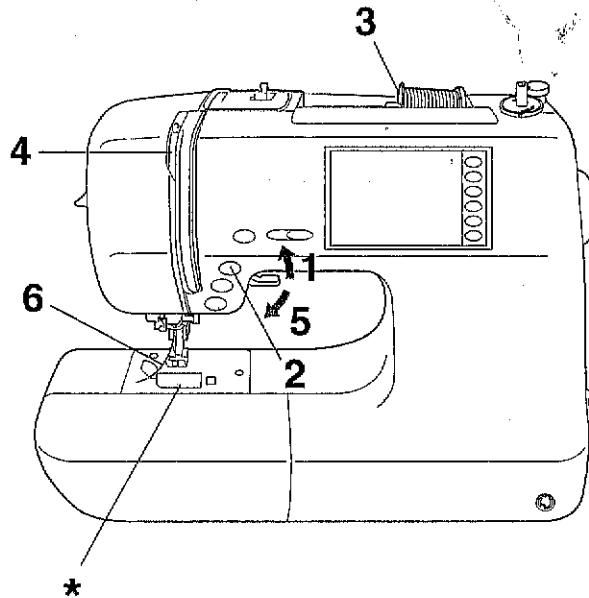

1. Relevez le levier du pied presseur. (Si le pied presseur n'est pas relevé, le fil supérieur ne peut pas être enfilé.)

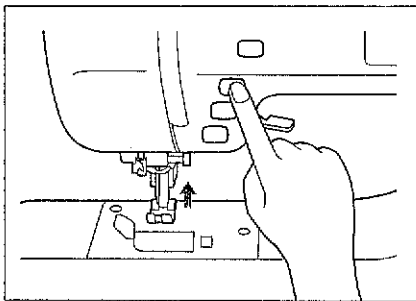

2. Relevez complètement l'aiguille au moyen de la touche de positionnement d'aiguille.

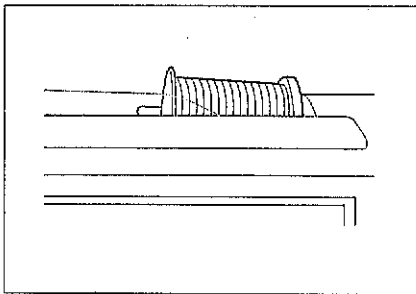

3. Mettez la bobine en place. L'extrémité du fil doit provenir du côté inférieur avant de la bobine. Le couvercle de bobine dont la taille correspond le mieux à celle du fil de bobine doit être utilisé afin que la bobine soit maintenue bien en place sur l'axe de la bobine.

Insérez le fil fermement jusqu'au bas du guide-fil. ①

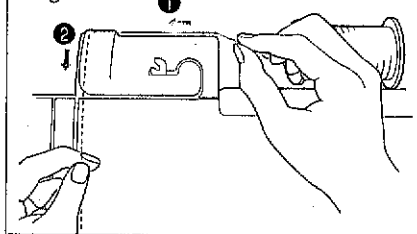

4. Tenez légèrement la bobine de fil de la main droite, prenez l'extrémité du fil dans la main gauche et tenez le fil tendu en le passant par les guides dans l'ordre des numéros indiqués.

**Remarque:**

Une mauvaise mise en place des fils risque d'endommager la machine et/ou le travail.

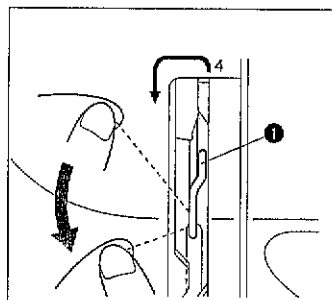
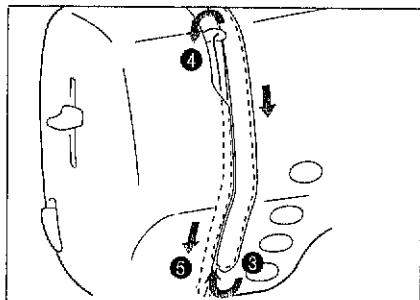

① Levier releveur de fils

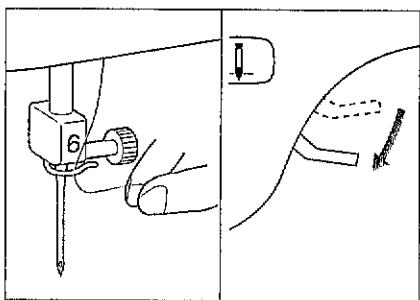

5. Abaissez le pied presseur.
6. Enfilez le fil manuellement ou à l'aide de l'enfileur automatique.

\* Il n'est pas nécessaire de tirer le fil inférieur vers le haut avant de commencer à coudre.

7. Faites passer le fil sous le pied presseur et tirez-le de 5 cm vers l'extérieur à l'arrière de la machine.

**Remarque**

Relevez toujours le pied presseur avant de retirer le fil supérieur de la machine, sinon l'enfileur automatique risque d'être endommagé.

### Enfileur automatique

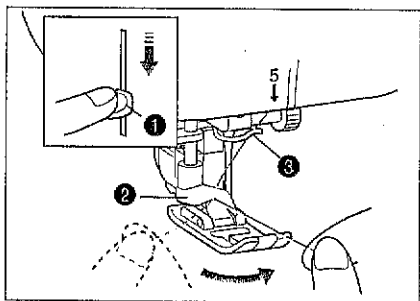

1. Faites passer le fil à travers la boucle métallique et tirez doucement le fil vers vous.

- ① Levier de l'enfileur
- ② Guide (Grand crochet)
- ③ Boucle métallique

\* Lorsqu'on abaisse le pied presseur, la tension automatique est activée, ce qui vous permet de saisir le fil pendant la couture.

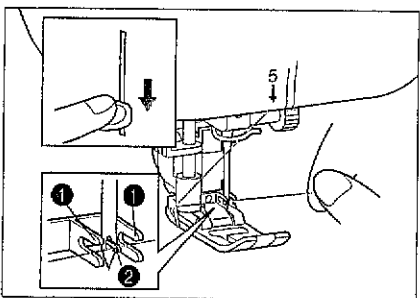

2. Abaissez complètement le levier de l'enfileur avec votre index gauche. Vérifiez que le fil est bien maintenu par le guide et que le crochet de l'enfileur est bien passé à travers le chas de l'aiguille.

- ① Second jeu de crochets
- ② Troisième crochet

3. Tenez le fil avec le pouce gauche et l'index, puis tout en abaissant le levier de l'enfileur, tendez le fil vers la gauche; le grand crochet saisira alors le fil. Lorsque le levier de l'enfileur est complètement abaissé, tendez le fil à travers le chas de l'aiguille.

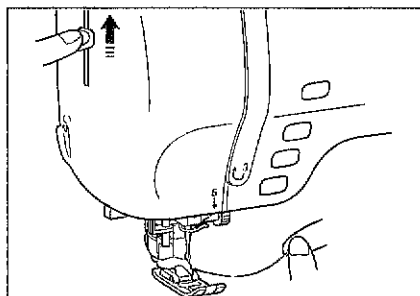

\* Tournez légèrement votre main droite pour vérifier que le fil est bien engagé.

4. Tout en tenant légèrement le fil, relevez le levier de l'enfileur.

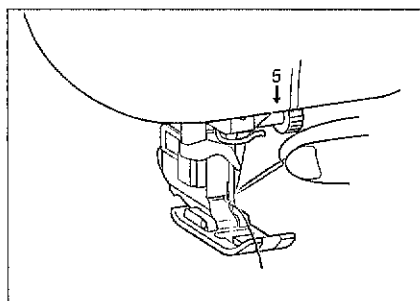

5. Tirez le fil vers l'arrière afin de compléter l'enfilage du fil supérieur.

6. Faites passer le fil sous le pied presseur et tirez-le de 5 cm (1-15/16") vers l'extérieur à l'arrière de la machine.

### Utilisation de la broche porte-bobine supplémentaire et du filet

#### Broche porte-bobine

Utilisez cette broche lorsque vous utilisez du fil métallisé pour vos travaux de broderie.

1. Insérez la broche porte-bobine supplémentaire à la fin de l'arbre du bobineur de shaft.

2. Installez dans l'ordre le feutre de bobine puis le fil de bobine, puis enflez le fil supérieur.

① Insérez la broche porte-bobine supplémentaire à la fin de l'arbre du bobineur de shaft.

② Feutre de bobine

③ Bobine de fil

\* Lorsque vous mettez en place la canette de fil, ajustez-la de manière que le fil se déroule de l'avant de la canette.

\* Si vous utilisez du fil métallisé, nous vous recommandons d'utiliser une aiguille 90/14 pour machine à coudre domestique.

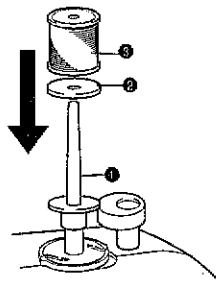

#### Remarque

Cette méthode permet d'empêcher la torsion du fil lorsque celui-ci sort de la broche porte-bobine.

#### Filet

Si vous utilisez des fils spéciaux qui se déroulent rapidement de la canette de fil, fixez un filet sur la canette avant l'utilisation.

\* Découpez le filet de manière à ce qu'il corresponde à la taille de la canette.

① Filet

② Canette de fil

③ Broche porte-canette

④ Couvercle de canette

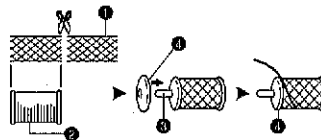

#### Remarque

L'enfileur automatique n'accepte pas les combinaisons mentionnées ci-contre à gauche.

Un fil nylon transparent peut être utilisé sans avoir à consulter le tableau, pourvu que l'aiguille utilisée soit d'un calibre compris entre 90/14 et 100/16.

Aiguille	Fil (Coton)
65/9	No 30, 50, 60
75/11	No 30
90/14	No 30
100/16	No 20

## MARCHE/ARRET

### Touche "MARCHE/ARRET"

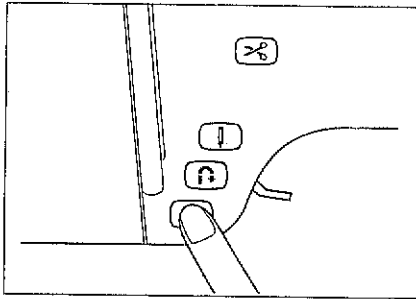

1 Placez le tissu sous le pied presseur, abaissez le pied presseur puis appuyez sur la touche "MARCHE/ARRET". La machine commence à coudre.

\* Maintenez la touche "MARCHE/ARRET" enfoncée pour coudre lentement.

2. Appuyez à nouveau sur la touche "MARCHE/ARRET" pour arrêter la machine.

### Pédale de commande

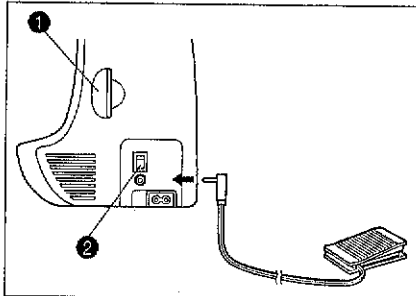

#### Remarque:

Ne pas laisser les morceaux de tissu et la bourre s'accumuler dans la pédale du rhéostat sous peine de provoquer un incendie ou un court-circuit.

1. Eteignez la machine et branchez la fiche de la pédale du rhéostat dans la prise correspondante de la machine.

❶ Pédale du rhéostat

❷ Prise de la pédale

2. Mettez la machine sous tension, puis appuyez doucement sur la pédale du rhéostat pour commencer à coudre.

\* La vitesse sélectionnée par le levier de contrôle de la plage de vitesse de la machine correspondra à la vitesse maximum de la pédale du rhéostat.

3. Lorsque vous relâchez la pression sur la pédale, la machine s'arrête.

\* Lors de l'utilisation de la pédale, l'activation de la touche "MARCHE/ARRET" n'a aucun effet sur la machine.

## Mise en place et utilisation du releveur à genou

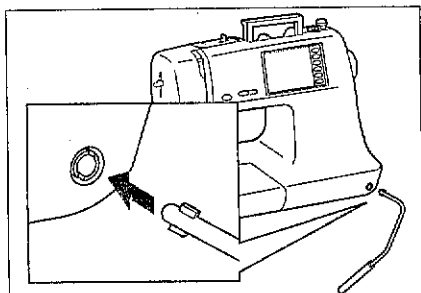

Alignez le releveur à genou sur l'orifice de montage et insérez-le dans l'orifice.

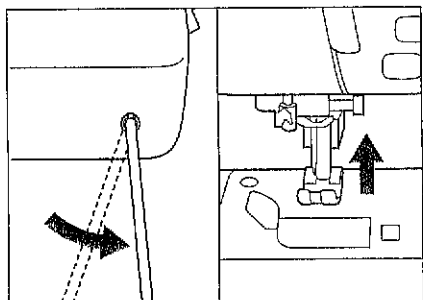

Utilisez votre genou pour soulever le releveur à genou vers la droite, afin de libérer vos deux mains pour d'autres tâches.



# LARGEUR ET LONGUEUR DE POINT

## Largeur de point

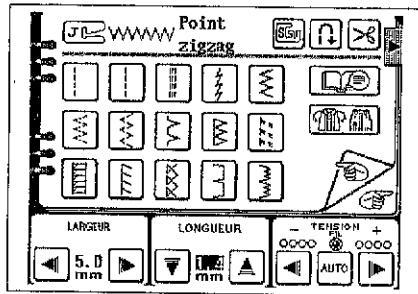

Pour augmenter la largeur de point

Appuyez sur la touche de largeur de point "▶".

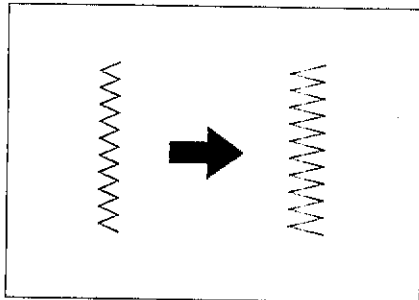

A chaque pression sur la touche, la valeur du réglage de largeur de point augmente.

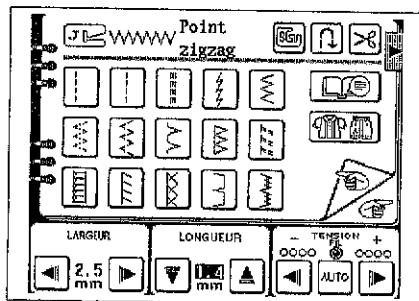

Pour diminuer la largeur de point

Appuyez sur la touche de largeur de point "◀".

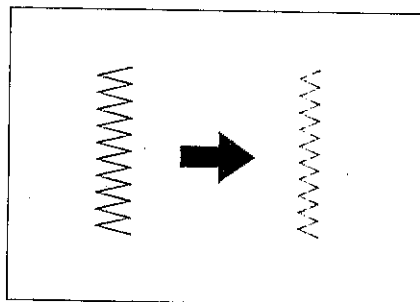

A chaque pression sur la touche, la valeur du réglage de largeur de point diminue.

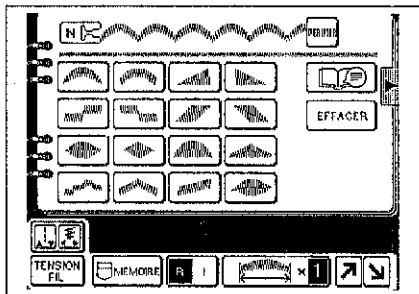

### Couture de caractères et de motifs avec points bourdon

Sélectionnez la touche "CARACTERES" à partir des touches sélection situées sur le côté droit de la machine.

Appuyez sur la touche "  " sur l'écran.

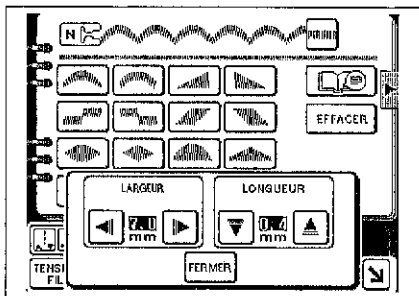

\* Si vous appuyez sur la touche "FERMER", l'affichage retourne à l'écran précédent.

### Longueur de point

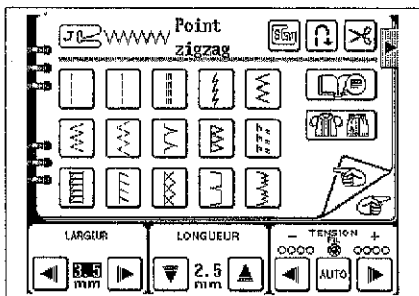

### Pour augmenter la longueur de point

Appuyez sur la touche de réglage de longueur de point "  " .

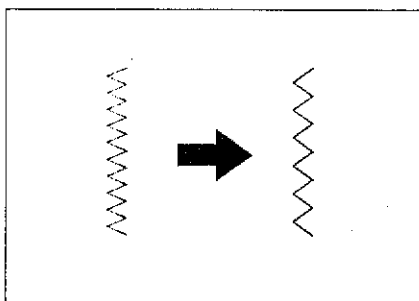

A chaque pression sur la touche, la valeur du réglage de longueur de point augmente.

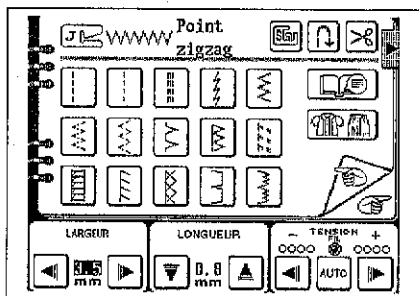

### Pour diminuer la longueur de point

Appuyez sur la touche de réglage de longueur de point "▼".

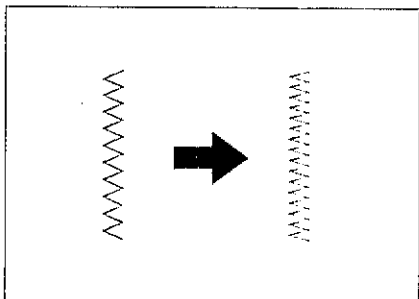

A chaque pression sur la touche, la valeur du réglage de longueur de point diminue.

- \* Lors de la couture de points droits, si l'épaisseur du tissu est inférieure à 1 mm, la longueur de point passera automatiquement à 4,0 mm en début de couture pour empêcher le fronçage, même si la longueur a été réglée à 5,0 mm.

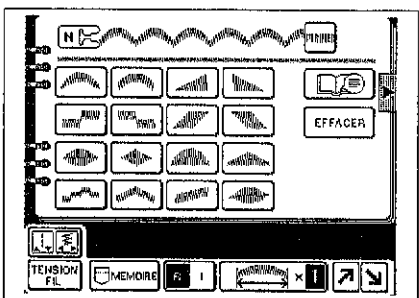

### Couture de caractères et de motifs avec points bourdon

Sélectionnez la touche "CARACTERES" à partir des touches sélection situées sur le côté droit de la machine.



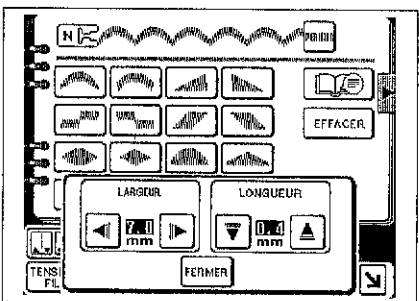

















Appuyez sur la touche "☰" pour régler.



- \* Si vous appuyez sur la touche "FERMER", l'affichage retourne à l'écran précédent.

**Tableau de réglage rapide de la largeur et de la longueur de point**

POINT		Largeur de point [mm (pouce)]		Longueur de point [mm (pouce)]		POINT		Largeur de point [mm (pouce)]		Longueur de point [mm (pouce)]	
		Automatique	Manuel	Automatique	Manuel			Automatique	Manuel	Automatique	Manuel
Droit (Gauche)		[0,0 (0,0)]	0,0-7,0 (0-1/4)	2,5 (3/32)	0,2-5,0 (1/64-3/16)						
Droit (Milieu)		-	-	2,5 (3/32)	0,2-5,0 (1/64-3/16)			7,0 (1/4)	3,0-7,0 (1/8-1/4)	0,5 (1/32)	0,3-1,0 (1/64-1/16)
Point élastique		[0,0 (0,0)]	0,0-7,0 (0-1/4)	2,5 (3/32)	1,5-2,5 (1/16-3/32)						
		1,0 (1/16)	1,0-3,0 (1/16-1/8)	2,5 (3/32)	1,0-4,0 (1/16-3/16)						
Zigzag		3,5 (1/8)	0,0-7,0 (0-1/4)	1,4 (1/16)	0,0-4,0 (0-3/16)	Reprise		7,0 (1/4)	2,5-7,0 (3/32-1/4)	2,0 (1/16)	0,4-2,5 (1/64-1/16)
Zigzag élastique		5,0 (3/16)	1,5-7,0 (1/16-1/4)	1,0 (1/16)	0,2-4,0 (1/64-1/16)	Point d'arrêt		2,0 (1/16)	1,0-3,0 (1/16-1/8)	0,4 (1/64)	0,3-1,0 (1/64-1/16)
		5,0 (3/16)	1,5-7,0 (1/16-1/4)	1,0 (1/16)	0,2-4,0 (1/64-1/16)	Fixation de passepoil		4,0 (3/16)	0,0-7,0 (0,0-1/4)	1,0 (1/16)	0,2-4,0 (1/64-1/16)
Surfilage		3,5 (1/8)	2,5-5,0 (3/32-3/16)	2,0 (1/16)	1,0-4,0 (1/16-3/16)	Oeillet		7,0 (1/4)	7,0 6,0 5,0 (1/4-3/16)	7,0 (1/4)	7,0 6,0 5,0 (1/4-3/16)
		5,0 (3/16)	2,5-5,0 (3/32-3/16)	2,5 (3/32)	1,0-4,0 (1/16-3/16)	Couture des boutons		3,5 (1/8)	2,5-4,5 (3/32-3/16)	-	-
		5,0 (3/16)	0,0-7,0 (0,0-1/4)	2,5 (3/32)	0,5-3,0 (1/32-1/8)	Faufilage		0,0 (0,0)	0,0-7,0 (0-1/4)	20 (13/16)	5-30 (3/16-1-3/16)
		5,0 (3/16)	3,5-5,0 (1/8-3/16)	2,5 (3/32)	1,0-4,0 (1/16-3/16)	Appliqué		3,5 (1/8)	2,5-5,0 (3/32-3/16)	2,5 (3/32)	1,6-2,5 (1/16-3/32)
		5,0 (3/16)	0,0-7,0 (0,0-1/4)	2,5 (3/32)	0,5-3,0 (1/32-1/8)			1,5 (1/16)	0,5-3,5 (1/32-1/8)	1,4 (1/64)	0,8-4,0 (1/16-3/16)
		4,0 (3/16)	0,0-7,0 (0,0-1/4)	4,0 (3/16)	1,0-4,0 (1/16-3/16)	Point feston		5,0 (3/16)	2,5-7,0 (3/32-1/4)	0,4 (1/64)	0,1-1,0 (1/64-1/16)
Point invisible		0,0 (0,0)	+3 -3	2,0 (1/16)	1,0-3,5 (1/16-1/8)	Point smock		5,0 (3/16)	1,5-7,0 (1/16-1/4)	1,6 (1/16)	0,2-4,0 (1/64-1/16)
		0,0 (0,0)	+3 -3	2,0 (1/16)	1,0-3,5 (1/16-1/8)	Point patchwork		5,0 (3/16)	2,5-7,0 (3/32-1/4)	2,5 (3/32)	1,0-2,5 (1/16-3/32)
							4,0 (1/16)	0,0-7,0 (0,0-1/4)	1,2 (1/16)	0,2-4,0 (1/64-1/16)	
							5,0 (3/16)	0,0-7,0 (0,0-1/4)	1,2 (1/16)	0,2-4,0 (1/64-1/16)	
Boutonnière		5,0 (3/16)	3,0-5,0 (1/8-3/16)	0,4 (1/64)	0,2-1,0 (1/64-1/16)	Fagot		5,0 (3/16)	0,0-7,0 (0,0-1/4)	2,5 (3/32)	2,5-3,0 (3/32-1/8)
		5,0 (3/16)	3,0-5,0 (1/8-3/16)	0,4 (1/64)	0,2-1,0 (1/64-1/16)			5,0 (3/16)	2,5-7,0 (3/32-1/4)	2,5 (3/32)	1,0-2,5 (1/16-3/32)
		5,0 (3/16)	3,0-5,0 (1/8-3/16)	0,4 (1/64)	0,2-1,0 (1/64-1/16)						
		5,0 (3/16)	3,0-5,0 (1/8-3/16)	0,4 (1/64)	0,2-1,0 (1/64-1/16)						
		6,0 (1/4)	3,0-6,0 (1/8-1/4)	1,0 (1/16)	0,5-2,0 (1/32-1/16)						
		6,0 (1/4)	3,0-6,0 (1/8-1/4)	1,5 (1/16)	1,0-3,0 (1/16-1/8)						
		5,0 (3/16)	0,0-6,0 (0,0-1/4)	2,0 (1/10)	0,2-5,0 (1/64-3/16)						

POINT		Largeur de point [mm (pouce)]		Longueur de point [mm (pouce)]	
		Automatique	Manuel	Automatique	Manuel
Point décoratif		4,0 (3/16)	0,0-7,0 (0,0-1/4)	2,5 (3/32)	1,0-4,0 (1/16-3/16)
		4,0 (3/16)	0,0-7,0 (0,0-1/4)	3,0 (1/8)	2,0-4,0 (1/16-3/16)
		5,5 (3/16)	0,0-7,0 (0,0-1/4)	1,6 (1/16)	1,0-4,0 (1/16-3/16)
		3,5 (1/8)	0,0-7,0 (0,0-1/4)	1,6 (1/16)	0,2-4,0 (1/64-1/16)
		0,0 (0)	0,0-7,0 (0,0-1/4)	2,5 (3/32)	1,0-4,0 (1/16-3/16)
		5,0 (3/16)	1,5-7,0 (1/16-1/4)	1,0 (1/16)	0,2-4,0 (1/64-3/16)
Couture latérale (droite)		-	-	-	-
		-	-	-	-
		-	-	-	-
		-	-	-	-
		-	-	-	-
		-	-	-	-
		-	-	-	-
		-	-	-	-
Couture latérale (Zigzag)		-	-	-	-
		-	-	-	-
Point bordures		6,0 (1/4)	1,5-7,0 (1/16-1/4)	2,5 (3/32)	1,5-4,0 (1/16-3/16)
		5,0 (3/16)	2,0-7,0 (1/16-1/4)	1,6 (1/16)	1,0-4,0 (1/16-3/16)
		5,0 (3/16)	1,5-7,0 (1/16-1/4)	4,0 (3/16)	1,5-4,0 (1/16-3/16)
		3,5 (1/8)	1,5-7,0 (1/16-1/4)	3,0 (1/8)	1,6-4,0 (1/16-3/16)
		5,0 (3/16)	3,0-7,0 (1/8-1/4)	3,5 (1/8)	2,0-4,0 (1/16-3/16)

\*-: Non réglable

# TENSION DU FIL

## Tension correcte

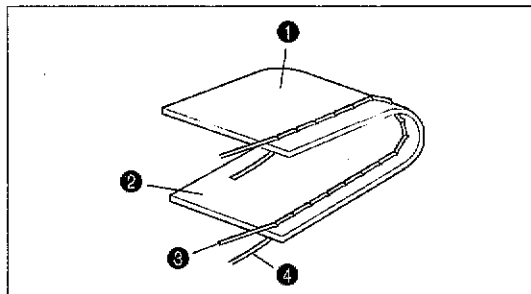

- ① Envers
- ② Surface de l'ouvrage
- ③ Fil supérieur
- ④ Fil de canette

- \* La tension du fil est réglée automatiquement à la valeur la plus appropriée, indépendamment du type de tissu et de fil.
- \* Une tension correcte est importante car trop ou pas assez de tension peut provoquer des coutures peu solides ou faire froncer le tissu.

## Diminuez la tension en appuyant sur la touche "◀" (faible)

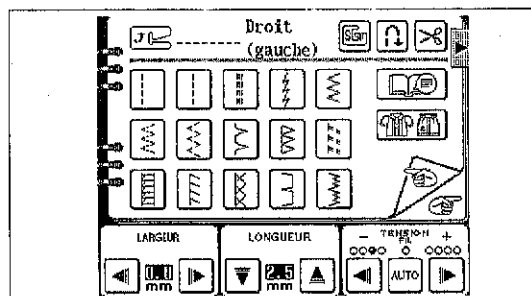

Appuyez sur la touche de réglage de tension de fil "◀".

La valeur de tension de fil diminue (plus faible).

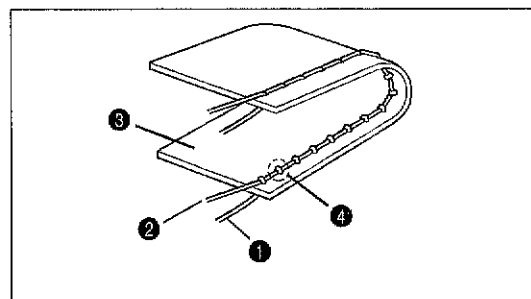

- ① Fil de canette
- ② Fil supérieur
- ③ Surface de l'ouvrage
- ④ Les boucles apparaissent à la surface du tissu.

## Augmentez la tension en appuyant sur la touche "▶" (forte)

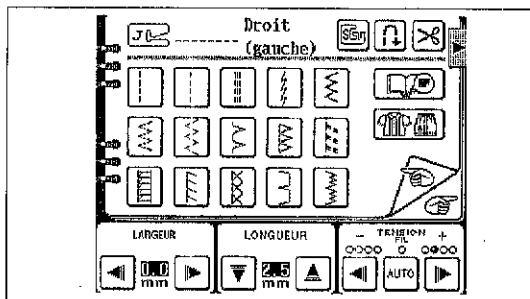

Appuyez sur la touche de réglage de tension de fil "▶".

La valeur de tension de fil augmente (plus forte).

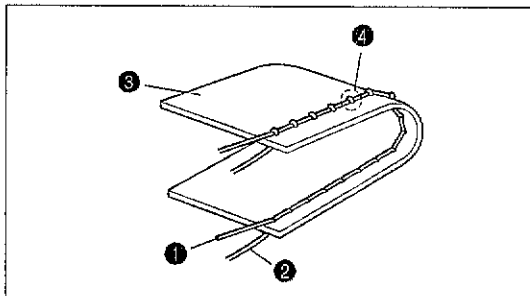

- ① Fil supérieur
- ② Fil de canette
- ③ Surface de l'ouvrage
- ④ Les boucles apparaissent sur l'envers du tissu.

## Points autres que le "POINT UTILITAIRE"

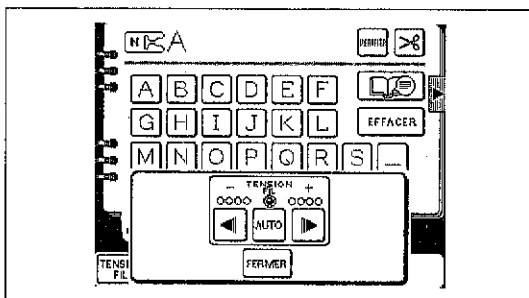

1. Appuyez sur la touche "TENSION".

2. Changez la tension du fil supérieur.

\* Si vous appuyez sur la touche "FERMER", l'affichage retourne à l'écran précédent.

## CHANGEMENT DU PIED PRESSEUR

Changez le pied presseur en suivant les messages à l'écran

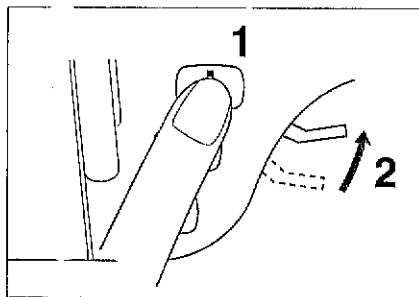

1. Appuyez sur la touche positionnement d'aiguille pour lever l'aiguille, puis coupez l'alimentation électrique.
2. Relevez le pied presseur.

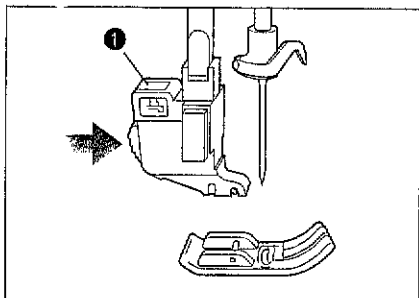

3. Appuyez sur la touche noire située à l'arrière du support afin de décrocher le pied.

① Support

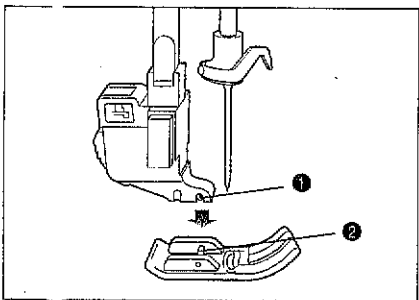

4. Positionnez l'ergot du pied presseur juste en dessous de l'extrémité du support et abaissez le levier du pied presseur.

- ① Extrémité du support
- ② Ergot du pied presseur

## In stallation du pied pour broderie "Q"

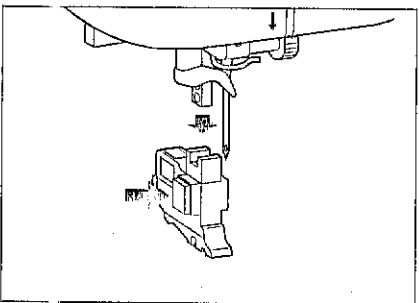

1. Appuyez sur la touche positionnement d'aiguille pour lever l'aiguille, puis coupez l'alimentation électrique.
2. Relevez le pied presseur.
3. Tout en appuyant sur la touche noire située à gauche du support de pied presseur, abaissez le support de pied presseur pour le déposer.



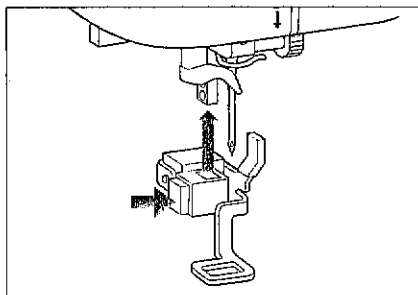

4. Relevez tout à fait le pied presseur. Tout en appuyant sur la touche noire située à gauche du pied pour broderie "Q", relevez tout à fait le pied pour broderie "Q" en vous aidant des deux mains pour l'installer.

**PRECAUTION**

Veillez à ne pas toucher l'aiguille à ce moment, sinon vous risqueriez de vous blesser.

**Facultatif**

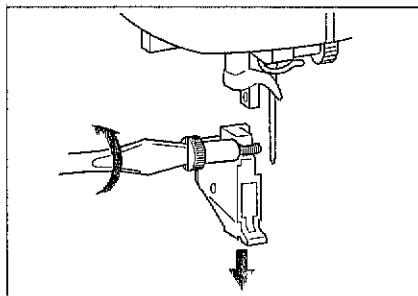

1. Appuyez sur la touche "POSITION DE L'AIGUILLE" pour soulever l'aiguille puis éteignez la machine à coudre.
2. Soulevez le levier du pied presseur.
3. Desserrez la vis pour retirer le support du pied presseur.

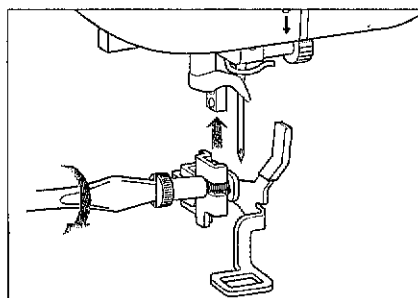

4. Fixez le pied pour broderie "Q".
5. Attachez le bras du pied pour broderie "Q" à la barre de l'aiguille et utilisez le disque métallique fourni avec votre machine (accessoire n° 14 à la page 7) ou un tournevis pour serrer la vis correctement.

**PRECAUTION**

Veillez à ne pas toucher l'aiguille à ce moment, sinon vous risqueriez de vous blesser.

**REMARQUE:**

- Veillez à ce qu'il n'y ait pas d'écart entre la barre à aiguille et le pied pour broderie "Q".
- Il est conseillé d'utiliser une aiguille 90/14 pour la broderie de tissus plus épais ou sur des tissus stabilisateurs (par exemples lors de broderies sur du jeans, de la mousse, etc.). Une aiguille 75/11 risquerait en effet de se tordre ou de casser, ce qui pourrait provoquer des blessures.

**Pour changer le pied pour broderie**

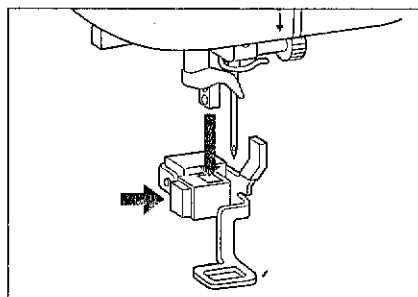

1. Relevez tout à fait le pied presseur. Tout en appuyant sur la touche noire située à gauche du pied pour broderie "Q", abaissez le pied pour broderie "Q" pour le déposer.

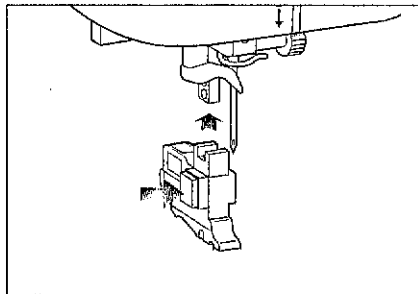

2. Tout en appuyant sur la touche noire située à gauche du pied, relevez à fond le support de pied presseur en vous aidant des deux mains pour l'installer.

**PRECAUTION**

Veillez à ne pas toucher l'aiguille à ce moment, sinon vous risqueriez de vous blesser.

**Facultatif**

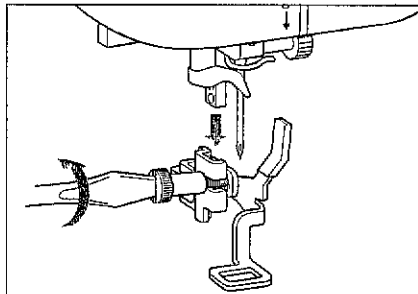

1. Appuyez sur la touche "POSITION DE L'AIGUILLE" pour relever l'aiguille puis éteignez la machine à coudre.
2. Soulevez le levier du pied presseur.
3. Desserrez la vis pour retirer le pied pour broderie "Q".

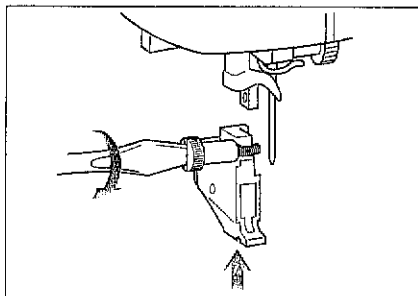

4. Lorsque le pied presseur est relevé, serrez légèrement la vis pour fixer le support du pied presseur.
5. Abaissez le levier du pied presseur et utilisez le disque métallique fourni avec la machine (accessoire n° 14 à la page 7) ou un tournevis pour serrer la vis correctement.

**PRECAUTION**

Veillez à ne pas toucher l'aiguille à ce moment, sinon vous risqueriez de vous blesser.

**REMARQUE:**

- Si le pied presseur n'est pas installé correctement, la tension du fil risque de se relâcher à cause d'une mauvaise hauteur du pied presseur.

**Réglage de la griffe d'entraînement**

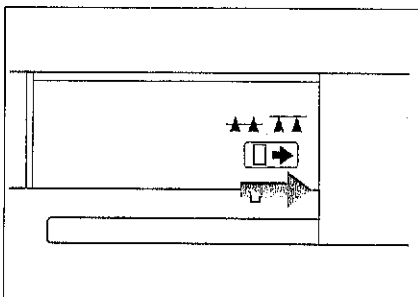

Lorsque le compartiment à accessoires est retiré, le levier de réglage des griffes d'entraînement est visible à la base de la machine à coudre. Glissez le levier vers la droite pour abaisser les griffes d'entraînement. Vous devez également abaisser celles-ci pour la couture de boutons.

Si vous continuez à coudre, faites glisser le levier vers la gauche pour relever les griffes d'entraînement.

- \* Lorsque le bras de broderie est engagé sur la machine, les griffes d'entraînement s'abaissent automatiquement.

# CHANGEMENT DE L'AIGUILLE

## Installez solidement l'aiguille

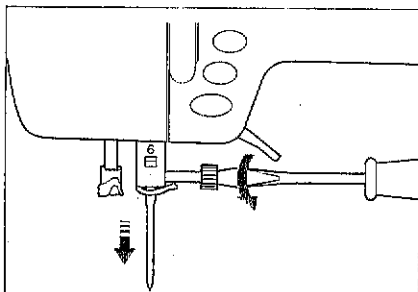

1. Appuyez sur la touche "POSITION DE L'AIGUILLE" pour relever l'aiguille.
2. Mettez l'interrupteur général sur la position d'arrêt et abaissez le levier du pied presseur.
3. Desserrez la vis de fixation de l'aiguille à l'aide d'un tournevis.
4. Pull out the needle.

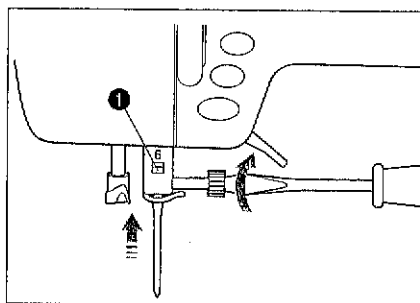

5. Avec son côté plat tourné vers l'arrière, insérez l'aiguille bien à fond contre la butée de l'aiguille. Serrez fermement la vis à l'aide d'un tournevis.
6. Mettez l'interrupteur général sur la position de marche.

① Butée de l'aiguille

6. Mettez l'interrupteur général sur la position de marche.

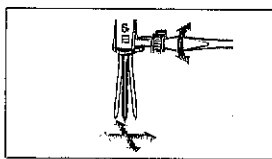

### ATTENTION:

Ne jamais desserrer ou serrer la vis de fixation de l'aiguille en appliquant une force excessive car vous risqueriez de l'endommager.

## Vérification de l'aiguille

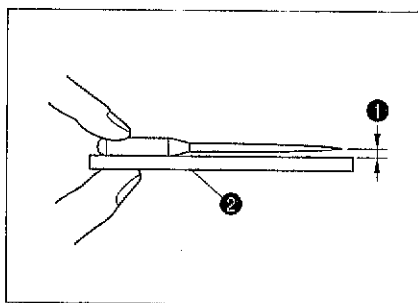

Placez l'aiguille sur une surface plane et vérifiez si elle est bien parallèle à la surface.

Si l'aiguille n'est pas parallèle à la surface, cela signifie qu'elle est tordue et vous devez la jeter afin de ne pas risquer d'endommager l'ouvrage ou la machine.

- ① Espace entre l'aiguille et la surface plane
- ② Surface plane (plaque à aiguille, verre, règle, etc.)

# TOUCHES OPERATION DE LA MACHINE

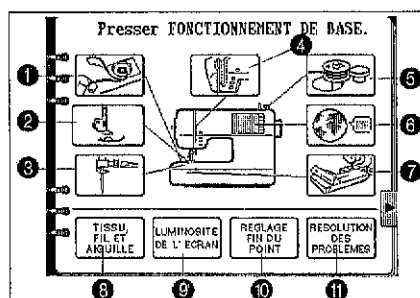



Cette machine à coudre contient des instructions incorporées concernant l'utilisation de la machine, basées sur ce manuel d'instructions. Si vous appuyez sur la touche "FONCTION DE BASE", des détails concernant les opérations de base telles que le bobinage de canette et l'enfilage supérieur s'afficheront sur l'écran, de manière que vous puissiez suivre ces instructions en utilisant la machine.

## Exemple: Pour savoir comment bobiner le fil de canette

1. Appuyez sur la touche "FONCTION DE BASE". L'écran suivant s'affiche.

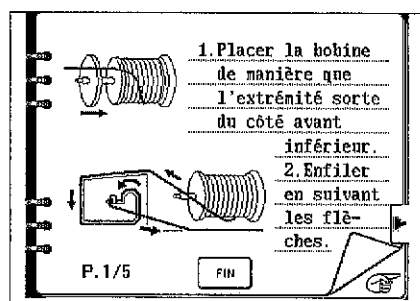
- 1 Appuyez sur cette touche pour savoir comment régler le fil de canette.
- 2 Appuyez sur cette touche pour savoir comment remplacer le pied presseur.
- 3 Appuyez sur cette touche pour savoir comment remplacer l'aiguille.
- 4 Appuyez sur cette touche pour savoir comment bobiner le fil de canette.
- 5 Appuyez sur cette touche pour savoir comment enfiler le fil supérieur.
- 6 Appuyez sur cette touche pour savoir comment sélectionner la langue.
- 7 Appuyez sur cette touche pour savoir comment broder.
- 8 Appuyez sur cette touche pour savoir quel fil et quelle aiguille utiliser pour différents tissus.
- 9 Utilisez cette touche si l'écran n'est pas bien lisible.
- 10 Utilisez cette touche si le motif est déformé.
- 11 Utilisez cette touche si une anomalie se produit en cours de couture.



2. Appuyez sur la touche "  ".

La procédure pour bobiner le fil de canette sur la canette s'affiche.

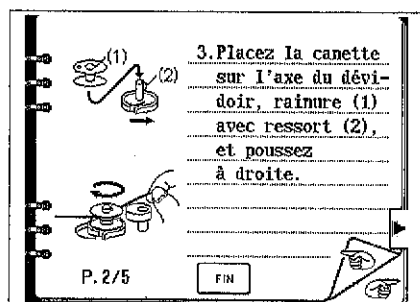

3. Appuyez sur la touche "  " pour afficher la partie suivante de la procédure. Suivez la procédure pour bobiner le fil de canette sur la canette.

\* Appuyez sur la touche "FIN" pour retourner à l'écran initial.

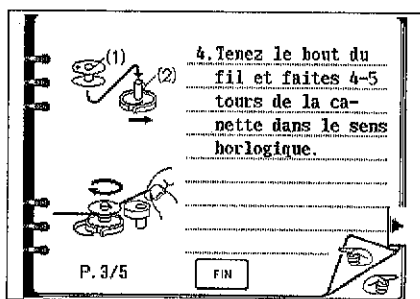

## ESSAI DE COUTURE

Essays de coudre un tissu (à l'aide de la touche "SELECTION POINT UTILITAIRE")

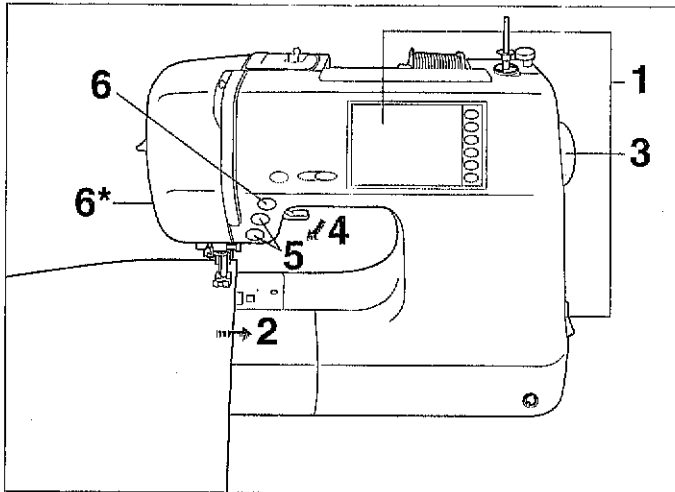

## PRECAUTION

- Pendant la couture, surveillez toujours l'aiguille, et n'approchez pas les mains de toutes les parties mobiles telles que l'aiguille, le volant et le levier de releveur de fil afin de ne pas risquer de vous blesser.
- Ne pas tirer ou pousser trop fort le tissu pendant la couture afin de ne pas risquer de vous blesser.
- N'utilisez jamais d'aiguilles tordues. Ces aiguilles pouvant se rompre facilement, vous risqueriez de vous blesser.

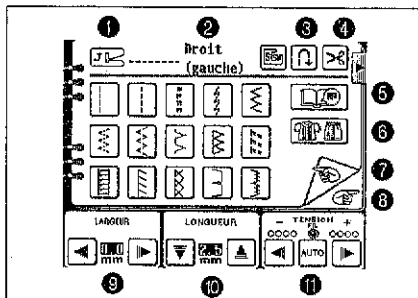

L'usine livre la machine avec une aiguille 75/11 installée.

1. A la mise en marche de la machine, le point droit (gauche) se trouve toujours sélectionné.

- ① Remplacer le pied presseur par un modèle portant la lettre indiquée.
- ② Ceci indique le motif actuellement sélectionné.
- ③ Si vous appuyez sur cette touche avant la couture, des points inverse (points renfort) seront automatiquement cousus. (Voir page 38.)
- ④ Si vous appuyez sur cette touche avant la couture, le fil sera automatiquement coupé en fin de couture. (Voir page 39.)
- ⑤ Si vous appuyez sur cette touche pendant la couture, un écran de conseil apparaîtra. (Voir page 42.)
- ⑥ Cette touche permet de sélectionner le motif adéquat pour l'application de couture et affiche aussi les étapes des opérations. (Voir page 40.)
- ⑦ Appuyez sur cette touche pour retourner à la page précédente.
- ⑧ Appuyez sur cette touche pour passer à la page suivante.
- ⑨ Appuyez sur ces touches pour régler la largeur de point.
- ⑩ Appuyez sur ces touches pour régler la longueur de point.
- ⑪ Appuyez sur cette touche pour modifier la tension du fil.

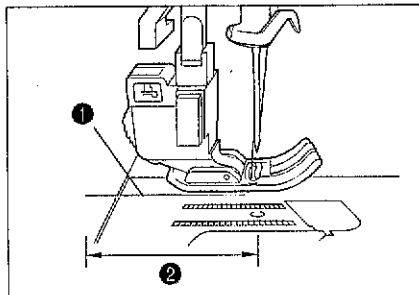

2. Faites passer le fil sous le pied presseur et tirez-le de 5 cm vers l'extérieur à l'arrière de la machine.

- ① Fil supérieur
- ② 5 cm (1-15/16)

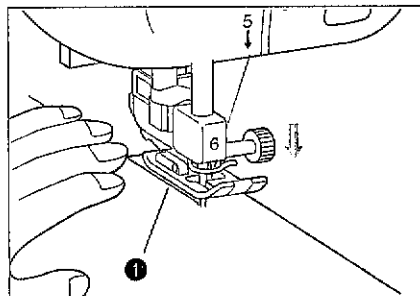

3. Tout en tenant les extrémités des fils et le tissu avec votre main gauche, tournez le volant avec votre main droite pour amener l'aiguille en position de début de couture.

- ① Fil

\* Vous pouvez commencer à coudre sans avoir à tirer le fil de la canette.

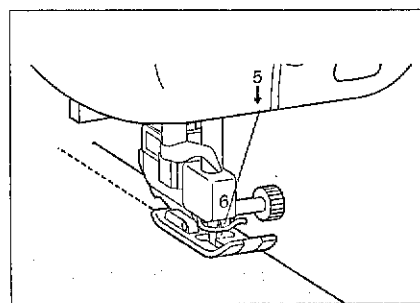

4. Abaisser le pied presseur, coudre quelques points inverses tout en appuyant sur la touche "POINT INVERSE", puis appuyer sur la touche MARCHE/ARRET. La machine se mettra à coudre en mode de démarrage lent.

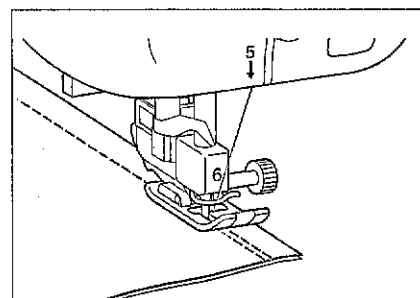

5. A la fin du point, appuyez sur la touche "POINT INVERSE" pour coudre un point inverse.

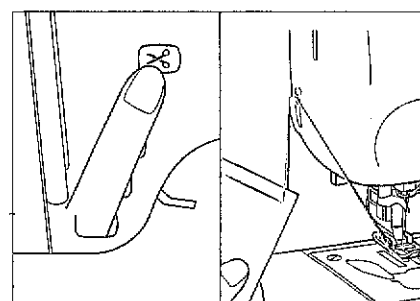

6. Coupez les fils au moyen de la touche "COUPE-FIL".

\*6. Un fil plus épais que le No. 30 sera coupé à l'aide du coupe-fil situé sur le côté de la machine, de la manière indiquée sur l'illustration.

\* DETECTEUR DE FIN DE FIL INFÉRIEUR

Si un message d'erreur apparaît sur l'écran, alors il ne reste plus assez de fil de canette. Remplacez le fil de canette.

## POINT RENFORT AUTOMATIQUE

Ce point permet d'éviter automatiquement l'effilochage.

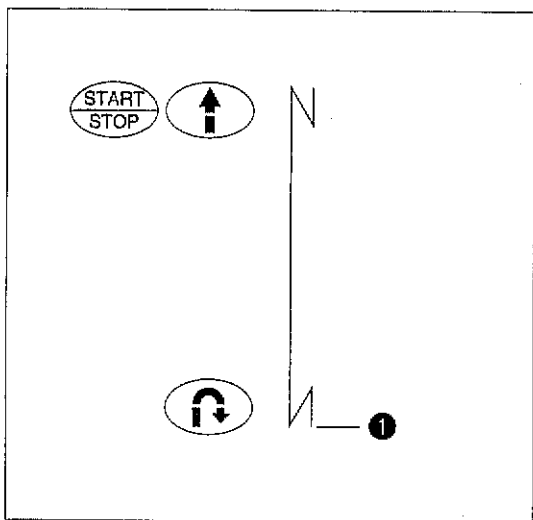
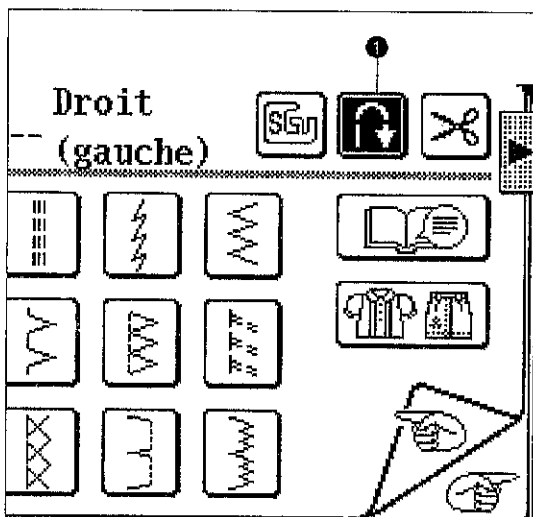

1. Sélectionnez le motif désiré.
2. Appuyez sur la touche de point renfort automatique.

① Touche de point renfort automatique

3. Appuyez sur la touche "MARCHE/ARRET".  
Cousez un point de renfort avant de commencer la couture. Omettez cependant ce point de renfort si vous avez simplement marqué une pause en cours de couture. Appuyez sur la touche "MARCHE/ARRET" pour arrêter momentanément la couture. Dans ce cas, ne cousez pas de point de renfort final. (Vous pouvez tourner ou ajuster le tissu comme vous le souhaitez). Appuyez sur la touche "MARCHE/ARRET" pour recommencer à coudre.

4. En fin de couture, appuyez sur la touche "POINT INVERSE" afin de coudre un point renfort et arrêtez la couture.

① S'arrête automatiquement

\* Le tissu doit être placé 3 à 4 longueurs de points derrière le pied presseur avant de commencer à coudre le point renfort.

### Pour annuler la couture à point renfort automatique

Si vous appuyez à nouveau sur la touche de point renfort automatique, la fonction de point renfort automatique est désactivée.

## COUPURE AUTOMATIQUE DU FIL

Le fil peut être automatiquement coupé.

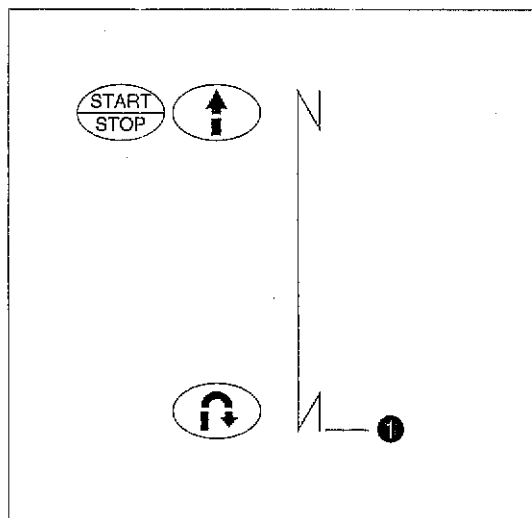
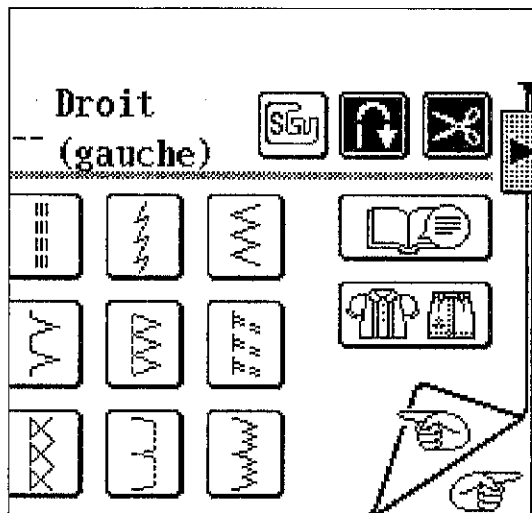

### Pour annuler la coupure automatique programmée du fil

Si vous programmez le coupe-fil automatique avant la couture, la machine coupera automatiquement le fil une fois la couture du motif terminée. (Les points renfort sont utilisés en début et en fin de couture du motif.)

1. Sélectionnez le motif désiré.
2. Appuyez sur la touche de coupe-fil programmé.
  - \* Le coupe-fil programmé et le point renfort automatique doivent être utilisés conjointement.
  - \* Le coupe-fil programmé est commode à utiliser pour les boutonnières, le point d'arrêt et les autres points d'intervention.
3. Appuyez sur la touche "MARCHE/ARRET". Le point renfort sera cousu avant que la couture à point droit ne commence.
4. En fin de couture, appuyez sur la touche "POINT INVERSE" afin de coudre un point renfort et arrêter la couture.
  - ❶ Le fil est automatiquement coupé, puis la couture s'arrête.
  - \* Le tissu doit être placé à 3 ou 4 longueurs de point derrière le pied presseur avant de coudre le point renfort.

Si vous appuyez à nouveau sur la touche de coupe-fil programmé, le programme de coupure automatique du fil sera annulé.



# SELECTION POINT UTILITAIRE

## (Exemple) Boutonnieres

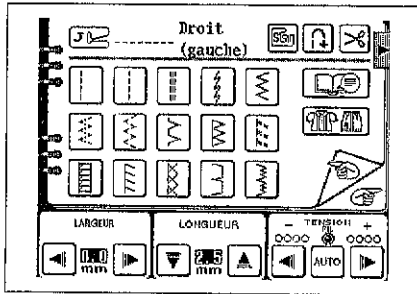

1. Appuyez sur la touche "POINT UTILITAIRE".
2. Appuyez sur la touche "  ".

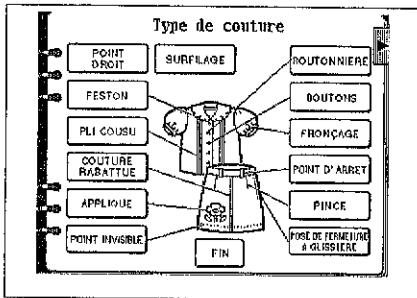

3. Appuyez sur la touche "BOUTONNIERE".

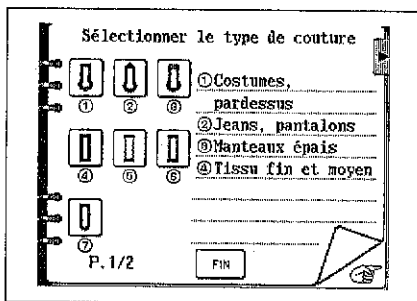

4. Sélectionnez l'application désirée.  
Les points disponibles et la méthode de couture apparaissent à l'écran pas par pas.

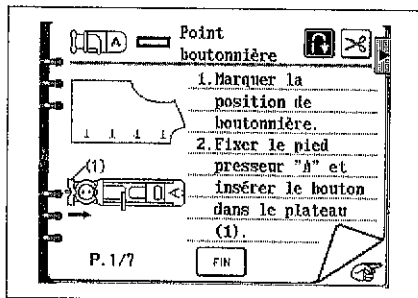

5. Appuyez sur la touche "  " pour faire apparaître la partie suivante de la procédure.  
Suivez la procédure de couture des boutonnières.

\* Appuyez sur la touche "FIN" pour retourner à l'écran initial.

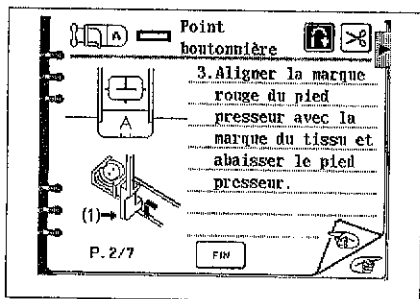

Point boutonnière

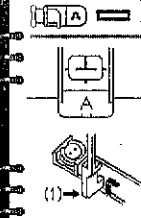

4. Abaisser le levier (1) de boutonnière derrière le support.

P. 3/7

FIN

Point boutonnière

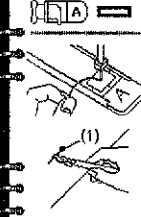

5. Coudre tout en tenant le fil supérieur.  
\*Guider le tissu avec la main tout en cousant.

P. 4/7

FIN

Point boutonnière

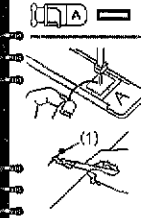

6. Utiliser le coupe fil pour agrandir le trou.  
Couper vers la broche (1).

P. 5/7

FIN

Point boutonnière

\*Si la touche  est préréglée, le fil sera automatiquement coupé en fin de couture.

P. 6/7

FIN

Point boutonnière

\*Si le tissu est trop épais pour s'engager correctement, presser la touche de réglage de longueur de point  pour augmenter la longueur de point.

P. 7/7

FIN

LARGEUR      LONGUEUR      - TENSION +



# SAVOIR FAIRE UTILE

## Touche "📖"

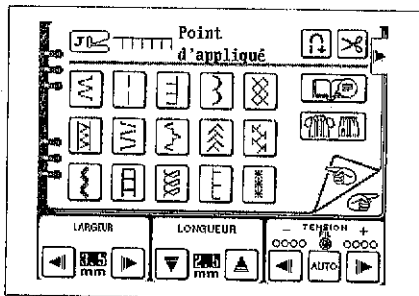

1. Appuyez sur la touche "📖". Si l'on appuie sur "📖" pendant que "☰" est sélectionné, l'écran suivant apparaît.

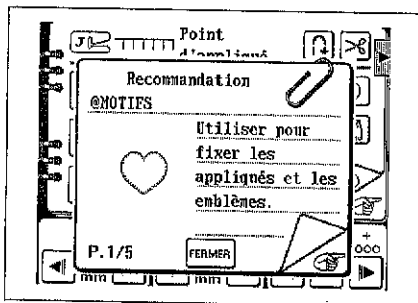

2. Appuyez sur la touche "📖" pour faire apparaître la partie suivante de la procédure.

\* Appuyez sur la touche "FERMER" pour retourner à l'écran initial.

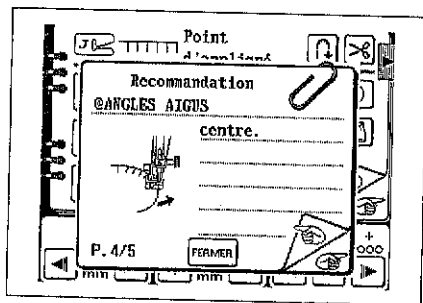
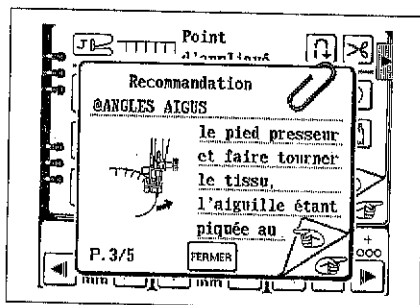
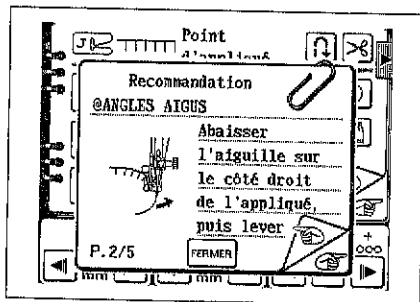

## Couture d'angles

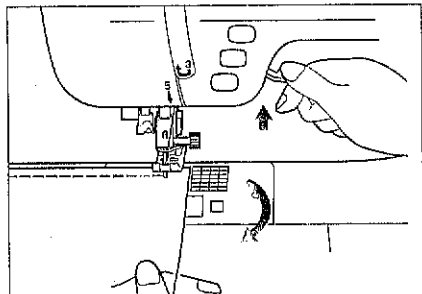

Laissez l'aiguille piquée dans le coin du tissu, puis relevez le pied presseur et tournez le tissu.

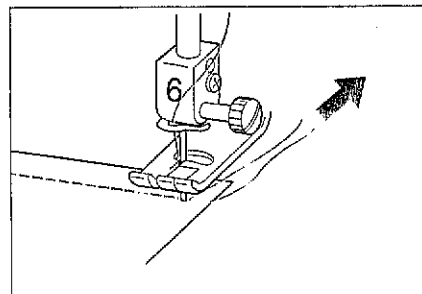

### Dans le cas d'un point court inférieur à 0,5 cm (3/16")

Avant de commencer à coudre, fixer un fil de faufilage au coin. Lorsque vous changez de direction au coin, commencez à coudre tout en tirant le fil de faufilage vers l'arrière.

## Pour coudre des coutures épaisses

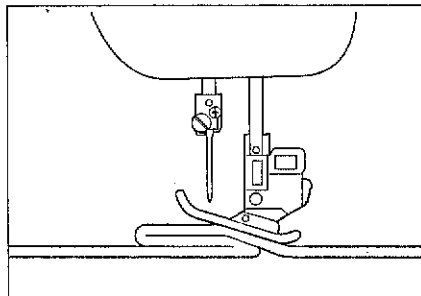

Lorsque le pied presseur fait angle à l'approche d'une couture épaisse, abaissez l'aiguille et levez-le. Mettez ensuite le pied presseur à niveau en plaçant un contrefort (un bout de tissu plié ou un morceau de carton) sous l'arrière du pied presseur. Abaissez le pied presseur et continuez à coudre.

## Couture courbe

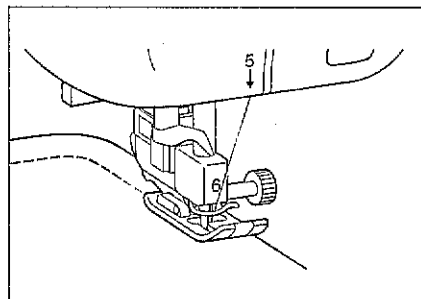

### Dans le cas d'un point droit

Cousez lentement, en maintenant les coutures parallèles au bord du tissu tout en guidant le tissu dans la courbe.

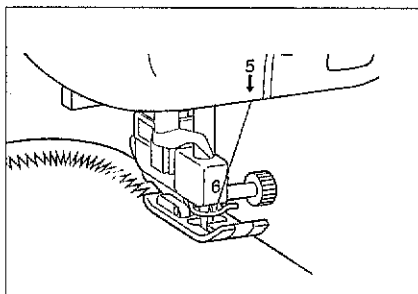

### Dans le cas d'un point zigzag

Diminuez la longueur du point afin d'obtenir un point fin. Cousez lentement, en maintenant les coutures parallèles au bord du tissu tout en guidant le tissu dans la courbe.

- \* Pour des coins très prononcés, arrêtez provisoirement la couture en laissant l'aiguille piquée dans le tissu, puis relevez le pied presseur et tournez soigneusement le tissu en le maintenant au même niveau que le pied presseur. Abaissez le pied presseur et continuez la couture.

### Couture tissu épais

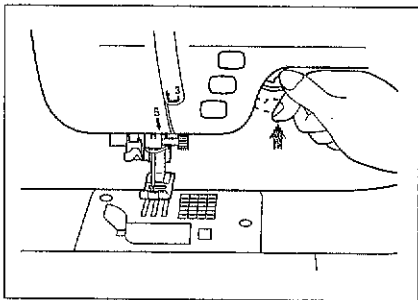

1. Lorsque vous relevez davantage le levier du pied presseur, le pied presseur se place à sa position la plus haute, afin de permettre de positionner plus facilement les tissus épais. Lorsque le pied presseur est en position haute, relevez complètement le levier du pied presseur pour pouvoir mettre en place les tissus épais.

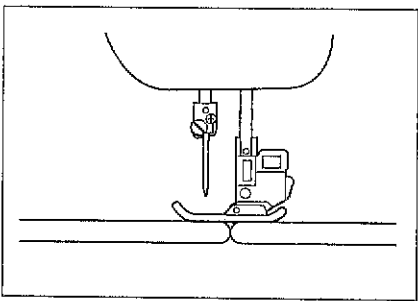

2. Si en début de couture le tissu n'est pas entraîné, mettez un autre morceau de tissu de même épaisseur à l'arrière du premier tissu.
- \* Si on utilise un pied pour point droit (SA108 ou X80823001), on évitera que le tissu s'élève ou s'abaisse lorsque l'aiguille percera des tissus très épais. Ne pas oublier que ce pied ne doit être utilisé qu'avec un point droit et avec l'aiguille placée au centre.

### Couture tissu fin

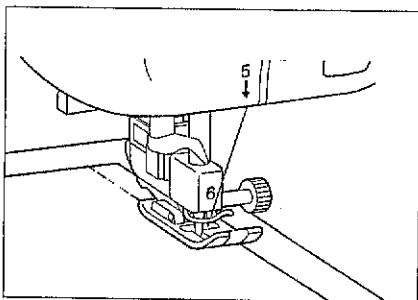

Placez un papier fin ou un tissu stabilisateur sous le tissu et commencez à coudre.

- \* Utilisez un pied pour point droit (SA108 ou X80823001) pour éliminer tout plissement. Veillez à sélectionner la position d'aiguille centrale. Il est possible que des réglages supplémentaires de la longueur de point et de la tension soient nécessaires.

## 2. POINTS UTILITAIRES

### POINTS DROITS

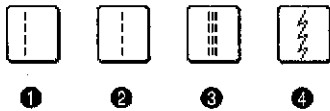

- ① Couture normale
- ② Couture normale
- ③ Couture renforcée
- ④ Tissu élastique

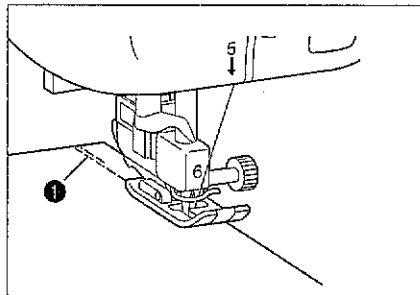

1. Faufilez le tissu ou mettez des épingles, cousez un point inverse au début puis commencez à coudre.

- ① Point inverse au début

\* Positionnez le tissu sous le pied presseur en gardant un peu d'espace pour coudre en sens inverse.

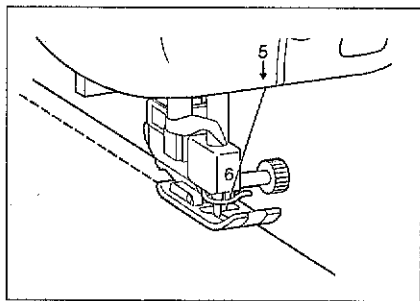

2. Cousez lentement vers la fin du tissu puis arrêtez la machine après une couture en sens inverse.

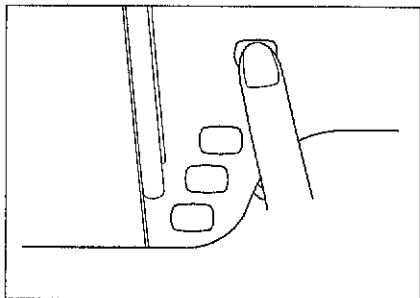

3. Coupez le fil à l'aide de la touche "COUPE-FIL".

\* Lorsque la coupe automatique du fil et le point renfort automatique sont pré-réglés, les points renfort seront automatiquement cousus en début et en fin de couture, puis le fil sera coupé.

## Dans le cas d'un renfort ou d'un tissu élastique

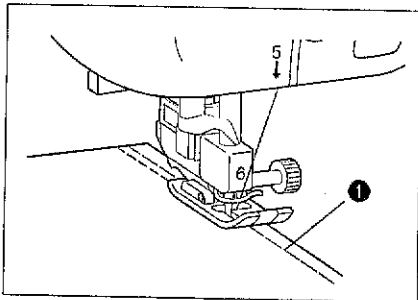

Faufilez au préalable le tissu et cousez en utilisant un point élastique le long du faufilage.

\* Ne tirez pas sur le tissu pendant la couture.

- 1 Faufilage

## Modification de la longueur de point

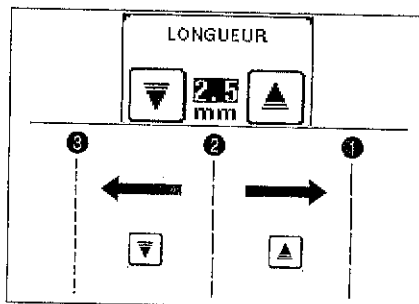

Appuyez sur les touches de réglage de longueur de point "▲" et "▼" pour régler la longueur de point.

- 1 "Haut": Plus longue
- 2 Longueur initiale: 2,5 mm (3/32")
- 3 "Bas": Plus courte

\* Dans le cas d'un tissu fin de moins de 1 mm (1/16") d'épaisseur, la longueur de point est réglée automatiquement à 4,0 mm (3/16") pendant la couture, même si vous réglez la longueur à 5,0 mm (3/16").

## Modification de la position de l'aiguille

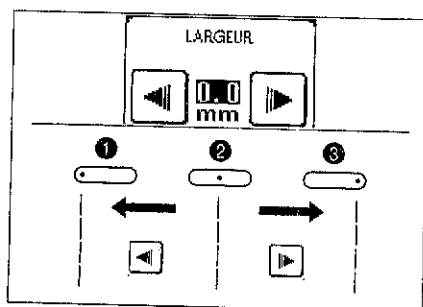

Appuyez sur les touches de réglage de largeur de point "◀" et "▶" pour régler la position d'aiguille.

- 1 Position d'aiguille gauche: 0 mm (0")
- 2 Position d'aiguille centrale: 3,5 mm (1/8")
- 3 Position d'aiguille droite: 7,0 mm (1/4")

\* Lorsque vous sélectionnez le point droit à la position centrale "1", il n'est pas possible de modifier la position de l'aiguille.

## ADAPTATEUR POUR FIXATIONS BASSES BRANCHES

Cet adaptateur sert à fixer un pied-presseur à visser sur cette machine. L'installation du pied de biche s'effectue de la façon suivante.

### Accessoires inclus

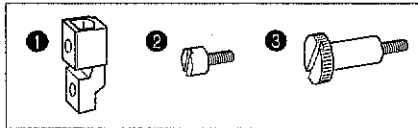

- ① Adaptateur
- ② Vis (petite) \*
- ③ Vis (grande) \*\*

### Installation du pied presseur alternatif

Ce pied presseur permet de coudre commodément les tissus en vinyle, en cuir synthétique, le cuir fin, etc. L'entraînement de ces tissus est généralement difficile lors de la couture; ce pied presseur permet cependant d'éviter que ces tissus se froissent, glissent ou se coincent entre le pied presseur et les autres tissus, en assurant un entraînement régulier entre les tissus supérieur et inférieur.

**Le pied presseur alternatif ne peut être utilisé que pour coudre le POINT DROIT ( [ ] : [ ] ) et LE POINT ZIGZAG ( [ ] ).**

**Il est impossible d'utiliser ce pied presseur pour la couture d'autres motifs, y compris l'entraînement horizontal (POINTS DROIT et ZIGZAG).**

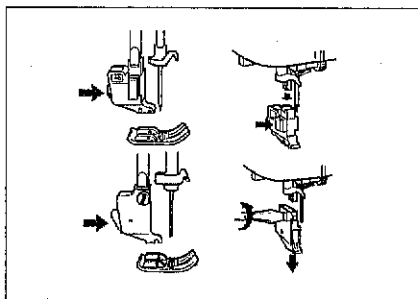

1. Retirer le pied-de-biche et son support.

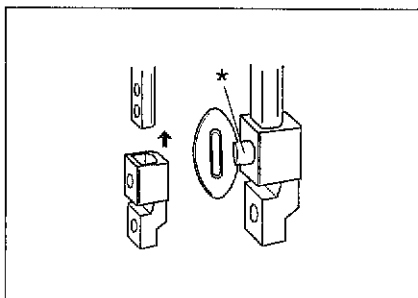

2. Retirer le pied-de-biche et son support.

\* Pousser à fond l'adaptateur vers le haut, vers l'extrémité de la barre du pied-de-biche.

\* Utilisez le disque métallique fourni avec la machine (accessoire n° 14 à la page 7) ou un tournevis pour serrer la (petite) vis convenablement.

\* Lors de la mise en place de l'adaptateur, toujours utiliser le disque métallique ou un tournevis pour serrer correctement la vis. Une vis mal serrée pourrait être cause de blessures.

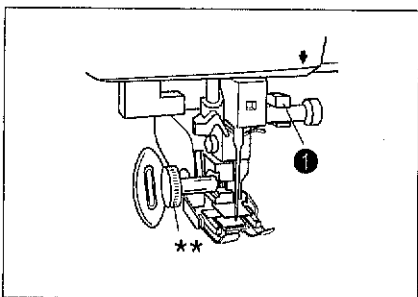

3. Fixer le levier de connexion du pied presseur alternatif à la vis de fixation d'aiguille et installer le pied presseur sur la barre. Baisser le pied presseur et serrer la vis (grande) de support de pied presseur.

\*\* Avant de commencer à coudre, toujours tourner lentement le volant à main vers soi pour vérifier que l'aiguille ne touche pas le pied-de-biche, afin d'éviter tout risque de blessure. Coudre à une vitesse lente ou moyenne.

- ① Levier de connexion



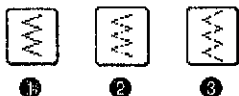

- ① Zigzag
- ② Point zigzag élastique
- ③ Point zigzag élastique

## Surfilage (en utilisant le point zigzag)

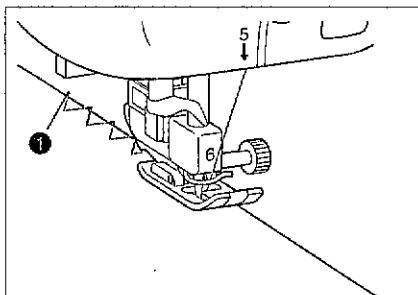

Effectuez le surfilage le long du bord du tissu en positionnant le point de chute droit de l'aiguille légèrement hors du bord du tissu.

- ① Point de chute de l'aiguille

## Appliqué (en utilisant le point zigzag)

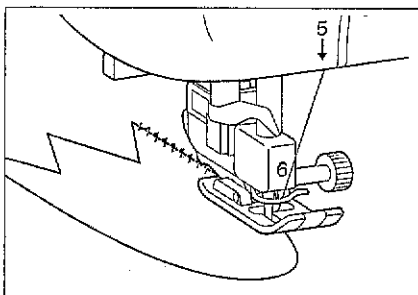

Fixez l'appliqué à l'aide d'un adhésif ou en le faufilant, puis cousez-le.

\* Cousez-le en positionnant le point de chute droit de l'aiguille légèrement hors du bord du tissu.

## Patchwork (pour couette folle)

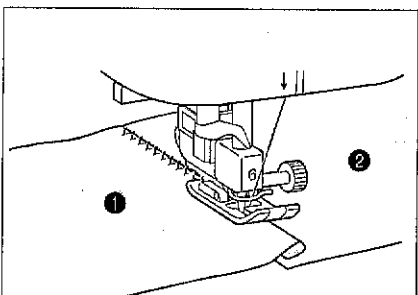

Pliez le bord du tissu supérieur à la largeur souhaitée et posez-le sur le tissu inférieur, puis cousez de manière que le point prenne bien sur les deux tissus.

- ① Tissu supérieur
- ② Tissu inférieur

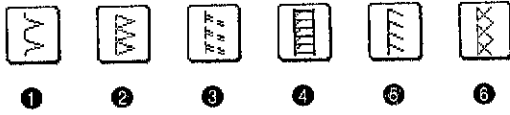

- ① Tissu fin et moyen
- ② Tissu épais
- ③ Tissu élastique épais et moyen
- ④ Tissu élastique moyen
- ⑤ Tissu élastique
- ⑥ Tissu élastique

Lorsqu'on utilise les points ,  or 

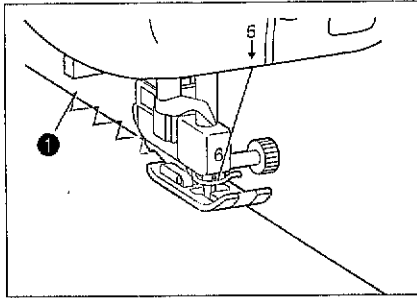

Cousez en appliquant le bord du tissu sur le guide du pied presseur "G".

① Guide



- \* Lorsque la coupe automatique du fil et le point renfort automatique sont pré-réglés, un point renfort sera automatiquement cousu en début et en fin de couture, puis le fil sera coupé.

### PRECAUTION

Une fois que la largeur de point a été réglée, tourner le volant avec la main et assurez-vous que l'aiguille ne touche pas le pied presseur.

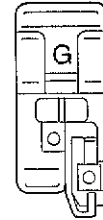
Si elle le touche, l'aiguille risque de casser et de vous blesser.



Lorsqu'on utilise les points ,  or 

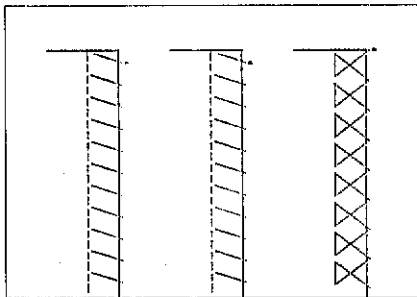

Fixez le pied presseur "J" et laissez l'aiguille s'abaisser légèrement au-delà du bord du tissu avant de commencer à coudre.

- \* Lorsque la coupe automatique du fil et le point renfort automatique sont pré-réglés, un point renfort sera automatiquement cousu en début et en fin de couture, puis le fil sera coupé.

## SURFILAGE (lorsqu'on utilise le couteau latéral)

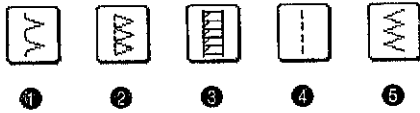

- ① Tissu fin et moyen
- ② Tissu épais
- ③ Tissu élastique épais et moyen
- ④ Couture ordinaire
- ⑤ Point zigzag

Lorsqu'on utilise le couteau latéral, il est possible d'effectuer le surfilage tout en coupant le tissu. Si l'on utilise le couteau latéral, sélectionner le motif puis appuyer sur "Sew".

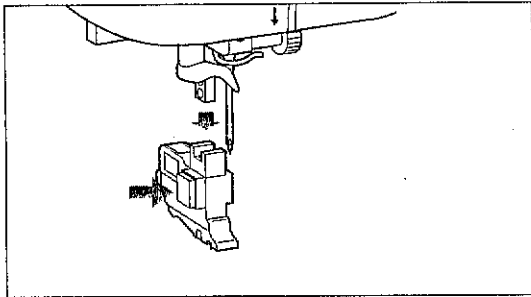

1. Appuyez sur la touche "POSITION D'AGUILLE" pour lever l'aiguille, puis coupez l'alimentation électrique.

2. Relevez le pied presseur.

3. Tout en appuyant sur la touche noire située à gauche du support de pied presseur, abaissez le support de pied presseur pour le déposer.

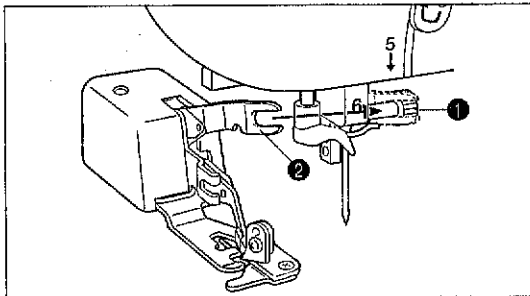

4. Placez la vis de l'aiguille dans la fourchette du levier de commande.

- ① Vis de la barre à aiguille.
- ② Levier de commande

\* Veiller à ce que la vis soit maintenue fermement par la fourchette.

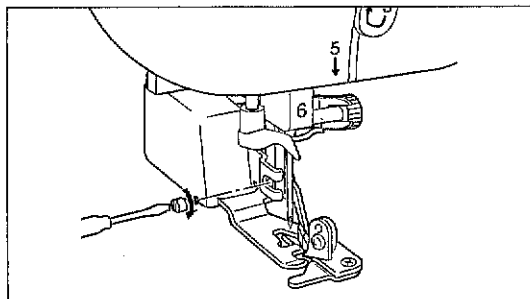

5. Relevez le pied presseur, alignez l'orifice de la vis du support du pied presseur directement sur l'orifice du couteau latéral puis introduisez la vis fournie dans la trousse des accessoires (accessoire n° 3 à la page 7) et vissez-la légèrement. Abaissez le levier du pied presseur puis vissez la vis fermement.

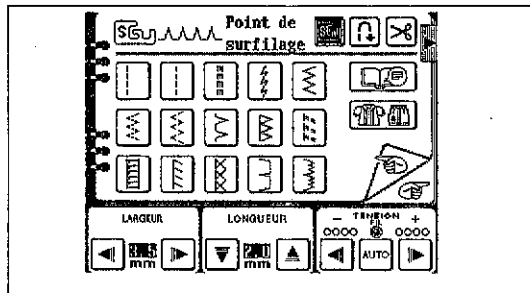

6. Sélectionner le motif puis appuyer sur "Sew".

Le réglage nécessaire pour le couteau latéral sera effectué automatiquement.

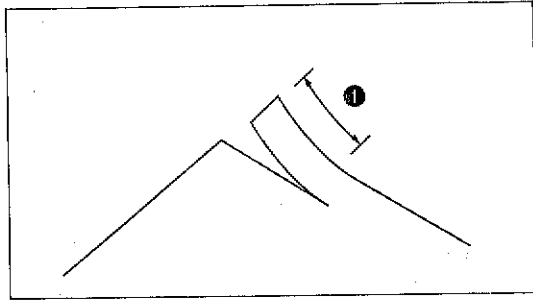

7. Couper sur environ 2 cm dans le tissu.

① 2 cm (1-15/16")

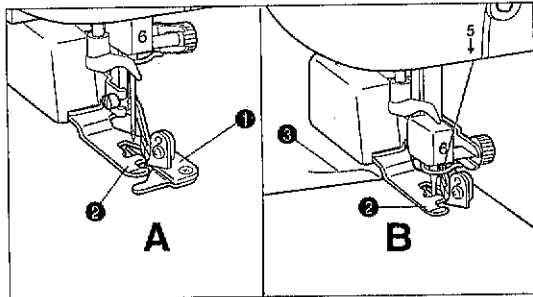

8. Placer le tissu comme indiqué sur l'illustration B ci-contre à gauche.

- Côté droit de la découpe: sur la plaque de guidage
- Côté gauche de la découpe: sous le pied presseur

① Plaque de guidage (couteau inférieur)

② Pied presseur

9. Enfiler l'aiguille, puis tirer une grande section de fil supérieur, le faire passer sous le pied presseur et le tirer vers l'extérieur dans le sens d'entraînement du tissu. (Se reporter à l'illustration B ci-contre à gauche.)

② Pied presseur

③ Fil supérieur

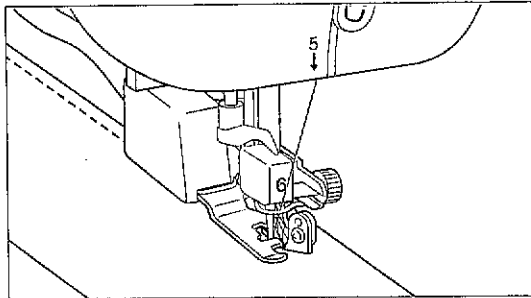

10. Abaisser le pied presseur.

#### PRECAUTION

Si la largeur du pli a été réglée, tourner le volant avec la main pour s'assurer que l'aiguille ne touche pas le pied presseur. Si l'aiguille touche le pied presseur, elle risquera de casser.

#### Lors de la couture de points ordinaires seulement

La marge de couture doit être d'environ 0,5 cm.

① Marge de couture

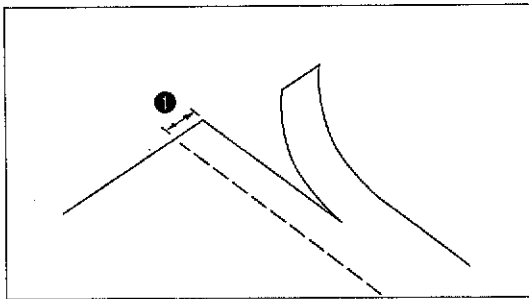

\* Veiller à appuyer sur "55" lorsqu'on utilise le couteau latéral.

\* Nettoyer le couteau latéral après l'utilisation, sinon de la poussière ou des chutes de fil y adhéreront.

\* Ajouter une petite quantité d'huile si nécessaire sur le bord de coupe du couteau.

#### Remarque

-Le tissu ne sera pas coupé si l'on étale seulement tout le tissu sous la plaque de guidage du pied presseur. Placer le tissu comme indiqué à l'étape 8 ci-dessus.

-Vérifier que l'aiguille soit abaissée lorsque le levier du pied presseur est relevé.

-Il est possible de couper du coton croisé de 13 onces d'épaisseur.

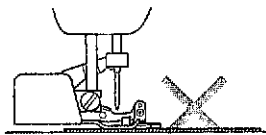

# POINTS INVISIBLES



1

2

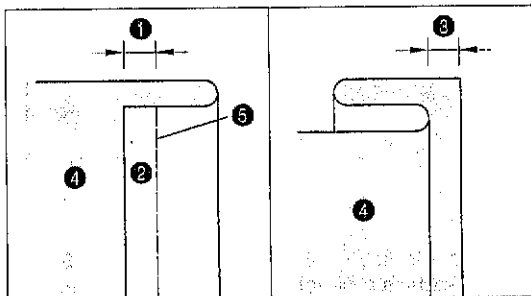

- 1 Autre tissu
- 2 Tissu élastique

1. Pliez le tissu et faufilez-le comme indiqué sur la figure.

- 1 0,5 cm (3/16")
- 2 Surface de l'ouvrage
- 3 0,5 cm (3/16")
- 4 Envers
- 6 Faufilage

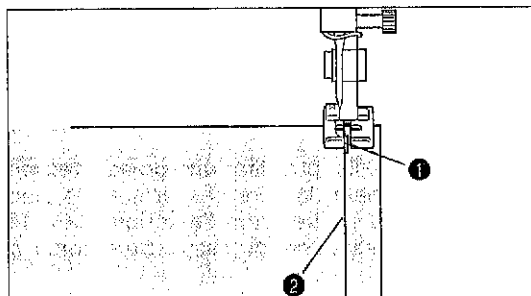

2. Fixez le pied presseur "R". Abaissez le pied presseur de manière que son guide coïncide avec le bord du pli de l'ourlet.

- 1 Guide
- 2 Pli de l'ourlet

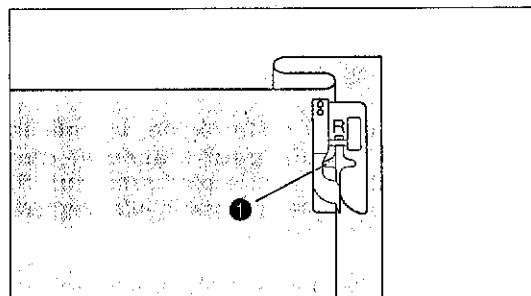

3. Réglez la position de l'aiguille à l'aide des touches de réglage de largeur de point jusqu'à ce qu'elle prenne l'ourlet et cousez le tissu.

- 1 Point de chute de l'aiguille

\* Lorsque la coupe automatique du fil et le point renfort automatique sont pré-réglés, un point renfort sera automatiquement cousu en début et en fin de couture, puis le fil sera coupé.

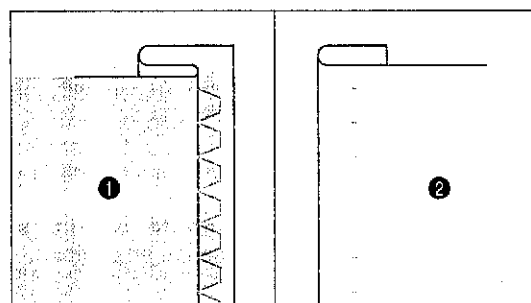

4. Retournez le tissu et retirez le fil de faufilage.

- 1 Envers
- 2 Surface de l'ouvrage

## Réglage du point de chute de l'aiguille

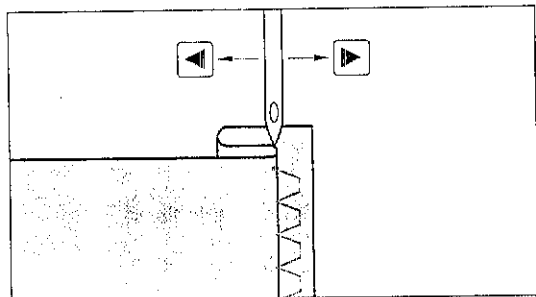

Appuyez sur les touches de réglage de largeur de point "◀" et "▶" pour régler la position de chute de l'aiguille, de manière que l'aiguille pique légèrement le pli de l'ourlet.

A- Au cas où l'aiguille prend trop le pli de l'ourlet, appuyez sur la touche de réglage de largeur de point "▶". L'aiguille s'éloignera ainsi du pli de l'ourlet.

B- Au cas où l'aiguille ne prend pas assez le pli de l'ourlet, appuyez sur la touche de réglage de largeur de point "◀". L'aiguille se rapprochera ainsi du pli de l'ourlet.

- ① Envers
- ② Surface de l'ouvrage

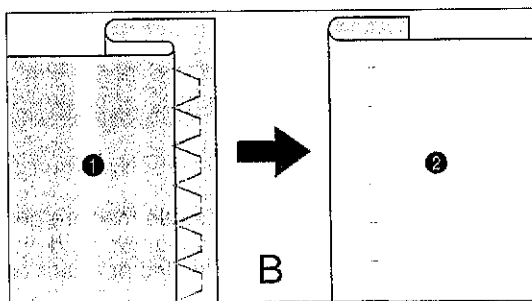
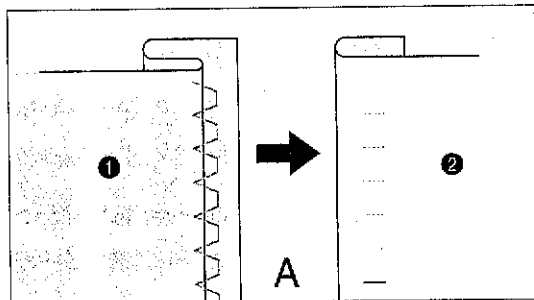

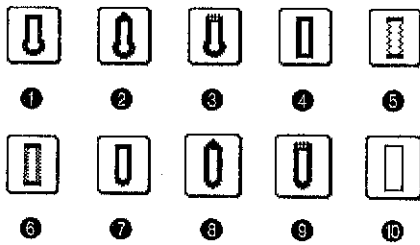

- ① Costumes, pardessus
- ② Jeans, pantalons
- ③ Manteaux épais
- ④ Tissu fin ou moyen
- ⑤ Tissu élastique grossier
- ⑥ Tissu élastique
- ⑦ Tissu fin et moyen (pour trou horizontal)
- ⑧ Jeans, pantalons
- ⑨ Manteaux épais
- ⑩ Le premier pas dans la réalisation d'une boutonnière cousue.

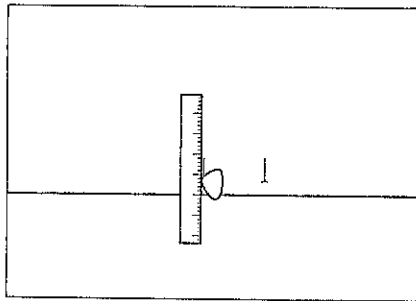

1. Repérez la position des boutonnières sur le tissu.

\* La longueur maximale des boutonnières est de 3 cm (1-3/16"). (Total du diamètre + épaisseur du bouton)

\* Il n'est pas possible d'utiliser du fil épais (No. 30) avec les motifs "□" et "□".

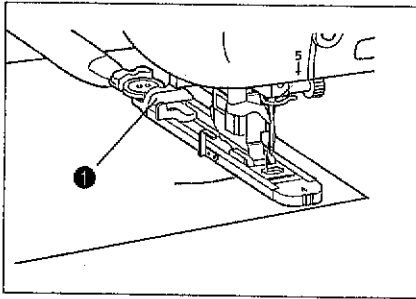

2. Tirez le plateau de support de bouton et insérez le bouton.

① Plateau de support de bouton

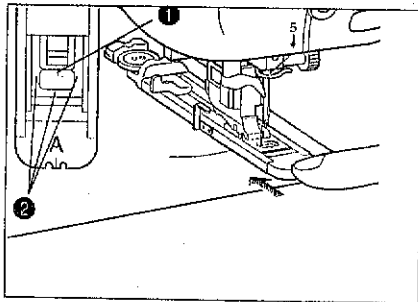

3. Relevez le pied presseur et ajustez le tissu de manière que la marque rouge du pied coïncide avec la marque de début de la boutonnière sur le tissu. Abaissez le pied presseur en position.

- ① Marque de positionnement de la boutonnière sur le tissu
- ② Marque rouge du pied presseur

\* Après avoir abaissé le pied presseur, régler le pied presseur de manière qu'il n'y ait pas d'écart derrière la section marquée d'un "A", sinon la taille du point ne sera pas correcte. Pour ce faire, pousser le pied presseur vers l'arrière de la machine



\* Passer le fil sous le pied presseur.

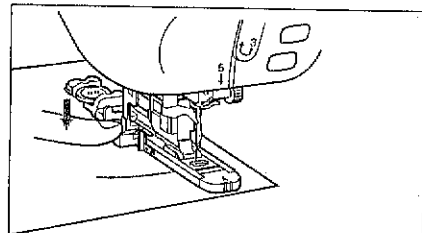

4. Abaissez le levier pour boutonnière et placez-le derrière l'encoche du pied de la boutonnière.

① Encoche du pied de la boutonnière

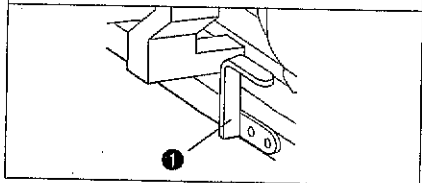

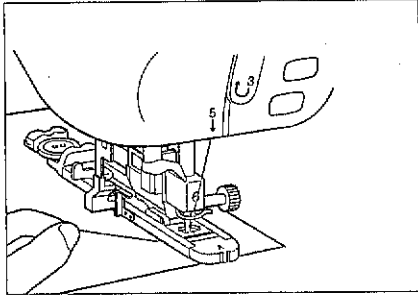

5. Appuyez sur la touche "MARCHÉ/ARRET" pour mettre la machine en marche, en tenant légèrement l'extrémité du fil supérieur.

- \* Avancez doucement le tissu à la main.
- \* La machine s'arrêtera automatiquement avec un point renfort une fois la couture de la boutonnière terminée.
- \* Une fois que la coupure automatique du fil est réglée, la machine coupe automatiquement les deux fils avant de terminer le point.
- \* Si le tissu n'est pas entraîné (par exemple, s'il est trop épais), appuyez sur la touche de réglage de longueur de point "▲" pour augmenter la longueur de point.

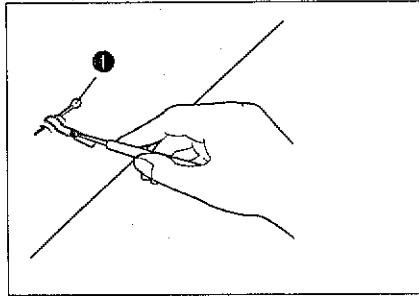

6. Ouvrez la boutonnière.

**Dans le cas d'une boutonnière normale ou d'une boutonnière tailleur**

Insérez une épingle sur le devant du bord intérieur des deux points d'arrêt. Insérez le coupe-fil au centre de la boutonnière. Coupez vers la première épingle. Coupez ensuite vers la deuxième épingle.

- ① Epingle

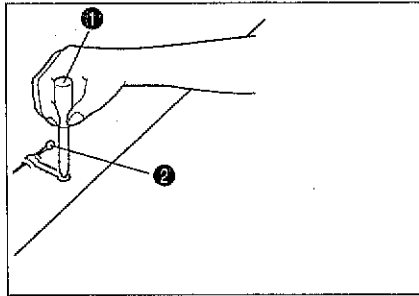

**Dans le cas d'une boutonnière à oeillet**

Faites un trou en enfonçant le perce-oeillet au niveau de l'extrémité de l'oeillet, insérez une épingle dans le bord intérieur du point d'arrêt. Insérez le coupe-fil dans le trou et coupez en direction de l'épingle.

- ① Petit perce-oeillet (accessoire No. 7 décrit page 7)
- ② Epingle



## L'ordre d'un cycle

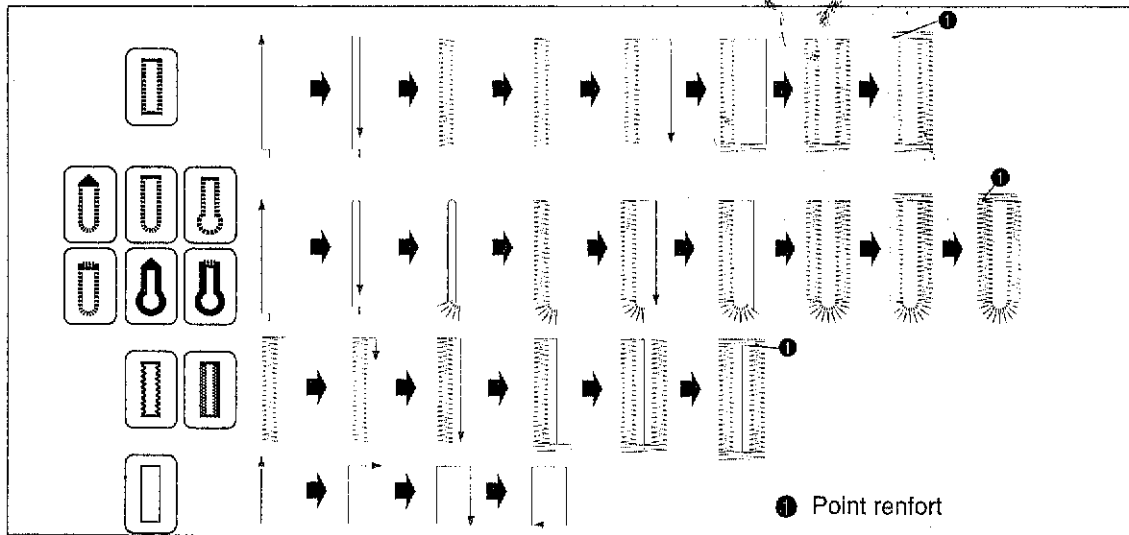

## Couture de tissus élastiques

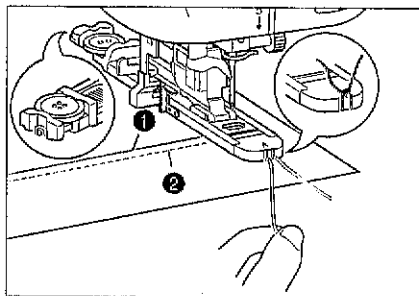

Lorsqu'on coud des boutonnères sur un tissu élastique, insérer un fil de guipage dans la couture de la boutonnère (boutonnères ("□") seulement).

1. Accrochez le fil de guipage à l'extrémité du pied presseur "A", insérez-le dans la rainure située à l'avant du pied presseur et attachez-le momentanément à cet emplacement.

- ① Fil supérieur
- ② Fil de canette

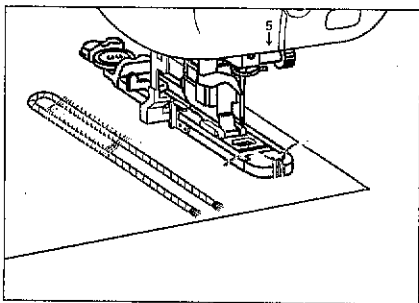

2. Abaissez le pied presseur et commencez à coudre.

\* Réglez la largeur de point selon le diamètre du fil de guipage.

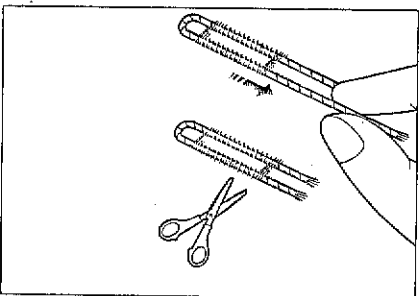

3. Une fois la couture terminée, tirez doucement le fil de guipage afin qu'il soit bien tendu, puis coupez la longueur de fil en excès si nécessaire.

## Au cas où le bouton ne s'adapte pas au plateau du guide (bouton de forme spéciale)

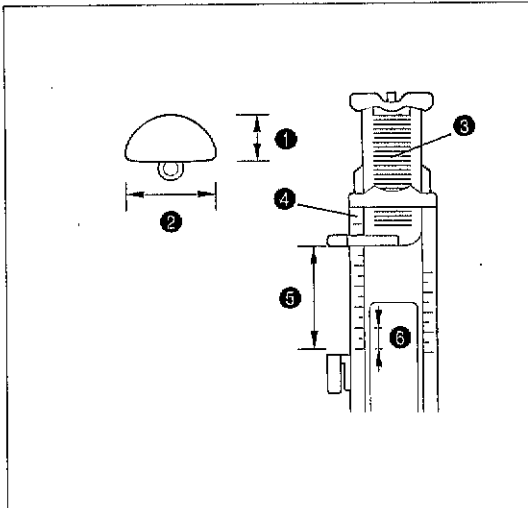

Mesurez le diamètre + l'épaisseur du bouton et réglez le plateau à cette valeur.

**EXEMPLE:** Pour un bouton d'un diamètre de 1,5 cm (9/16"), et d'une épaisseur de 1 cm (3/8"), réglez l'échelle à 2,5 cm (1").

- ① Epaisseur [1 cm (3/8")]
- ② Diamètre [1,5 cm (9/16")]
- ③ Plateau de support de bouton
- ④ Echelle
- ⑤ Diamètre + épaisseur [2,5 cm (1")]  
[0,5 cm (3/16") par graduation]
- ⑥ 0,5 cm (3/16")

## Modification de la longueur de point

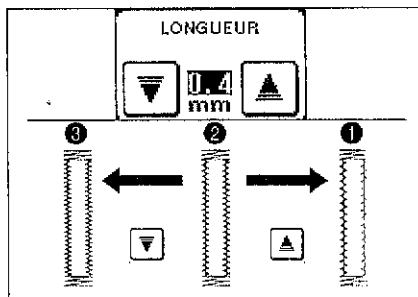

Appuyez sur les touches de réglage de longueur de point "▲" et "▼" pour régler la longueur de point.

- ① "▲": Plus longue
- ② Position normale 0,4 mm (1/64")
- ③ "▼": Plus courte

\* Si le tissu n'est pas entraîné (par exemple, s'il est trop épais), appuyez sur la touche de réglage de longueur de point "▲" pour augmenter la longueur de point.

## Modification de la largeur du point

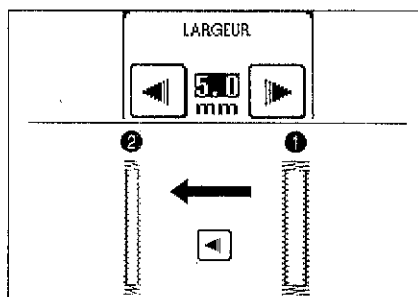

Appuyez sur les touches de réglage de largeur de point "◀" et "▶" pour régler la largeur de point.

- ① Largeur "AUTO" 5,0 mm (3/16")
- ② "◀": Plus étroite



Utilisé pour renforcer les ouvertures de poches, etc.

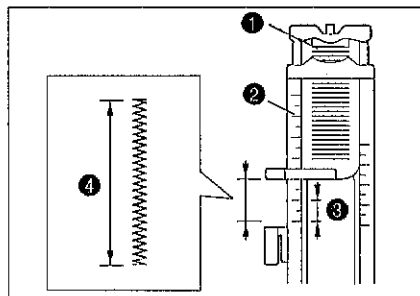

1. Fixez le pied presseur "A" et réglez la taille en mesurant l'emplacement où le point d'arrêt doit être effectué.

- ❶ Plateau de support de bouton
- ❷ Echelle
- ❸ 0,5 cm (3/16")
- ❹ Longueur du point d'arrêt

\* 0,5 à 3 cm (3/16" à 1/2") convient pour un point d'arrêt. 0,5 à 1 cm (3/16" à 3/18") est approprié pour un point d'arrêt normal.

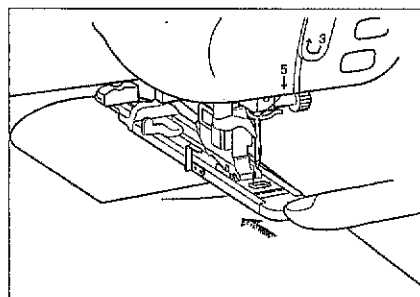

2. Placez la poche comme illustré, avec le haut de la poche vous faisant face. Cousez la poche en suivant les instructions fournies. Pour renforcer la poche avec une barre d'arrêt, alignez le point de chute de l'aiguille sur le coin de la poche à coudre et reculez la poche de 2 mm (1/16") comme indiqué ci-dessous.

- \* Après avoir abaissé le levier du pied presseur, réglez le pied pour qu'il n'y ait pas d'écart derrière la section marquée d'un "A", sinon la taille du point ne sera pas correcte. Pour ce faire, poussez le pied presseur vers l'arrière de la machine comme illustré.
- \* Passer le fil sous le pied presseur.

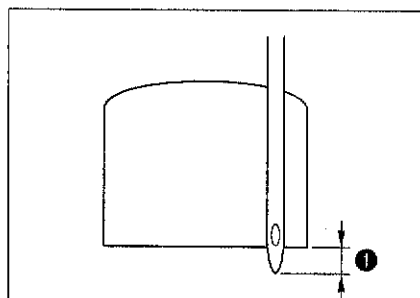
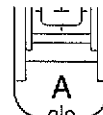

3. Vérifiez le premier point de chute de l'aiguille et abaissez le pied presseur.

- ❶ 0,2 cm (1/16")

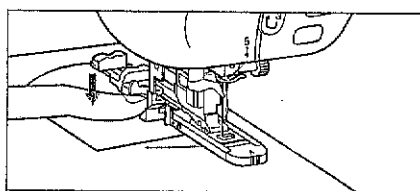

4. Abaissez le levier bleu pour boutonnière et placez-le derrière l'encoche du pied pour boutonnière.

- ❶ Encoche du pied pour boutonnière

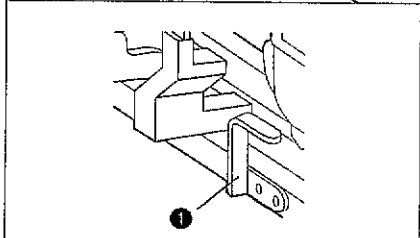

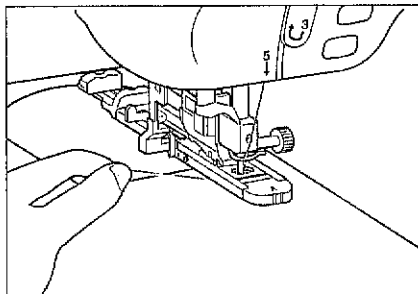

5. Mettez la machine en marche en tenant légèrement l'extrémité du fil supérieur.

- \* La machine s'arrêtera automatiquement en cousant un point renfort une fois que le point est terminé.
- \* Si la coupure automatique du fil est réglée, la machine coupe automatiquement les deux fils quand la couture est terminée.
- \* Si le tissu n'est pas entraîné (par exemple, s'il est trop épais), appuyez sur la touche de réglage de longueur de point "▲" pour augmenter la longueur de point.

### Pour les tissus épais

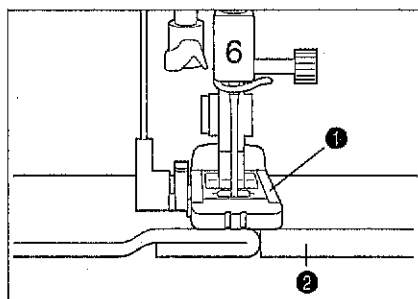

Placez à l'arrière un autre morceau de tissu ou un carton aussi épais que le tissu à coudre. Ceci permet une meilleure alimentation en réglant le pied presseur à la même hauteur.

- ❶ Pied presseur
- ❷ Carton

### Pour changer la longueur de point d'arrêt

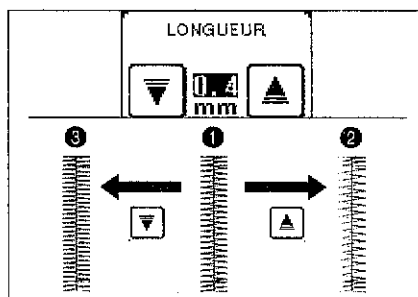

Appuyez sur les touches de réglage de longueur de point "▲" et "▼" pour régler la longueur de point.

- ❶ Longueur "AUTO" 0,4 mm (1/64")
- ❷ "▲": Plus longue
- ❸ "▼": Plus courte

\* Si le tissu n'est pas entraîné (par exemple, s'il est trop épais), appuyez sur la touche de réglage de longueur de point "▲" pour augmenter la longueur de point.

### Pour changer la largeur de point d'arrêt

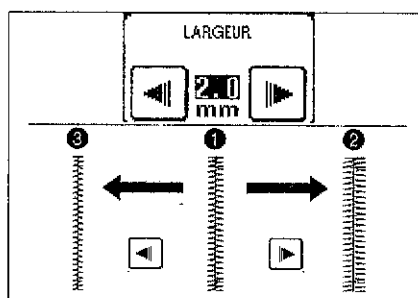

Appuyez sur les touches de réglage de largeur de point "◀" et "▶" pour régler la largeur de point.

- ❶ Largeur "AUTO" 2,0 mm (1/16")
- ❷ "▶": Plus large
- ❸ "◀": Plus étroite

# REPRISAGE

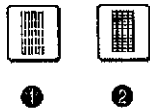

- ❶ Tissu moyen
- ❷ Tissu épais

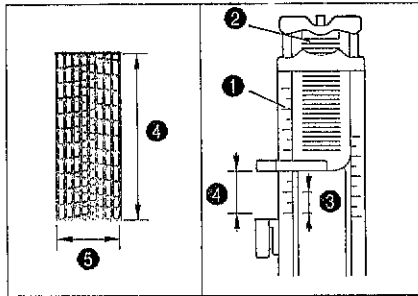

1. Sélectionnez la longueur de point à l'aide de l'échelle du pied presseur "A".

- ❶ Echelle du pied presseur
- ❷ Plateau de support de bouton
- ❸ 0,5 cm (3/16") à "2" sur l'échelle
- ❹ La longueur du reprisage est égale au réglage indiqué sur l'échelle
- ❺ Largeur [7 mm (1/4")]

\* La longueur maximum d'un reprisage est de 3 cm (1-3/16").

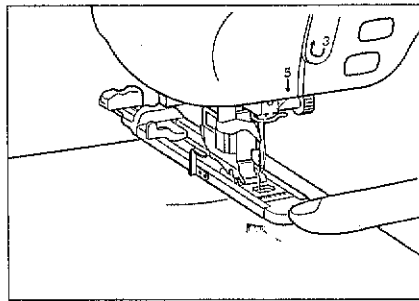

2. Vérifiez le point de chute de l'aiguille et abaissez le pied presseur.

- \* Après avoir abaissé le pied presseur, régler le pied presseur de manière qu'il n'y ait pas d'écart derrière la section marquée d'un "A", si non la taille du point ne sera pas correcte. Pour ce faire, pousser le pied presseur vers l'arrière de la machine comme indiqué sur l'illustration.
- \* Passer le fil sous le pied presseur.

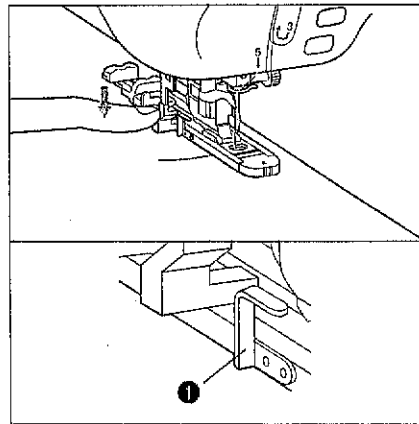
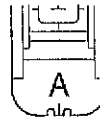

3. Abaissez le levier de la boutonnière pour le mettre derrière l'encoche.

- ❶ Encoche

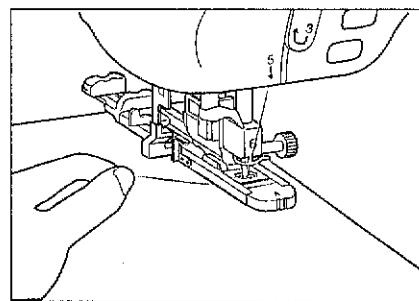

4. Commencez à coudre en maintenant le fil supérieur à la main.

- \* La machine s'arrête automatiquement après le point renfort.
- \* La machine coupe les deux fils automatiquement à la fin du point lorsque la coupure automatique est sélectionnée.

## Pour changer la longueur du point de reprise

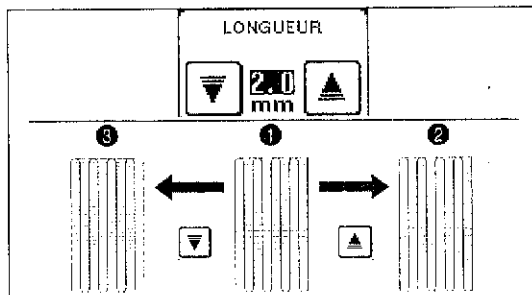

Appuyez sur les touches de réglage de longueur de point "▲" et "▼" pour régler la longueur de point.

- ① Auto. 2,0 mm (1/16")
- ② "▲": Plus longue (point moins serré)
- ③ "▼": Plus courte (point plus serré)

\* Si le tissu n'est pas entraîné (par exemple, s'il est trop épais), appuyez sur la touche de réglage de longueur de point "▲" pour augmenter la longueur de point.

## Pour changer la largeur du point d'arrêt

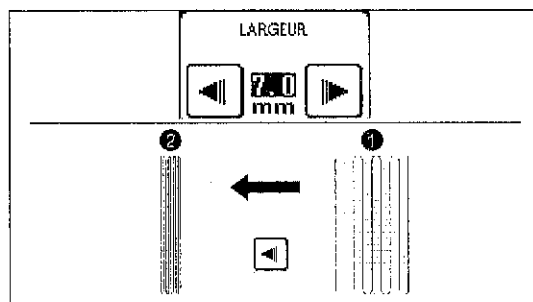

Appuyez sur les touches de réglage de largeur de point "◀" et "▶" pour régler la largeur de point.

- ① Auto. 7,0 mm (1/4")
- ② "◀": Plus étroite

## Cycle de couture du point de reprise

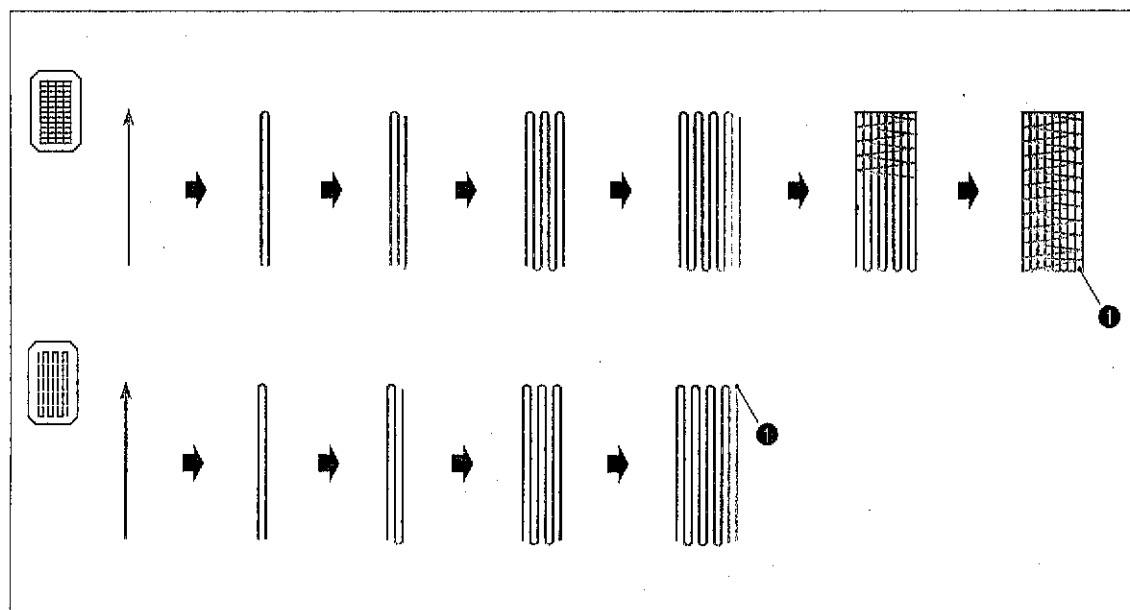

① Point renfort

## FIXATION DE PASSEPOIL



Ces points sont utilisés pour fixer un passepoil sur des tissus fins et moyens.



1



2

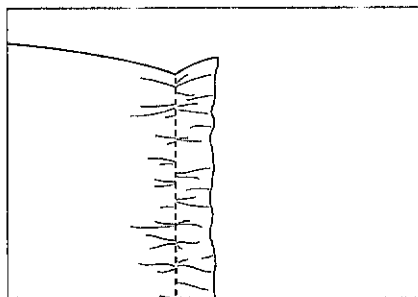

- 1 Patchwork
- 2 Point zigzag élastique

1. Fixez le pied presseur "J", sélectionnez le motif "1", réglez la longueur de point à 4,0, puis réglez la tension du fil à un réglage faible. Ensuite, cousez un point droit. Tirez le fil inférieur pour obtenir la quantité voulue de fronçage.

### REMARQUE

Avant d'utiliser un point de surfilage, tournez le volant, tirez le fil de la canette vers le haut et tirez une longueur des fils de canette et de la bobine vers l'arrière de la machine. (Vérifiez que le pied presseur est bien relevé).

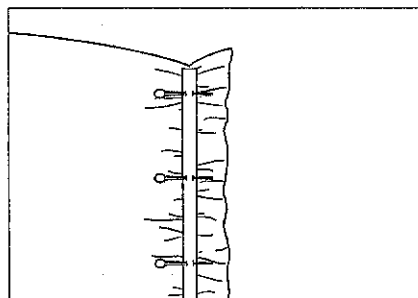

2. Placez le passepoil sur la couture que vous venez d'effectuer, et fixez-le avec des épingles.

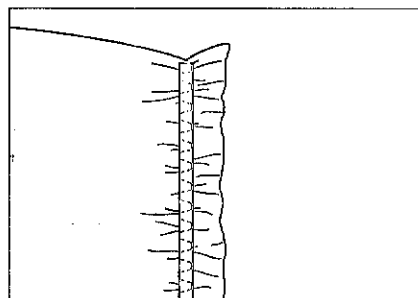

3. Sélectionnez le motif "2" puis cousez en suivant le haut du passepoil.

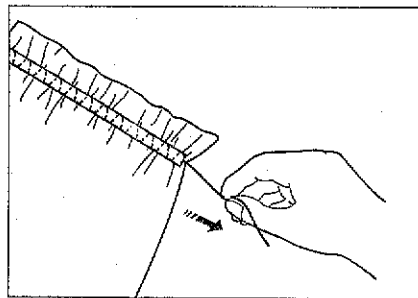

4. Tirez le fil du point droit vers l'extérieur.

# OEILLET



Point pour faire des oeillets sur les ceintures, etc.

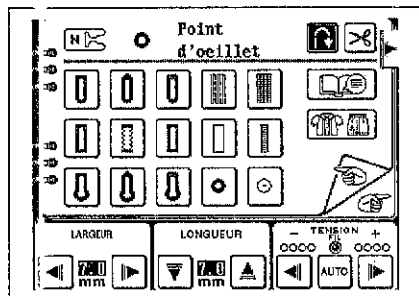

1. Appuyez sur les touches de réglage de longueur de point "▲" et "▼" et sur les touches de réglage de largeur de point "▶" et "◀" pour régler la taille de l'oeillet.

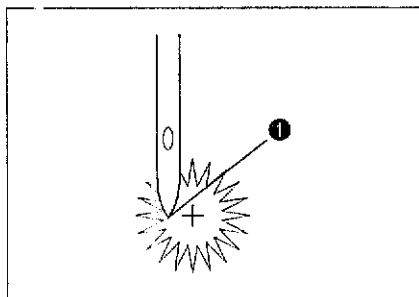

2. Fixez le pied presseur "N", vérifiez le point de chute de l'aiguille et abaissez le pied presseur, puis commencez à coudre.

① Point de chute de l'aiguille

- \* La machine s'arrête automatiquement après le point renfort.
- \* Si la coupure automatique du fil est réglée, la machine coupe automatiquement les deux fils quand la couture est terminée.

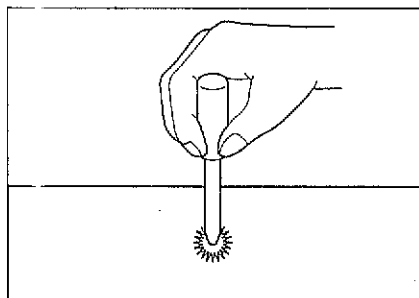

3. Faites un trou au centre avec le perce-oeillet.

## Taille de l'oeillet (Taille réelle)

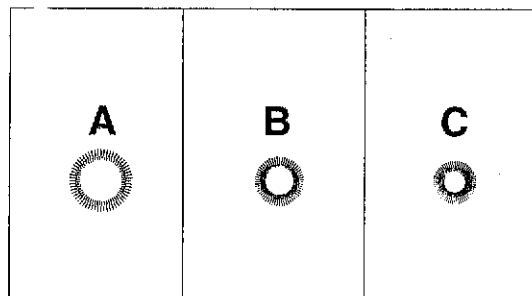

- A- Grande: 7,0 mm (5/16")
- B- Moyenne: 6,0 mm (1/4")
- C- Petite: 5,0 mm (3/16")





Ce point est utilisé pour fixer les boutons.



Ne pas utiliser le coupe-fils automatique lors de la pose des boutons, car les fils deviendront difficiles à manipuler et il ne sera pas possible de les détacher.

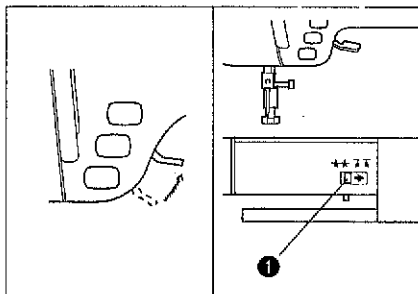

1. Levez le levier de pied presseur et faites glisser le levier de réglage de griffe d'entraînement vers la droite afin d'abaisser la griffe d'entraînement.

❶ Levier de réglage de griffe d'entraînement

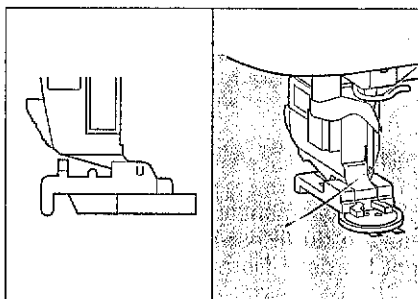

2. Fixez le pied presseur "M", placez le bouton dans le pied presseur, puis abaissez le pied presseur.

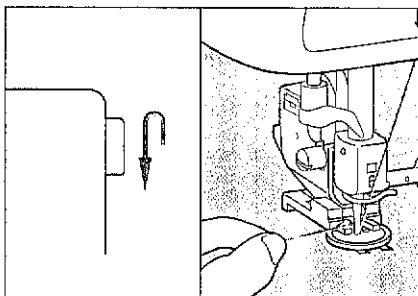

3. Faites tourner le volant pour s'assurer que l'aiguille pénètre bien dans chacun des trous du bouton, puis commencez à coudre. Une fois la couture terminée, la machine s'arrête automatiquement.

\* Si vous voulez renforcer la fixation, effectuez deux fois la couture du bouton.

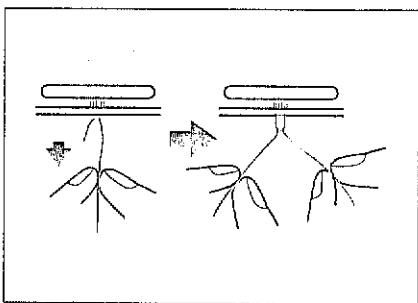

4. Une fois la couture terminée, remettez la griffe d'entraînement à sa position initiale, abaissez le fil de canette en fin de couture et tirer le fil supérieur en fin de couture autour de l'envers du tissu. Attacher ensuite les extrémités du fil ensemble et couper les fils en début de couture.

## Fixation des boutons à quatre trous

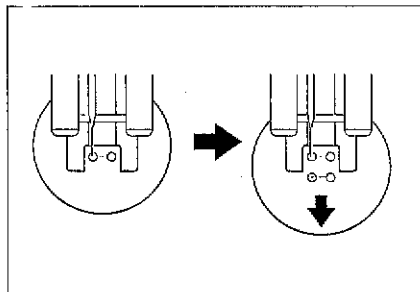

Commencez par coudre les deux trous se trouvant le plus près de vous. Une fois qu'ils sont cousus, relevez le pied presseur, déplacez l'aiguille sur les deux trous suivants, puis cousez-les de la même manière.

## Fixation d'un talon au bouton

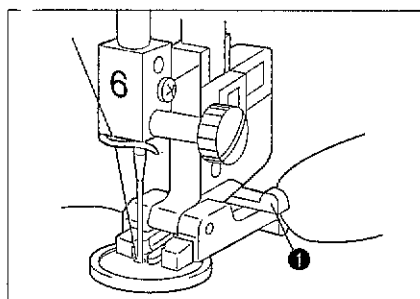

1. Tirez le levier de talon vers vous et commencez à coudre.

① Levier de talon

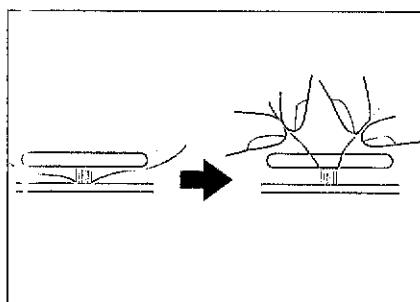

2. Tenez les extrémités du fil supérieur placées entre le bouton et le tissu, en début et en fin de couture, enroulez-les autour du talon et attachez-les solidement ensemble.

3. Attachez ensemble les extrémités du fil de canette sur l'envers du tissu.

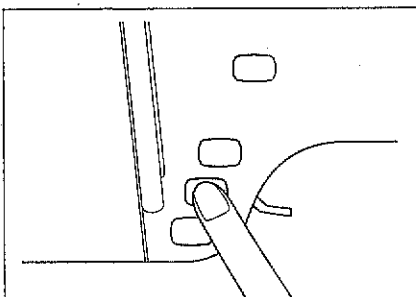

1. Fixez le pied presseur "J". Nous recommandons de commencer le faufilage en point renfort en appuyant sur la touche "COUTURE INVERSE".

### REMARQUE

Si vous ne souhaitez pas utiliser de point de renfort au début de la couture, relevez le pied presseur, tournez le volant, tirez le fil de la canette vers le haut et tirez une longueur des fils supérieur et inférieur vers l'arrière de la machine.

\* Vous pouvez modifier la longueur de point de 5 à 30 mm (3/16" à 1-3/16").

- ① 5 à 30 mm (3/16" à 1-3/16")

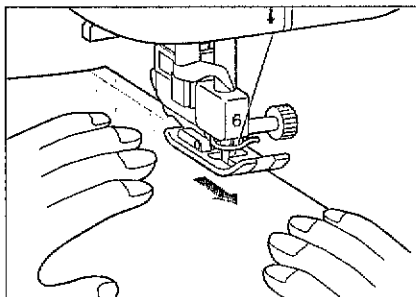
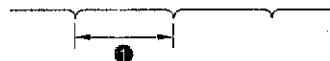

2. Cousez en maintenant le tissu bien tendu.
3. Terminez la couture avec le point renfort.

# INSERTION DE FERMETURE A GLISSIERE (CENTREE, SUR LE COTE)



Sélectionner le motif puis appuyer sur "".

## Centrée

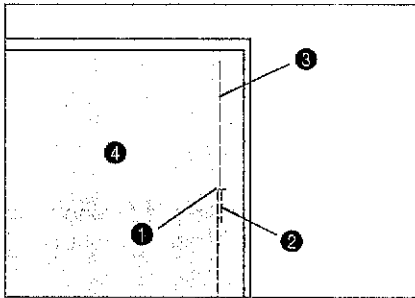

1. Fixez le pied presseur "J" et cousez des points droits jusqu'à l'extrémité de l'ouverture. Passez en point de faufilage à l'ouverture de la fermeture à glissière et cousez jusqu'en haut du tissu.

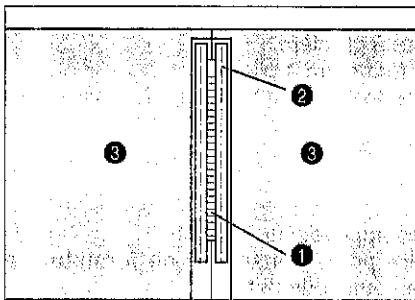

- ❶ Extrémité de l'ouverture
- ❷ Point noué
- ❸ Faufilage
- ❹ Envers

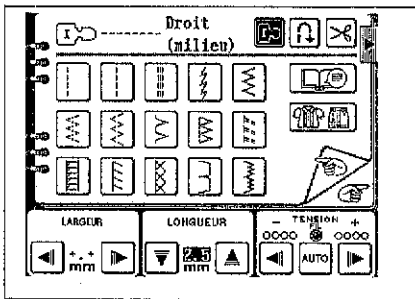

2. Maintenez le rabat ouvert et fixez la fermeture à glissière au milieu avec un faufilage.

- ❶ Fermeture à glissière
- ❷ Faufilage
- ❸ Envers



3. Sélectionner "" puis appuyer sur "".

Le réglage nécessaire pour le point plissage est effectué automatiquement.

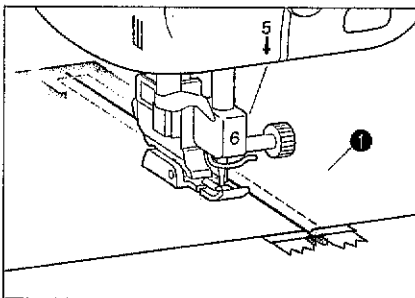

4. Mettez l'extrémité droite de la broche du pied presseur "J" dans le support. Cousez à 1 cm (3/8") du bord du tissu, puis enlevez le faufilage.

- ❶ Surface

## Sur le côté

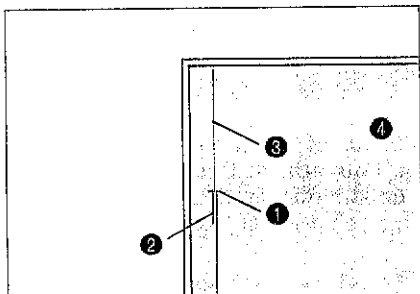

1. Fixez le pied presseur "J" et cousez des points droits jusqu'à l'extrémité de l'ouverture. Passez en point de faufilage à l'ouverture de la fermeture à glissière et cousez jusqu'en haut du tissu.

- ❶ Extrémité de l'ouverture
- ❷ Couture inverse
- ❸ Faufilage
- ❹ Envers

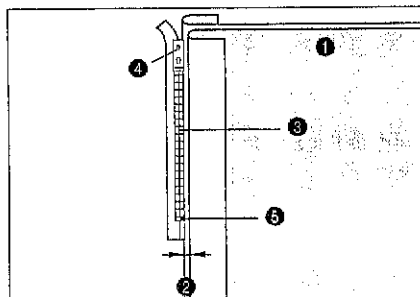

2. Maintenez le rabat ouvert et placez l'ourlet plié le long de la denture de la fermeture à glissière en laissant 3 mm (1/8") d'espace de couture.

- ❶ Envers
- ❷ Laissez 3 mm (1/8") d'espace de couture
- ❸ Denture de la fermeture à glissière
- ❹ Glissière en tête de la fermeture à glissière
- ❺ Extrémité de l'ouverture (base de la fermeture à glissière)

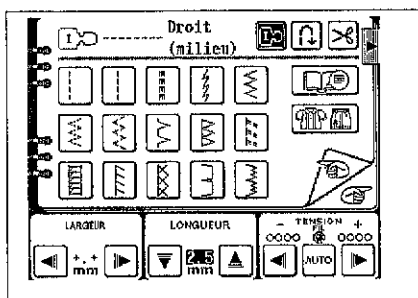

3. Sélectionner "❶" puis appuyer sur "❷".  
Le réglage nécessaire pour le insertion de fermeture à glissière est effectué automatiquement.

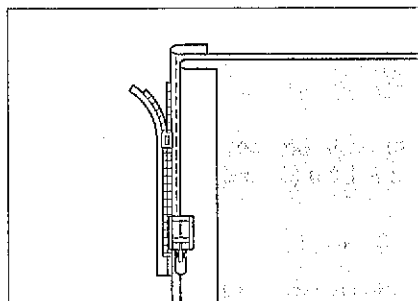

4. Mettez l'extrémité gauche de la broche du pied presseur "I" dans le support, puis cousez le côté inférieur de l'extrémité de l'ouverture (base de la fermeture à glissière).

\* Lorsque le point renfort automatique et la coupure automatique du fil sont pré-réglés, un point inverse sera automatiquement cousu en début et en fin de couture, puis le fil sera coupé.

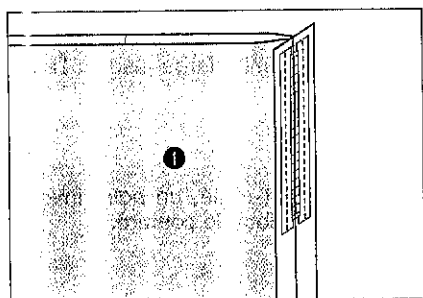

5. Fermez la fermeture à glissière et retournez le tissu. Cousez ensuite l'autre côté de la fermeture à glissière sur le tissu.

① Envers

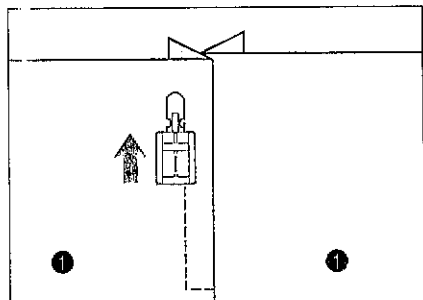

6. Retournez le tissu sur le côté droit et cousez un point droit jusqu'à 5 cm au-dessus de l'extrémité, arrêter la machine, abaisser l'aiguille, relever le pied presseur puis retirer et enlevez les points de faufilage.

① Surface de l'ouvrage

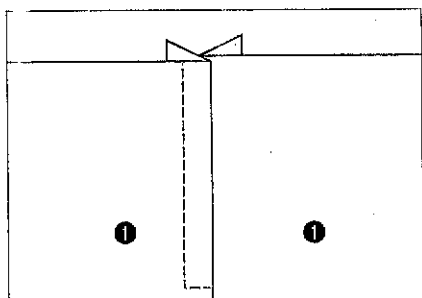

7. Déplacez la fermeture à glissière et cousez la partie restante.

① Surface de l'ouvrage

# PINCE

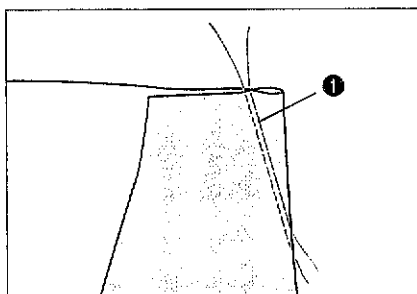

1. Fixez le pied presseur "J". Cousez en sens inverse au début de la pince, puis cousez de l'extrémité large jusqu'à l'autre extrémité sans étirer le tissu.

## ① Faufilage

- \* Si le point renfort automatique est réglé, un point inverse sera automatiquement cousu en début de couture.

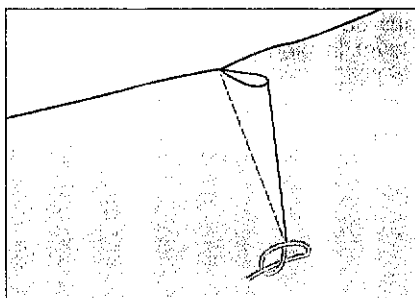

2. Ne pas inverser le sens de couture en fin de couture. Coupez le fil à l'extrémité en laissant 5 cm (1-15/16"), puis attachez les deux extrémités ensemble.

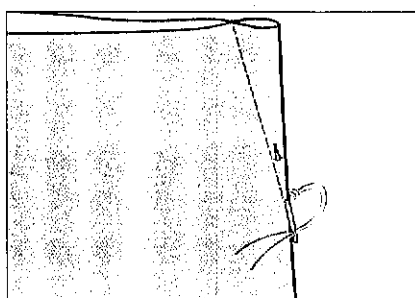

3. A l'aide d'une aiguille, faites passer le reste du fil dans la pince.

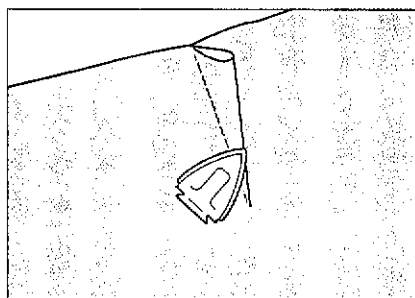

4. Repassez le tissu dans le sens où il doit être rabattu.

# FRONCAGE



Ce point est utilisé pour les tailles des jupes, les manches de chemises, etc.

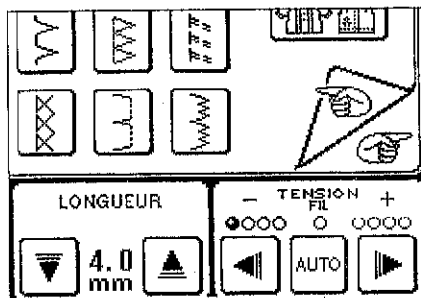

1. Réglez la longueur de point à 4,0 mm (3/16") et la tension du fil à faible.

\* Si l'on appuie sur "FRONCAGE" après avoir appuyé sur la touche "STITCH", la longueur de point sera réglée automatiquement à 4,0 mm (3/16") et la tension du fil sera réglée automatiquement à faible.

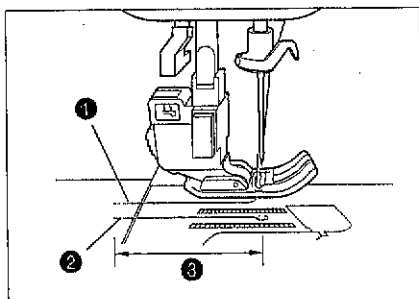

2. Fixez le pied presseur "J". Tirez les fils de canette et supérieur de 5 cm (1-15/16").

- ① Fil supérieur
- ② Fil de canette
- ③ Environ 5 cm (1-15/16")

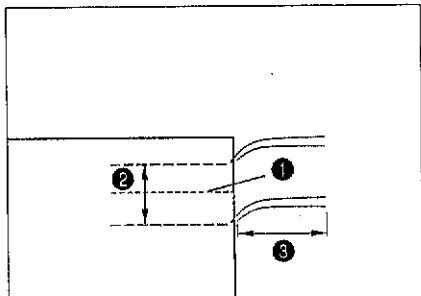

3. Cousez 2 lignes de points droits parallèlement à la ligne de finition et coupez le fil en en laissant 5 cm (1-15/16").

- ① Ligne de finition
- ② 1,0 à 1,5 cm (3/8" à 9/16")
- ③ Environ 5 cm (1-15/16")

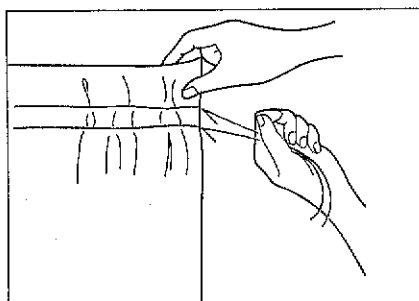

4. Tirez les fils de canette des deux lignes pour froncer le tissu, puis nouez-les.



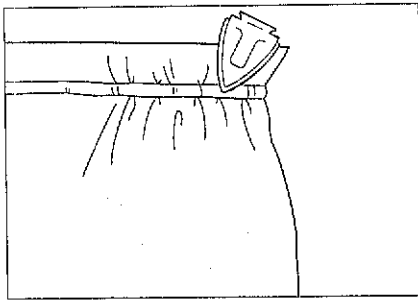

5. Aplissez les fronces puis repassez le tissu avec un fer.

### Pour tirer le fil inférieur vers l'extérieur

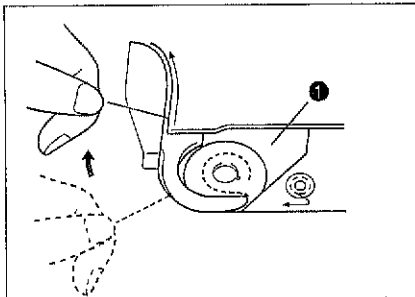

1. Faites passer le fil le long de la rainure dans le sens de la flèche, et laissez-le à cet endroit sans le couper.

① Navette

\* Laissez le couvercle de canette enlevé.

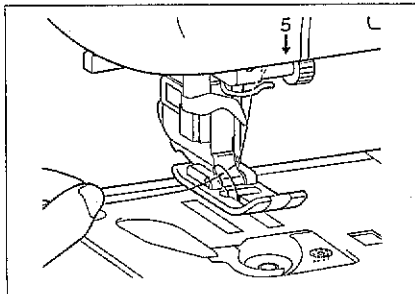



2. Tout en tenant le fil supérieur, appuyez sur deux fois la touche positionnement d'aiguille, puis tirez le fil de canette vers l'extérieur.

3. Remettez le couvercle de canette en place.

# PLI COUSU



Sélectionner "  " puis appuyer sur "  ".

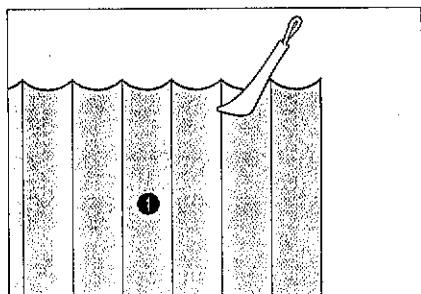

1. Marquez les plis à l'envers du tissu.

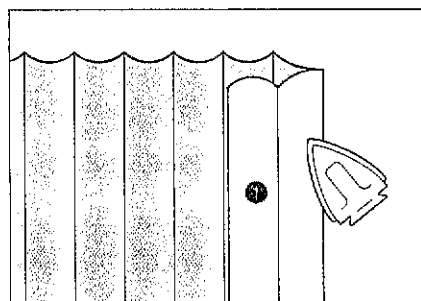

① Envers

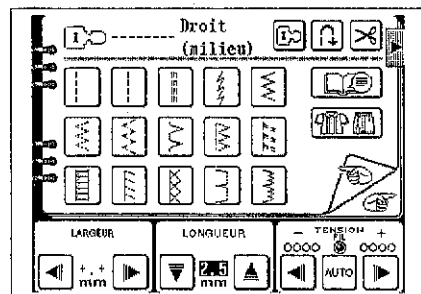

2. Tournez le tissu et repassez uniquement les parties plissées au fer.

① Surface de l'ouvrage



3. Sélectionner "  " puis appuyer sur "  ".

\* Il ne sera pas nécessaire de régler la tension du fil si le point plissage est sélectionné en appuyant sur la touche "  ".

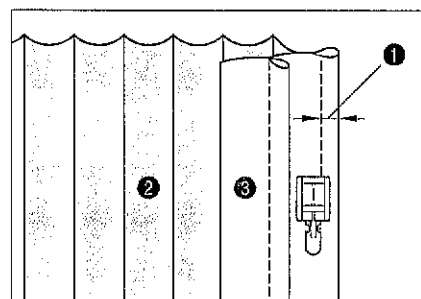

4. Mettez l'extrémité gauche de la broche du pied presseur "1" dans le support, puis cousez un point droit le long du pli.

① Largeur pour pli cousu  
② Surface de l'ouvrage  
③ Envers

\* Lorsque le point renfort automatique et la coupure automatique du fil sont pré-réglés, un point inverse sera automatiquement cousu en début et en fin de couture, puis le fil sera coupé.

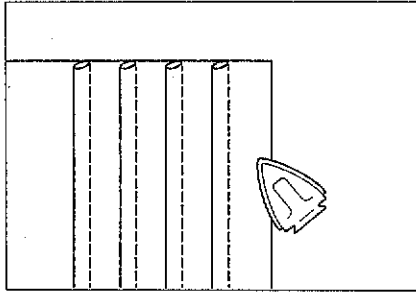

5. Plis à repasser au fer dans le même sens.



Utilisez des coutures rabattues pour renforcer et obtenir des bords nets.

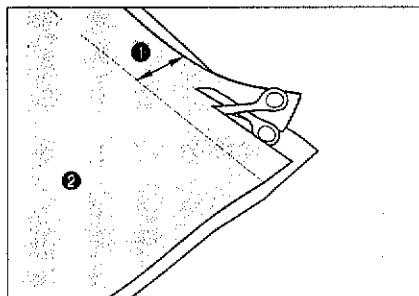

1. Fixez le pied presseur "J". Cousez la ligne de finition, puis coupez la moitié du rabat à partir du côté de la couture rabattue.

- ① Environ 1,2 cm (1/2")
- ② Envers

\* Lorsque le point renfort automatique et la coupure automatique du fil sont pré-réglés, un point inverse sera automatiquement cousu en début et en fin de couture, puis le fil sera coupé.

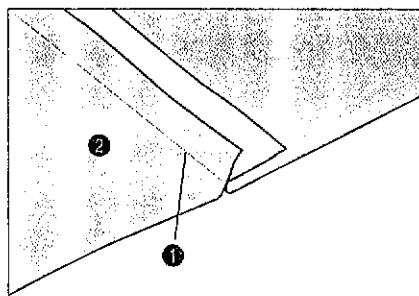

2. Etendez le tissu le long de la ligne de finition.

- ① Ligne de finition
- ② Envers

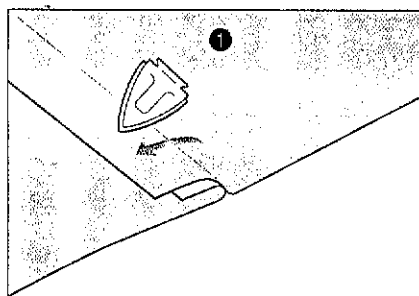

3. Couchez les deux rabats vers le côté le plus étroit (coupé) puis repassez-les.

- ① Envers

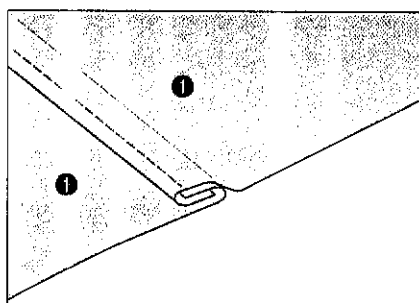

4. Pliez le grand rabat autour du plus étroit et cousez le bord du pli.

- ① Envers

## Finition de couture rabattue

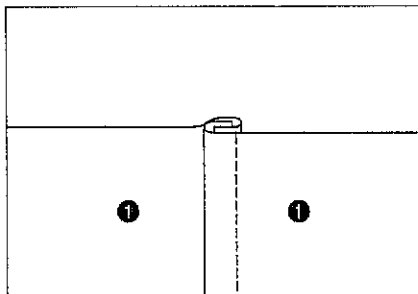

① Surface de l'ouvrage

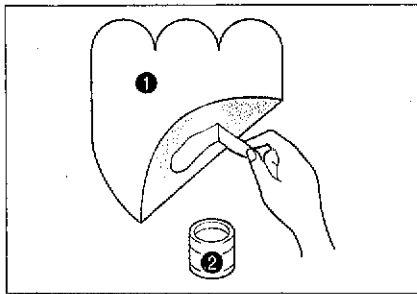

1. Fixez l'appliqué sur le tissu.

- ① Appliqué
- ② Colle à tissu

\* L'appliqué peut être fixé à l'aide de colle à tissu ou d'un faufilage, de façon à ne pas bouger pendant la couture.

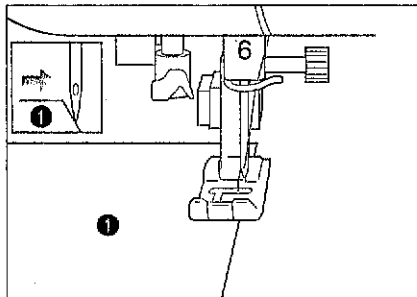

2. Fixez le pied presseur "J". Assurez-vous que le point de chute de l'aiguille est légèrement hors de l'appliqué et commencez à coudre.

- ① Appliqué

\* Lorsque le point renfort automatique et la coupure automatique du fil sont préréglés, un point inverse sera automatiquement cousu en début et en fin de couture, puis le fil sera coupé.

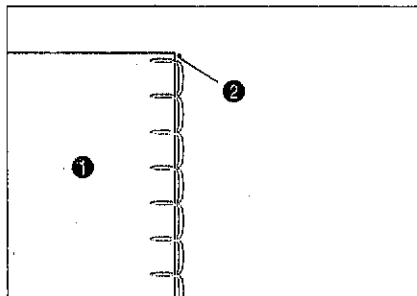

3. Terminez

- ① Appliqué
- ② Point de chute de l'aiguille

## Dans le cas d'une couture d'angle

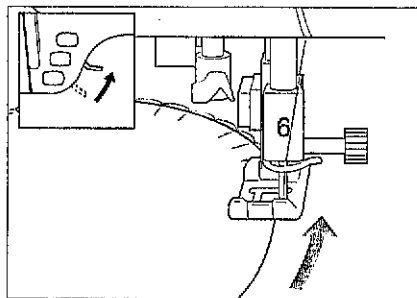

1. Arrêtez la machine et positionnez l'aiguille légèrement hors de l'appliqué.

2. Relevez le levier du pied presseur et tournez le tissu afin l'aiguille reste à la position correcte.

E

Utiliser un point invisible pour matelassage en appliqué.

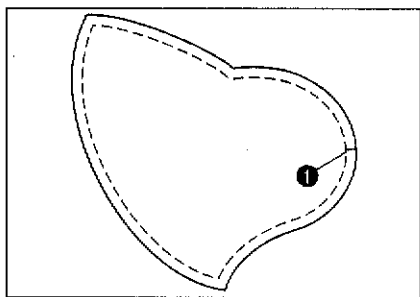

1. Dessiner un motif sur le tissu d'appliqué puis couper autour du dessin.

❶ La marge de couture doit être d'environ 0,3 - 0,5 cm (1/8 - 3/16").

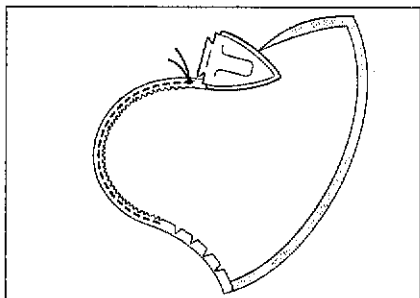

2. Placer un morceau de papier épais coupé à la taille finale sur le tissu, puis plier la marge de couture à l'aide d'un fer à repasser.

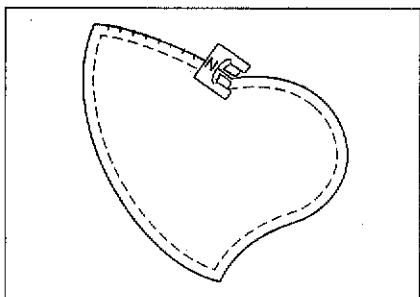

3. Retourner le tissu et coudre des points de faufilage autour du bord.  
Fixer le pied pour monogramme "N" puis coudre autour du bord, en piquant l'aiguille le plus près possible du bord.

\* Si la couture de renfort automatique et la coupure du fil automatique sont pré-réglées, un point de renfort sera cousu automatiquement en début et en fin de couture et le fil sera coupé.

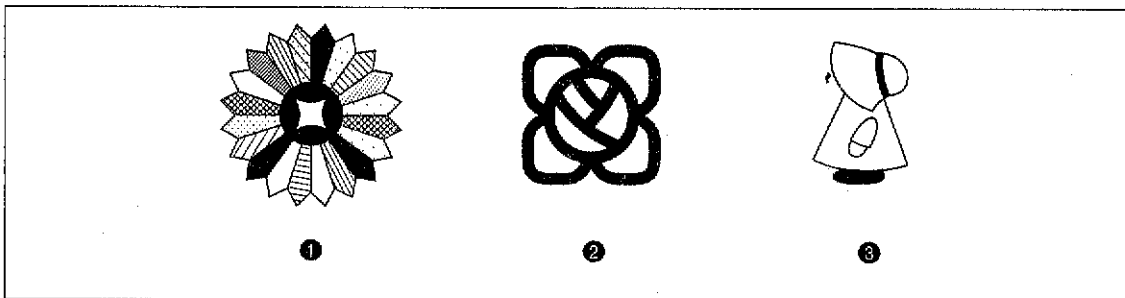

- ❶ Plaque Dresden
- ❷ Vitrail
- ❸ Chapeau d'été de Sue

Ce point est utilisé pour décorer les cois de chemisiers, les bordures de nappes, etc.

3

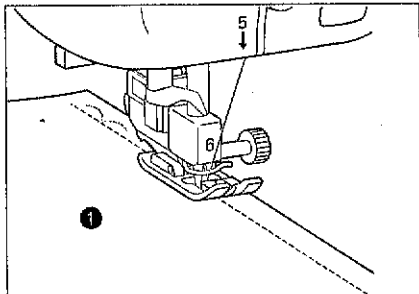

1. Fixez le pied presseur "N". Cousez le bord de tissu restant de manière que le point ne se déplace pas vers la droite au bord du tissu.

① Surface de l'ouvrage

- \* Lorsque le point renfort automatique et la coupe automatique du fil sont pré réglés, un point inverse sera automatiquement cousu en début et en fin de couture, puis le fil sera coupé.

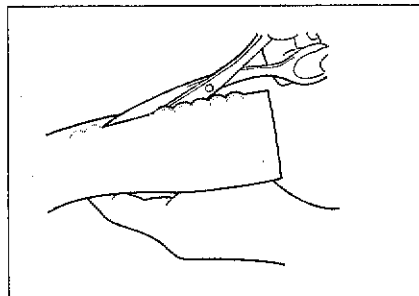

2. Coupez avec précaution le long de la piqûre sans couper les points.

- \* Des produits disponibles sur le marché permettent de "sceller" les zones coupées. Ils permettent d'améliorer la finition.



# POINT SMOCK



Ce point est utilisé pour décorer les vêtements.

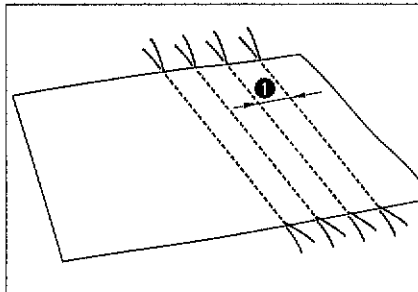

1. Sélectionnez le motif "□", réglez la longueur de point à 4,0 mm (1/16") puis réglez la tension du fil à un réglage faible. Cousez ensuite des points droits à des intervalles de 1 cm.

❶ Environ 1 cm (3/8")

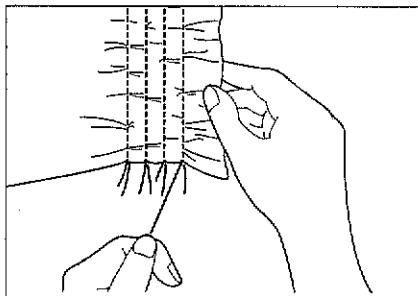

2. Tirez les fils de canette pour obtenir la quantité voulue de fronçage, puis repassez les fronces au fer.

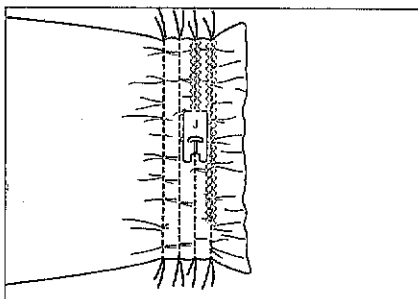

3. Fixez le pied presseur "J" puis cousez par-dessus les points droits, en sélectionnant l'un des deux points décoratifs montrés ci-dessus.

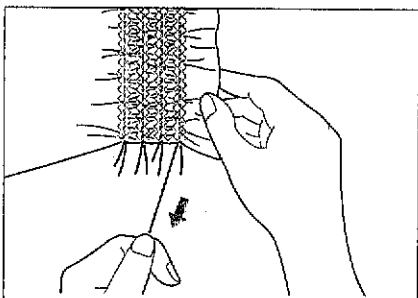

4. Tirez les fils du point droit vers l'extérieur.

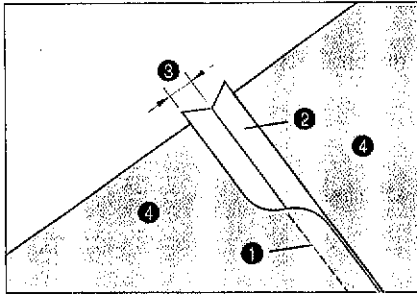

1. Faites coïncider les côtés droits des coutures ces tissus, puis joignez-les en utilisant un point droit. Ouvrez le rabat et aplatissez-le. [Environ 1 cm (3/8") des deux morceaux de tissus]

- ① Point droit
- ② Rabat
- ③ 1 cm (3/8")
- ④ Envers

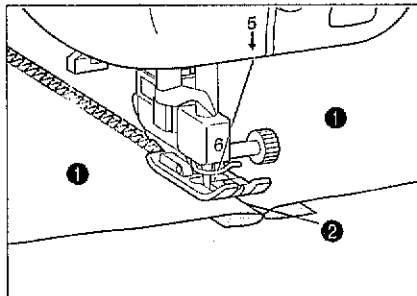

2. Fixez le pied presseur "J". Positionnez le centre du pied presseur sur la ligne de couture des tissus joints, puis cousez-les par-dessus la couture en utilisant l'un des points décoratifs montrés ci-dessus.

- ① Surface de l'ouvrage
- ② Faufilage

## Point de fagot, décoration, etc.

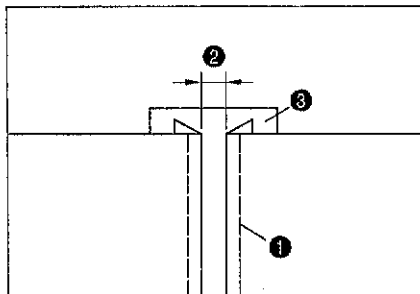

1. Faufilez le tissu sur du papier fin ou sur une feuille de stabilisateur soluble à l'eau.

- ① Faufilage
- ② 0,4 cm (3/16")
- ③ Papier fin ou feuille de stabilisateur

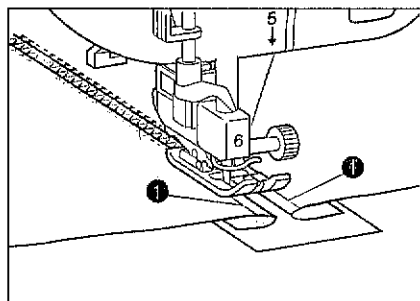

2. Fixez le pied presseur "J". Centrez le pied presseur sur le papier entre les bords repliés du tissu et commencez à coudre.

- ① Faufilage
- \* Utilisez un fil épais.
- \* Après la couture, retirez le papier.



Sélectionnez le point que vous voulez utiliser.



## Points décoratifs

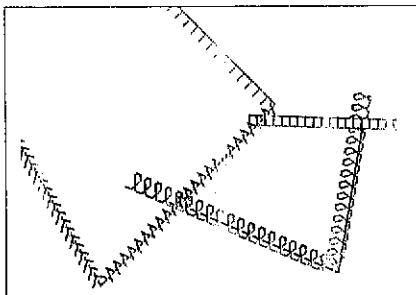

Ces points sont utilisés pour coudre des couvertures piquées et pour décorer les ourlets.

## Point d'arrêt coquille

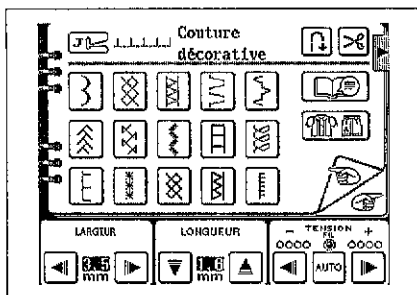

1. Fixez le pied presseur "J", sélectionnez "E" puis réglez la tension du fil à un réglage fort.

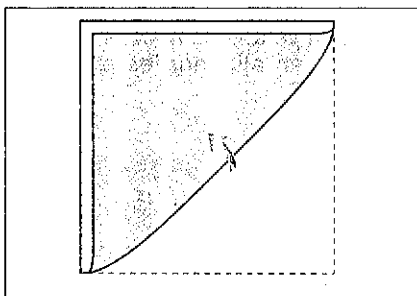

2. Pliez le tissu en deux diagonalement.

\* Utilisez un tissu fin.

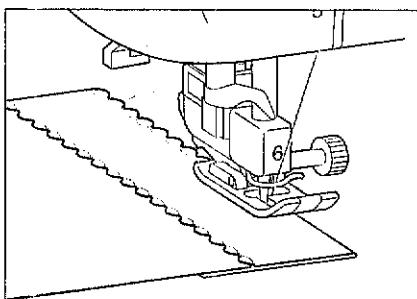

3. Piquez l'aiguille légèrement à l'extérieur du bord du tissu, puis commencez à coudre.
4. Ouvrez le tissu et repassez le pli au fer sur un côté.

## POINT BORDURES (POINT BIJOU)

Utiliser pour coudre des nappes, des ourlets décoratifs sur les vêtements et des points décoratifs sur les chemises.



On pourra obtenir une finition plus attrayante si l'on utilise l'aiguille "130/705H Wing" pour coudre ces motifs.

Lorsqu' on utilise une aiguille à ailettes et que la largeur de point a été réglée manuellement, vérifier que l'aiguille n'entre pas en contact avec le pied presseur avant de commencer à coudre avant de commencer à coudre en tournant lentement le volant.

### "E" point bordures

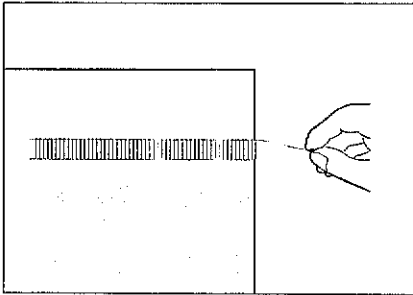

1. Retirez plusieurs fils d'un même emplacement du morceau de tissu. Le tissu sera ainsi effiloché à un endroit. Si vous retirez 5 ou 6 fils, un emplacement de 3 mm (1/8") sera effiloché.

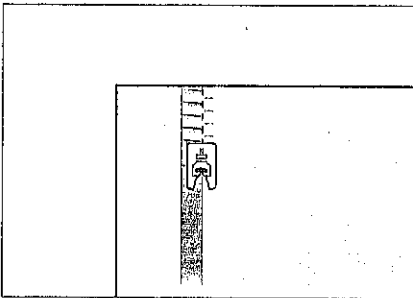

2. Mettez le pied presseur "N" en place. En retournant l'envers du tissu vers le haut, cousez un côté de la partie effilochée.

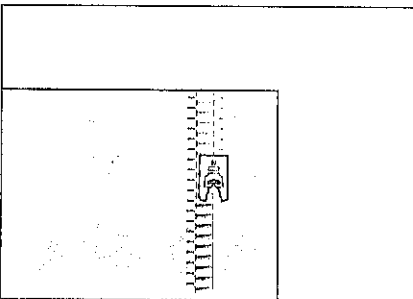

3. Toujours avec l'envers du tissu vers le haut, cousez l'autre côté de la partie effilochée, en alignant les points de manière qu'ils soient parallèles.

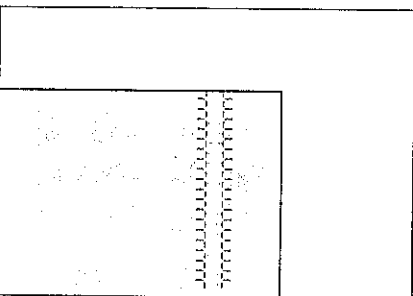

4. Illustration représentant la couture accomplie.

“” point bordures

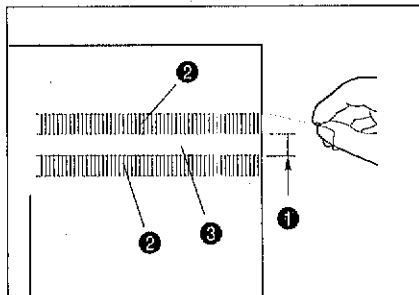

1. Retirez plusieurs fils des deux côtés de la partie de 4 mm (3/16") qui n'est pas encore effilochée.  
[Retirez quatre fils, laissez cinq fils puis retirez quatre fils; la largeur de cinq fils est d'environ 4 mm (3/16") ou moins.]

- ① Environ 4 mm (3/16") ou moins
- ② Quatre fils (retirez)
- ③ Cinq fils (laissez)

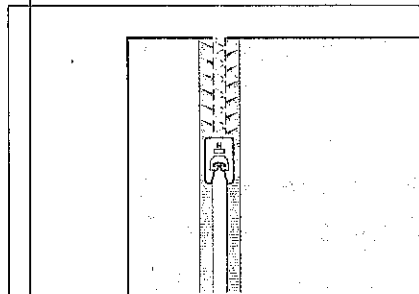

2. Cousez le point décoratif au centre de l'emplacement des cinq fils laissés précédemment.

\* L'aiguille à ailettes fournie en option.

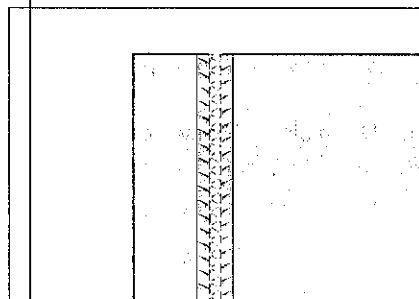

3. Illustration représentant la couture accomplie.

# COUTURE LATÉRALE (DROIT / ZIGZAG)



## Couture multi-directionnelle sur tissus tubulaires.

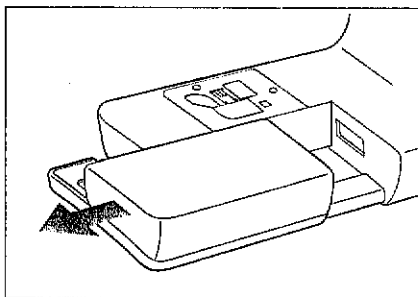
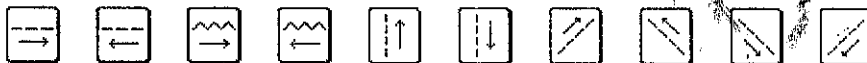

Il est aussi possible d'utiliser " / ", " \ ", " \ " et " / " pour coudre diagonalement.  
Retirez le boîtier du plateau de la machine pour obtenir le bras libre.

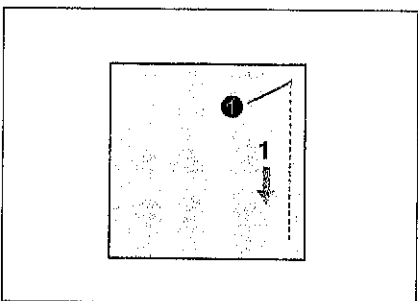
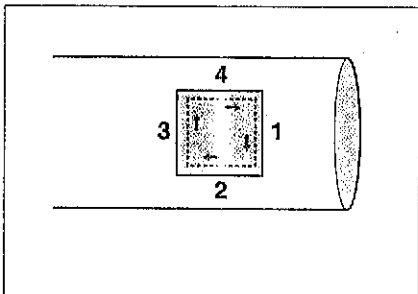

1. Mettez le pied presseur "N" en place. Cousez avec un " | | " jusqu'à l'endroit voulu.

● Départ

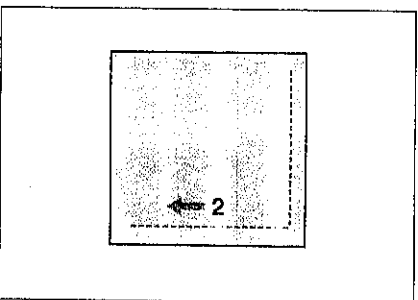

2. Sélectionnez la " | | " et cousez le tissu jusqu'à obtention de la longueur souhaitée.

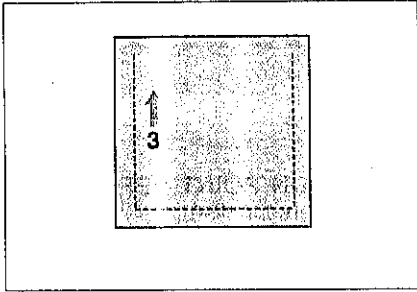

3. Sélectionnez à nouveau le "□" puis appuyez sur la touche "POINT INVERSE".

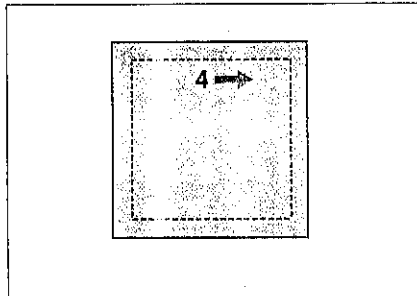

4. Sélectionnez la "□" et cousez jusqu'au point de départ.

\* La couture latérale zigzag utilise la même procédure que la couture droite latérale.



# 3. POINTS CARACTERE ET DECORATIF

## POINT CARACTERE

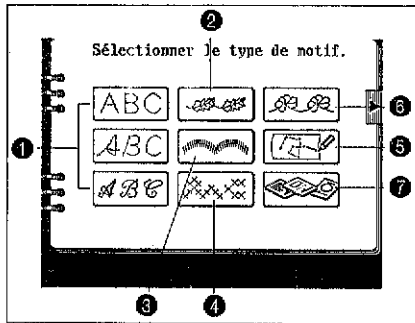

1. Appuyez sur la touche "CARACTERES".

- 1 Alphabet
- 2 Point décoratif
- 3 Point croisé
- 4 Point bourdon
- 5 MY CUSTOM STITCH™ (MON POINT PERSONNE .)  
(Fonction pour créer un point personnalisé).
- 6 Point décoratif (7 mm)
- 7 Carte

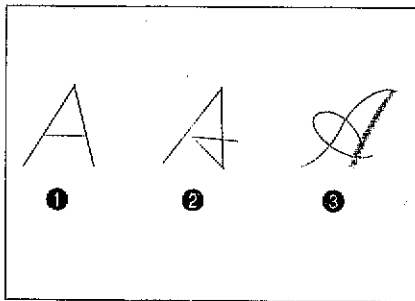

2. Sélectionnez le style.

- 1 Style block
- 2 Style italique
- 3 Style main cursif

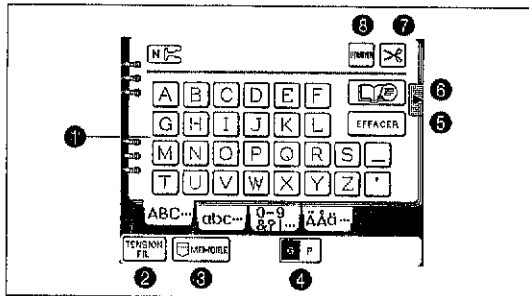

- 1 Touches de sélection de caractères
- 2 Appuyez sur cette touche pour modifier la tension du fil.
- 3 Appuyez sur cette touche pour mémoriser une combinaison de motifs. (Voir page 100.)
- 4 Appuyez sur cette touche pour modifier la taille des caractères. (Voir page 94.)

"G": Plus grand  
"P": Plus petit

- 5 Appuyez sur cette touche pour annuler votre entrée.
- 6 Si vous appuyez sur cette touche pendant la couture, un écran de conseil apparaîtra. (Voir page 42.)
- 7 Si vous appuyez sur cette touche avant a couture, le fil sera automatiquement coupé en fin de couture. (Voir page 39.)
- 8 Appuyez sur cette touche pour confirmer votre entrée. (Voir page 100.)

## Combinaison de caractères

Entrons le mot "Bus".

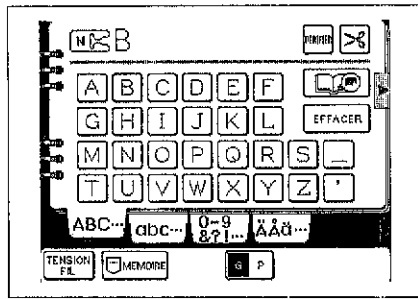

1. Appuyez sur la touche "B".

\* Si vous sélectionnez par erreur un caractère inadéquat, appuyez sur la touche "EFFACER" pour annuler la sélection de ce caractère.

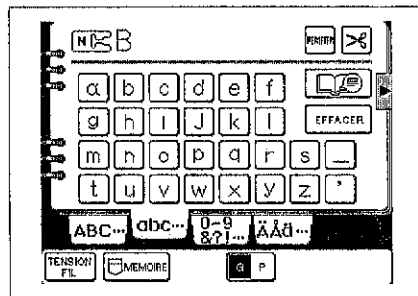

2. Appuyez sur la touche "abc..." pour passer en minuscules.

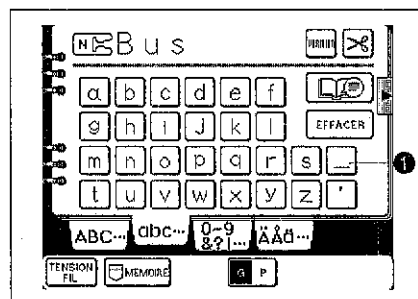



3. Appuyez sur les touches "u" et "s".

\* Il est possible d'accepter en une seule fois n'importe quelle combinaison de 70 caractères ou espaces.

① Touche d'espacement

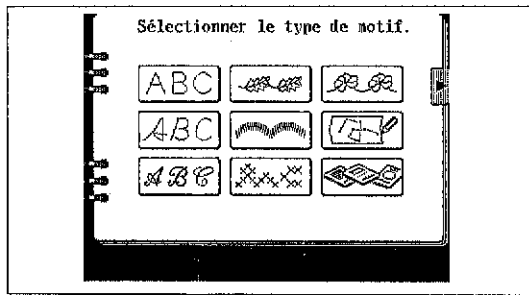
# POINTS DECORATIFS



1. Appuyez sur la touche "CARACTERES".
2. Appuyez sur la touche "  ".  
L'écran de sélection de modèles de point décoratif apparaît.

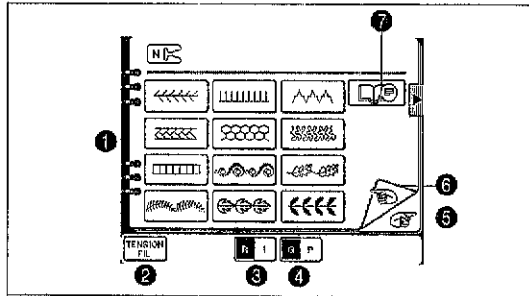

- 1 Touche de sélection de motif
- 2 Appuyez sur cette touche pour modifier la tension du fil.
- 3 Appuyez sur cette touche pour sélectionner la couture simple ou répétée. (Voir page 94.)
- 4 Appuyez sur cette touche pour modifier la taille des motifs. (Voir page 94.)
- 5 Appuyez sur cette touche pour passer à la page suivante.
- 6 Appuyez sur cette touche pour retourner à la page précédente.
- 7 Si vous appuyez sur cette touche pendant la couture, un écran de conseil apparaîtra. (Voir page 42.)

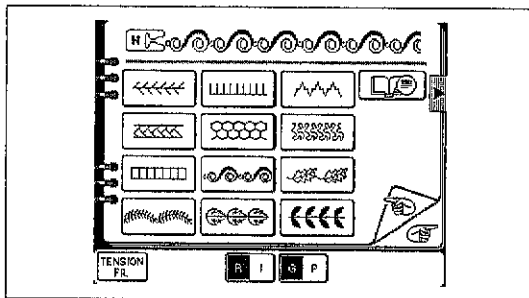

3. Sélectionner le modèle de point décoratif.
- \* Appuyez sur la touche "  " pour faire apparaître l'écran de sélection de modèles de point décoratif suivant.

## POINTS DECORATIFS (7 mm)

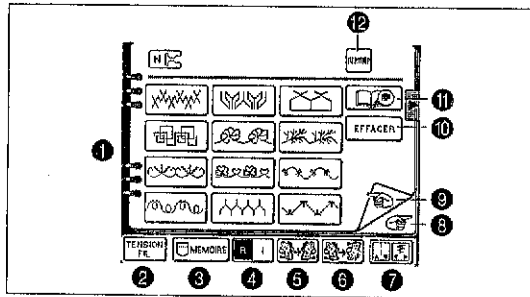
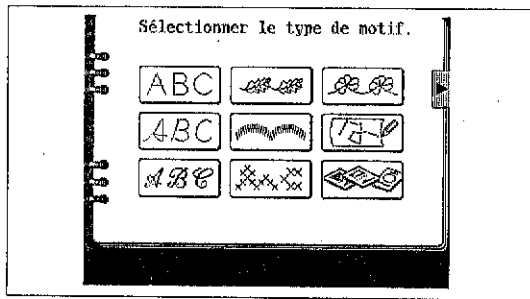

1. Appuyez sur la touche "CARACTERES".
2. Appuyez sur la touche " [Decorative Pattern] ".  
L'écran de sélection de modèles de point décoratif apparaît.

- ① Touche de sélection de motif
- ② Appuyez sur cette touche pour modifier la tension du fil.
- ③ Appuyez sur cette touche pour mémoriser une combinaison de motifs (Voir page 100).
- ④ Appuyez sur cette touche pour sélectionner la couture simple ou répétée (voir page 94).
- ⑤ Appuyez sur la touche [Decorative Pattern] pour retourner le motif horizontalement.
- ⑥ Appuyez sur la touche [Decorative Pattern] pour retourner le motif verticalement.
- ⑦ Appuyez sur cette touche pour régler la longueur et la largeur du point.
- ⑧ Appuyez sur cette touche pour passer à la page suivante.
- ⑨ Appuyez sur cette touche pour retourner à la page précédente.
- ⑩ Appuyez sur cette touche pour annuler votre entrée.
- ⑪ Si vous appuyez sur cette touche pendant la couture, un écran de conseil apparaîtra. (Voir page 42).
- ⑫ Appuyez sur cette touche pour valider votre entrée. (Voir page 100).

## POINTS BOURDON

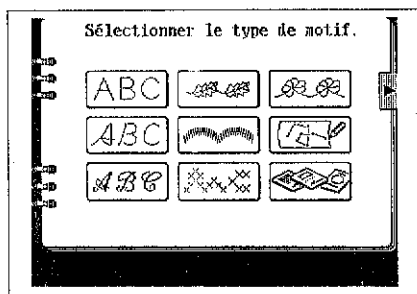

1. Appuyez sur la touche "CARACTERES".  
Les différents styles de motifs disponibles apparaissent.
2. Appuyez sur la touche " ".  
L'écran de sélection de points bourdon apparaît.

\* Le fil s'emmêle facilement avec certains types de tissus ou de fils. Il faut donc régler l'alimentation en fonction de l'application.

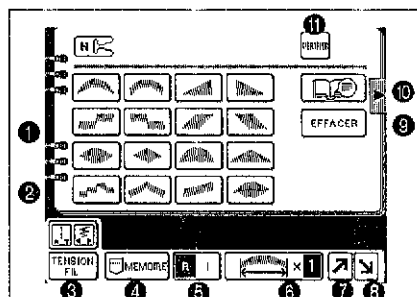

- 1 Touche de sélection de motif
- 2 Appuyez sur cette touche pour régler la largeur de point et la longueur de point.
- 3 Appuyez sur cette touche pour modifier la tension du fil.
- 4 Appuyez sur cette touche pour mémoriser une combinaison de motifs. (Voir page 100.)
- 5 Appuyez sur cette touche pour sélectionner la couture simple ou répétée. (Voir page 89.)
- 6 Appuyez sur cette touche si vous voulez modifier la longueur de motif sans modifier les réglages de largeur de point et de longueur de point. (Voir page 95.)
- 7 Appuyez sur cette touche pour élever le motif d'environ a moitié de sa hauteur finale pendant la couture. (Voir page 97.)
- 8 Appuyez sur cette touche pour abaisser le motif d'environ a moitié de sa hauteur finale pendant la couture. (Voir page 97.)
- 9 Appuyez sur cette touche pour annuler votre entrée.
- 10 Si vous appuyez sur cette touche pendant la couture, un écran de conseil apparaîtra. (Voir page 42.)
- 11 Appuyez sur cette touche pour confirmer votre entrée. (Voir page 100.)

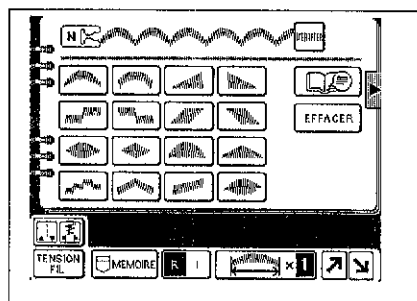

3. Appuyez sur le motif que vous voulez utiliser. Le motif pressé sera alors sélectionné pour l'utilisation.

\* Si vous sélectionnez par erreur un motif inadéquat, appuyez sur la touche "EFFACER" pour annuler la sélection de ce motif.

\* Il est possible de combiner jusqu'à 70 motifs différents en un seul motif.

# POINT DE CROIX

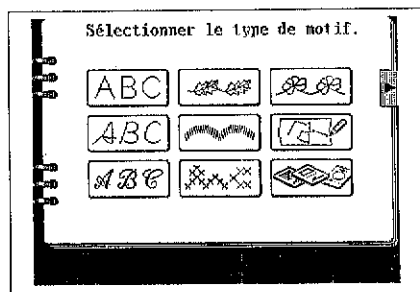

1. Appuyez sur la touche "CARACTERES".  
Les différents styles de motifs disponibles apparaissent.
2. Appuyez sur la touche " [X] ".  
L'écran de sélection de point de croix apparaît.

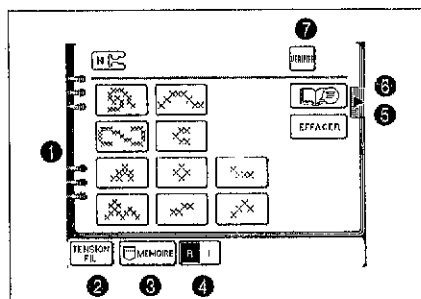

- 1 Touche de sélection de motif
- 2 Appuyez sur cette touche pour modifier la tension du fil.
- 3 Appuyez sur cette touche pour mémoriser une combinaison de motifs. (Voir page 100.)
- 4 Appuyez sur cette touche pour sélectionner la couture simple ou répétée. (Voir page 94.)
- 5 Appuyez sur cette touche pour annuler votre entrée.
- 6 Si vous appuyez sur cette touche pendant la couture, un écran de conseil apparaîtra. (Voir page 42.)
- 7 Appuyez sur cette touche pour confirmer votre entrée. (Voir page 100.)

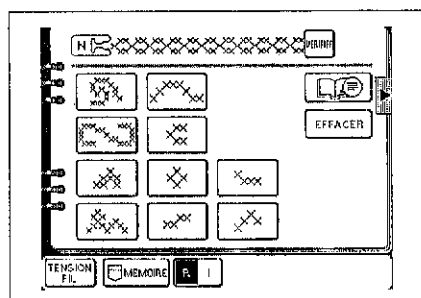

3. Appuyez sur le motif que vous voulez utiliser. Le motif sera alors sélectionné pour l'utilisation.

- \* Si vous sélectionnez par erreur un motif inadéquat, appuyez sur la touche "EFFACER" pour annuler la sélection de ce motif.
- \* Il est possible de combiner jusqu'à 70 motifs différents en un seul motif.

# REGLAGE DES POINTS CARACTERE ET DECORATIF

## Changement de taille (Grandeur nature)



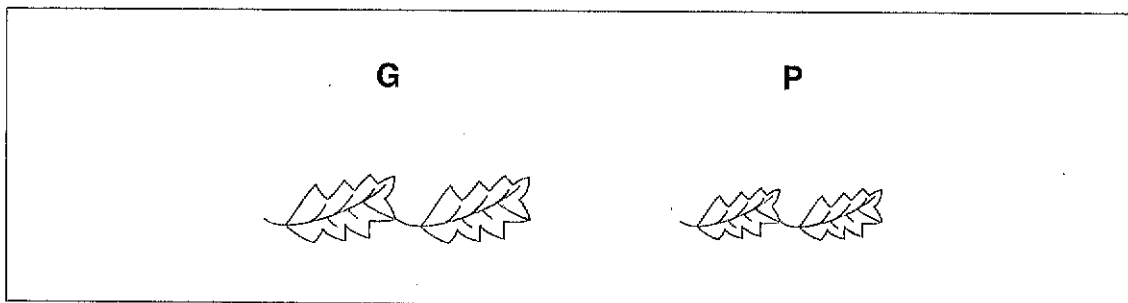
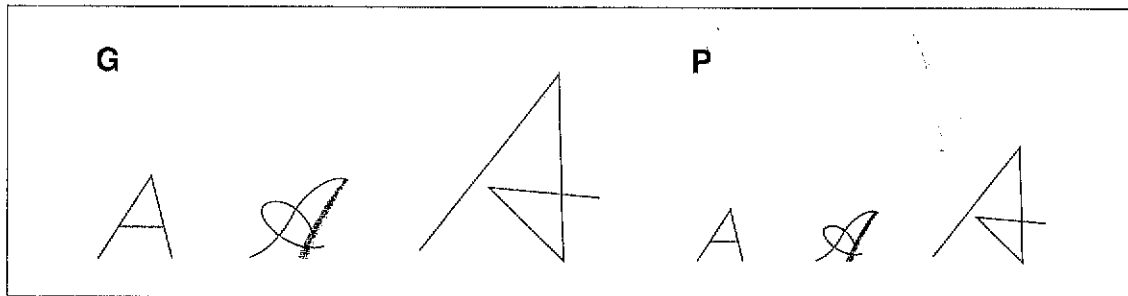

Appuyez sur la touche "  " (grand/petit) pour modifier la taille du motif.

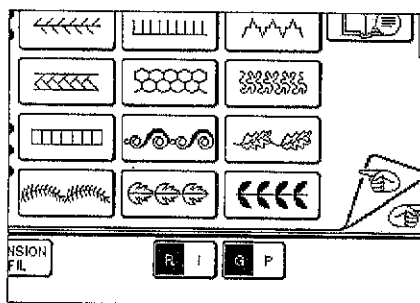

## Couture simple/répétée



Appuyez sur la touche "  " (répétée/simple) pour coudre un motif de couture unique ou pour répéter le même motif.

1. Sélectionnez un motif.
2. Appuyez sur la touche "  " (répété/simple) pour une couture simple avec le point sélectionné.

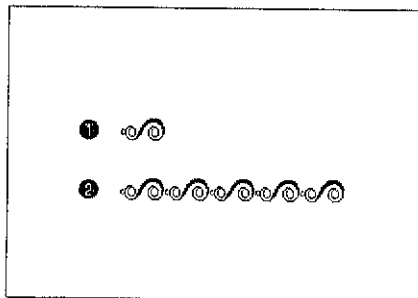

- ① Couture simple
- ② Couture répétée

### REMARQUE

Si la "couture répétée" est sélectionnée, vous pouvez passer à la "couture simple" lorsque vous approchez de la fin du point décoratif suivant.

## Elongation

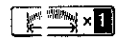

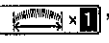
Pour les points bourdon, vous pouvez utiliser la touche "" pour changer la taille du motif en cinq incréments sans avoir à changer la longueur ou la largeur de point.

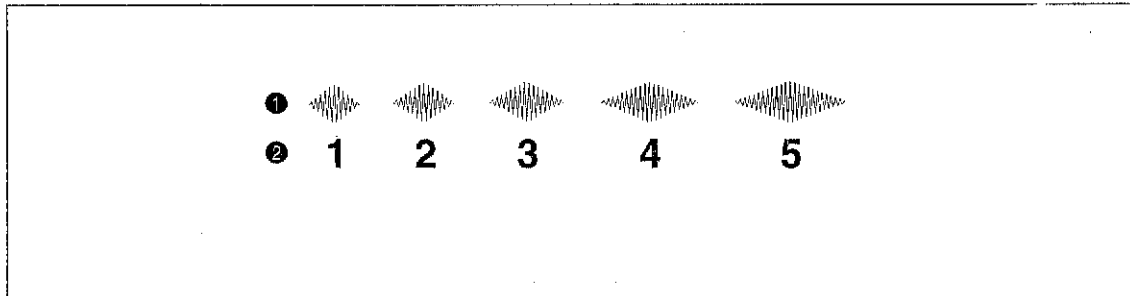

- ① Taille réelle
- ② Longueur de motif

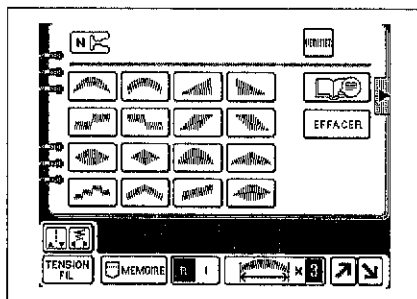

1. Pour modifier la longueur du motif, appuyez sur la touche "" pour changer le numéro.

\* Le numéro montré dans le carré en inversion indique le réglage actif.

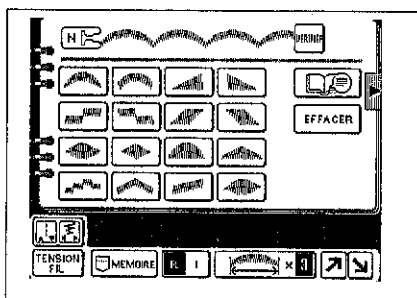

2. Sélectionnez le motif désiré.



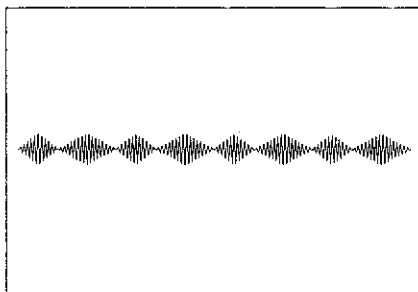



Exemple: Pour combiner la "  " et "  "

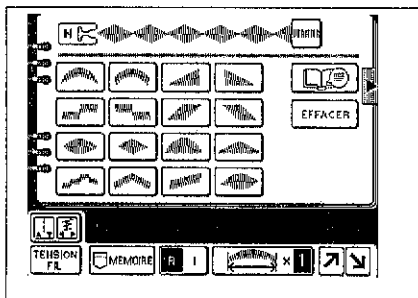

**REMARQUE**

Pour vérifier le type de points sélectionnés, appuyez sur la touche "VERIFIER".

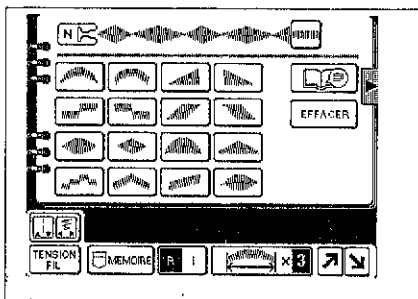

1. Sélectionnez le point "  ".





2. Appuyez deux fois sur la touche "  " pour passer à "  ".

3. Sélectionnez le point "  ".

Le fil peut facilement s'emmêler avec certains types de tissu ou de fil. Il faut donc régler la tension du fil supérieur en fonction de l'application.

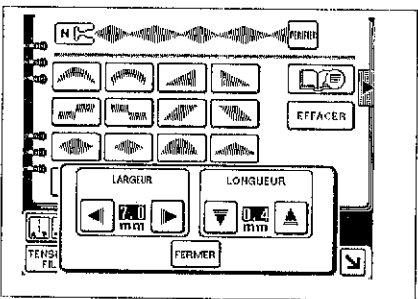
**Modification de la longueur de point et de la largeur de point** 



Appuyez sur la touche "  ".  
L'écran de réglage de largeur de point et de longueur de point apparaît.  
Appuyez sur les touches de réglage de largeur de point et de longueur de point pour modifier les réglages. (Voir pages 24 to 26.)

Le fil peut facilement s'emmêler avec certains types de tissu ou de fil. Il faut donc régler la tension du fil supérieur en fonction de l'application.

## Personnalisation des motifs en combinant des points bourdon 1 point et en utilisant les touches "↗" et "↘"



Une pression sur la touche "Haut" déplace le motif vers le haut de la moitié de sa hauteur finale.



Une pression sur la touche "Bas" déplace le motif vers le bas de la moitié de sa hauteur finale.

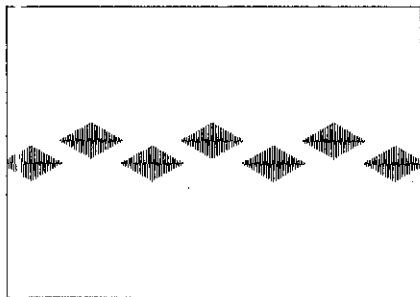

### Exemple: Motif en points bourdon

#### REMARQUE

Pour vérifier le type de points sélectionnés, appuyez sur la touche "VERIFIER".

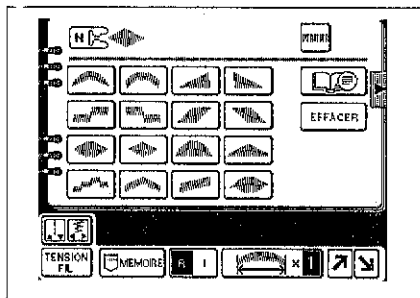

1. Sélectionnez un motif.

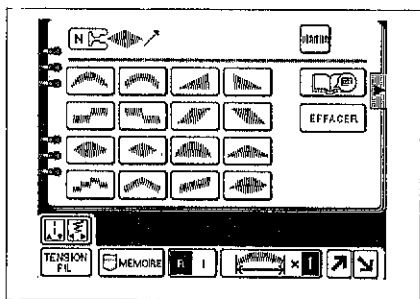

2. Appuyez sur la touche "↗". Le motif suivant s'élèvera de la moitié de sa hauteur finale.

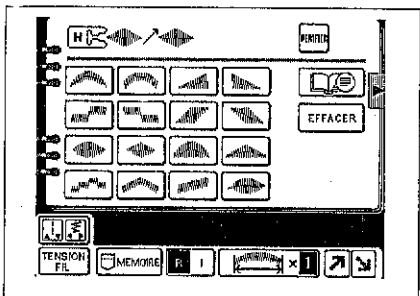

3. Sélectionnez le motif.

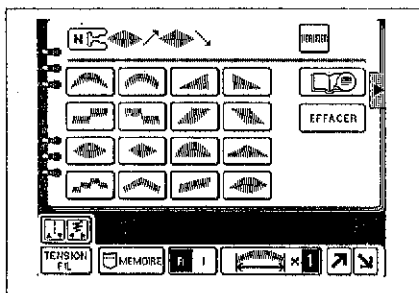

4. Appuyez sur la touche "↓". Le motif suivant s'abaissera de la moitié de sa hauteur finale.

### Réalisons des combinaisons variées de motifs

Motif	Opération

#### REMARQUE

Pour vérifier le type de points sélectionnés, appuyez sur la touche "VERIFIER".

**Modification de l'image avec effet miroir [gauche et droite (touche "☞☛") et haut et bas (touche "☞☜")]**

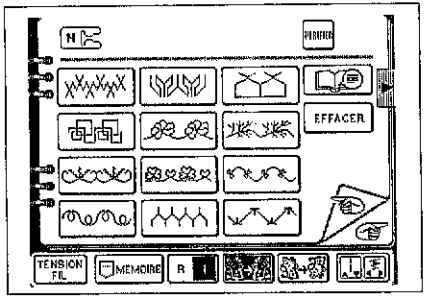

1. Appuyez sur la touche "☞☛".  
Inversion de l'image avec effet miroir grâce à la touche "☞☛"

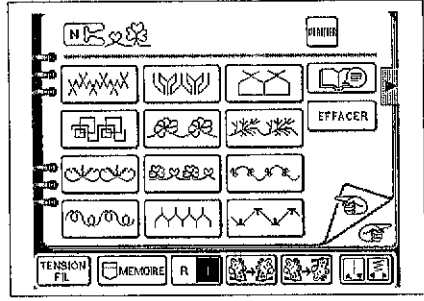

2. Les motifs sélectionnés lorsque cette touche est active seront des reproductions inversées, avec effet miroir de gauche à droite.

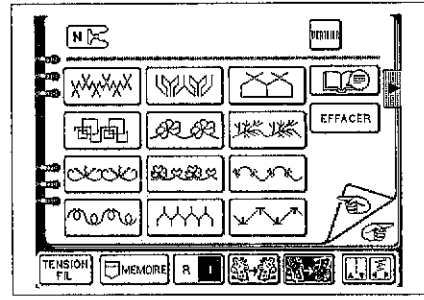
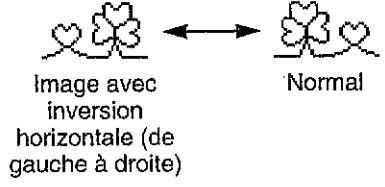

1. Appuyez sur la touche "☞☜".  
Inversion de l'image avec la touche "☞☜"

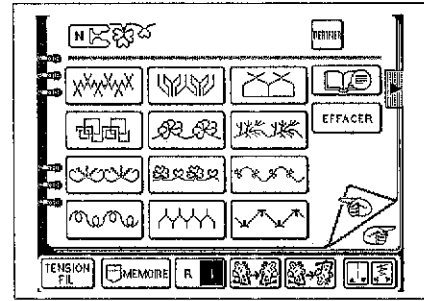

2. Les motifs sélectionnés lorsque cette touche est active seront des reproductions inversées, avec effet miroir de haut en bas.

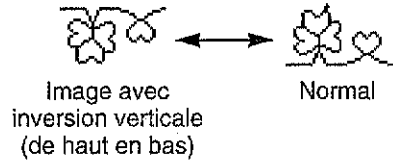

## Confirmation de l'entrée d'une combinaison de motifs

VERIFIER

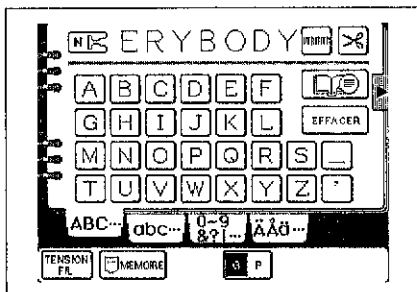

1. Appuyez sur la touche "VERIFIER". Les motifs défilent à l'écran.

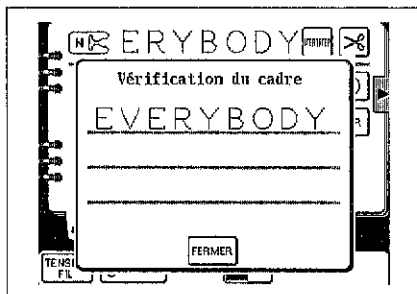

2. Vérifiez les motifs, puis appuyez sur la touche "FERMER". L'affichage retourne à l'écran initial.

## Sauvegarde de l'entrée de motifs combinés

MEMOIRE

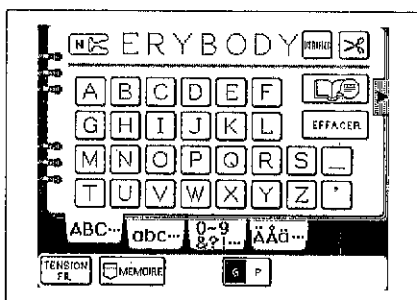

Vous pouvez sauvegarder des mots, votre nom par exemple, et des motifs que vous utilisez souvent dans la mémoire de la machine, qui peut contenir jusqu'à 12 motifs.

Après avoir combiné des caractères ou des motifs, appuyez sur la touche "MEMOIRE". Une fois que le motif a été sauvegardé, l'affichage retourne à l'écran précédent. Pour plus de détails concernant le rappel des caractères et des motifs sauvegardés, voir page 156.

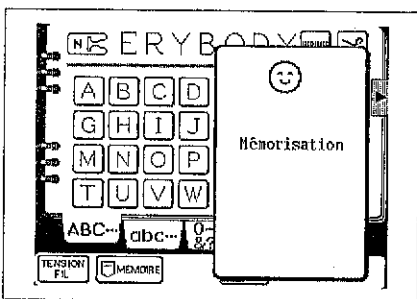

### PRECAUTION

Ne coupez pas l'alimentation électrique pendant que le mot "SAUVEGARDE" est affiché sur l'écran.

Si vous coupez l'alimentation électrique à ce moment, les données en cours de sauvegarde risquent d'être effacées.

\* La sauvegarde d'un motif prend 10 secondes environ. Pour plus de détails concernant le rappel d'un motif précédemment sauvegardé, se reporter à la page 156.

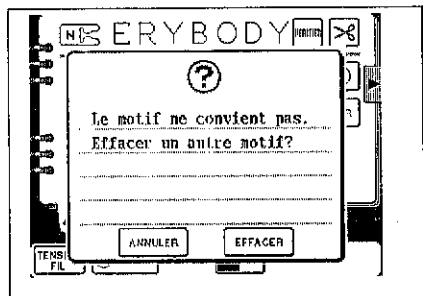

Si la mémoire est pleine et qu'il n'est plus possible de sauvegarder d'autres motifs

Pour effacer un motif déjà mémorisé, appuyez sur la touche "EFFACER"; pour annuler la sauvegarde d'un motif, appuyez sur la touche "ANNULER".

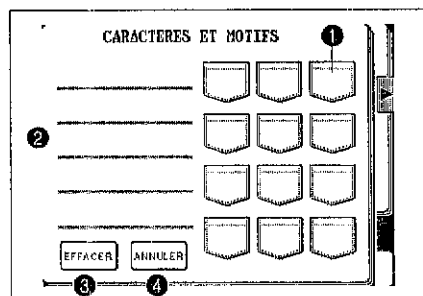

### Effacement d'un motif

1. Appuyez sur la touche "EFFACER".

- ❶ Ceci indique une poche contenant un motif sauvegardé.
- ❷ Si vous appuyez sur les poches, le motif sauvegardé dans cette poche sera affiché.
- ❸ Appuyez sur cette touche pour effacer un motif sauvegardé.
- ❹ Appuyez sur cette touche pour annuler l'effacement d'un motif mémorisé.

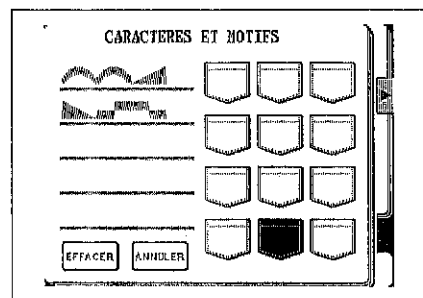

2. Appuyez sur une touche de poche pour sélectionner le motif à effacer, puis appuyez sur la touche "EFFACER".

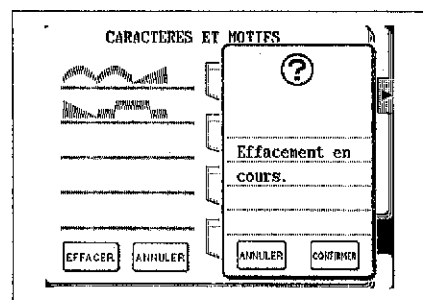

3. Appuyez sur la touche "CONFIRMER".  
Le nouveau motif sera alors automatiquement sauvegardé.

\* Pour annuler l'effacement d'un motif, appuyez sur la touche "ANNULER".

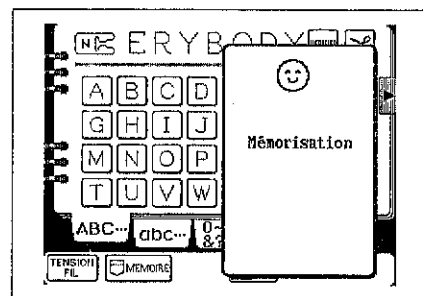

# COUTURE

## Couture de belles finitions

Pour connaître les tissus, fils et aiguilles recommandés pour des finitions de qualité, reportez-vous au tableau ci-dessous ainsi qu'au "TABLEAU DES RAPPORTS ENTRE TISSUS, FILS ET AIGUILLES". En outre, il est possible que des glissements de motifs se produisent lorsque des tissus d'épaisseurs différentes ou des types de renfort différents sont utilisés. Il est conseillé d'effectuer au préalable une couture d'essai pour le vérifier.

TISSU	Pour coudre des tissus fins, élastiques, grossièrement filés ou des lettres/des points décoratifs mémorisés dans la machine, fixez une pièce de renfort à l'envers du tissu. Si vous ne souhaitez pas utiliser de pièce de renfort, avant de commencer à coudre, placez le tissu sur du papier fin, comme du papier calque, afin de le stabiliser.
FIL	#50 - #60
AIGUILLE	Tissus fins et moyens Aiguille 75/11 pour machine domestique Tissus épais Aiguille 90/14 pour machine domestique Tissus élastiques Aiguille dorée n° 14

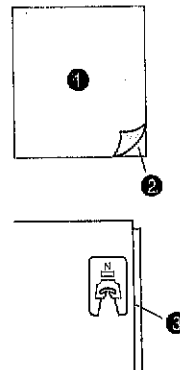

- ① Tissu
- ② Interface
- ③ Papier fin

## Utilisation d'une feuille de positionnement

Vous pouvez utiliser la feuille en plastique transparent fournie en accessoire pour faire des marques sur le tissu et créer ainsi des repères de positionnement. Cette possibilité est particulièrement commode lors de la couture de grands caractères.

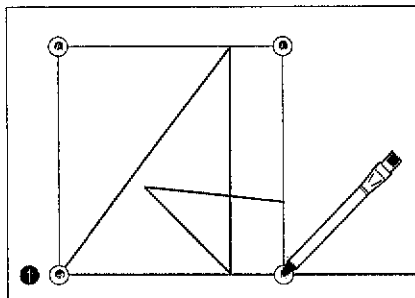

1. Alignez l'image sur la feuille de positionnement avec l'emplacement où vous voulez coudre le motif sur le tissu, et utilisez une craie de couturier pour faire des marques sur le tissu aux positions des trous.

\* Pour coudre des motifs en image reflet, placez la feuille de positionnement avec son côté haut vers le bas.

- ① Point de chute initial de l'aiguille

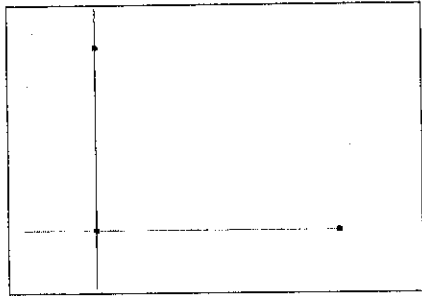

- Tracez des lignes pour joindre les marques comme indiqué sur l'illustration.

## Couture

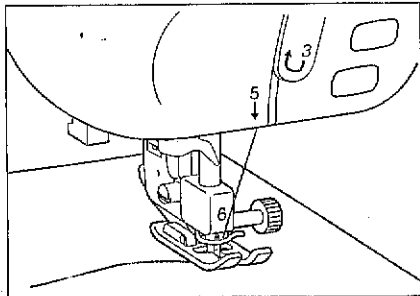

- Fixez le pied presseur "N".
- Placez le tissu sous le pied presseur, tirez le fil supérieur vers l'extérieur sur le côté, puis abaissez le pied presseur.

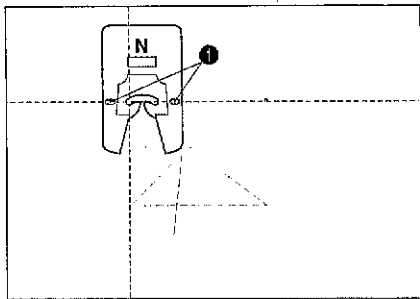

- \* Si vous avez utilisé la feuille de positionnement pour faire des marques de positionnement sur le tissu, placez le tissu de sorte que les marques soient alignées avec les points de référence de l'aiguille dans le pied presseur, tirez le fil supérieur vers le côté extérieur puis abaissez le pied presseur.

① Ligne de référence du trou d'aiguille

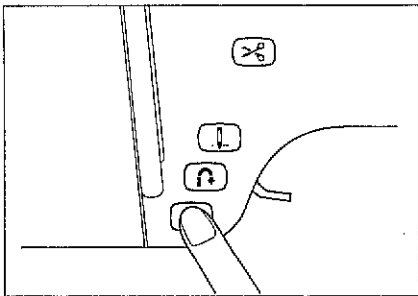

- Appuyez sur la touche "MARCHE/ARRET". La couture s'enclenche alors.



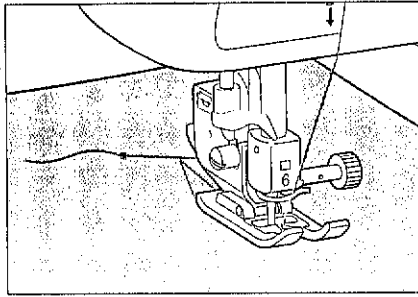

4. Lorsque la couture du caractère est terminée, la machine coudra automatiquement un point de renfort avant de s'arrêter.

- \* Lorsque la coupure automatique du fil a été réglée, la machine coupera automatiquement les deux fils après avoir terminé le point, puis se déplacera jusqu'à la position de couture suivante avant de s'arrêter.
- \* Lors de la couture de motifs continus, appuyez sur la touche "MARCHE/ARRET" pour arrêter la machine, puis appuyez sur la touche "POINT INVERSE" pour coudre un point renfort.

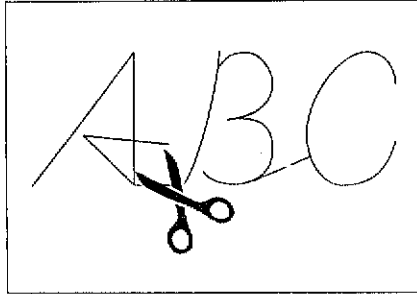

5. Une fois la couture terminée, coupez la longueur de fil inutile.

#### **PRECAUTION**

Lors de la couture de certains motifs, l'aiguille s'arrête en position levée pendant que le tissu est entraîné en raison du dispositif de séparation de barre à aiguille utilisé avec cette machine à coudre. Un déclic différent du son habituel de la machine se fait alors entendre. Ce son est normal et n'est pas le signe d'une anomalie.

# REGLAGE DU MODELE DE POINT



Il est possible qu'un motif soit déformé à cause de la texture du fil ou du tissu. Il est dès lors conseillé de faire d'abord un essai de points puis d'effectuer les réglages adéquats pour chaque modèle de point si nécessaire.

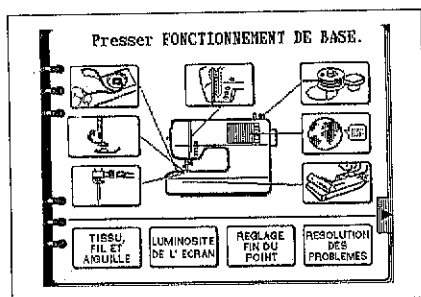

1. Appuyez sur la touche "FONCTION DE BASE".
2. Appuyez sur "REGLAGE FIN DU POINT".

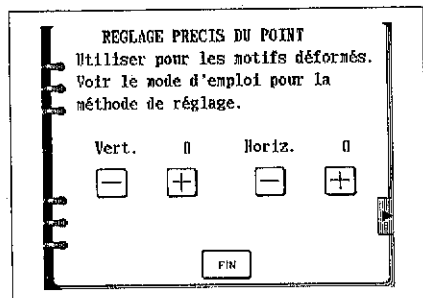

3. Fixer le pied pour monogramme "N" puis commencer à broder. Un motif d'essai destiné au réglage peut alors être brodé. Réglez la forme du point à l'aide des touches "+" et "-"

\* De -9 à +9

4. Appuyez sur la touche "FIN" lorsque le réglage est terminé.

Motif	Solution
	Correct shape
	Vert. "+"
	Vert. "-"
	Horiz. "+"
	Horiz. "-"

## PREPARATIFS AVANT LA BRODERIE



VEILLER A FIXER UN MORCEAU DE TISSU STABILISATEUR SUR L'ENVERS DU TISSU A L'AIDE D'UN FER A REPASSER AVANT DE COMMENCER A COUDRE.

Il est indispensable d'utiliser un tissu stabilisateur pour créer une broderie attrayante. Il est particulièrement important de fixer le tissu stabilisateur sur l'envers des tissus élastiques, des tissus fins et des tissus grossièrement filés. Si nécessaire, il est possible de fixer deux épaisseurs. Si l'on effectue la broderie sur des tissus ne pouvant pas être repassés au fer, ou à des endroits où il est difficile d'utiliser un fer, placer le tissu stabilisateur au-dessous du cadre avant de broder. Utiliser un tissu stabilisateur plus grand que la surface du cadre, et s'assurer que le tissu stabilisateur soit bien pincé tout autour du cadre pour éviter que le tissu se détende.

### REMARQUE CONCERNANT L'UNITE DE BRODERIE

- (1) Mettez toujours l'interrupteur général sur la position d'arrêt lorsque vous connectez ou retirez l'unité de broderie ou la carte de broderie (carte mémoire).
- (2) Connectez fermement l'unité de broderie ou connecteur et à la prise de la machine à coudre.
- (3) Ne touchez pas au connecteur de l'unité de broderie.
- (4) Vous ne pouvez pas utiliser la pédale de commande lorsque l'unité de broderie est connectée.
- (5) Conservez toujours l'unité de broderie et la carte mémoire dans les emplacements prévus.
- (6) Ne transportez pas la machine avec l'unité de broderie connectée.
- (7) Posez toujours la machine sur une surface horizontale.

\* La vitesse de couture est contrôlée automatiquement par la machine en fonction du motif sélectionné.

### Fixation du pied pour broderie "Q"

#### PRECAUTION

Veillez à couper l'alimentation électrique avant de fixer le pied pour broderie "Q". Si vous laissez l'alimentation électrique établie et si vous appuyez accidentellement sur la touche "MARCHE/ARRET", la machine se mettra en marche et vous risquerez d'être gravement blessé.

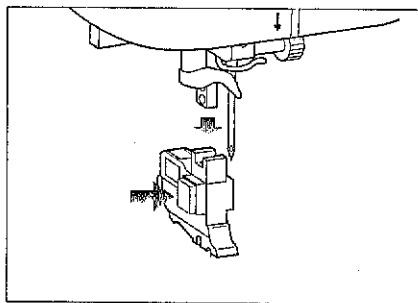

1. Appuyez sur la touche "positionnement d'aiguille" pour lever l'aiguille, puis coupez l'alimentation électrique.
2. Tout en appuyant sur la touche située à gauche du support de pied presseur, abaissez le support de pied presseur pour le déposer.

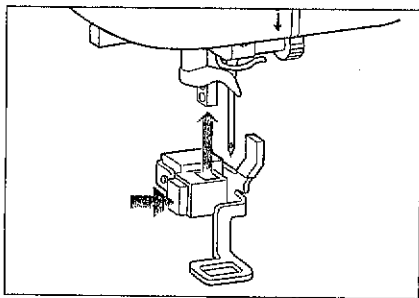

3. Relevez tout à fait le pied presseur. Tout en appuyant sur la touche noire située à gauche du pied pour broderie "Q", relevez tout à fait le pied pour broderie "Q" en vous aidant des deux mains pour l'installer.

#### PRECAUTION

Veillez à ne pas toucher l'aiguille à ce moment, sinon vous risqueriez de vous blesser.

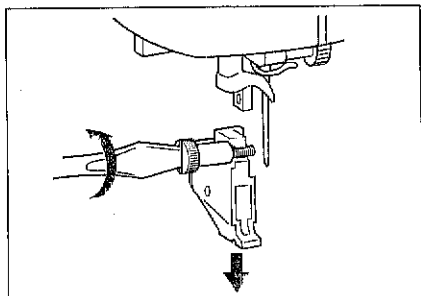

1. Appuyez sur la touche "POSITION DE L'AIGUILLE" pour relever l'aiguille puis éteignez la machine à coudre.
2. Soulevez le levier du pied presseur.
3. Desserrez la vis de fixation pour retirer le support du pied presseur.

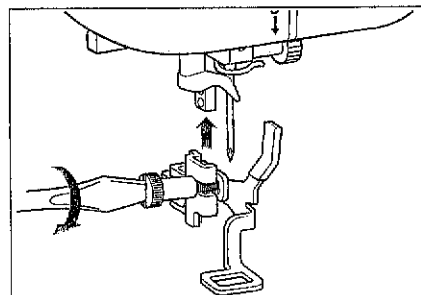

4. Fixez le pied pour broderie "Q".
5. Placez le bras du pied pour broderie "Q" sur le support de l'aiguille et utilisez le disque métallique fourni avec la machine à coudre (accessoire n° 14 à la page 7) ou un tournevis pour serrer la vis convenablement.

#### PRECAUTION

Veillez à ne pas toucher l'aiguille à ce moment, sinon vous risqueriez de vous blesser.

#### REMARQUE

- S'assurer qu'il n'y a pas d'écart entre la barre à aiguille et le pied pour broderie "Q".
- Il est conseillé d'utiliser une aiguille 90/14 pour la broderie de tissus plus épais ou sur des tissus stabilisateurs (par exemples lors de broderies sur du jeans, de la mousse, etc.). Une aiguille 75/11 risquerait en effet de se tordre ou de casser; ce qui pourrait provoquer des blessures.

### Mise en place de l'unité de broderie

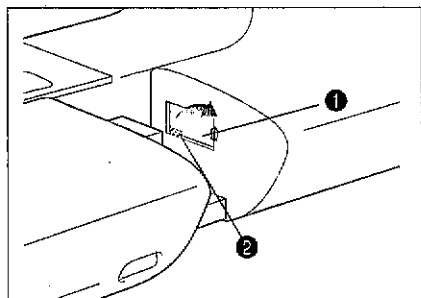

Mettez toujours l'interrupteur général sur la position d'arrêt avant d'effectuer l'opération ci-dessous.

1. Mettez l'interrupteur général sur la position d'arrêt.
2. Ouvrez glisser le couvercle de la fenêtre de connexion tournant l'encoche plastique vers la direction indiquée par la flèche.

① Fenêtre de connexion

② Encoche plastique

\* Lorsque vous n'utilisez pas l'unité de broderie, remettez le couvercle de la fente de connexion en place.

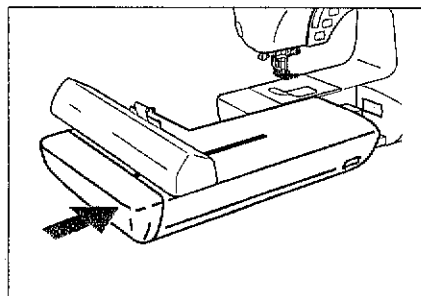

3. Insérez le connecteur de l'unité de broderie dans son emplacement et vérifiez la connexion.

\* Positionnez la machine sur une surface plate et horizontale et faites glisser l'unité de broderie vers la machine.

## Dépose de l'unité de broderie

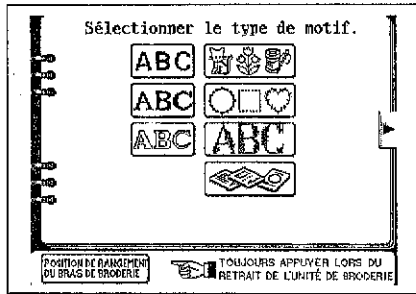

1. Assurez-vous que le cadre de broderie a bien été déposé; appuyez ensuite sur la touche "BRODERIE" ou la touche "COUTURE COMBINÉE", puis appuyez sur la touche "POSITION DE RANGEMENT DU BRAS DE BRODERIE". Le chariot se déplacera jusqu'à la position de dépose.

### PRECAUTION

Si vous ne procédez pas comme indiqué ci-dessus, vous ne parviendrez pas à placer l'unité de broderie dans son étui.

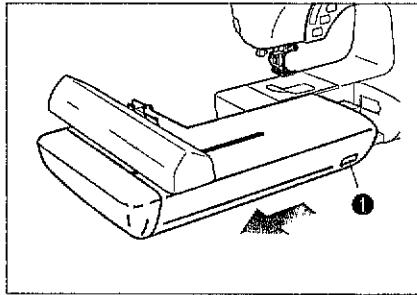

2. Coupez l'alimentation électrique, tenez le côté gauche de l'unité de broderie, puis faites glisser lentement l'unité de broderie hors de la machine tout en appuyant sur la touche de libération.

- 1 Touche de libération

### PRECAUTION

Assurez-vous que l'alimentation électrique soit bien coupée, sinon vous risquez d'endommager la machine.

## Pour placer l'unité de broderie dans sa malette

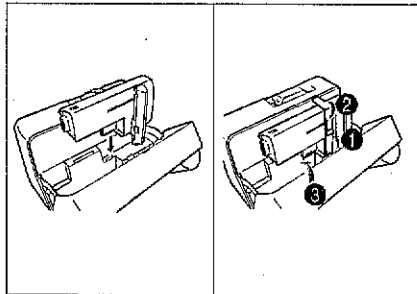

- 1 Accrochez l'unité de broderie sur la languette située dans la malette.
- 2 Fixez l'unité de broderie avec la bande
- 3 Puis refermez le couvercle.

## Initialisation de l'unité de broderie

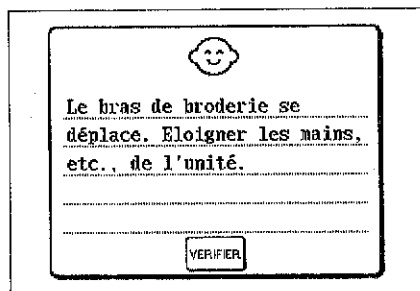

1. Etablissez l'alimentation électrique. L'affichage suivant apparaît alors sur l'écran.

\* Lorsque le levier de boutonnière, l'aiguille ou le pied presseur sont abaissés ou lorsque l'arbre de bobinage de canette est placé à droite, le message d'erreur variera en fonction de la condition d'erreur concernée parmi celles mentionnées ci-dessus. L'affichage montré sur l'illustration ci-contre à gauche apparaît une fois que la condition d'erreur a été résolue.

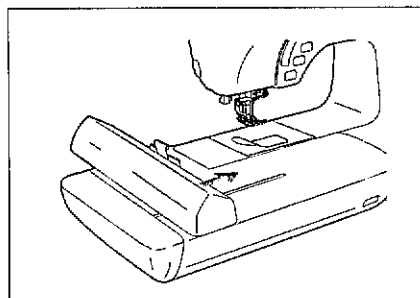

2. Appuyez sur la touche "VERIFIER".

Le chariot se déplace afin d'initialiser l'unité de broderie.

### PRECAUTION

Ne mettez pas vos mains près du bras pour broderie car vous risqueriez de vous blesser. En outre, il est possible que le bras pour broderie émette un certain bruit pendant l'initialisation; ceci n'est pas une anomalie

Si l'initialisation n'a pas pu s'effectuer normalement, une sonnerie s'enclenche. Dans ce cas, assurez-vous que le cadre de broderie n'est pas fixé et essayez à nouveau d'initialiser le système de broderie. Il ne s'agit pas là d'un mauvais fonctionnement de la machine.

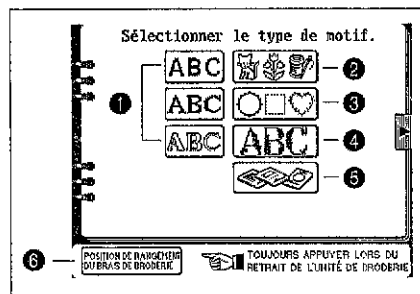

Les types de motifs disponibles sont ensuite affichés sur l'écran.

- 1 Caractères alphabétiques
- 2 Motifs 1 point
- 3 Motifs d'encadrement
- 4 Motifs floraux
- 5 Motifs sur carte mémoire (vendue séparément)
- 6 Appuyez pour mettre le bras pour broderie en place afin de pouvoir retirer l'unité de broderie.

# COMMENT SÉLECTIONNER ET COUDRE DES MOTIFS

## Sélection des caractères alphabétiques

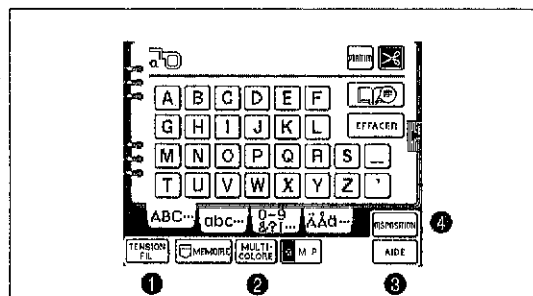
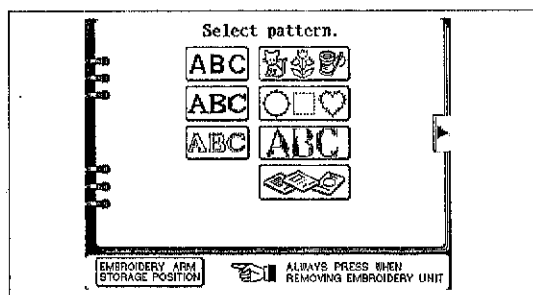

### Comment combiner les caractères

1. Sélectionnez le caractère voulu.

ABC ABC ABC

\* Si un autre écran est affiché, appuyez sur la touche "BRODERIE" avant de sélectionner le caractère.

2. Combinez les caractères. (Voir page 89.)

- 1 Appuyez sur cette touche pour modifier la tension du fil et la densité des points. (Voir page 29 et page 122.)
- 2 Appuyez sur cette touche pour changer la couleur de chacun des caractères cousus. Lorsqu'ils sont affichés en inversion, la machine coudra un point de renfort et s'arrêtera après la broderie de chacun des caractères.
- 3 Appuyez sur cette touche si le fil se casse pendant la couture ou si vous voulez recommencer la couture depuis le début. (Voir page 129.)
- 4 Appuyez sur cette touche pour déplacer la position de couture. (Voir page 123.)

## Sélection des motifs 1 point

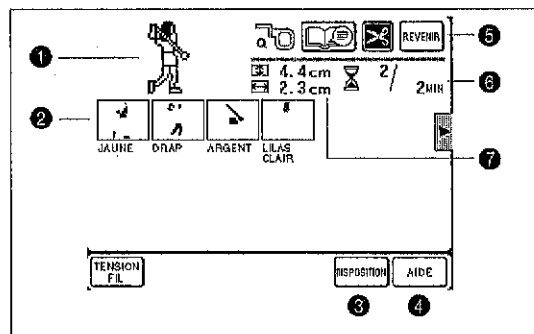
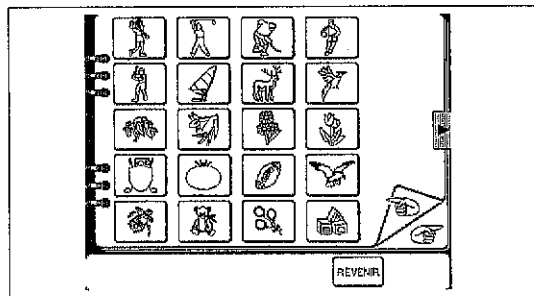
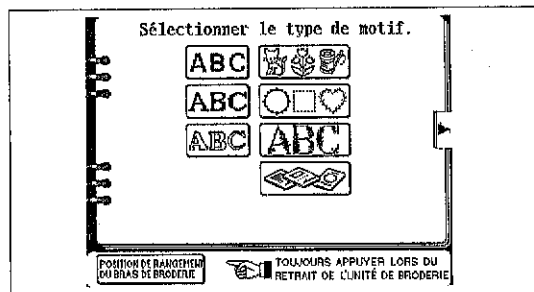

1. Appuyez sur la touche "  ".  
L'écran de sélection de motifs 1 point apparaît.

\* Si un autre écran est affiché, appuyez sur la touche "BRODERIE" avant d'appuyer sur la touche de motif 1 point.

2. Sélectionnez le motif désiré.  
L'écran de couture apparaît.

\* Si vous appuyez sur la touche "  ", l'écran de couture suivant apparaît.

Si vous appuyez sur la touche "  ", l'écran de couture précédent apparaît.

\* Si vous appuyez sur la touche "REVENIR", l'écran de sélection de motif apparaît.

- 1 Le motif sélectionné est affiché.
- 2 Ceci indique l'ordre de changement des couleurs. La couleur apparaissant sous chaque motif sert de référence. Pour plus de détails concernant le tableau de changement des couleurs, voir page 191.
- 3 Appuyez sur cette touche pour déplacer la position de couture. (Voir page 123.)
- 4 Appuyez sur cette touche si le fil se casse pendant la couture ou si vous voulez recommencer la couture depuis le début. (Voir page 129.)
- 5 Appuyez sur cette touche pour retourner à l'écran précédent (écran de sélection des motifs).
- 6 Ceci indique la durée nécessaire pour broder le motif et la durée totale restante. Ceci ne comprend pas la durée nécessaire pour changer les couleurs. (Les totaux sont calculés et affichés après qu'un motif a été sélectionné.)
- 7 Ceci indique la taille du motif.



## Sélection des motifs d'encadrement

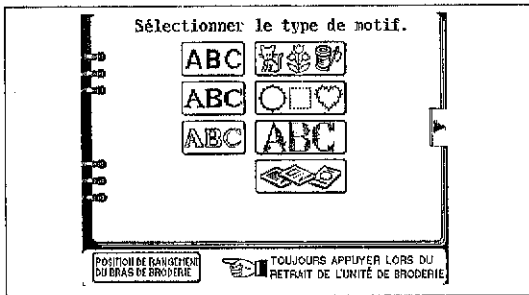

Les motifs d'encadrement sont créés en combinant l'encadrement et le type de point désirés.

1. Appuyez sur la touche "  ".  
L'écran de sélection de motifs d'encadrement apparaît.

\* Si un autre type de motif tel que des caractères a déjà été sélectionné ou si une carte mémoire a été préalablement introduite, appuyez d'abord sur la touche "BRODERIE" puis appuyez sur la touche de motif d'encadrement.

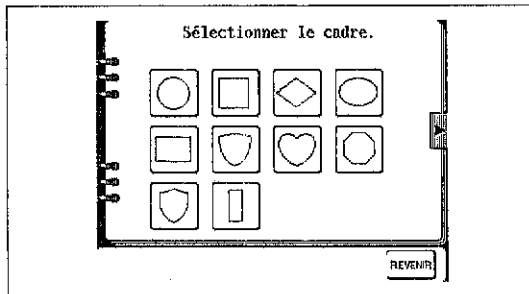

2. Sélectionnez la forme d'encadrement désirée.

\* Le motif de cadre sera sélectionné et l'écran de sélection de motif de point apparaîtra.

\* Si l'on appuie sur la touche "REVENIR", l'écran précédent apparaîtra.

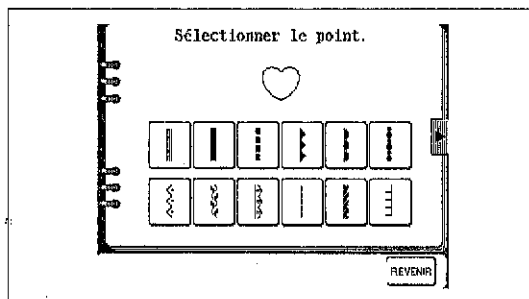

3. Sélectionnez le type de point désiré pour former le cadre. Le motif combiné apparaît alors sur l'écran.

Le motif sélectionné peut être changé avec les options montrées sur l'écran.

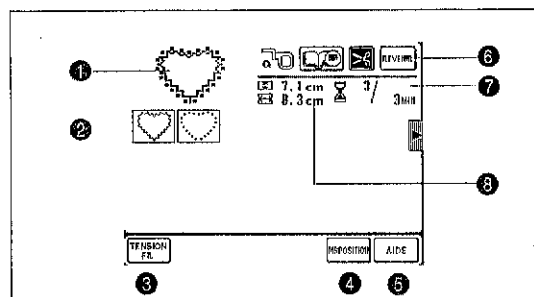

- ① Point sélectionné pour le motif d'encadrement
- ② Ceci indique l'ordre de changement des couleurs.
- ③ Appuyez sur cette touche pour modifier la tension du fil et la densité des points. (Voir page 29 et page 122.)
- ④ Appuyez sur cette touche pour déplacer la position de couture. (Voir page 123 )
- ⑤ Appuyez sur cette touche si le fil se casse pendant la couture ou si vous voulez recommencer la couture depuis le début. (Voir page 129.) (écran de sélection des motifs)
- ⑥ Appuyez sur cette touche pour retourner à l'écran précédent.
- ⑦ Ceci indique la durée nécessaire pour broder le motif et la durée totale restante. Ceci ne comprend pas la durée nécessaire pour changer les couleurs. (Les totaux sont calculés et affichés après qu'un motif a été sélectionné.)
- ⑧ Ceci indique la taille du motif.

### Sélection des alphabétiques floraux

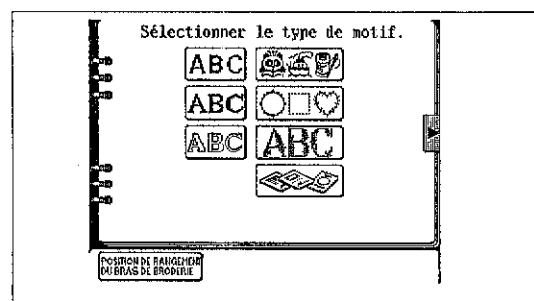

1. Appuyez sur la touche " **ABC** ".
- \* Si un autre écran est affiché, appuyez sur la touche "BRODERIE" avant d'appuyer sur la touche " **ABC** ".

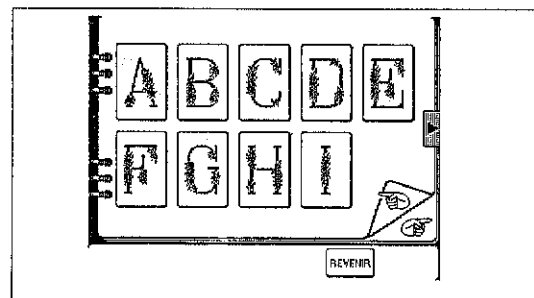

2. Sélectionnez le motif voulu.
  3. Sélectionnez le motif désiré.
- \* Ces motifs peuvent aussi être utilisés pour broder des caractères alphabétiques sans broder les fleurs.

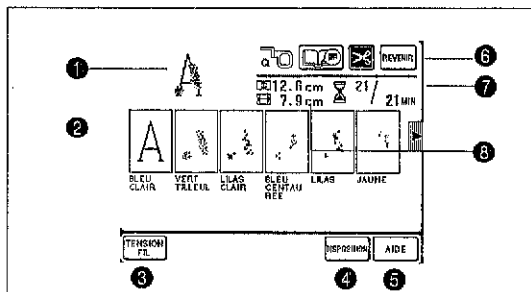

- ① Le motif sélectionné est affiché.
- ② Ceci indique l'ordre de changement des couleurs. La couleur apparaissant sous chaque motif sert de référence. Pour plus de détails concernant le tableau de changement des couleurs, voir page 191.
- \* Pour ne broder que les caractères alphabétiques, broder uniquement la couleur des caractères de l'alphabet.
- ③ Appuyez sur cette touche pour modifier la tension du fil.
- ④ Appuyez sur cette touche pour déplacer la position de couture. (Voir page 123.)
- ⑤ Appuyez sur cette touche si le fil se casse pendant la couture ou si vous voulez recommencer la couture depuis le début. (Voir page 129.)
- ⑥ Appuyez sur cette touche pour retourner à l'écran précédent (écran de sélection des motifs).
- ⑦ Ceci indique la durée nécessaire pour broder le motif et la durée totale restante. Ceci ne comprend pas la durée nécessaire pour changer les couleurs. (Les totaux sont calculés et affichés après qu'un motif a été sélectionné.)
- ⑧ Ceci indique la taille du motif.

### Sélection des motifs à partir d'une carte mémoire

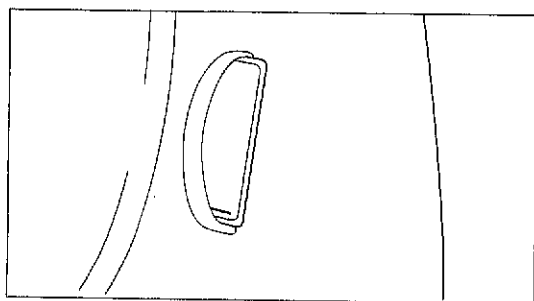
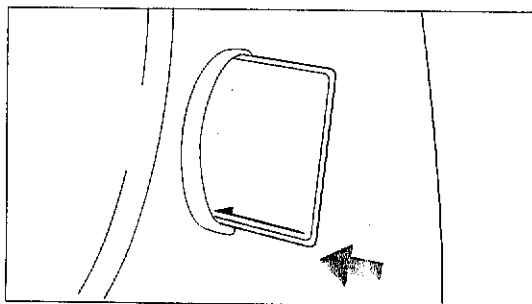

1. Tenez la carte mémoire de manière que la flèche soit dirigée vers vous, puis insérez-la à fond dans la fente située sur le côté droit de la machine.

#### PRECAUTION

- Veillez à insérer et retirer la carte mémoire seulement lorsque "  " s'affiche ou que l'alimentation électrique est coupée.
- N'insérez pas la carte dans une direction différente de celle indiquée ci-dessus, et ne forcez pas pour l'insérer dans la fente, sinon vous risqueriez d'endommager la carte ou la fente.
- La carte introduite doit se présenter comme indiqué sur l'illustration ci-contre à gauche. Si vous essayez de pousser davantage la carte, connecteur sera endommagé.

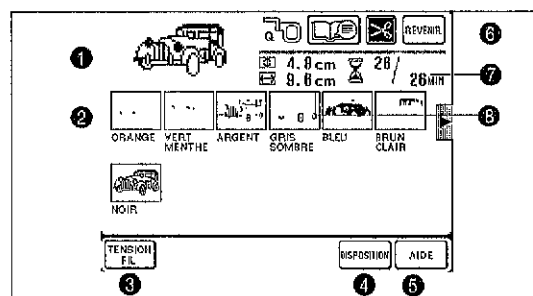
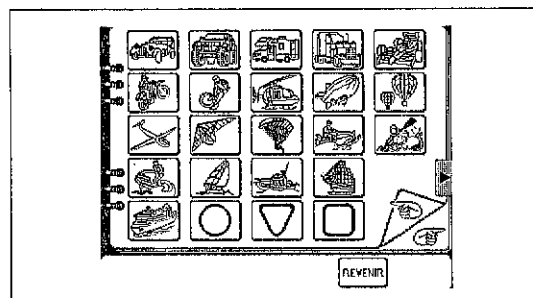
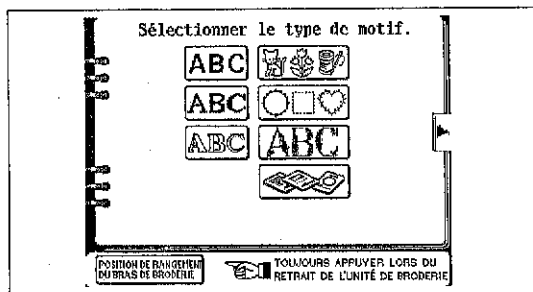

2. Appuyez sur la touche "  ".

3. L'écran de sélection de motif de carte mémoire apparaît. (L'illustration ci-contre à gauche montre la carte de transports No.12 (SA312, XA0275-001) (en option).)

\* Si un autre écran apparaît, appuyez sur la touche "BRODERIE" avant d'appuyer sur la touche "  ".

4. Sélectionnez le motif désiré.

\* Si vous appuyez sur la touche "REVENIR", l'écran précédent apparaîtra.

- 1 Indique le motif sélectionné.
- 2 Ceci indique l'ordre de changement des couleurs. La couleur apparaissant sous chaque motif sert de référence. Voir le tableau des spécifications séparé.
- 3 Appuyez sur cette touche pour modifier la tension du fil.
- 4 Appuyez sur cette touche pour déplacer la position de couture. (Voir page 123.)
- 5 Appuyez sur cette touche si le fil se casse pendant la couture ou si vous voulez recommencer la couture depuis le début. (Voir page 129.)
- 6 Appuyez sur cette touche pour retourner à l'écran précédent (écran de sélection des motifs).
- 7 Ceci indique la durée nécessaire pour broder le motif et la durée totale restante. Ceci ne comprend pas la durée nécessaire pour changer les couleurs. (Les totaux sont calculés et affichés après qu'un motif a été sélectionné.)
- 8 Ceci indique la taille du motif.

## Sauvegarde d'une combinaison de motifs

Mémorisation d'une combinaison de motifs pour un usage ultérieur (12 mémoires sont disponibles).

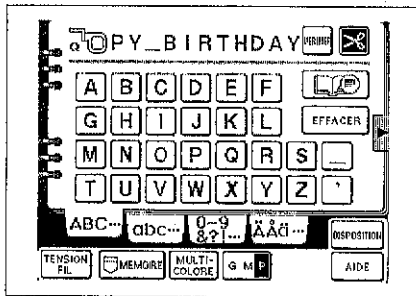

You can combine and save characters and all edited embroidery patterns.

**Exemple: pour sauvegarder le motif "HAPPY BIRTHDAY" dans l'adresse mémoire 1**

1. Entrez les caractères pour créer le motif.

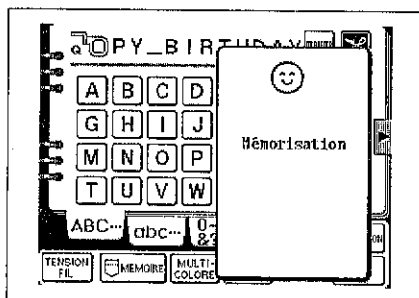

2. Appuyez sur la touche "MEMOIRE". Une fois que le motif a été sauvegardé, l'affichage retourne à l'écran précédent.

- \* Ne coupez pas le contact pendant qu'un motif est en cours de sauvegarde (pendant que "SAUVEGARDE EN COURS." est affiché).
- \* La sauvegarde d'un motif prend 10 secondes environ. Pour plus de détails concernant le rappel d'un motif précédemment sauvegardé, se reporter à la page 156.

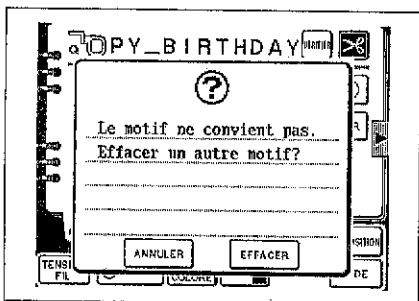

Au cas où il est impossible de sauvegarder le motif Voir page 100.

# BRODERIE

## Couture de belles finitions

Voir le tableau ci-dessous et "TABLEAU DES RAPPORTS ENTRE TISSUS FILS" utiliser pour obtenir les plus belles finitions. En outre, il est possible que des glissements de motifs se produisent lorsqu'on utilise des tissus d'épaisseurs ou de types de pièces de renfort différents. Veillez à effectuer préalablement une couture d'essai pour vérifier.

TISSU	Lors de la couture de tissus élastiques tels que le jersey ou les tissus fins, fixer un tissu stabilisateur de type non tissé. * Il est recommandé d'utiliser un tissu stabilisateur spécial pour la broderie disponible chez Brother et qui peut être arraché lorsqu'on n'en a plus besoin.
FIL	Fil supérieur Jeu de fil de couleur 40 poly Brother (#50) Voir page 8. Fil de canette Fil de canette Brother pour broderie Voir page 8.
AIGUILLE	Aiguille 75/11 pour machine domestique

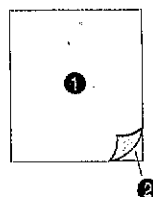

- ① Tissu
- ② Interface

**Toujours utiliser du fil de canette Brother pour broderie.**  
**Régler la tension du fil si la qualité du fil n'est pas compatible.**

## Mise en place du tissu dans le cadre de broderie

Trois types de cadres de broderie sont disponibles: grand, moyen et petit  
Zone de broderie pour grand cadre: 18 cm (H) × 13 cm (L)  
Zone de broderie pour cadre moyen: 10 cm (H) × 10 cm (L)  
Zone de broderie pour petit cadre: 2 cm (H) × 6 cm (L) (pour broder les noms)

### PRECAUTION

Selon la taille du motif et la position du motif à broder, il peut être impossible d'utiliser les cadres moyen et petit. Lorsqu'on utilise ces cadres, veiller à vérifier l'affichage de l'écran de disposition (se reporter à la page 116) avant d'entreprendre la broderie des motifs. Si l'on utilise les cadres de manière inappropriée, le pied presseur pourra heurter les cadres, ce qui risque d'entraîner des blessures.

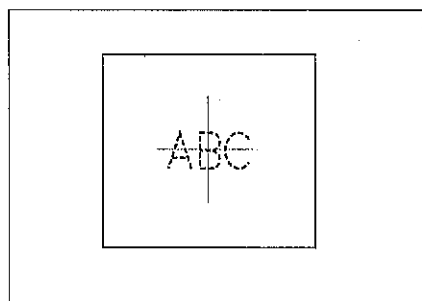

1. A l'aide d'une craie de couturier ou d'un stylo, marquez un repère sur le tissu à l'emplacement de la broderie.

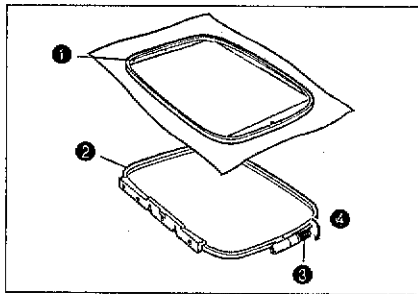

2. Desserrez la vis de réglage et pincez le tissu avec le cadre intérieur.

- ① Cadre intérieur
- ② Cadre extérieur
- ③ Vis de réglage
- ④ Desserage

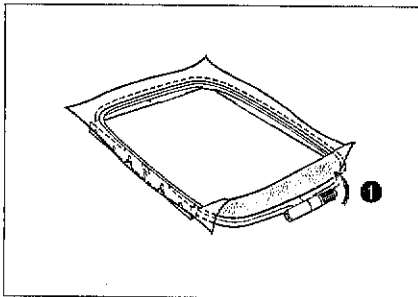

\* Cette étape de précaution permettra de diminuer les distorsions de motif lors de la broderie.  
 \* Veillez à aligner le repère ▲ marqué sur le cadre intérieur avec le repère ▼ marqué sur le cadre extérieur.

- ① Serrez

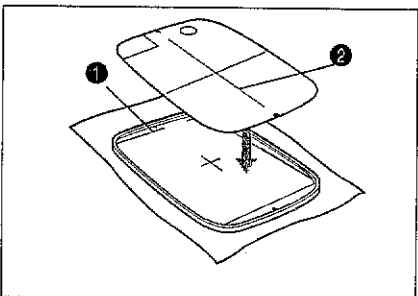

3. Placez une feuille de broderie sur le cadre intérieur, en faisant correspondre les lignes marquées sur la feuille, en faisant correspondre les lignes marquées sur la feuille, en faisant correspondre la marque sur le tissu. Pressez-la contre le cadre extérieur de manière que la marque ne se déplace pas.

\* Pour obtenir les meilleurs résultats, posez le cadre extérieur sur la surface d'une table horizontale et posez le tissu sur ce cadre.

- ① Cadre intérieur
- ② Ligne

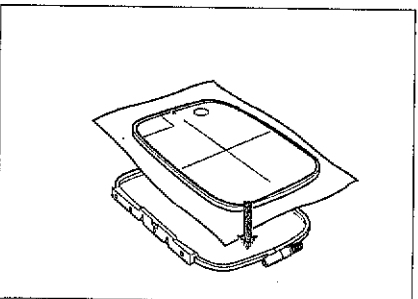

4. Presser le cadre extérieur vers le bas de manière que la marque ne se décale pas.

- ① Cadre extérieur
- ② Cadre intérieur
- ③ Surface de l'ouvrage

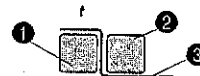

\* Presser fermement vers le bas jusqu'à ce que le cadre extérieur et le cadre intérieur soient à la même hauteur.

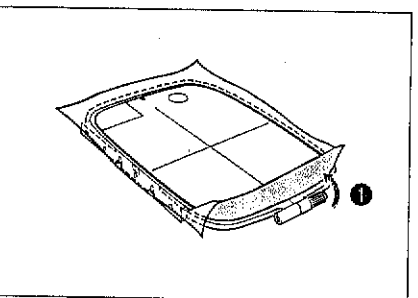

5. Une fois que le tissu est pincé entre les cadres intérieur et extérieur, serrer la vis de réglage à la main.

- ① Serrer

\* Pour éviter de foirer la vis, ne pas utiliser de tournevis pour serrer.

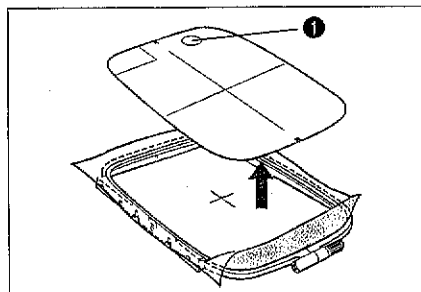

6. Retirez la feuille de broderie.

① Trou permettant le retrait

### Fixation du cadre de broderie sur l'unité de broderie

Attendez jusqu'à ce que l'initialisation de l'unité de broderie soit terminée avant de fixer le cadre de broderie. (Voir page 109.)

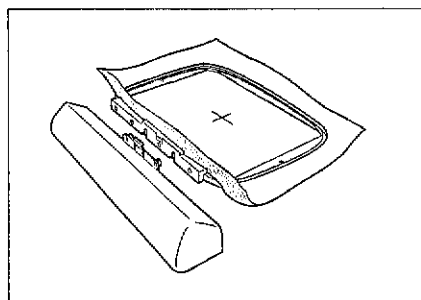

1. Relevez complètement le pied presseur. Passez ensuite le cadre de broderie sous le pied presseur en veillant à ce que le support de fixation de gauche et le côté droit du tissu soient placés vers le haut.

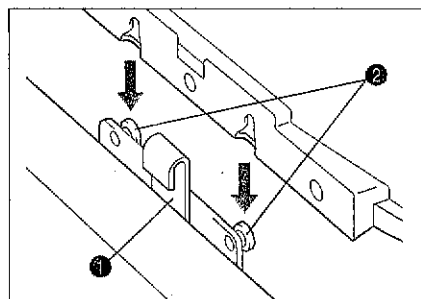

2. Alignez les deux agrafes du support de cadre de bras de broderie avec le support de fixation du cadre, puis appuyez le cadre dans le support de cadre de bras de broderie jusqu'à ce qu'un déclic se fasse entendre.

① Support de cadre de bras de broderie

② Agrafes

\* Veillez à bien introduire les deux agrafes. Si vous introduisez l'agrafe avant seulement ou l'agrafe arrière seulement, l'exécution du motif de broderie pourra être faussée.

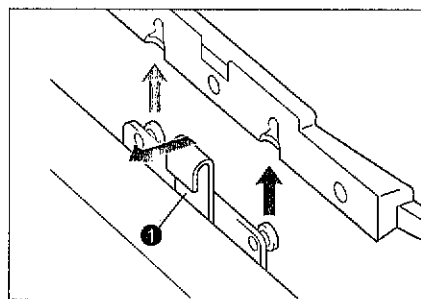

### Dépose de l'unité de broderie

Tout en poussant le levier du support du cadre de broderie vers la gauche, soulevez le cadre de broderie pour le déposer.

① Levier



## Broderie

Toujours utiliser du fil de canette Brother pour broderie.  
Sélectionner différentes qualités de fil pour obtenir toute une variété de résultats différents.

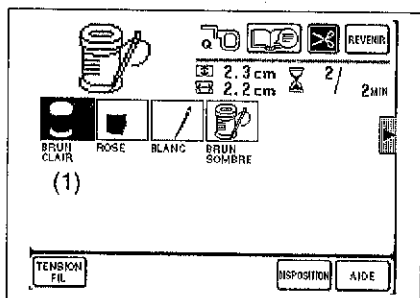
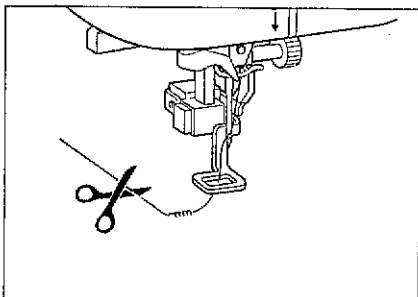
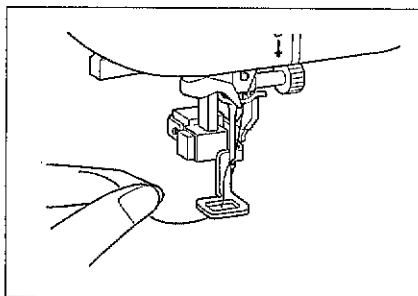
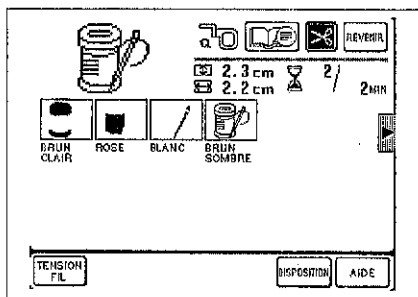

Exemple:



1. Sélectionnez le motif désiré.  
L'ordre de couture de chaque partie sera affiché.
  - \* La couleur apparaissant sous chaque motif sert de référence. Il se peut qu'aucune couleur n'apparaisse sous certaines parties; vous pouvez coudre ces parties avec la couleur de votre choix.
2. Enfilez le fil pour la première couleur et faites-le passer à travers le pied presseur "Q". Tenez ce fil avec votre main gauche en laissant le fil légèrement détendu.
  - \* Veillez à soulever le pied pour broderie avant d'enfiler le fil.
3. Abaissez le pied presseur et commencez à broder. Une fois que 5 à 6 points ont été cousus, arrêtez la machine et coupez si nécessaire la longueur de fil en excès à l'extrémité de la couture.
  - \* Si vous utilisez l'unité de broderie, il n'est alors pas possible d'utiliser la pédale de commande.
  - \* La couture peut commencer même si "  " est affiché.
4. Remettez la machine en marche.  
La partie indiquée par (1) sur l'illustration sera brodée et la machine s'arrêtera ensuite automatiquement. Une fois la broderie terminée, l'affichage se déplacera automatiquement vers la gauche et la couleur suivante à broder apparaîtra sur le bord gauche de l'écran.

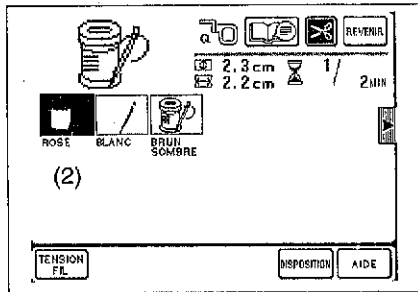

5. Remplacez le fil supérieur par le fil utilisé pour la seconde couleur, puis refaites démarrer la machine. Une fois que la partie indiquée par (2) aura été brodée, la machine s'arrêtera à nouveau automatiquement.

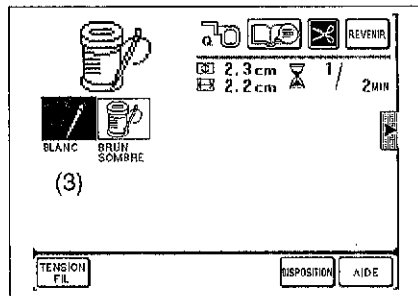

6. Remplacez le fil supérieur par le fil utilisé pour la troisième couleur, puis refaites démarrer la machine. Une fois que la partie indiquée par (3) aura été brodée, la machine s'arrêtera à nouveau automatiquement.

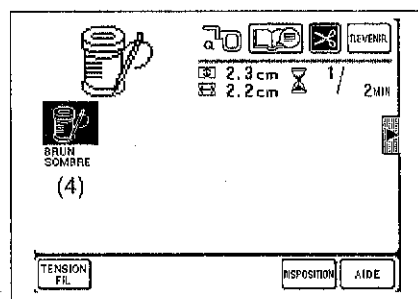

7. Remplacez le fil supérieur par le fil utilisé pour la quatrième couleur, puis refaites démarrer la machine. Lorsque la partie indiquée par (4) sera brodée, la machine s'arrêtera à nouveau automatiquement. L'affichage reviendra alors à son état initial.

8. Coupez le fil en excès.

### Ordre de broderie des parties du motif

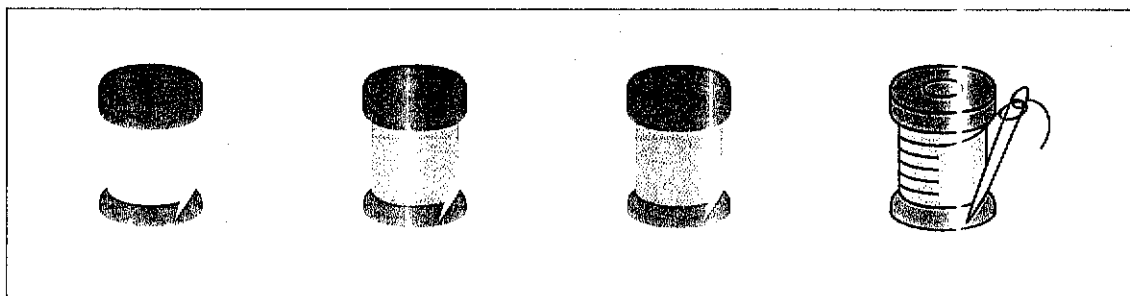

## Broderie d'un motif unicolore lorsque l'indication "MULTICOLORE" est affichée

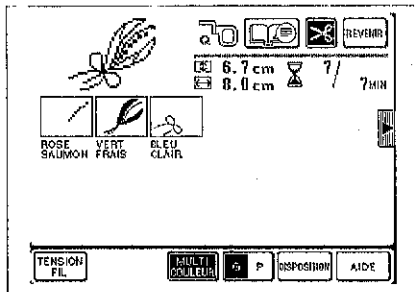

1. Appuyez sur la touche "MULTICOLORE" pour passer en mode unicolore. Si vous appuyez sur la touche "MARCHE/ARRET", une seule couleur du motif sera brodée puis la machine s'arrêtera automatiquement.

2. Coupez le fil en excès.

\* Ce motif correspond au motif n° 2 FLEURS de la carte en option.

## Changement de la densité de point pour les caractères et certains motifs d'encadrement

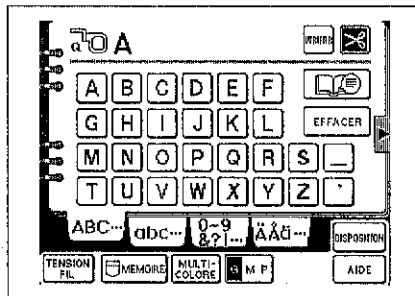

Il n'est pas possible de régler la densité des points pour tous les motifs. Les motifs autres que les caractères ou certains motifs d'encadrement ne sont pas réglables.

1. Appuyez sur la touche "TENSION FIL".

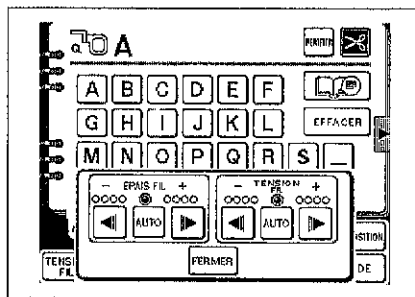

2. La densité des points diminue (plus grossier) à chaque pression sur la touche "◀".  
La densité des points augmente (plus fin) à chaque pression sur la touche "▶".

- ① AUTO
- ② Fine (points plus rapprochés)
- ③ Grossière (points plus relâchés)

\* Le réglage normal est standard.

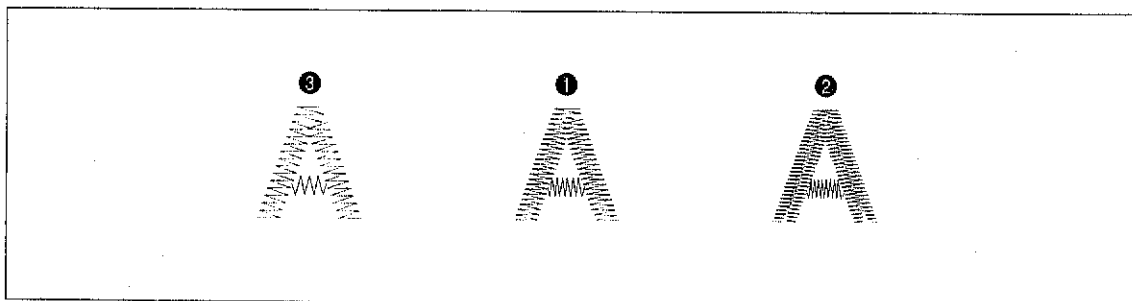

## CHANGEMENT D'EMPLACEMENT (DISPOSITION)

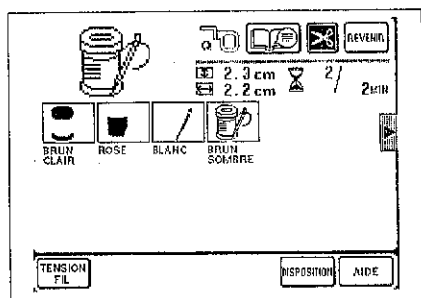

Vous pouvez changer la position de broderie du motif en appuyant sur la touche "DISPOSITION". Ceci vous sera utile lorsque vous voulez par exemple broder un motif dans un coin du tissu ou décentrer un motif par rapport au centre de la zone de broderie du cadre.

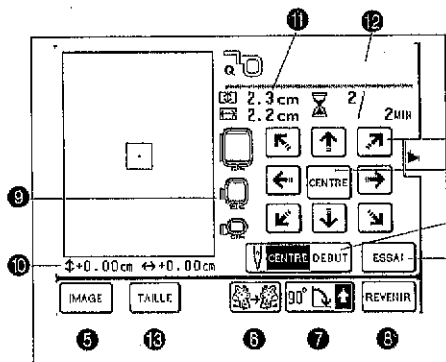

Appuyez sur la touche "DISPOSITION". L'écran de disposition apparaît.

- ① Appuyez sur ces touches pour déplacer la position de broderie dans les limites de la zone de broderie.
- ② Si vous appuyez sur cette touche, la position de broderie retournera au centre de la zone de broderie.
- ③ Cette touche permet de déplacer la position d'aiguille jusqu'au milieu du motif ou jusqu'à la position de début de couture, etc. Utilisez cette touche lorsque vous voulez régler la position de broderie.
- ④ Si vous appuyez sur cette touche, le cadre de broderie se déplacera de manière que vous puissiez vérifier la position de broderie.
- ⑤ Si vous appuyez sur cette touche, la taille du motif sera affichée.
- ⑥ Si vous appuyez sur cette touche, le motif sera inversé horizontalement. Cette fonction n'est pas utilisable avec certains motifs.
- ⑦ Appuyez sur cette touche pour faire tourner le motif sélectionné par pas de 90°.
- ⑧ Si vous appuyez sur cette touche, l'affichage retournera de l'écran de disposition à l'écran initial.
- ⑨ Ceci affiche les différents types de cadres de broderie pouvant être utilisés. (Les cadres pouvant être utilisés sont indiqués par une couleur uniforme, et les cadres ne pouvant pas être utilisés sont ombrés.)

### PRECAUTION

**N'utilisez pas de modèles de cadres différents de ceux montrés ici, sinon vous risqueriez de vous blesser.**

- ⑩ Ceci indique la distance par rapport au centre lorsque la position de broderie a été déplacée.
- ⑪ Si un caractère a été sélectionné, ceci donne des détails concernant le caractère.
- ⑫ Indique la taille du motif actuel.
- ⑬ Appuyez sur cette touche pour modifier le format du motif (se référer à la page 129).

## Changement de l'emplacement de broderie



### PRECAUTION

Lorsqu'un motif a été déplacé, regardez l'affichage pour vérifier quels cadres de broderie peuvent être utilisés. Si vous utilisez un cadre de broderie qui n'est pas affiché, le pied de broderie risquera de toucher le cadre, ou vous risquerez de vous blesser.

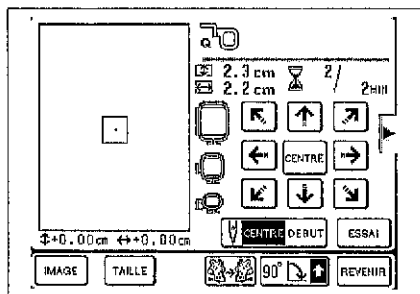

1. Appuyez sur la touche fléchée correspondant à la direction dans laquelle vous voulez déplacer le motif. La position de broderie sera alors déplacée.

● Indique la distance par rapport à la position centrale.

- \* Si vous appuyez sur la touche "CENTRE", la position de broderie retournera au centre.
- \* Utilisez le trou du pied pour broderie comme guide, et n'abaissez jamais l'aiguille pendant qu'il se déplace.

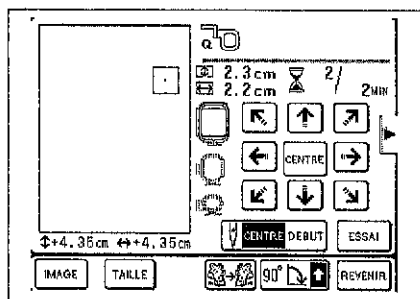

**Exemple: Pour déplacer la position de broderie dans le coin supérieur droit**

Appuyez sur la flèche "↗".

## Vérification de la zone de broderie

ESSAI

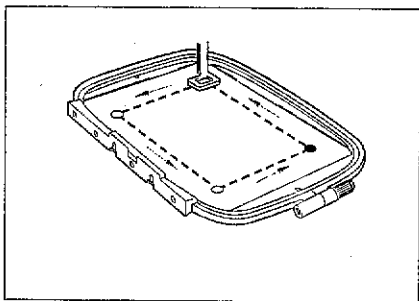

Si vous appuyez sur la touche "ESSAI", le cadre de broderie se déplacera et le pied presseur tracera la zone de broderie devant être utilisée pour le motif et la taille actuellement sélectionnés.

- \* N'abaissez pas l'aiguille. Utilisez plutôt l'orifice du pied presseur comme guide.

## Broderie à partir d'un point particulier

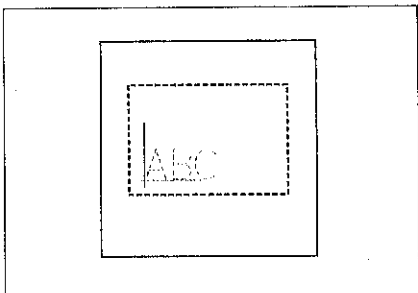

### PRECAUTION

Lorsqu'un motif a été déplacé, regardez l'affichage pour vérifier quels cadres de broderie peuvent être utilisés. Si vous utilisez un cadre de broderie qui n'est pas affiché, le pied de broderie risquera de toucher le cadre, ou vous risquerez de vous blesser.

1. Faites une marque sur le tissu à la position de départ dans le cadre, de la manière indiquée sur l'illustration. La marque ne doit pas être trop rapprochée du bord du cadre, car le pied presseur empêche l'aiguille de trop se rapprocher du cadre.
2. Appuyez sur la touche "  ". L'aiguille se déplace jusqu'à la position centrale. (Le cadre de broderie se déplace.)
3. Utilisez les touches fléchées pour aligner la marque avec le trou du pied pour broderie, puis commencez à broder.

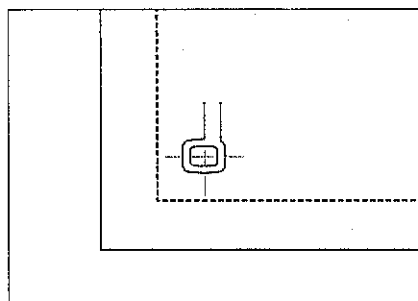
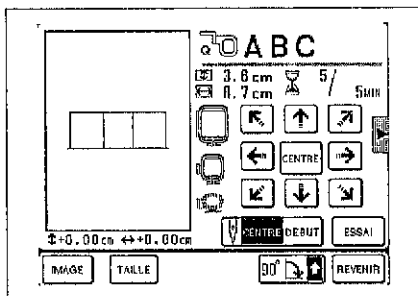

## Changement de la direction du motif

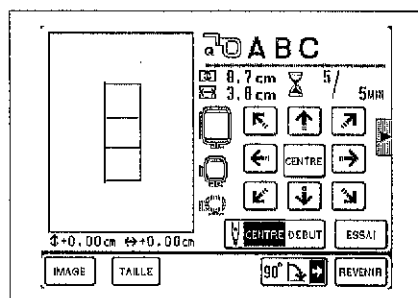
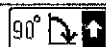

A chaque pression sur la touche "  ", le motif tournera par incréments de 90° de la manière indiquée sur l'illustration.

\* Il se peut que certains motifs soient trop longs pour être tournés de 90°. Dans ces cas, les motifs pourront être tournés de 180° seulement.

### PRECAUTION

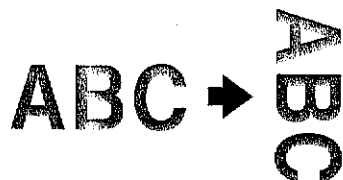

Lorsqu'un motif a été tourné, regardez l'affichage pour vérifier quels cadres de broderie peuvent être utilisés. Si vous utilisez un cadre de broderie qui n'est pas affiché, le pied de broderie risquera de toucher le cadre, ou vous risquerez de vous blesser.

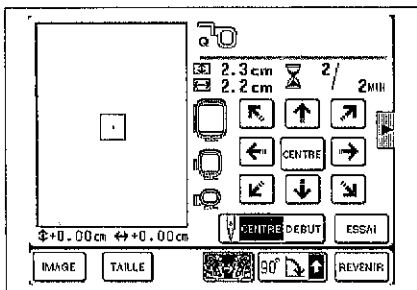

## Inversion des motifs



1. Appuyez sur la touche "  " pour inverser horizontalement le motif.

- \* Si la touche "  " apparaît sur l'affichage en mode inverse, ceci indique que le motif a été inversé horizontalement en montrant une image en miroir.
- \* La touche "  " n'est pas affichée pour certains motifs.

## Utilisation de la touche "IMAGE"

IMAGE

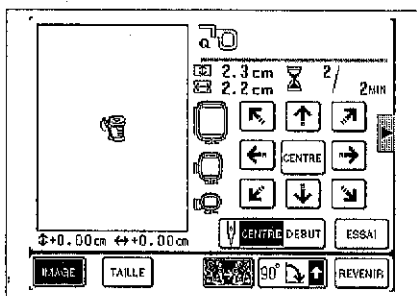

1. Si vous appuyez sur la touche "IMAGE", une échelle montrant la taille du motif sera affichée.

- \* Si vous appuyez à nouveau sur cette touche, l'affichage retournera à l'écran initial.

Vous pouvez changer la taille des caractères et des motifs d'encadrement à la taille de votre choix.

[Pour modifier la taille des caractères]

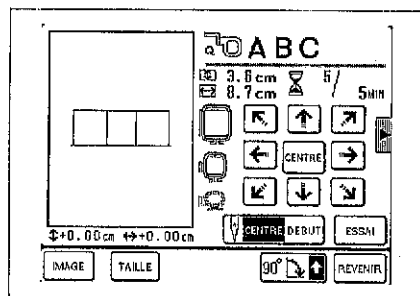

1. Appuyez sur la touche "TAILLE".

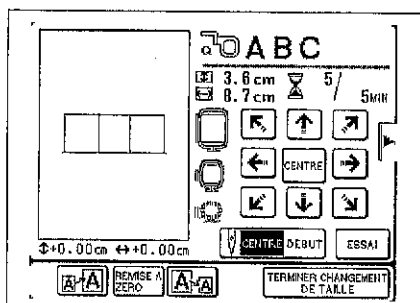

2. Pour augmenter la taille du motif, appuyez sur la touche "A-A"; pour diminuer la taille, appuyez sur la touche "A-A". La taille du motif se modifie à chaque pression sur ces touches.

- \* La taille maximale du motif est différente pour chaque motif.
- \* Il est possible d'agrandir davantage certains motifs d'encadrement en les faisant tourner de 90°.

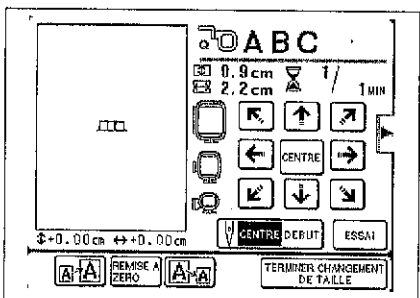

3. Une fois le réglage accompli, appuyez sur la touche "TERMINER CHANGEMENT DE TAILLE".

#### PRECAUTION

Lorsque la taille d'un caractère, d'un motif d'encadrement ou d'un motif à broder a été changée, regardez l'affichage pour voir quels cadres de broderie vous pouvez utiliser. Si vous utilisez un cadre de broderie qui n'est pas affiché, le pied pour broderie risquera de toucher le cadre, ou vous risquerez de vous blesser.



**[Lors de la modification de la taille des motifs d'encadrement et des motifs à broder]**

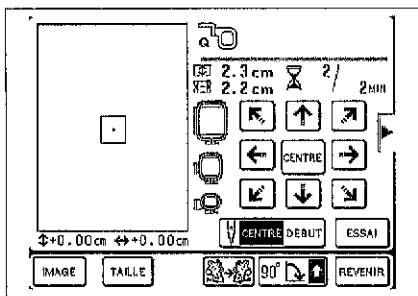

1. Appuyez sur la touche "TAILLE".

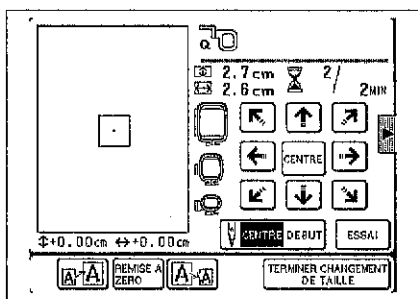

2. Pour augmenter la taille du motif, appuyez sur la touche "▲▲"; pour diminuer la taille, appuyez sur la touche "▲▲". La taille du motif change à chaque pression d'une de ces touches.

- \* La taille maximale du motif est différente pour chaque motif.
- \* Il est possible d'agrandir davantage certains motifs d'encadrement en les faisant tourner de 90°.

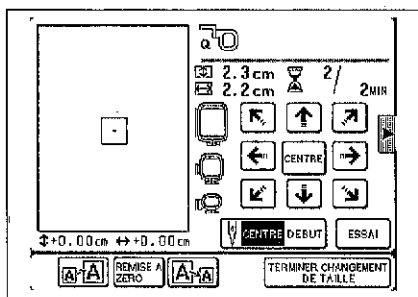

3. Une fois le réglage accompli, appuyez sur la touche "TERMINER CHANGEMENT DE TAILLE".

**PRECAUTION**

Lorsque la taille d'un caractère, d'un motif d'encadrement ou d'un motif à broder a été changée, regardez l'affichage pour voir quels cadres de broderie vous pouvez utiliser. Si vous utilisez un cadre de broderie qui n'est pas affiché, le pied pour broderie risquera de toucher le cadre, ou vous risquerez de vous blesser.

- \* Certains motifs ne peuvent pas être agrandis ou rétrécis.
- \* Utilisez une aiguille de calibre normal; si le fil se rompe ou se divise lors de la broderie de motifs réduits, utilisez une aiguille plus fine.
- \* Utilisez un fil pour broderie d'épaisseur normale; si des espaces apparaissent entre les points lors de l'utilisation de motifs agrandis, utilisez un fil plus épais.

## En cas de rupture de fil pendant la broderie

AIDE

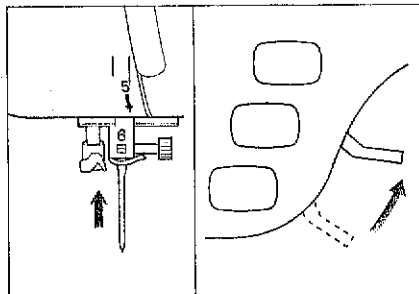

1. Arrêtez la machine, levez l'aiguille et le pied presseur, puis ré-enfilez le fil supérieur.

### Si le fil inférieur casse

- 1 Coupez le fil supérieur et déposez le cadre de broderie.
- 2 Vérifiez l'envers de la broderie pour vous assurer qu'il n'y a pas d'accumulation de fil, et nettoyez si nécessaire.
- 3 Remettez le fil de canette en place et fixez à nouveau le cadre de broderie.

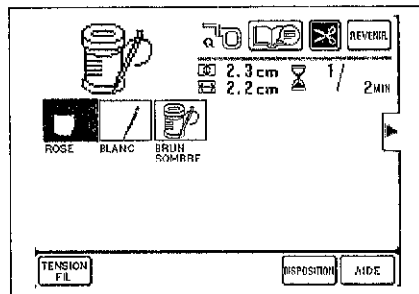

2. Appuyez sur la touche "AIDE".

- 1 L'aiguille retourne à la position de départ du motif entier.
- 2 L'aiguille retourne à la position de départ pour la couleur (ou le caractère) en cours de broderie (sans broder).
- 3 L'aiguille se déplace jusqu'à la position de départ pour la couleur (ou le caractère) suivante devant être brodée (sans broder).
- 4 L'aiguille recule d'un point (sans broder).  
Si vous appuyez continuellement sur cette touche, l'aiguille se déplacera vers l'arrière par sauts de 17 points à partir du 6ème point.
- 5 L'aiguille avance d'un point (sans broder).  
Si vous appuyez continuellement sur cette touche, l'aiguille se déplacera vers l'avant par sauts de 17 points à partir du 6ème point.
- 6 L'affichage retourne à l'écran initial (écran de couture).

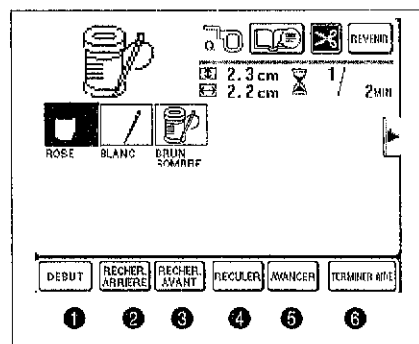

3. Appuyez sur la touche "RECULER" pour reculer légèrement au-delà du point où le fil a cassé.

\* Si la machine arrête de reculer avant que vous ayez atteint le point à partir duquel vous voulez reprendre la broderie, appuyez sur la touche "RECHER. ARRIERE" et sur la touche "AVANCER". Lorsque vous atteignez le point à partir duquel vous voulez reprendre la broderie, appuyez sur la touche "MARCHE/ARRET".

4. Abaissez le pied presseur et commencez à broder.

\* Il se peut que la touche MARCHE/ARRET ne fonctionne pas pendant quelques secondes après qu'on ait appuyé sur la touche "RECHER. ARRIERE" ou "RECHER. AVANT"; toutefois, ceci n'est pas une anomalie.

## Pour continuer un motif après que le courant a été momentanément coupé

AIDE

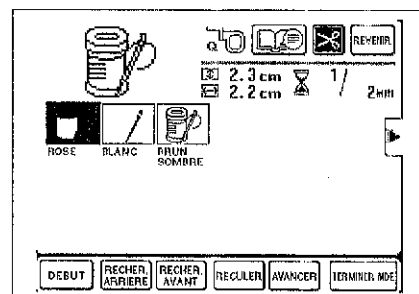

### Exemple: Pour continuer à broder jusqu'à mi-chemin de la seconde couleur

1. Sélectionner le motif puis appuyer sur la touche "AIDE".
  2. Appuyer sur "RECHER. AVANT" pour se positionner au début de la seconde couleur.
  3. Appuyer sur la touche "AVANCER" pour avancer jusqu'à une position précédant légèrement le point à partir duquel on veut continuer la broderie.
  4. Abaisser le pied presseur et commencer à broder.
- \* Lorsqu'on déplace la position de broderie sur l'écran de disposition avant de continuer à broder le motif, déplacer la position sur l'écran de disposition de la même quantité avant d'effectuer la procédure ci-dessus.

## Pour reprendre la couture depuis le début

DEBUT

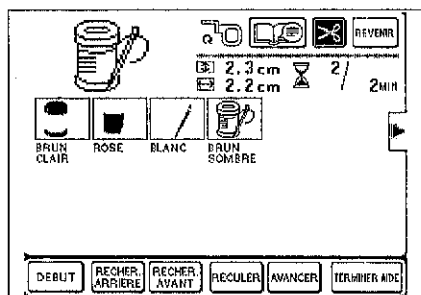

1. Appuyez sur la touche "DEBUT". L'aiguille retournera à la position de début de broderie.
2. Abaissez le pied pour broderie et commencez à broder.

# APPLICATIONS DE BRODERIE

## Liaison de caractères

Utilisez cette fonction lorsqu'il n'est pas possible de coudre tous les caractères en une seule fois.

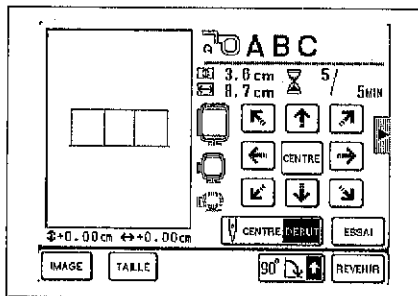

Exemple: Pour broder ABC, puis lier DE

1. Appuyez sur la touche "ABC", puis appuyez sur la touche "DISPOSITION" pour déplacer l'aiguille jusqu'à la position centrale, et enfin appuyez sur la touche "CENTRE DEBUT".

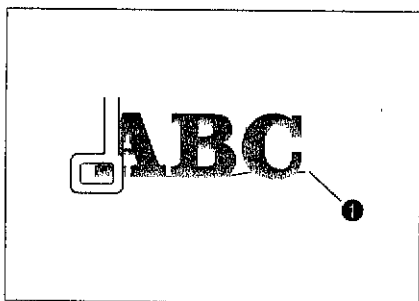

2. Appuyez sur la touche "MARCHE/ARRET" et commencez à broder. Une fois la broderie terminée, déplacez le tissu jusqu'à la position à laquelle vous voulez broder "DE".

● Position de fin de broderie

\* Faites coïncider la ligne de broderie avec les lignes de référence marquées sur la feuille de broderie correspondant au cadre que vous utilisez.

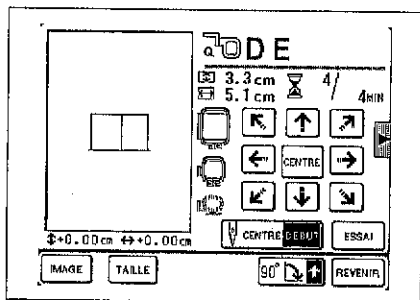

3. Sélectionnez "DE", puis appuyez sur la touche "DISPOSITION", et enfin appuyez sur la touche "CENTRE DEBUT" pour faire apparaître START en surbrillance.

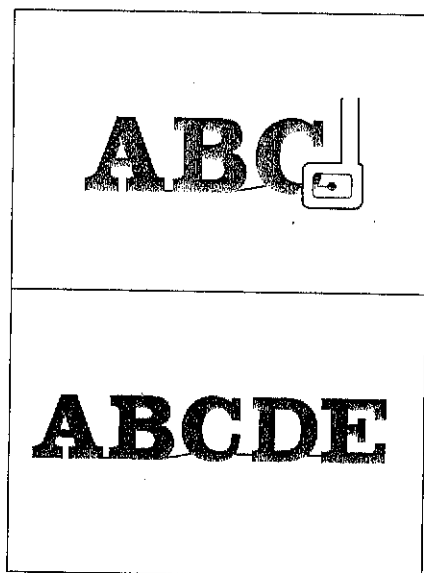

4. Utilisez les touches fléchées pour déplacer l'aiguille jusqu'à la position de fin de broderie pour "ABC".
5. Appuyez sur la touche "MARCHE/ARRET" et commencez à broder.

## Broderie d'appliqués (en utilisant un motif d'encadrement)

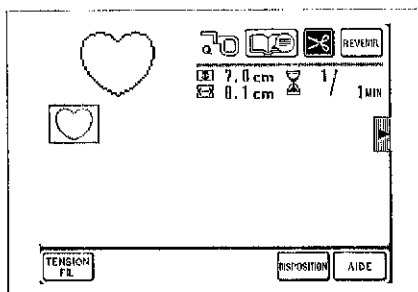

Il est possible d'utiliser des motifs à cadre de même forme et de même taille pour coudre les appliqués.

1. Sélectionnez le tissu d'appliqué pour votre ouvrage, fixez un tissu stabilisateur, mettez-le en place sur le cadre de broderie puis fixez celui-ci sur la machine.

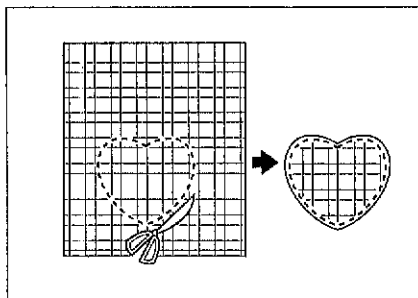

2. Sélectionnez la forme de cadre à broder et le point "I". Brodez-la sur le tissu d'appliqué. Retirez le tissu du cadre de broderie. Découpez soigneusement autour de l'extérieur de la forme délimitée par les points.

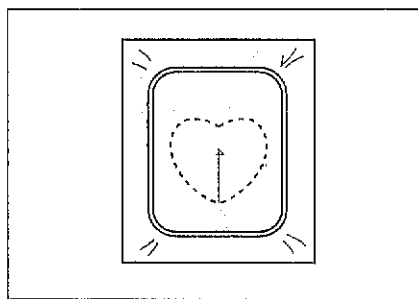

3. Brodez un tissu de base de la même manière en utilisant la même forme de motif d'encadrement et le même point "I" qu'à l'étape 2.

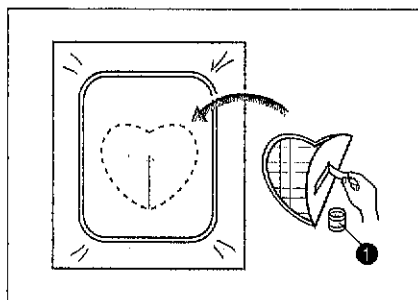

4. Appliquez une fine couche de colle pour tissu sur l'envers de l'appliqué créé à l'étape 2, puis fixez celui-ci sur la base du tissu de manière qu'il s'ajuste à la forme du cadre que vous venez de coudre.

- ① Colle à tissu

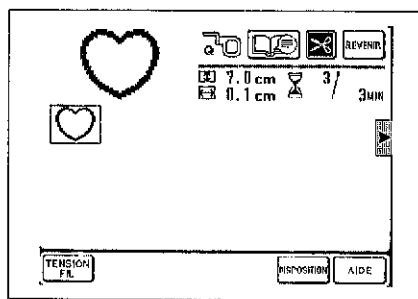

5. Sans modifier la forme ou la taille du cadre, sélectionnez le point "I", puis utilisez celui-ci pour broder le tissu d'appliqué sur votre ouvrage.

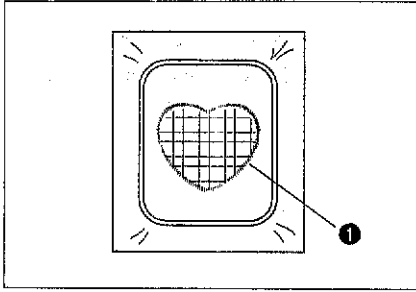

① Point bourdon " I "

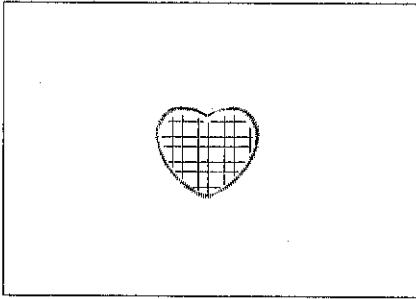

L'appliqué est ainsi fixé sur votre ouvrage

## Broderie sur des tissus de petite taille ou dans les coins

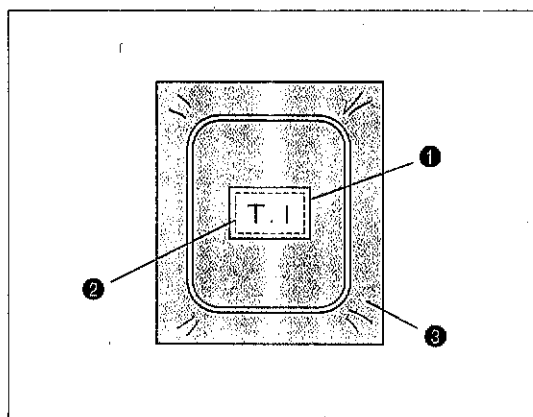

Utilisez un tissu stabilisateur qui servira de support lors de la broderie. Une fois que la broderie est terminée, retirez soigneusement le tissu stabilisateur. Utilisez un tissu stabilisateur spécialement conçu pour la broderie.

### Cas A

- ① Tissu
- ② Fixez le tissu stabilisateur en le repassant au fer. (Si vous ne voulez pas utiliser de fer à repasser, fixez le tissu stabilisateur en le faufilant.)
- ③ Stabilisateur

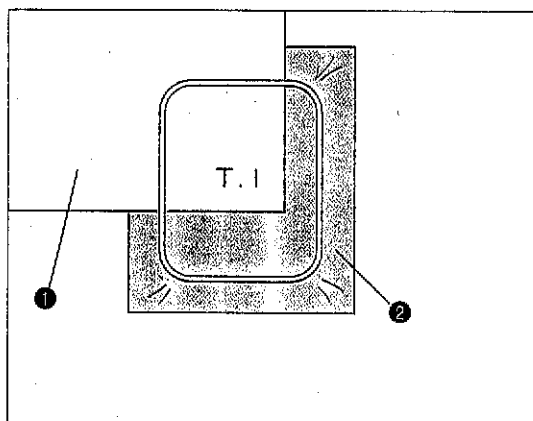

### Cas B

- ① Tissu
- ② Stabilisateur

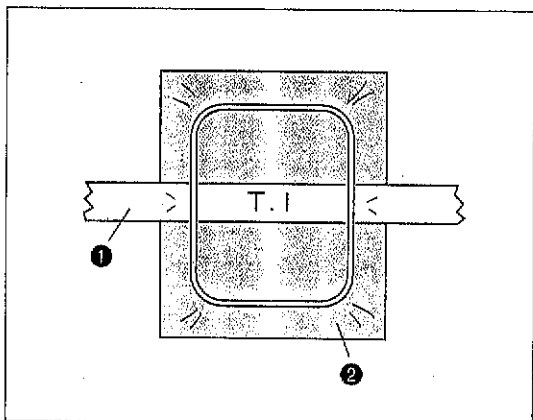

### Cas C

- ① Ruban (fixez à l'aide d'une bande à deux faces adhésives)
- ② Stabilisateur

### REMARQUE

Une colle provisoire à pulvériser permet également de fixer des objets de forme inhabituelle.

Il se peut que de la colle entre en contact avec le pied presseur, l'aiguille et la plaque à aiguille à ce moment. Terminer le brochage du motif d'appliqué puis éliminer les traces de colle résiduelles.

## POSSIBILITES D'ÉDITION DES MOTIFS DE BRODERIE

La fonction d'édition des motifs de broderie permet de modifier certains aspects de la disposition des motifs en tournant et en déplaçant ceux-ci dans une zone de broderie de 18 cm de long x 13 cm de large. Le positionnement s'avère également aisé lors de la combinaison de motifs à un point et de caractères ou lors de la couture de caractères sur une ligne courbe. Utilisez la touche "EDITER BRODERIE" pour combiner des motifs et des caractères ou deux ou davantage de motifs de sorte à pouvoir créer vos propres emblèmes et vos noms originaux.

### Explication des fonctions d'édition

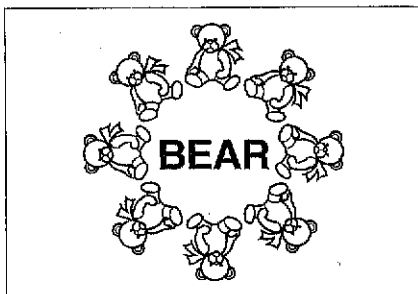

#### Disposition (déplacement)

La fonction d'édition permet de déplacer les motifs à une position souhaitée au sein de la zone de broderie de 18 cm de long x 13 cm de large. L'écran d'affichage à cristaux liquides (LCD) vous confirme la position du motif.

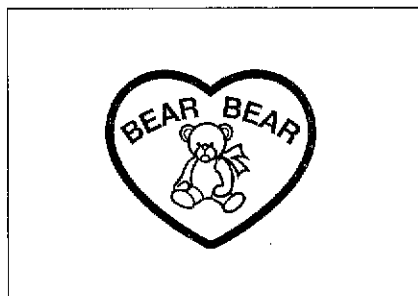

#### Combinaisons

Il est facile de combiner des motifs à un point avec des motifs d'encadrement, avec des caractères ou avec des motifs d'une carte.

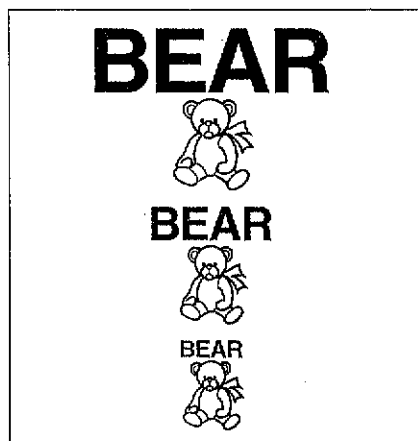

#### Rotation

Il est facile de modifier le sens de la position des motifs et des caractères en les faisant pivoter par pas de 5 degrés.

#### Agrandissement et réduction

Vous pouvez modifier la taille des caractères et des motifs d'encadrement d'un maximum de 50 unités.

#### Configurations

Vous pouvez choisir parmi 6 types de configurations différentes.

#### Autres fonctions utiles

- Vous pouvez reproduire les motifs à un point avec un effet miroir vers la gauche ou vers la droite.
- Vous pouvez augmenter ou réduire l'espace entre les caractères.



## COMMENT EDITER UNE BRODERIE

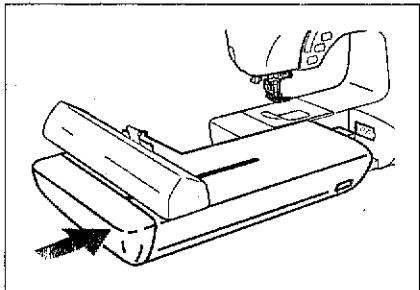

1. Fixez l'unité de broderie à la machine et effectuez les préparatifs nécessaires avant la broderie.  
\* Voir pages 106 à 108 pour plus de détails.

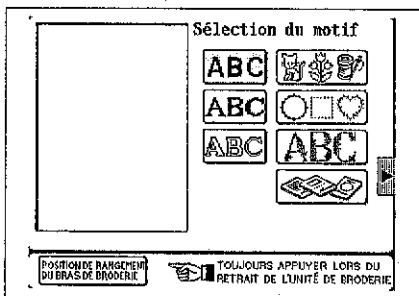

2. Appuyez sur la touche "EDITER BRODERIE" pour afficher l'écran suivant.

## Edition de caractères

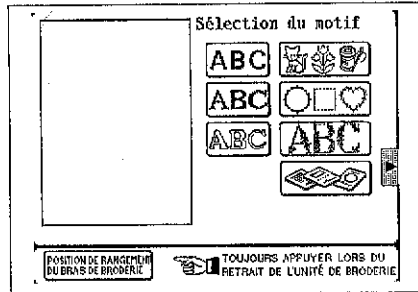

Exemple: Edition de l'alphabet "ABCDEFG"

1. Sélectionnez le type de caractères.

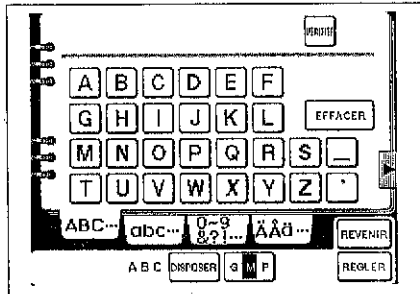

2. Choisissez tout d'abord la taille des caractères. (Si vous sélectionnez hiragana/katakana, désignez également en même temps les caractères horizontaux ou verticaux.)

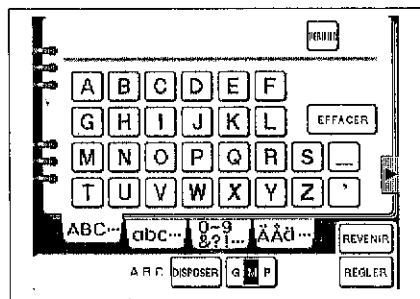

3. Sélectionnez ensuite la configuration des caractères. Appuyez sur la touche "DISPOSER".

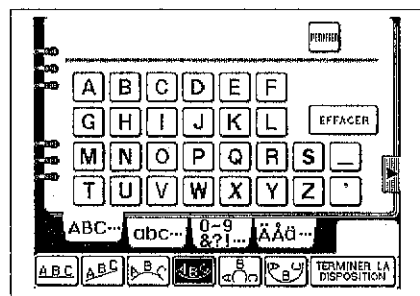

4. Sélectionnez le type de configuration. Lorsque vous avez terminé, appuyez sur la touche "TERMINER LA DISPOSITION".

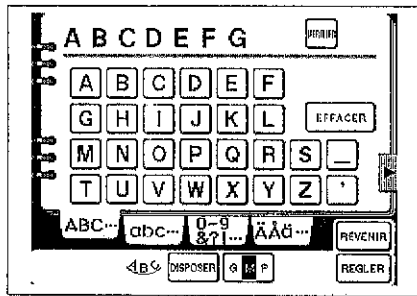

5. Sélectionnez le caractère puis appuyez sur la touche "REGLER".

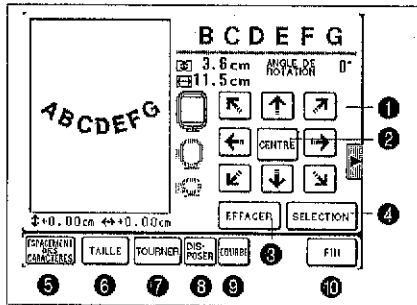

Après un court instant, les caractères s'affichent. Ils seront disposés au centre de la zone de broderie.

- 1 Appuyez sur ces touches pour déplacer les motifs dans le sens des flèches. (Voir page 139 pour plus de détails).
- 2 Appuyez sur cette touche pour ramener le motif au centre de la zone de broderie.
- 3 Appuyez sur cette touche pour effacer le motif en cours d'édition. (Voir page 141 pour plus de détails).
- 4 Utilisez cette touche pour modifier le motif à éditer.
- 5 Utilisez cette touche pour modifier l'espace entre les caractères. (Voir page 139 pour plus de détails).
- 6 Utilisez cette touche pour modifier la taille des caractères. (Voir page 140 pour plus de détails).
- 7 Utilisez cette touche pour faire pivoter les caractères vers la gauche ou vers la droite, par pas de 5 degrés. (Voir page 140 pour plus de détails).
- 8 Appuyez sur cette touche pour modifier la configuration des caractères. (Voir page 141 pour plus de détails.)
- 9 Appuyez sur cette touche pour modifier l'accentuation d'une courbe. (Voir page 141 pour plus de détails).
- 10 Appuyez sur cette touche pour passer à l'étape suivante.

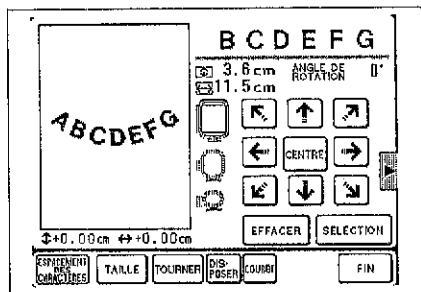

### Déplacement des caractères

Appuyez sur la touche fléchée orientée dans le sens dans lequel vous souhaitez déplacer le caractère.

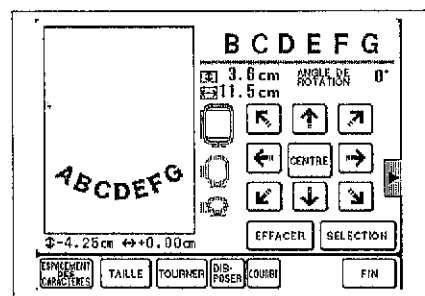
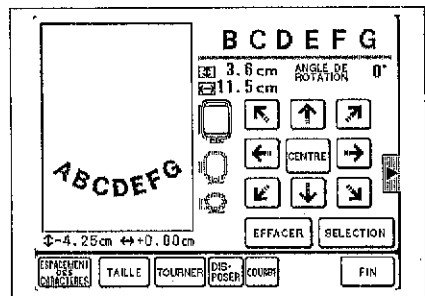

### Espacement entre les caractères

Appuyez sur la touche "ESPACEMENT DES CARACTERES" pour modifier l'espacement entre les caractères.

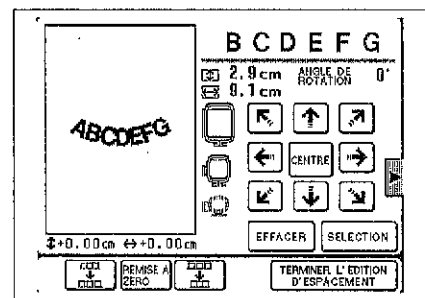

Appuyez sur la touche "  " pour agrandir l'espace entre les caractères.

Appuyez sur la touche "  " pour rétrécir l'espace entre les caractères.

Appuyez sur la touche "TERMINER L'EDITION D'ESPACEMENT" lorsque la modification de l'espacement entre les caractères est terminée.

Appuyez sur la touche "REMISE A ZERO" pour revenir à l'espacement d'origine entre les caractères.

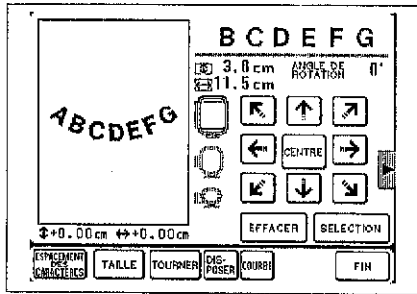

### Changement de la taille des caractères

Appuyez sur la touche "TAILLE" pour modifier la taille des caractères.

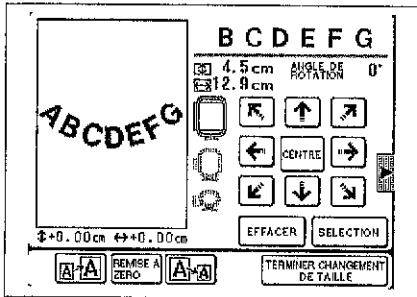

Appuyez sur la touche " $\uparrow$ " pour augmenter la taille des caractères.

Appuyez sur la touche " $\downarrow$ " pour diminuer la taille des caractères.

Appuyez sur la touche "TERMINER CHANGEMENT DE TAILLE" lorsque la modification de la taille des caractères est terminée.

Appuyez sur la touche "REMISE A ZERO" pour revenir à la taille des caractères d'origine.

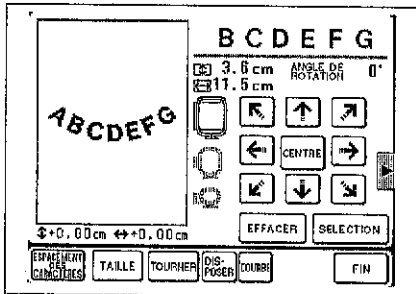

### Rotation des caractères

Appuyez sur la touche "TOURNER" pour faire pivoter les caractères.

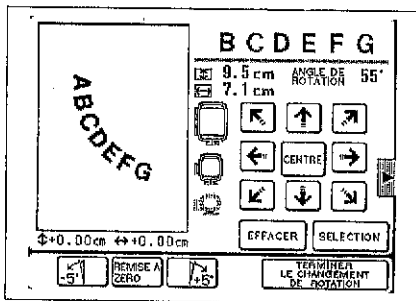

Le caractère pivotera de 5 degrés vers la droite chaque fois que vous appuyez sur la touche " $\rightarrow$ ".

Le caractère pivotera de 5 degrés vers la gauche chaque fois que vous appuyez sur la touche " $\leftarrow$ ".

Appuyez sur la touche "TERMINER LE CHANGEMENT DE ROTATION" lorsque le pivotement des caractères est terminé.

Appuyez sur la touche "REMISE A ZERO" pour revenir à l'angle de rotation d'origine.

### REMARQUE

A ce stade, l'angle de rotation sélectionné s'affiche à l'écran.

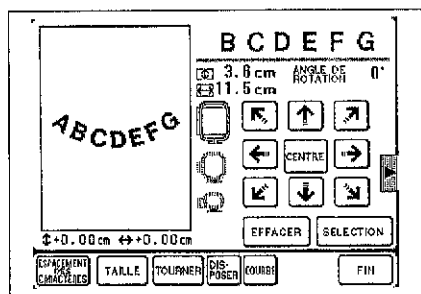

### Changement des configurations

Appuyez sur la touche "DISPOSER" pour modifier la configuration.

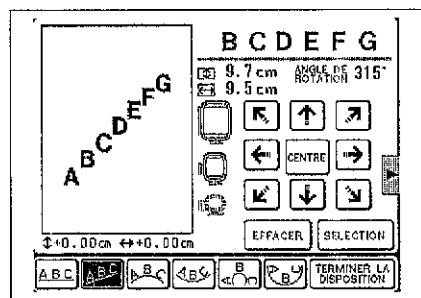

Sélectionnez le type de configuration.

Lorsque vous avez terminé votre sélection, appuyez sur la touche "TERMINER LA DISPOSITION".

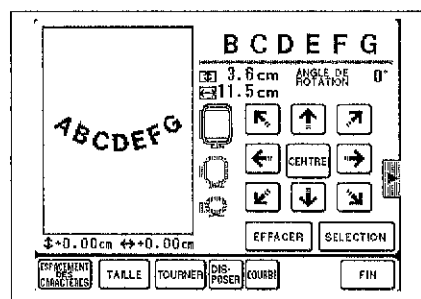

### Changement de l'accentuation de la courbe

La touche "COURBE" s'affiche lorsque vous sélectionnez la configuration de courbe.

Appuyez sur la touche "COURBE".

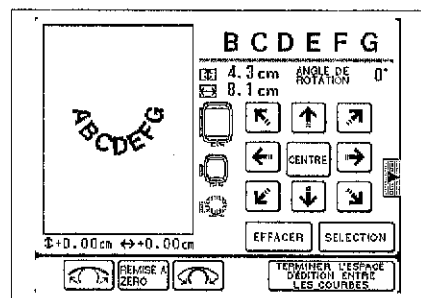

La courbe devient de plus en plus prononcée à chaque fois que vous appuyez sur la touche "COURBE".

La courbe devient de moins en moins prononcée à chaque fois que vous appuyez sur la touche "REMISE A ZERO".

Appuyez sur la touche "TERMINER L'ESPACE D'ÉDITION ENTRE LES COURBES" lorsque la modification de la courbe est terminée.

Appuyez sur la touche "REMISE A ZERO" pour revenir à la courbe d'origine.

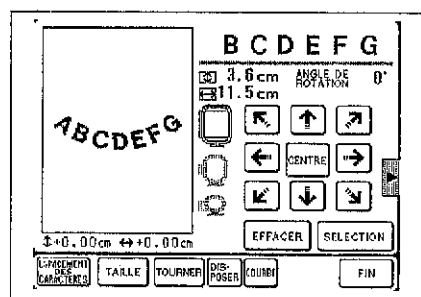

### Effacement d'un motif en cours d'édition

Appuyez sur la touche "EFFACER" pour effacer un motif en cours d'édition. Le motif disparaîtra alors de l'écran d'édition.

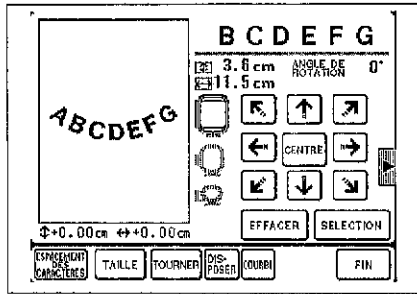

### Pour terminer le travail d'édition

Appuyez sur la touche "FIN" lorsque l'édition est terminée.

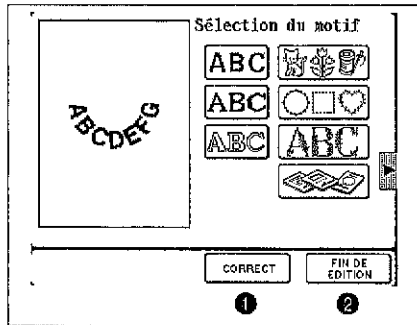

Le motif édité s'affiche à l'écran d'édition. Sélectionnez le type de motif si vous souhaitez éditer un autre motif à ce stade.

- ❶ Appuyez sur cette touche pour corriger un motif édité. (Voir page 154 pour plus de détails).
- ❷ Appuyez sur cette touche lorsque l'édition est terminée.

## Edition de motifs à un point

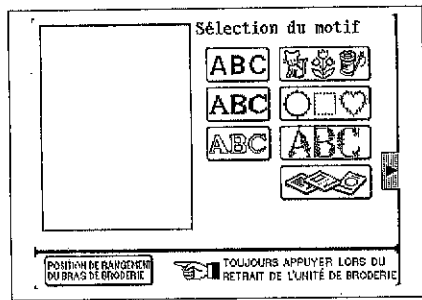

1. Sélectionnez le type un point.

Exemple:

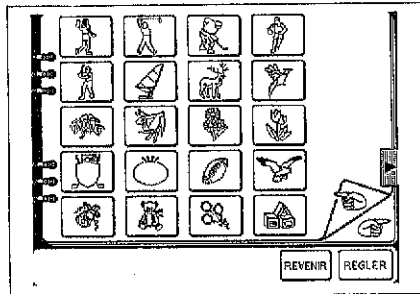

2. Sélectionnez le motif de broderie.

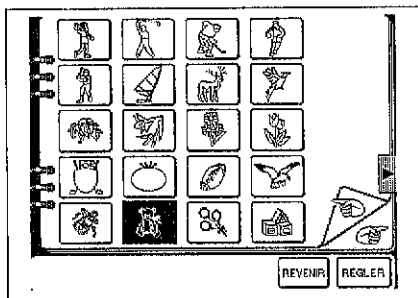

3. Désignez la taille puis appuyez sur la touche "REGLER".

\* "G P" s'affiche lorsqu'il existe deux tailles différentes pour le motif et "L M S" s'affiche lorsqu'il existe trois tailles différentes pour le motif. Sélectionnez la taille souhaitée.

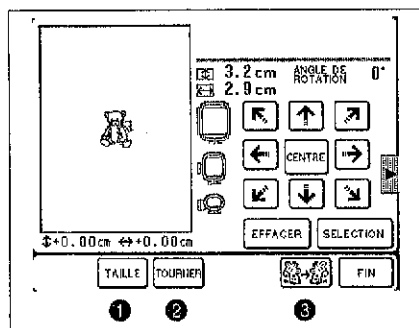

Après un instant, les caractères s'affichent à l'écran d'édition.

- ❶ Permet de modifier la taille du motif.
- ❷ Le motif pivote de 5 degrés vers la gauche ou vers la droite à chaque pression de la touche. (Voir page 140 pour plus de détails).
- ❸ Utilisez cette touche pour inverser l'image du motif vers la gauche ou vers la droite (effet miroir).



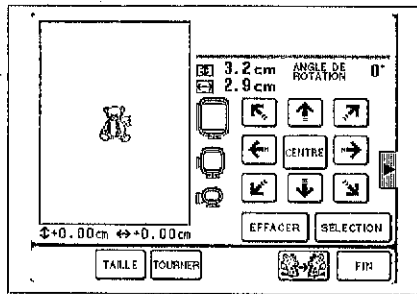

### Inversion des images vers la gauche ou vers la droite (Effet miroir)

Appuyez sur la touche "  " pour inverser les motifs vers la gauche ou vers la droite.

\* Parfois la touche "  " ne s'affiche pas lorsque le motif sélectionné ne permet pas l'inversion.

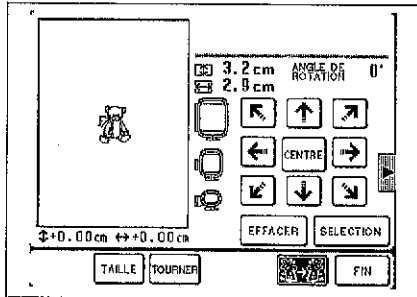

Voir pages 135 à 142 pour plus de détails sur les autres méthodes d'édition.

## Edition des motifs d'encadrement

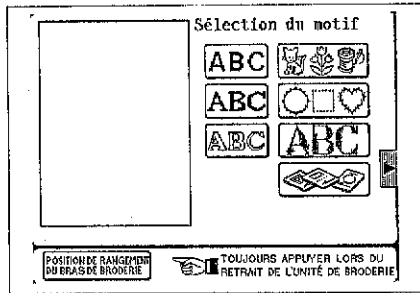

1. Sélectionnez le motif d'encadrement.

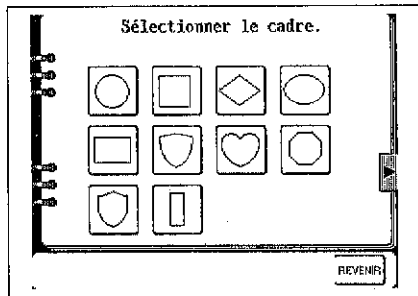

2. Sélectionnez la forme de l'encadrement.

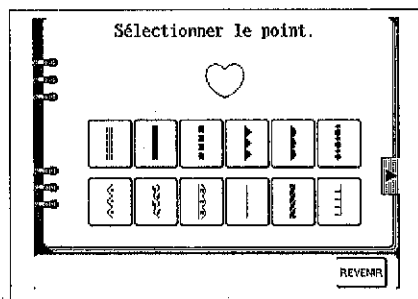

3. Sélectionnez le style de points.

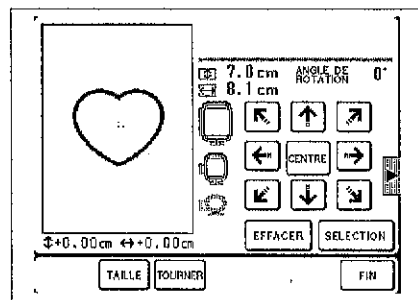

4. Le motif d'encadrement sélectionné s'affichera à l'écran d'édition. (Voir pages 139 à 142 pour plus de détails sur les autres méthodes d'édition.)

- ❶ Utilisez cette touche pour modifier la taille du motif. (Voir page 140 pour plus de détails).
- ❷ Utiliser cette touche pour faire tourner le motif.

❶ ❷

## Edition des motifs d'une carte (vendue séparément)

### REMARQUE

Ne jamais insérer ou retirer les cartes de motifs lorsque la mention " " n'est pas affichée.

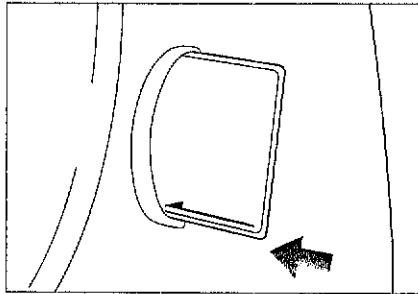



Exemple: Edition de motifs de la carte "Fleurs" (vendue séparément).

1. Insérez la carte de motifs à fond (avec la flèche de la carte dirigée vers la fente de la machine) dans la fente située sur le côté de la machine.

### Remarque

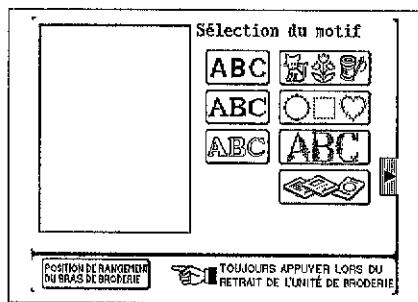
Ne jamais essayer d'insérer la carte dans un autre sens que celui indiqué par la flèche et ne jamais essayer de l'insérer de force car l'une ou l'autre de ces actions risquerait de l'endommager.



2. Appuyez sur la touche "Edition de motifs de broderie" puis sur la touche " " pour afficher l'écran de sélection de motifs correspondant à la carte de motifs.

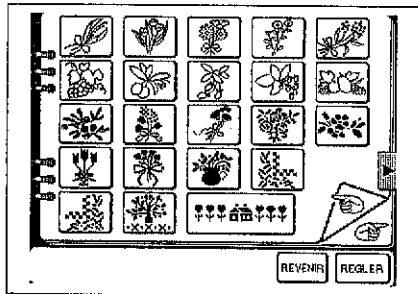

3. Sélectionnez un motif puis éditez-le. (Voir pages 135 à 142 pour plus de détails sur les autres méthodes d'édition).

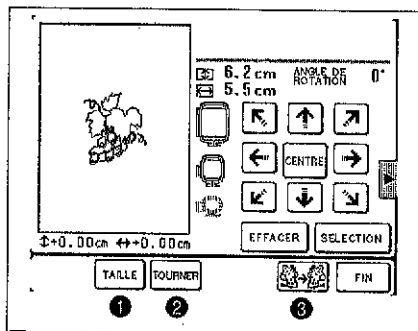

- ① Utilisez cette touche pour modifier la taille du motif. (Voir page 140.)
- ② Utiliser cette touche pour faire tourner le motif (voir à la page 140 pour les détails).
- ③ Utilisez cette touche pour inverser le motif vers la gauche ou vers la droite. (Voir page 144 pour plus de détails.)

## Edition de combinaisons

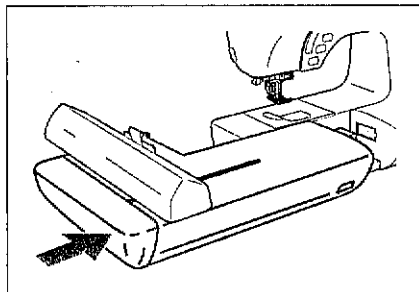

Exemple: Edition des caractères de l'alphabet "BEAR BEAR" avec un motif de broderie à un même emplacement.

1. Fixez l'unité de broderie et effectuez tous les préparatifs nécessaires avant la broderie. (Voir pages 106 à 108 pour plus de détails.)

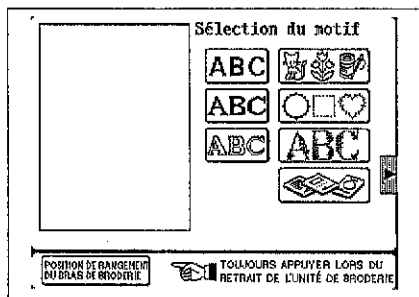

2. Appuyez sur la touche "Edition de motif".

Les types de motifs de broderie disponibles s'afficheront.

3. Appuyez sur " [BEAR BEAR] ".

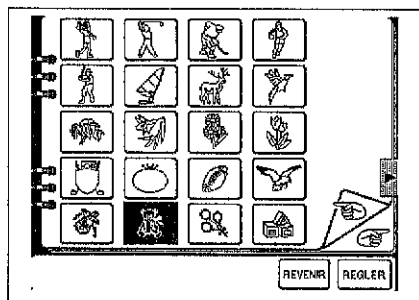

4. Sélectionnez " [BEAR BEAR] " puis appuyez sur "REGLER".

La machine rappelle l'élément " [BEAR BEAR] ".

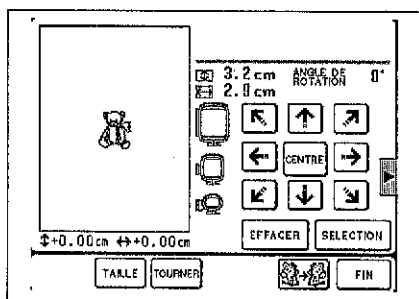

5. La machine dispose le motif au centre de la zone de broderie.

Appuyez sur "FIN".

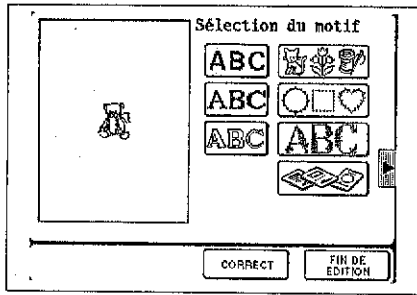

6. Sélectionnez les caractères de l'alphabet.  
Appuyez sur "ABC".

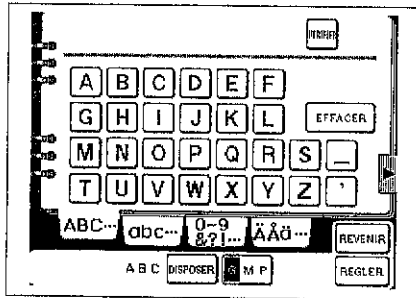

7. Précisez la taille des caractères de l'alphabet puis sélectionnez "DISPOSER".

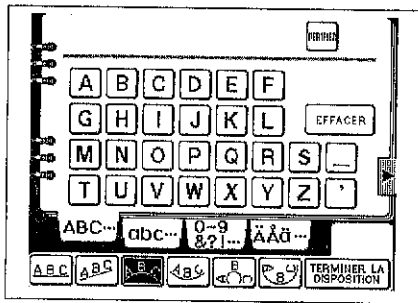

8. Sélectionnez "TERMINER LA DISPOSITION" puis appuyez sur "TERMINER LA DISPOSITION".

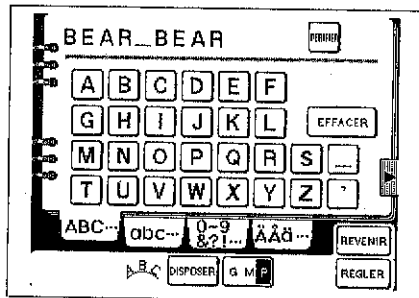

9. Entrez "BEAR BEAR" puis appuyez sur "FIN".

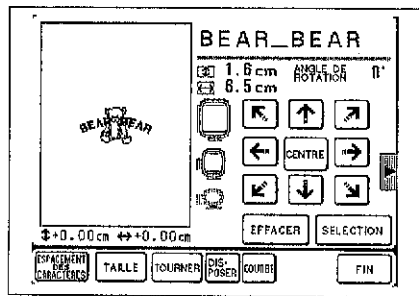

10 Appuyez sur "↑" pour déplacer les caractères de l'alphabet vers le haut, à un emplacement qui cadre correctement avec le "B".

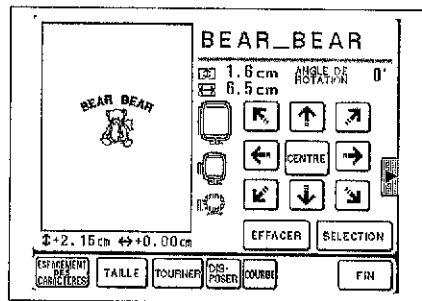

11. Appuyez sur "COURBE" si vous souhaitez adapter le degré de la courbe de disposition des caractères de l'alphabet.

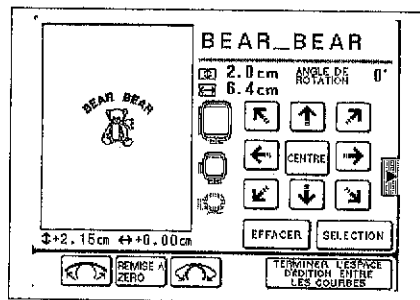

12. Appuyez sur "↪" et "↩" pour régler le degré de la courbe de disposition des caractères de l'alphabet puis appuyez sur "TERMINER L'ESPACE D'ÉDITION ENTRE LES COURBES" lorsque toutes les modifications sont terminées.

\* Appuyez sur "REMISE A ZERO" pour revenir à l'état initial.

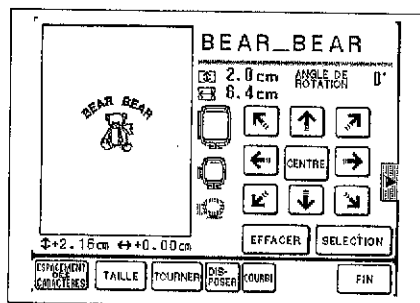

13. Appuyez sur "FIN".

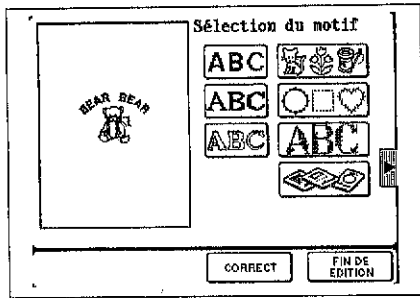

14. Terminez l'édition.  
Appuyez sur "FIN DE EDITION".

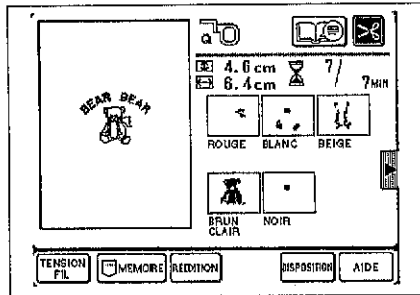

15. L'écran de "COUTURE" apparaît. (Voir page 153 pour plus de détails sur la couture.)

## MISE EN MEMOIRE D'UNE COMBINAISON DE MOTIFS

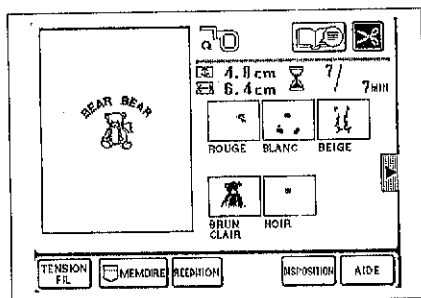

Vous pouvez mémoriser jusqu'à 15 motifs. Cependant, si certains des motifs contiennent une grande quantité de données, il peut être impossible de sauvegarder la totalité des 15 motifs.

1. Appuyez sur la touche "MEMOIRE".

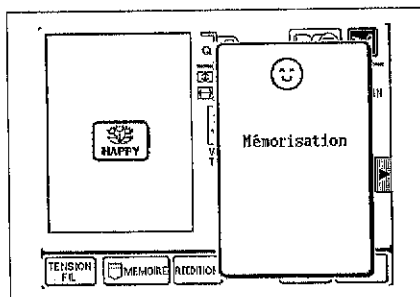

2. Le mot Mémorisation apparaît sur l'écran. Une fois le motif sauvegardé, l'affichage retourne à l'écran initial. Pour plus de détails concernant la manière de rappeler les caractères et les motifs mémorisés, voir page 156.

\* Ne coupez pas l'alimentation électrique pendant que le mot Mémorisation est affiché sur l'écran. Si vous coupez l'alimentation électrique à ce moment, les données en cours de sauvegarde risquent d'être effacées.

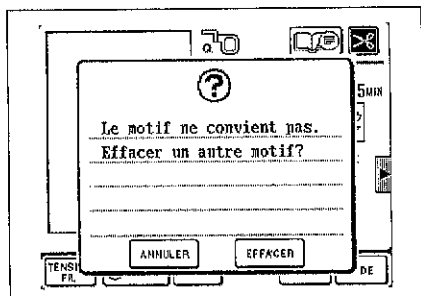

### S'il est impossible de sauvegarder d'autres motifs

15 motifs sont déjà mémorisés. Les données actuellement mémorisées remplissent toute la zone de mémoire. Pour effacer un motif déjà mémorisé, appuyer sur la touche "EFFACER". Pour annuler la sauvegarde d'un motif, appuyer sur la touche "ANNULER".



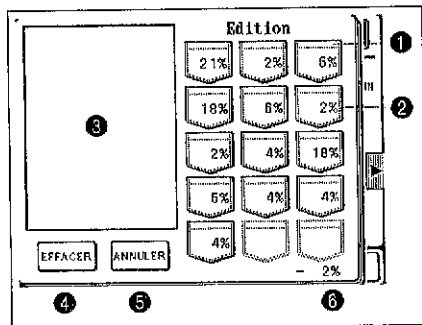

### Effacement d'un motif mémorisé

1. Si vous appuyez sur la touche "EFFACER", un écran semblable à celui illustré à gauche apparaîtra.

- ❶ Ceci indique une poche contenant un motif mémorisé.
- ❷ Ceci indique la quantité de données du motif.
- ❸ Affiche le motif sauvegardé pour cette poche.
- ❹ Appuyez sur cette touche pour effacer un motif sauvegardé.
- ❺ Appuyez sur cette touche pour annuler l'effacement d'un motif.
- ❻ Ceci indique la quantité d'espace nécessaire pour les données.

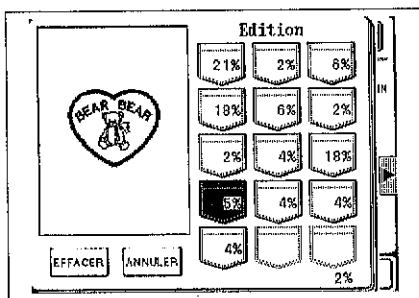

2. Appuyez sur la poche pour sélectionner le motif à effacer, puis appuyez sur la touche "EFFACER".

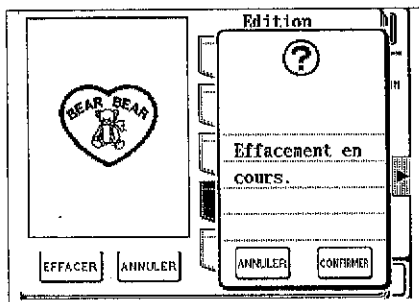

3. Appuyez sur la touche "CONFIRMER".  
Si la quantité d'espace nécessaire devient disponible, le nouveau motif sera automatiquement sauvegardé. Si la quantité d'espace nécessaire pour sauvegarder le motif n'est toujours pas disponible, répétez la procédure ci-dessus pour effacer un autre motif.

\* Pour annuler l'effacement d'un motif, appuyez sur la touche "ANNULER".

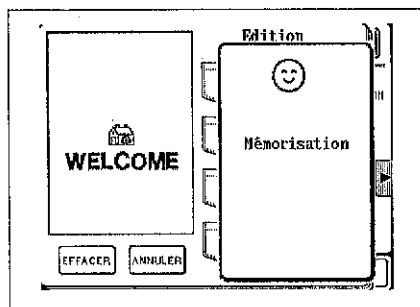

\* Ne coupez pas l'alimentation électrique pendant que le mot Mémorisation est affiché sur l'écran.  
Si vous coupez l'alimentation électrique à ce moment, les données en cours de sauvegarde risquent d'être effacées.

## Pour commencer à coudre

Remarque: Lire attentivement les pages 120 et 121 ("Broderie" et "Couture") avant de commencer à coudre.

### ATTENTION

Toujours vérifier l'affichage de la disposition (voir page 117 pour plus de détails) avant d'utiliser les cadres de broderie moyens et petits (vendus séparément). Une utilisation erronée peut conduire à une application de pression sur le cadre de broderie et à des blessures éventuelles.

Commencez à coudre dans l'ordre édité. Dans notre cas, coudre le motif "  " puis les lettres de l'alphabet " BEAR BEAR ".

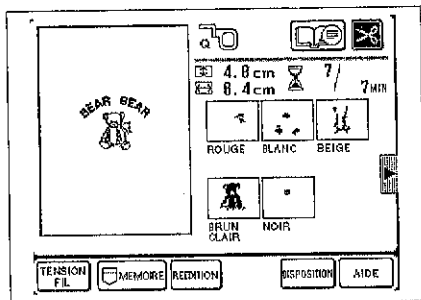

1. Appuyez sur la touche "FIN DE EDITION" pour afficher l'écran suivant.

Cousez d'abord "  ".

Cousez en fonction de l'ordre de changement de couleurs affiché.

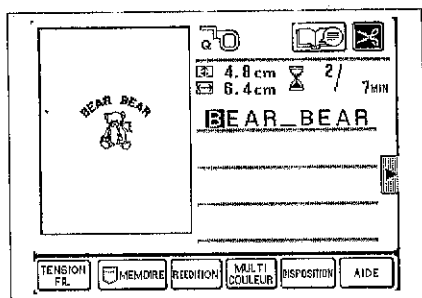

2. L'écran suivant s'affichera lorsque la couture est terminée. Cousez ensuite les lettres de l'alphabet "BEAR BEAR".

\* Appuyez sur "MULTICOULEUR" pour que la machine s'arrête après la couture de chaque caractère, de manière à pouvoir changer la couleur de chacun d'eux.

# CORRECTION DES MOTIFS EDITES

## Correction d'un autre motif pendant l'édition.

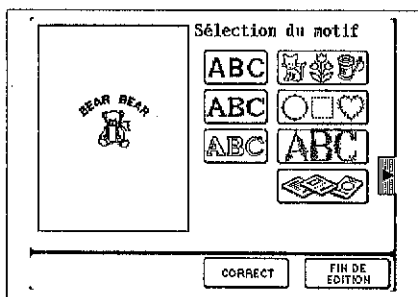

Lors de l'affichage de l'écran illustré à gauche, si vous souhaitez corriger un autre motif pendant que vous utilisez l'outil d'édition, appuyez sur la touche "CORRECT" pour revenir à l'écran d'édition.

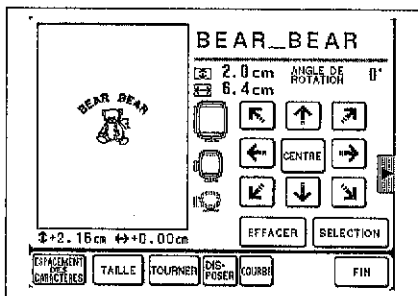

**Exemple: Changement d'une configuration de caractère lors de l'édition d'un encadrement**

1. Appuyez sur la touche "SELECTION" de l'écran d'édition pour permettre la sélection de motifs édités.  
Appuyez sur la touche "SELECTION" puis sélectionnez un caractère.

\* Le motif sélectionné apparaîtra plus foncé que les autres motifs.

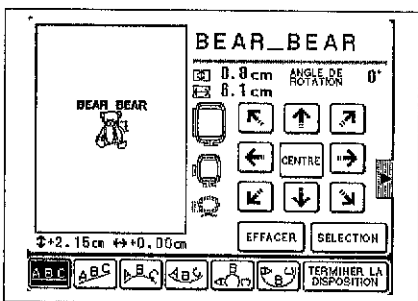

2. Appuyez sur la touche "DISPOSER" puis modifiez la configuration du caractère.

\* Appuyez à nouveau sur la touche "SELECTION" pour effectuer des corrections à un autre motif.

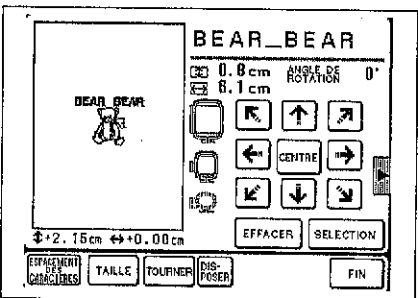

3. Appuyez sur la touche "FIN" lorsque les corrections sont terminées.

## Correction des motifs de points après l'édition

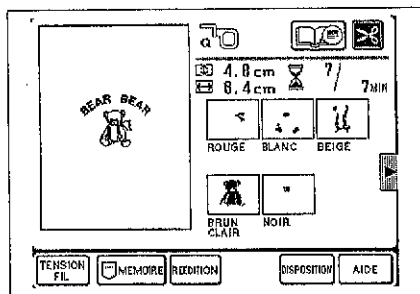

Appuyez sur la touche "REEDITION" pour effectuer les corrections après la fin de l'édition. (Voir page 154 pour plus de détails sur les méthodes de correction.)

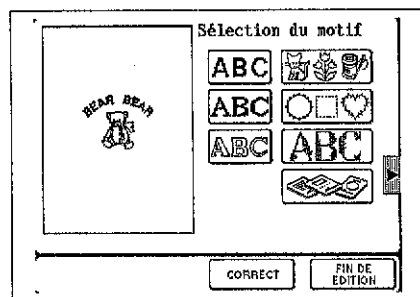

## RAPPEL DES CARACTERES ET DES MOTIFS

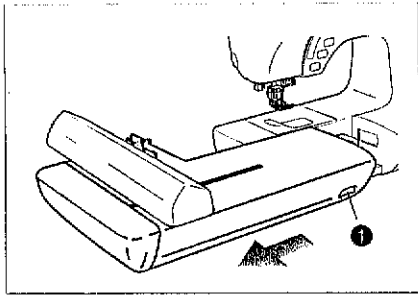

Cette machine est équipée de trois zones de fonctions de mémoire; l'une se trouve sur le côté couture de la machine et les deux autres se trouvent sur le côté broderie. La fonction de couture permet de sauvegarder toute une variété de caractères, de motifs, de points décoratifs et de modèles à partir de la fonction MY CUSTOM STITCH™ qui permet de créer un point personnalisé. La fonction de broderie quant à elle permet de sauvegarder les caractères et les motifs de cartes de mémoire lors de l'utilisation de la fonction de broderie ou d'édition de broderie.

### Préparatifs:

Déposez l'unité de broderie.

#### ① Touche de libération

\* Assurez-vous que l'alimentation électrique soit bien coupée avant d'entreprendre cette procédure.

1. Appuyez sur la touche "MEMOIRE".  
Un écran tel que l'écran ci-contre apparaît.

2. Appuyez sur la touche "ABC".

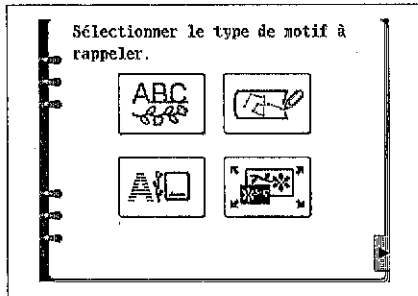

Le symbole "☐" indique une poche contenant un motif mémorisé. Appuyez sur la "☐" pour afficher le motif mémorisé.

- ① Appuyez sur cette touche pour effacer un motif sauvegardé.
- ② Appuyez sur cette touche pour rappeler le motif sauvegardé.

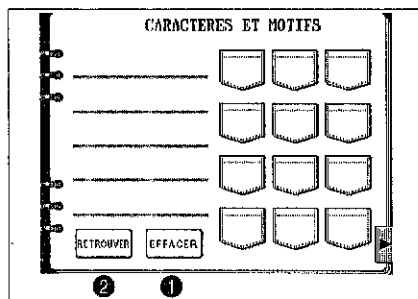

Appuyez sur la poche pour rappeler le motif désiré, puis appuyez sur la touche "RETROUVER".

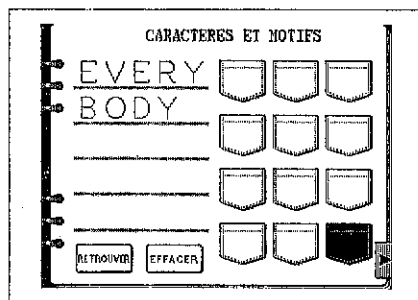

4. Les motifs seront alors rappelés.

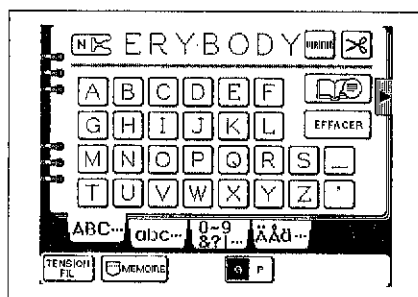

# RAPPEL D'UN MOTIF DE BRODERIE

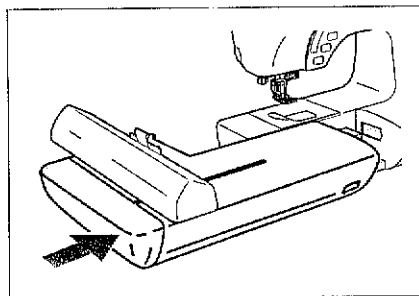

## Préparatifs:

Fixez l'unité de broderie.

- \* Assurez-vous que l'alimentation électrique soit bien coupée avant d'entreprendre cette procédure.

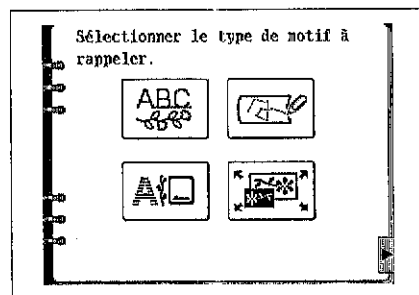

1. Appuyez sur la touche "MEMOIRE".  
Un écran tel que l'écran suivant apparaît.
2. Appuyez sur la touche "BRODERIE".

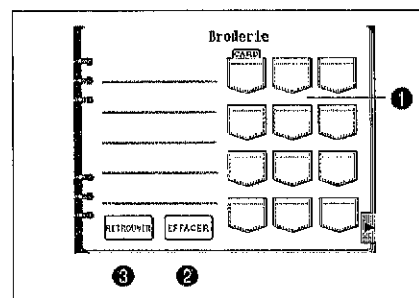

Le symbole "☐" indique une poche contenant un motif mémorisé. Appuyez sur la "☐" pour afficher le motif mémorisé.

- 1 L'affichage indique que les motifs sont sauvegardés dans la carte mémoire. Appuyez sur cette touche après avoir inséré la carte mémoire dans laquelle le motif est sauvegardé.
- 2 Appuyez sur cette touche pour effacer un motif sauvegardé.
- 3 Appuyez sur cette touche pour rappeler le motif sauvegardé.

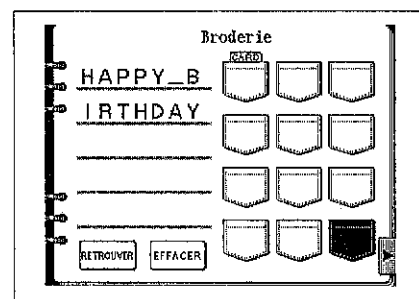

3. Appuyez sur la poche pour rappeler le motif désiré, puis appuyez sur la touche "RETRouver".

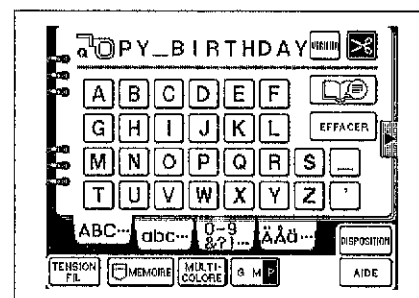

4. Les motifs seront alors rappelés.

# RAPPEL D'UN MOTIF EDITE

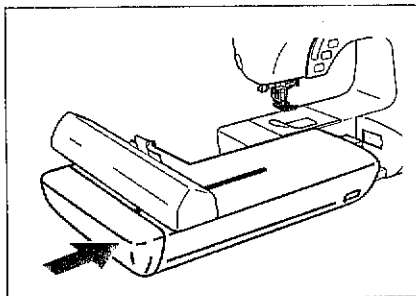

## Préparatifs:

Fixez l'unité de broderie.

- \* Assurez-vous que l'alimentation électrique soit bien coupée avant d'entreprendre cette procédure.

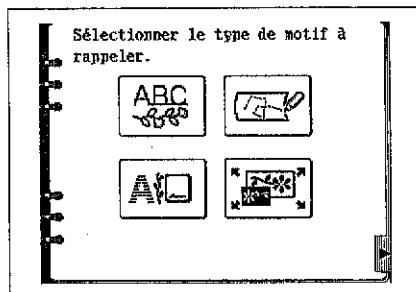

1. Appuyez sur la touche "MEMOIRE".  
Un écran tel que l'écran ci-contre apparaît.
2. Appuyez sur la touche "EDITER BRODERIE".

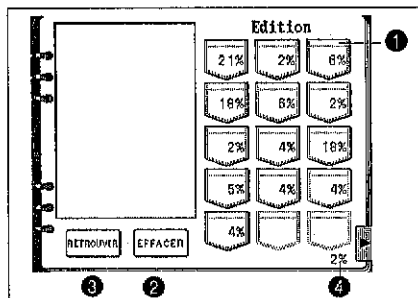

Le symbole "☐" indique une poche contenant un motif mémorisé. Appuyez sur la poche pour afficher le motif mémorisé.

- 1 Les nombres indiquent la quantité de données de chaque motif.
- 2 Appuyez sur cette touche pour effacer le motif sauvegardé.
- 3 Appuyez sur cette touche pour rappeler le motif sauvegardé.
- 4 Ceci indique la quantité d'espace de données restante.

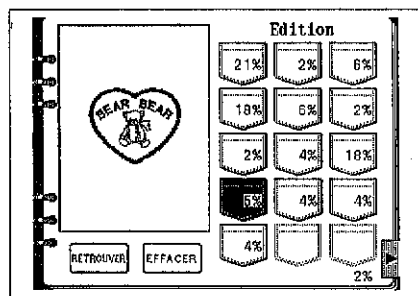

3. Appuyez sur la poche pour rappeler le motif désiré, puis appuyez sur la touche "RETRouver".

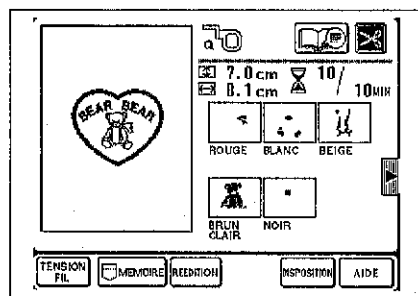

4. Les motifs seront alors rappelés.

\* Les motifs rappelés peuvent alors être réédités. (Voir page 155.)

# EFFACEMENT D'UN MOTIF MEMORISE

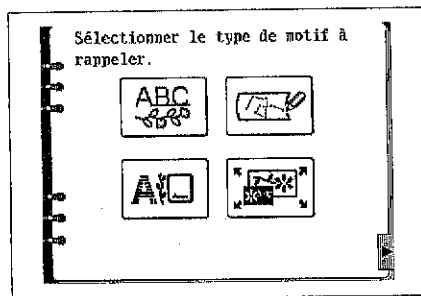

## Exemple: Effacement d'un motif de broderie

1. Appuyez sur la touche "MEMOIRE".
2. Appuyez sur la touche "BRODERIE".

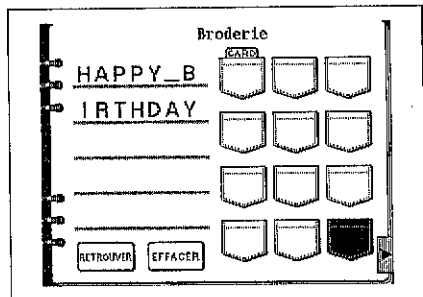

3. Appuyez sur la poche pour sélectionner le motif à effacer, puis appuyez sur la touche "EFFACER".

\* Pour pouvoir effacer un motif mémorisé dans une poche d'une carte mémoire, cette carte mémoire doit être insérée dans la machine.

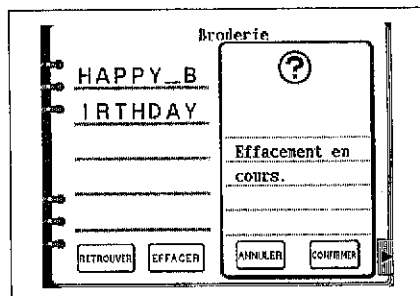

4. Appuyez sur la touche "CONFIRMER".

\* Si vous appuyez sur la touche "ANNULER", l'affichage retourne à l'écran initial.

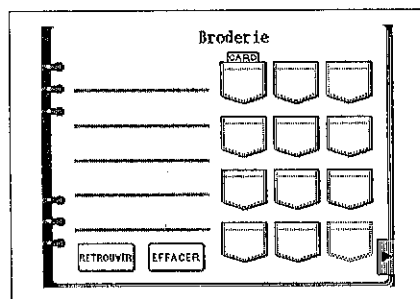



# 7. MY CUSTOM STITCH™ (POUR CREER SES PROPRES POINTS)

## CREATION DE L'ILLUSTRATION

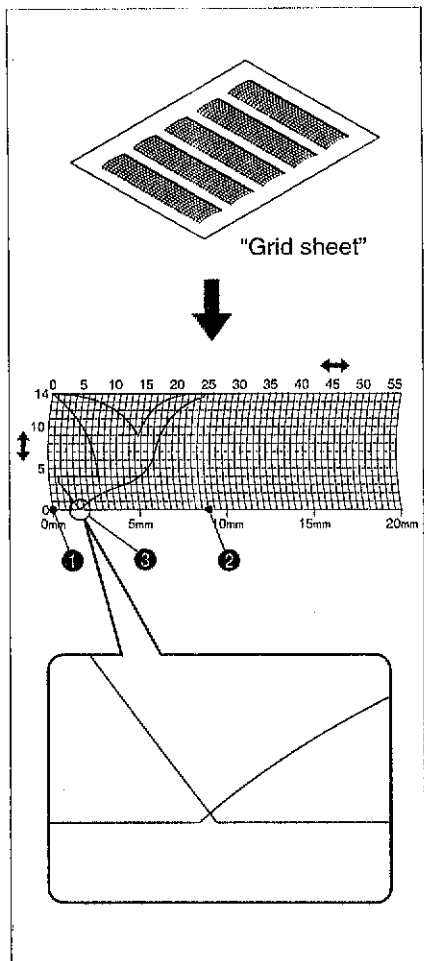

Vous pouvez utiliser la fonction "MY CUSTOM STITCH™" pour coudre des motifs que vous avez dessinés vous-même.

- \* Les illustrations qui devront servir avec la fonction "MY CUSTOM STITCH™" ne peuvent pas dépasser 7 mm de large et 33 mm de long.
- \* Vous aurez plus facile de dessiner les motifs devant servir avec la fonction "MY CUSTOM STITCH™" si vous utilisez la feuille de grilles fournie.

1. Dessinez l'illustration sur la feuille quadrillée (SA500, X80948-001).

- ① Point de départ
- ② Point de fin
- ③ Intersection

- \* Simplifiez le dessin de manière qu'il puisse être dessiné en ligne continue. Pour coudre des motifs continus, il faut que la hauteur du point de départ et celle du point final soient identiques. Vous pourrez obtenir une finition plus attrayante si vous faites se croiser les intersections pour créer un motif fermé.

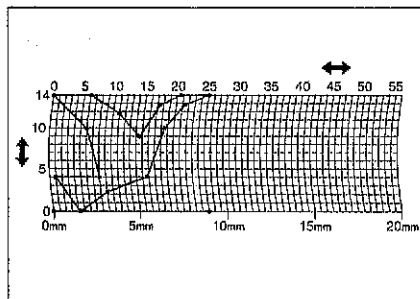

2. Marquer des points de coordonnées à chaque point du motif auquel la direction de couture change; ceci permettra de conserver la forme du motif pendant qu'on le coud.

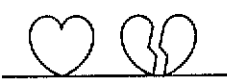
	Point	1	2	3	4	5	6	7	8	9	10	11	12	13	14	15
	↔	00	12	18	22	23	21	17	14	12	09	06	03	01	03	06
	↕	00	00	03	06	10	13	14	13	11	13	14	13	10	06	03
	Point	16	17	18	19	20	21	22	23	24	25	26	27	28	29	30
	↔	12	41	43	40	41	38	35	32	30	32	35	41	45	47	44
	↕	00	00	04	07	11	13	14	13	10	06	03	00	00	04	07
	Point	31	32	33	34	35	36	37	38	39	40	41	42	43	44	45
	↔	45	47	50	54	56	55	51	45	70						
↕	11	13	14	13	10	06	03	00	00							

	Point	1	2	3	4	5	6	7	8	9	10	11	12	13	14	15
	↔	00	30	32	32	32	33	35	35	37	35	32	30	30	29	26
	↕	00	00	01	07	10	12	11	08	12	14	14	11	05	03	08
	Point	16	17	18	19	20	21	22	23	24	25	26	27	28	29	30
	↔	24	18	13	12	13	10	12	08	12	07	12	06	10	05	10
	↕	10	13	14	14	12	11	10	09	08	06	06	03	02	00	02
	Point	31	32	33	34	35	36	37	38	39	40	41	42	43	44	45
	↔	16	19	23	22	17	22	23	19	42						
↕	01	00	00	06	10	06	00	00	00							

	Point	1	2	3	4	5	6	7	8	9	10	11	12	13	14	15
	↔	00	03	05	08	12	17	20	24	27	29	31	32	30	27	24
	↕	00	05	08	11	13	14	14	13	12	11	09	06	03	01	00
	Point	16	17	18	19	20	21	22	23	24	25	26	27	28	29	30
	↔	21	18	16	15	15	16	18	21	25	28	33	37	41	43	44
	↕	00	01	03	05	08	10	12	13	14	14	13	11	08	05	00
	Point	31	32	33	34	35	36	37	38	39	40	41	42	43	44	45
	↔															
↕																

	Point	1	2	3	4	5	6	7	8	9	10	11	12	13	14	15
	↔	00	05	04	05	08	07	08	11	11	11	16	11	07	04	00
	↕	07	07	03	07	07	00	07	07	03	07	07	03	00	03	07
	Point	16	17	18	19	20	21	22	23	24	25	26	27	28	29	30
	↔	04	07	11	16	21	20	21	24	23	24	27	27	27	32	27
	↕	11	14	11	07	07	11	07	07	14	07	07	11	07	07	11
	Point	31	32	33	34	35	36	37	38	39	40	41	42	43	44	45
	↔	23	20	16	20	23	27	32								
↕	14	11	07	03	00	03	07									

# PRODUCTION DES DONNEES

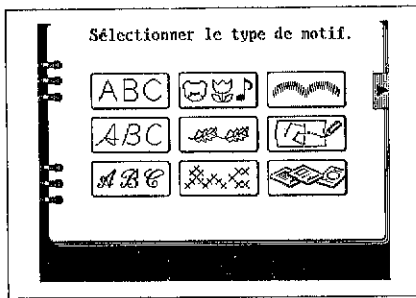



## Préparatifs:

Déposez l'unité de broderie.

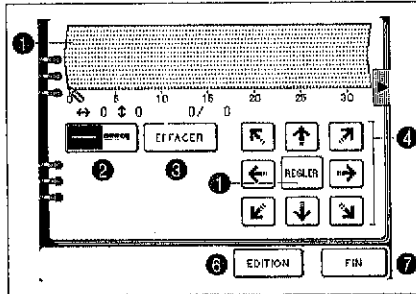

\* Assurez-vous que l'alimentation électrique soit bien coupée avant d'entreprendre cette procédure.

1. Appuyez sur la touche "CARACTERES".
2. Appuyez sur la touche "  ". L'écran d'entrée apparaît.

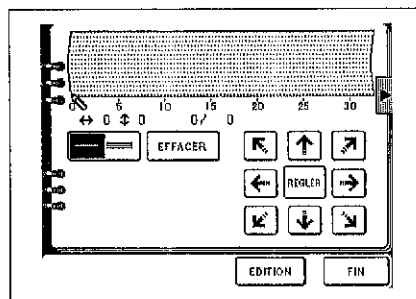

- 1 Affichez la zone d'entrée de motif. "  " indique la largeur du motif, et "  " indique la longueur du motif.
- 2 Appuyez sur cette touche pour sélectionner la couture d'un seul point ou de trois points entre les deux points.
- 3 Appuyez sur cette touche pour effacer les points qui ont été entrés.
- 4 Appuyez sur ces touches pour déplacer la position d'entrée d'un point.
- 5 Appuyez sur cette touche pour régler un point.
- 6 Appuyez sur cette touche pour corriger un point précédemment entré.
- 7 Appuyez sur cette touche pour compléter l'entrée et passer à l'écran de couture.



3. Pour entrer l'illustration que vous avez dessinée sur la feuille quadrillée.  
D'abord, sélectionnez la couture d'un seul point ou de trois points à l'aide de la touche "  " entre chaque point. Pour coudre un seul point, appuyez sur la touche de manière que "  " y apparaisse; pour coudre trois points, appuyez sur la touche de manière que "  " y apparaisse.  
(Ce réglage peut être effectué entre chaque point.)

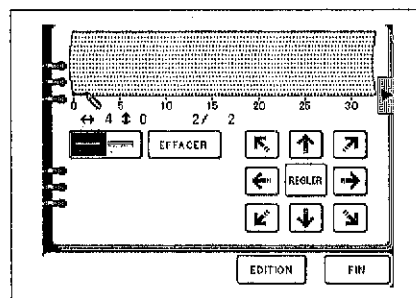

4. Utiliser les touches fléchées pour régler les coordonnées sur l'écran d'entrée aux mêmes coordonnées que les points qu'on a marqués sur la feuille de grille, comme indiqué à l'étape 2 de la page 160.
5. Si vous appuyez sur les flèches le point indiqué par "  " se déplacera dans le sens de la flèche touchée. Si vous appuyez sur "REGLER", un point sera entré. Répétez l'opération ci-dessus autant de fois qu'il le faut pour entrer le point que vous avez dessiné sur la feuille quadrillée sur l'écran en ligne continue.

\* Si vous faites une entrée erronée, appuyez sur la touche "EFFACER" pour effacer le point que vous venez d'entrer.

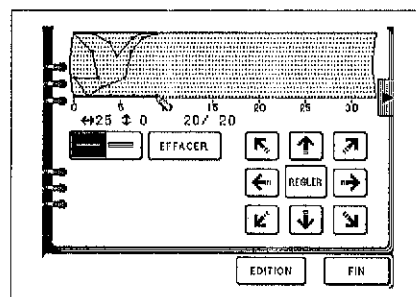

6. Une fois l'entrée du point terminée, appuyez sur la touche "FIN".

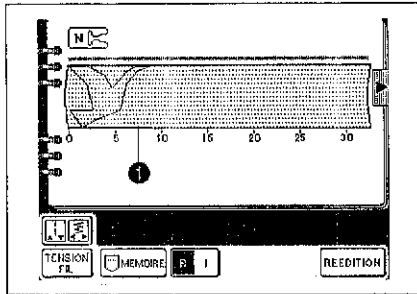

7. L'écran de couture apparaît alors.

- \* Appuyez sur la touche "REÉDITION" pour retourner à l'écran d'entrée et effectuez les changements de votre propre point.
- \* Si l'on entre un motif un point et qu'on coud le motif de manière continue, veiller à entrer les données de la couture de liaison de manière que les motifs ne se chevauchent pas.

① Reédition

- \* Si vous avez entré des points trop rapprochés, le tissu risque de ne pas s'alimenter correctement. Editez les points pour augmenter l'espace entre chaque point.

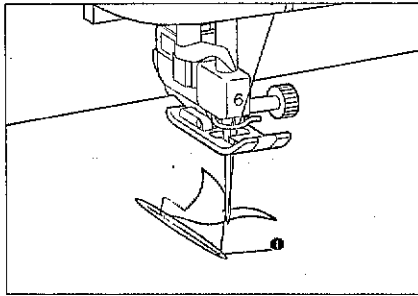



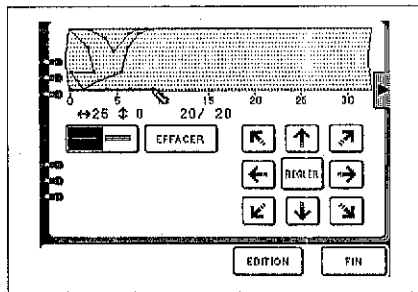

## EDITION D'UN MOTIF DEJA ENTRE " "

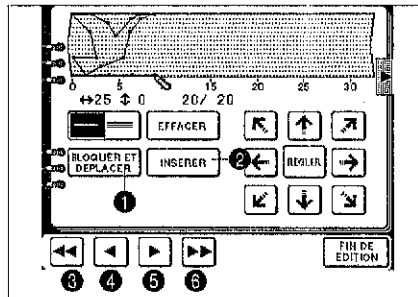

1. Appuyez sur la touche "EDITION".

L'écran d'édition apparaît. Déplacez le "  " jusqu'à l'emplacement du point que vous désirez corriger, et corrigez.



- 1 Appuyez sur cette touche pour déplacer une partie ou la totalité du motif.
- 2 Appuyez sur cette touche si vous voulez insérer un point.
- 3 Appuyez sur cette touche pour remettre le "  " à sa position initiale.
- 4 Appuyez sur cette touche pour reculer le "  " d'un point.
- 5 Appuyez sur cette touche pour avancer le "  " d'un point.
- 6 Appuyez sur cette touche pour déplacer le "  " jusqu'au dernier point.

### Déplacement d'un point

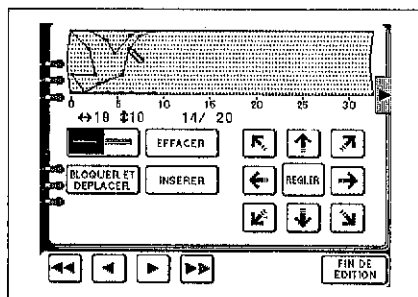

1. Appuyez sur la touche "  ", "  ", "  " ou "  " pour déplacer le "  " jusqu'au point que vous désirez déplacer.

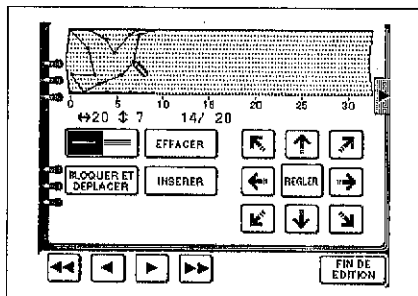

2. Appuyez sur une des 8 touches fléchées pour déplacer le point.

## Déplacement d'une partie ou de la totalité d'un motif

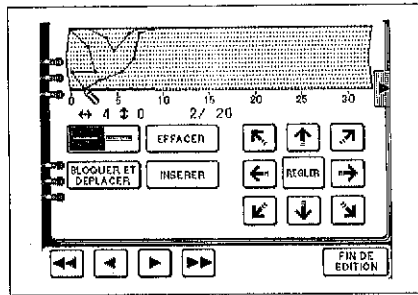

1. Appuyez sur la touche "◀◀", "◀", "▶" ou "▶▶" pour déplacer le "✎" jusqu'au début du point que vous désirez déplacer.

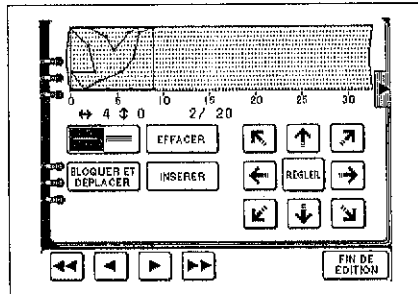

2. Appuyez sur la touche "BLOQUER ET DEPLACER".

Les points situés derrière le "✎" seront entourés d'un "□". (Ceci indique la zone qui doit être déplacée.)

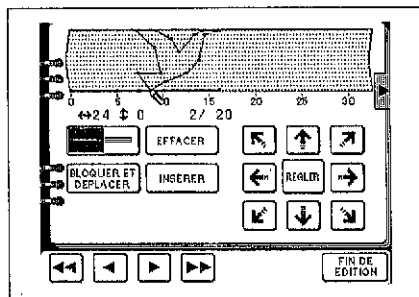

3. Appuyez sur la touche "◀" ou "▶" pour se déplacer jusqu'à la position voulue, puis appuyez sur la touche "REGLER".

## Insertion de nouveaux points

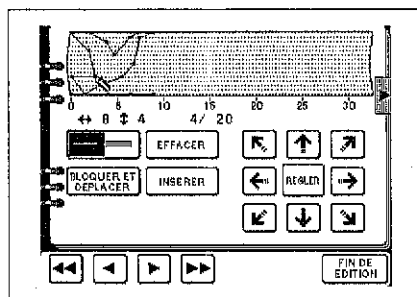

1. Appuyer sur la touche "◀◀", "◀", "▶" ou "▶▶" pour déplacer le "✎" jusqu'au point situé juste avant l'endroit où vous voulez entrer un nouveau point.

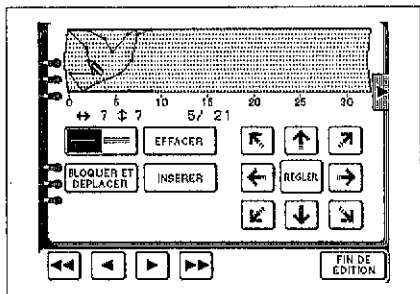

2. Appuyez sur la touche "INSERER".

Un nouveau point sera inséré et le "✎" se déplacera jusqu'à ce point nouvellement inséré.

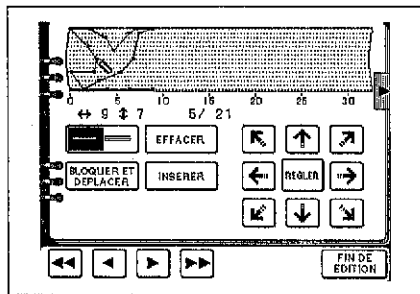

3. Appuyez sur une des 8 touches fléchées pour déplacer le point souhaité.

4. Appuyez sur la touche "REGLER" lorsqu'on a fini d'effectuer les changements à ce point de coordonnées.

\* Répéter les étapes 1, 2, 3 et 4 pour continuer à éditer.

### Lorsque l'édition est terminée

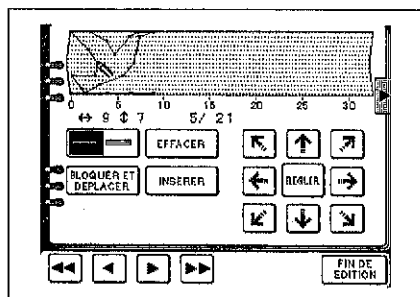

1. Appuyez sur la touche "FIN DE EDITION".

L'affichage retourne à l'écran d'entrée. Vous pouvez alors continuer à entrer le motif.

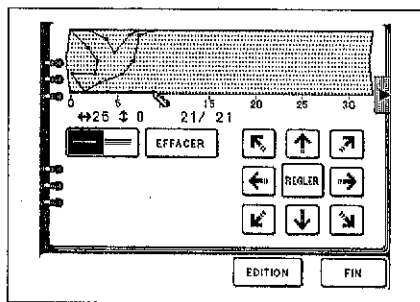

2. Appuyez sur la touche "FIN".

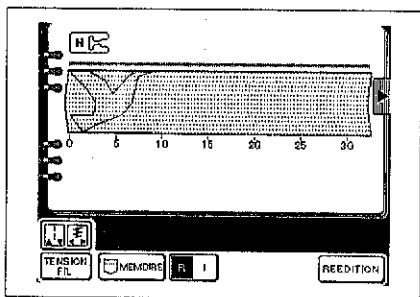

3. L'écran de couture apparaît alors.

## MEMORISATION DU MOTIF QUE VOUS AVEZ ENTRE " "

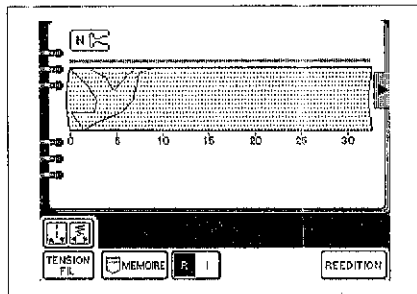

Il est possible de mémoriser jusqu'à cinq motifs. Appuyez sur la touche "MEMOIRE". (La mémorisation du motif prend environ 10 secondes.) Une fois le motif mémorisé, l'affichage retourne à l'écran précédent.

Pour ce qui concerne le rappel d'un motif précédemment mémorisé, se reporter à la page suivante.

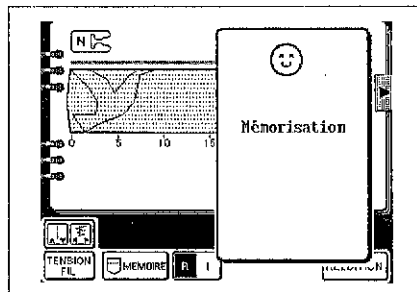

### PRECAUTION:

**Ne pas couper l'alimentation électrique pendant que le mot Mémorisation est affiché sur l'écran.**

**Ne vous coupez pas l'alimentation électrique à ce moment, sinon les données en cours de mémorisation risquent d'être effacées.**

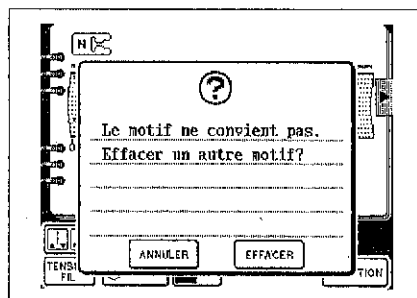

Pour le cas où le motif ne peut pas être mémorisé car la mémoire est déjà pleine, se reporter aux explications de la page 101.



# RAPPEL D'UN MOTIF " "

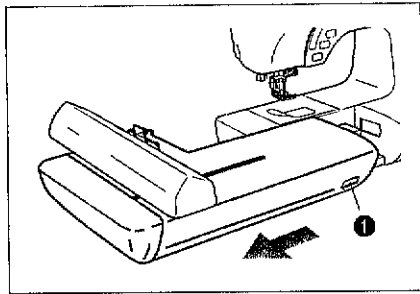

## Préparatifs

Déposez l'unité de broderie.

### ① Touche de libération

\* Assurez-vous que l'alimentation électrique soit bien coupée avant d'entreprendre cette procédure.

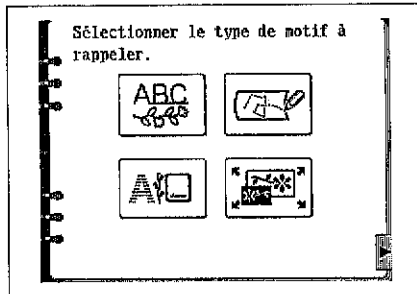

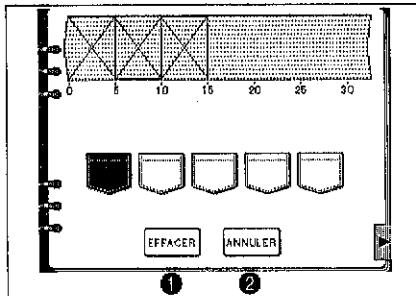

1. Appuyez sur la touche "MEMOIRE".

2. Appuyez sur la touche "  ".



Le "  " indique une poche contenant un motif mémorisé.

Si vous appuyez sur un "  ", le motif mémorisé dans cette poche sera affiché.

3. Appuyer sur un "  " pour sélectionner un motif sauvegardé et le faire apparaître sur l'affichage.

① Appuyez sur cette touche pour effacer un motif mémorisé.

② Appuyez sur cette touche pour rappeler un motif mémorisé.

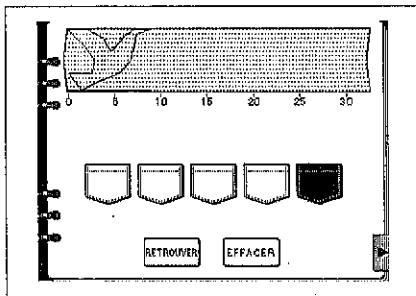

4. Appuyer sur la touche "RETROUVER" pour rendre le point sélectionné disponible pour la couture.

\* Pour effacer un motif, appuyer sur la touche "EFFACER"

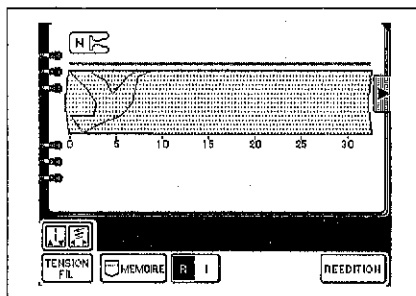

5. L'écran de couture pour ce point apparaît.

## NETTOYAGE

### Nettoyage de l'écran

#### PRECAUTION

Débranchez le cordon d'alimentation de la prise secteur avant de nettoyer l'écran, sinon vous risqueriez de vous blesser ou de subir un choc électrique.

Si le panneau avant est sale, essuyez-le doucement avec un chiffon doux et humide. N'utilisez pas de solvants organiques ou de détergents.

### Nettoyage de la surface de la machine

#### PRECAUTION

Débranchez le cordon d'alimentation de la prise secteur avant de nettoyer la surface de la machine, sinon vous risqueriez de vous blesser ou de subir un choc électrique.

Si la surface de la machine est sale, humectez légèrement un chiffon de détergent neutre, essorez-le bien, puis essuyez la surface. Cela fait, essuyez à nouveau la surface avec un chiffon sec.

### Nettoyage du crochet

#### PRECAUTION

Débranchez le cordon d'alimentation de la prise secteur avant de nettoyer le crochet, sinon vous risqueriez de vous blesser ou de vous électrocuter.

Si de la poussière s'accumule dans le crochet, la couture sera médiocre et la détection du fil supérieur deviendra irrégulière. Veillez à ce qu'elle soit toujours propre.

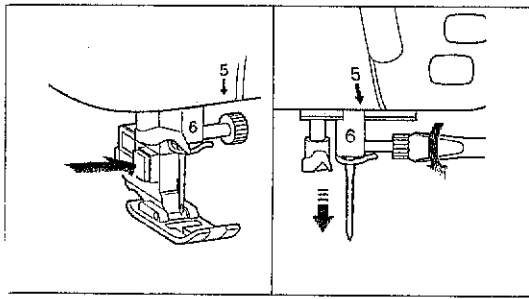

**Veillez à ce que la machine soit toujours propre.**

1. Mettez l'interrupteur général sur la position d'arrêt et retirez le support du pied presseur et l'aiguille.

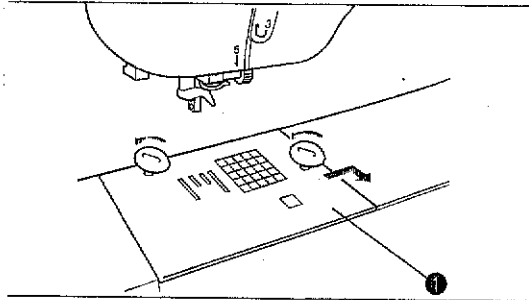

2. Desserrez les vis à l'aide du disque métallique fourni.

3. Enlevez la plaque d'aiguille.

① Plaque à aiguille

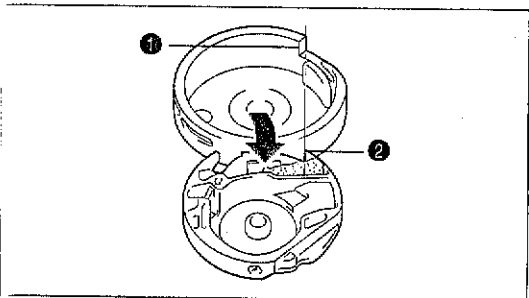

4. Tournez le volant vers vous puis alignez l'encoche du logement sur l'angle du bord du boîtier de la canette et retirez le boîtier.

① Encoche du logement

② Boîtier de la canette

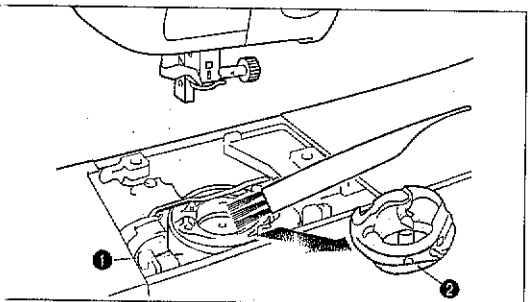

5. Otez la boîte à canette interne.

6. Retirez la peluche et le fil accumulés sur le crochet interne et dans le logement à l'aide d'une brosse ou d'un aspirateur.

① Logement

② Boîte à canette

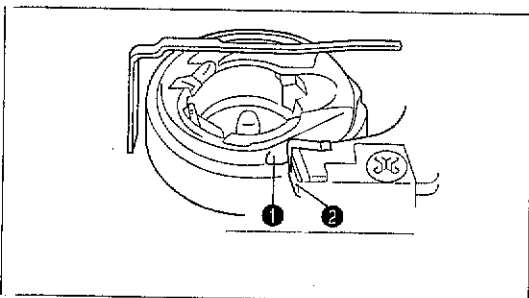

7. Mettez la boîte à canette en place en alignant la saillie de la boîte à canette avec le ressort de la butée.

① Saillie

② Ressort

\* Une accumulation de peluche et de poussière dans le logement peut engendrer des points médiocres ou un dysfonctionnement du détecteur de fil de canette.

# REPLACEMENT DE L'AMPOULE D'ECLAIRAGE

## Pour remplacer l'ampoule d'éclairage

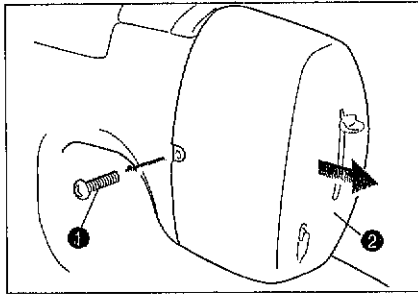

1. Mettez l'interrupteur général sur la position d'arrêt.
- \* Avant de remplacer l'ampoule, il faut débrancher le cordon d'alimentation de la prise secteur.
2. Desserrez la vis située à l'arrière de la tête de machine.
3. Déposez le capot de la tête de machine.

- ① Vis
- ② Capot

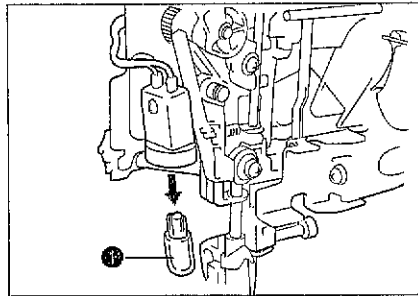

4. Remplacez l'ampoule d'éclairage à agrafe par une ampoule du même type.

- ① L'ampoule d'éclairage

\* Vous pouvez vous procurer des ampoules d'éclairage chez votre revendeur. (12V, 5 W/No. de pièce XA2037001)

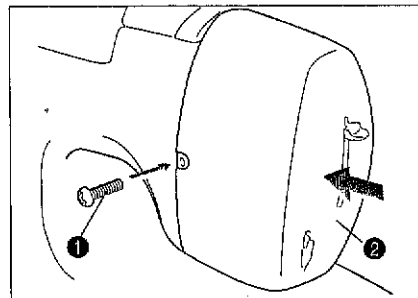

5. Mettre le capuchon d'extrémité en place.

6. Serrer la vis.

- ① Vis
- ② Capuchon d'extrémité

## TABLEAU DES RAPPORTS ENTRE TISSUS, FILS ET AIGUILLES

Tissus		Fil		Taille de l'aiguille
		Type	Taille	
Moyen	Popeline	Coton	60-80	11-14
	Taffetas	Fil à broder synthétique	60-80	
	Flanelle, Gabardine	Soie	50-80	
Léger	Batiste	Coton	60-80	9-11
	Crêpe georgette	Fil à broder synthétique	60-80	
	Challis, Satin	Soie	50-80	
Lourd	Serge de coton	Coton	30-50	14-16
	Velours côtelé	Fil à broder synthétique	50	
	Tweed	Soie	50	
Stretch	Jersey	Fil à tricot		Aiguille dorée 11-14
	Tricot			
Cas d'un fil pour point supérieur		Fil à broder synthétique	30	14-16
		Soie	30	

\* L'aiguille dorée doit être utilisée pour le point de broderie, le point décofatif et la couture sur la plupart des tissus élastiques.

\* Aujourd'hui, la diversité des types d'aiguilles rend possible un très grand nombre d'applications de couture. Veillez à choisir l'aiguille qui convient au mieux au projet de couture entrepris. Il existe par exemple des aiguilles pour des tissus en serge de coton et des aiguilles pour coudre avec des fils métallisés.

# MESSAGES D'ERREUR

Si vous appuyez sur la touche "MARCHE/ARRET" alors que la machine n'est pas correctement configurée ou s'il est nécessaire de modifier l'une de vos opérations, la machine ne démarrera pas et vous l'indiquera à l'aide d'une alarme et d'un message d'alerte à l'écran.

## Message d'alerte

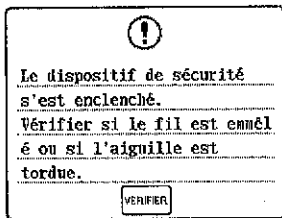

Ce message s'affiche lorsque le moteur est bloqué.

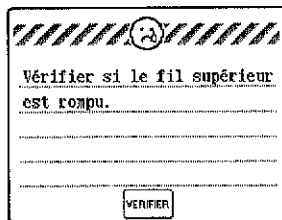

Ce message s'affiche lorsque la machine a détecté que le fil supérieur est coupé.

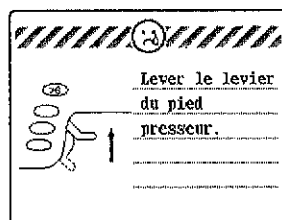

Ce message s'affiche lorsque l'unité de broderie essaie de s'initialiser alors que le pied pour broderie est abaissé.



Ce message s'affiche lorsque vous appuyez sur la touche "MARCHE/ARRET" ou "COUPE-FIL AUTOMATIQUE" alors que le pied presseur est relevé.



Ce message s'affiche si vous appuyez sur la touche "CARTE" alors qu'aucune carte mémoire n'est insérée dans la fente.

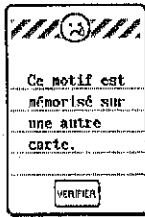

Ce message s'affiche si vous essayez de rappeler un motif d'une carte mémoire alors que cette carte mémoire n'est pas insérée.

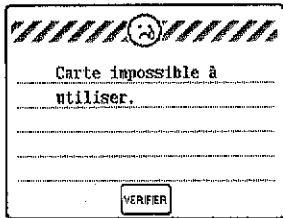

Ce message s'affiche si vous appuyez sur la touche "CARTE" alors qu'une carte mémoire ne pouvant être lue par cette machine est insérée.



Ce message s'affiche si vous avez essayé de rappeler un motif d'une carte mémoire alors qu'une carte mémoire différente est insérée dans la fente.

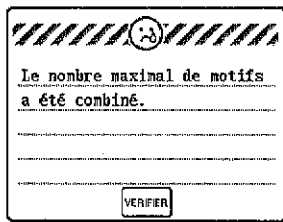

Ce message s'affiche lorsque vous essayez de combiner plus de 71 motifs.

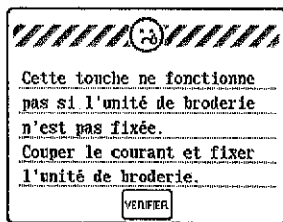

Ce message s'affiche si vous appuyez sur les touches "BRODERIE" ou "BASIC SEWING" pendant le mode broderie.

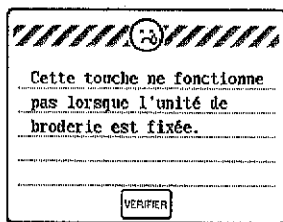

Vous avez appuyé sur la touche "POINT INVERSE" en mode broderie.

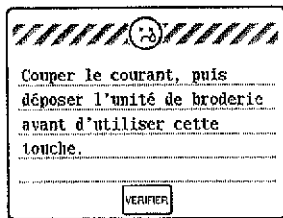

Ce message s'affiche si vous appuyez sur les touches "POINT UTILITAIRE" ou "CARACTERES" pendant le mode broderie.

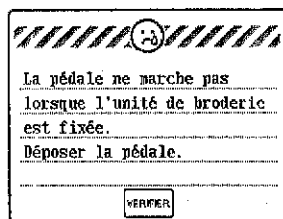

Ce message s'affiche si vous utilisez la pédale de commande alors que l'unité de broderie est connectée.



Ce message s'affiche si vous appuyez sur la touche "POSITION D'AIGUILLE" ou "COUPE-FIL AUTOMATIQUE" alors que l'axe du dévidoir est placé à droite.

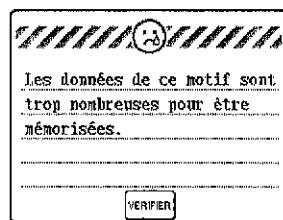

Ce message s'affiche si les tailles des motifs que vous êtes en train d'éditer dépassent la limite de taille maximale.

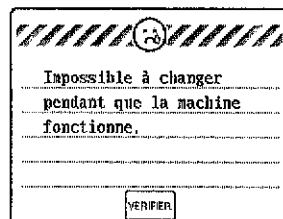

Ce message s'affiche si vous appuyez sur la touche "MULTICOLORE" ou "DISPOSITION" pendant un brochage ou une pause.

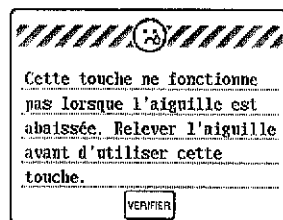

Ce message s'affiche si vous appuyez sur une touche de l'écran alors que l'aiguille est abaissée.



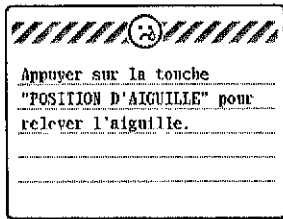

Ce message s'affiche si l'unité de broderie est connecté alors que l'aiguille est abaissée.

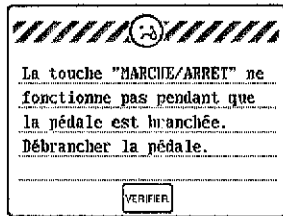

Ce message s'affiche si vous appuyez sur la touche "MARCHE/ARRET" alors que la pédale de commande est toujours raccordée.

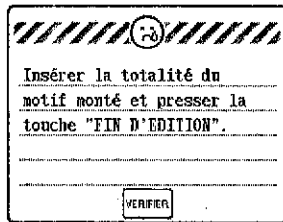

Ce message s'affiche lorsque vous appuyez sur la touche "MARCHE/ARRET" dans le mode d'édition.

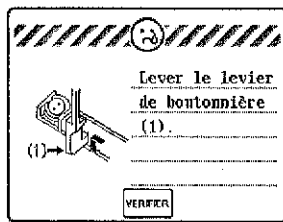

Ce message s'affiche lorsqu'un point autre qu'un point de boutonnière est sélectionné et que vous appuyez sur la touche "MARCHE/ARRET" ou sur la touche "POINT INVERSE" alors que le levier de boutonnière est abaissé.

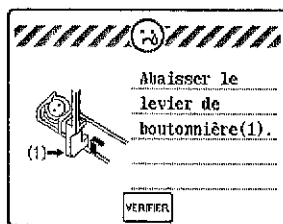

Ce message s'affiche lorsqu'un motif de boutonnière est sélectionné et que vous appuyez sur la touche "MARCHE/ARRET" ou sur la touche "POINT INVERSE" alors que le levier de boutonnière est relevé.

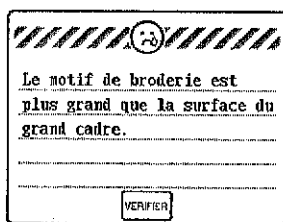

Ce message s'affiche si le motif de broderie est plus grand que le cadre de broderie.



Ce message s'affiche en mode broderie lorsque la combinaison des caractères est trop grande pour être contenue dans les limites du cadre de broderie. Vous pouvez ajouter d'autres caractères si vous tournez le motif de 90°.



Ce message s'affiche lorsqu'aucun motif n'est sélectionné et qu'une des touches suivantes est enfoncée.

- Touche "MARCHE/ARRET"
- Touche "POINT INVERSE"
- Touche " [ ] "
- Touche "TENSION FIL"
- Touche " [ ] "
- Touche "REGLER"

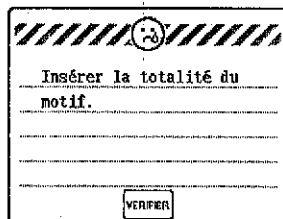

Ce message s'affiche si le motif d'encadrement pour la broderie n'a pas été entré totalement, et si vous appuyez sur la touche "MARCHE/ARRET" pendant le mode d'édition.

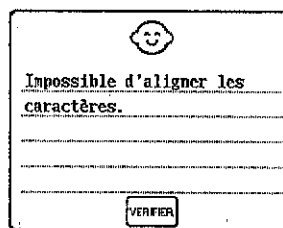

Ce message s'affiche lorsque la configuration de courbe n'est pas réalisable car elle contient trop de caractères.

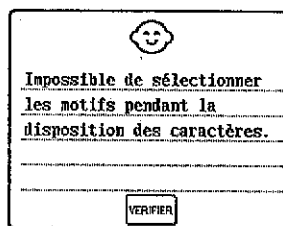

Ce message s'affiche lors de la sélection d'un motif pendant la configuration de caractères.

## Messages d'instructions

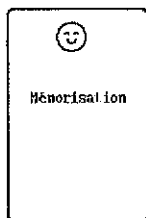

Ce message s'affiche pendant qu'un motif est en cours de mémorisation.



Lorsque la machine détecte que le fil de canette est épuisé.

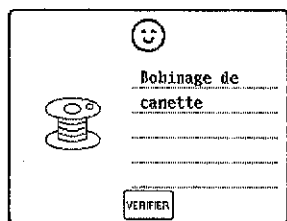

Ce message s'affiche pendant le bobinage de canette.

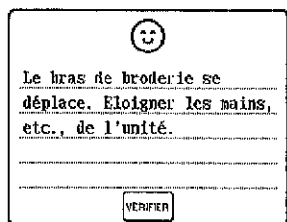

Ce message s'affiche lorsque l'unité de broderie est en cours d'initialisation.

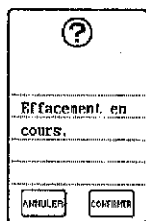

Ce message s'affiche lorsqu'un motif mémorisé est effacé.

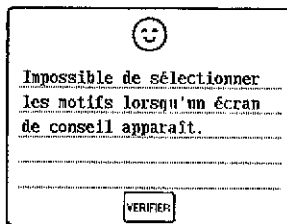

Ce message s'affiche si un motif est sélectionné pendant qu'un message d'aide est affiché.

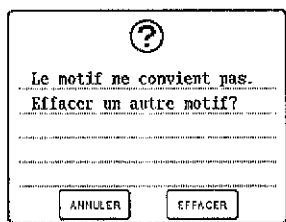

Ce message s'affiche lorsque la mémoire est pleine et qu'il n'est pas possible de mémoriser d'autres motifs.

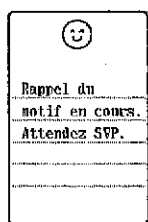

Ce message s'affiche lorsqu'un motif est en cours de rappel dans le mode broderie.

## Alarmes

- Pour une opération correcte: Un bip est émis  
Pour une opération erronée: Deux ou quatre bips sont émis

# RESOLUTION DES PROBLEMES

## UTILISATION DE LA TOUCHE "FONCTION DE BASE"

Cette machine à coudre est équipée d'une fonction de dépannage facile à utiliser, qui vous donne des instructions en cas de problème pendant la couture. Appuyez sur la rubrique correspondante, et vérifiez la cause du problème.

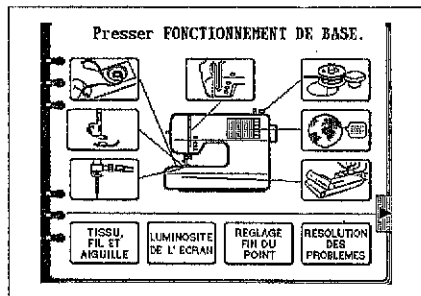

1. Appuyez sur la touche "FONCTION DE BASE" puis appuyez sur la touche "RESOLUTION DES PROBLEMES"

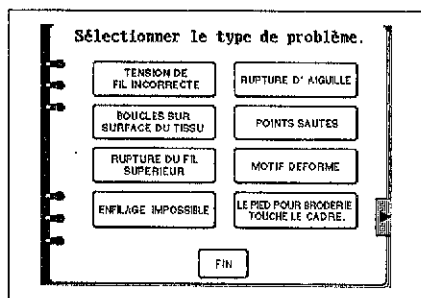

2. Sélectionnez la rubrique correspondant au problème rencontré.

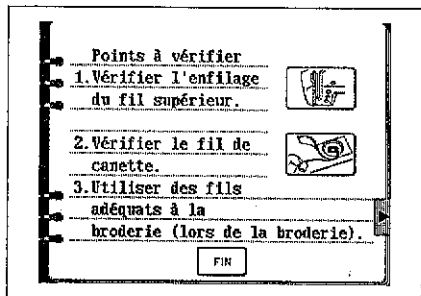

3. Vérifiez les informations affichées. Si vous n'êtes pas sûr de la procédure à suivre, appuyez sur la touche "□" située à côté de la rubrique de vérification. La procédure sera alors affichée en étapes.

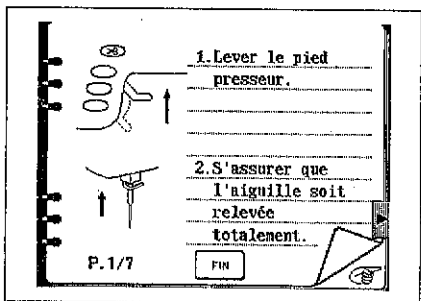

### Exemple:

Si vous appuyez sur la touche "□", la méthode d'enfilage supérieur sera expliquée.

\* Pour retourner à l'écran initial, appuyez sur la touche "FIN".

## Problèmes de fil et de point

Avant d'appeler un service de dépannage, vérifiez les points suivants. Si malgré cela le problème persiste, contactez votre revendeur ou un centre technique Brother.

Symptôme	Cause probable	Solution
<b>1. Le fil supérieur casse</b>	1. L'enfilage supérieur est incorrect.	1. Effectuez à nouveau l'enfilage du fil supérieur.
	2. Le fil supérieur est emmêlé.	2. Otez les bouts de fil de la boîte à canette ou de son logement.
	3. La bobine de fil n'est pas correctement mise en place.	3. Positionnez-la correctement.
	4. Ce n'est pas la bonne aiguille.	4. Utilisez l'aiguille appropriée.
	5. Boîte à canette endommagée.	5. Contactez votre revendeur.
<b>2. Le fil inférieur casse</b>	1. Le fil supérieur est emmêlé.	1. Otez les bouts de fil de la coursière du boîtier de la canette ou ceux enroulés autour de l'axe de la bobine de fil.
	2. La canette n'est pas positionnée correctement dans la boîte à canette.	2. Positionnez-la correctement et tirez le fil de la canette.
<b>3. Points sautés</b>	1. L'aiguille n'est pas insérée correctement.	1. Insérez-la correctement.
	2. Ce n'est pas la bonne aiguille.	2. Utilisez l'aiguille appropriée.
	3. La combinaison tissu, aiguille et fil n'est pas correcte.	3. Consultez le "TABLEAU DES RAPPORTS ENTRE TISSUS, FILS ET AIGUILLES", voir page 172.
	4. De la poussière est collée sous la plaque à aiguille.	4. Otez la poussière avec un pinceau de nettoyage.
	5. L'enfilage supérieur est incorrect.	5. Effectuez à nouveau l'enfilage du fil supérieur.
<b>4. Le tissu fronce</b>	1. L'enfilage n'est pas correct.	1. Refaites l'enfilage du fil supérieur et du fil de canette.
	2. Ce n'est pas la bonne aiguille.	2. Utilisez l'aiguille appropriée.
	3. La combinaison tissu, aiguille et fil n'est pas correcte.	3. Consultez le "TABLEAU DES RAPPORTS ENTRE TISSUS, FILS ET AIGUILLES", voir page 172.
	4. Vérifiez si la tension du fil est sur "AUTO".	4. Voir page 29, "TENSION DU FIL"
<b>5. Enfilage de l'aiguille difficile</b>	1. La position de l'aiguille est incorrecte.	1. Positionnez correctement l'aiguille à l'aide du bouton "POSITION AIGUILLE".
	2. Le crochet de l'enfileur ne rentre pas dans le chas de l'aiguille.	2. Positionnez correctement l'aiguille à l'aide du bouton "POSITION AIGUILLE".
<b>6. Contrôle de la tension du fil difficile.</b>	1. L'enfilage supérieur est incorrect.	1. Effectuez à nouveau l'enfilage du fil supérieur.
	2. Le fil de canette n'est pas bien en place.	2. Positionnez correctement la canette et tirez du fil de la canette.
	3. La combinaison tissu, aiguille et fil n'est pas correcte.	3. Consultez le "TABLEAU DES RAPPORTS ENTRE TISSUS, FILS ET AIGUILLES", voir page 172.
	4. Vérifiez si la tension du fil est sur "AUTO".	4. Voir page 29, "TENSION DU FIL".

## Problèmes d'ordre mécanique



Symptôme	Cause probable	Solution
<b>1. Le tissu n'avance pas correctement.</b>	1. La longueur de point est à zéro.	1. Atribuez une valeur de point correcte.
	2. La combinaison des motifs sélectionnés et du pied presseur est incorrecte.	2. Fixez le pied presseur approprié.
	3. Ce n'est pas la bonne aiguille.	3. Utilisez l'aiguille appropriée.
	4. Le fil est emmêlé.	4. Otez les bouts de fil de la boîte à canette ou de son logement.
<b>2. L'aiguille se casse</b>	1. L'aiguille n'est pas correctement insérée.	1. Fixez-la correctement.
	2. Ce n'est pas la bonne aiguille.	2. Utilisez l'aiguille appropriée.
	3. La combinaison tissu, aiguille et fil n'est pas correcte.	3. Consultez le "TABLEAU DES RAPPORTS ENTRE TISSUS, FILS ET AIGUILLES", voir page 172.
	4. Le tissu est trop tendu.	4. Cousez sans tirer le tissu, mais juste en le guidant.
<b>3. La machine est bruyante, lente, la coupure de fil n'est pas bonne.</b>	1. De la poussière est collée sous la plaque à aiguille.	1. Otez la poussière avec le pinceau de nettoyage.
<b>4. La machine ne démarre pas</b>	1. Vous n'avez pas appuyé sur la touche "MARCHE/ARRET".	1. Appuyez sur la touche "MARCHE/ARRET".
	2. L'interrupteur général est en position d'arrêt.	2. Mettez l'interrupteur général en position de marche.
	3. Le pied presseur n'est pas abaissé.	3. Abaissez le pied presseur.
	4. Vérifiez les messages d'erreur.	4. Voir page 173, "MESSAGES D'ERREUR".
<b>5. L'unité de broderie ne démarre pas</b>	1. L'interrupteur général est en position d'arrêt.	1. Mettez l'interrupteur général en position de marche.
	2. L'unité de broderie n'est pas connectée correctement à la machine.	2. Connectez-la correctement à la machine.
	3. La carte mémoire n'est pas insérée.	3. Mettez l'interrupteur général sur la position d'arrêt puis insérez la carte mémoire.
	4. Vérifiez les messages d'erreur.	4. Voir page 173, "MESSAGES D'ERREUR".
	5. L'unité de broderie n'est pas correctement initialisée.	5. Voir page 109.

# TABLEAU DE COUTURE

TOUCHE SELECT.	NOM DU MODELE	MODELE	TYPE DE PIED PRESSEUR	UTILISATION	TOUCHE DE POINT RENFORT	LARGEUR DE POINT PAR	TOUCHE REGLAGE POINT	LONGEUR DE POINT PAR	TOUCHE REGLAGE POINT	COUTEAU RASEUR	COUPURE AUTOMATIQUE DU FIL PROGRAMMEE
POINT UTILITAIRE	DROIT			Couture de base, fronce, pli cousu, etc.	R	*	*	C	T		
					R	-	*	C	T		
	POINT ELASTIQUE			Couture de base pour un renfort Couture étroite (fraction des manches, ventrils, couture des tissus élastiques)	Δ	*	*	C	T		
					Δ	*	*	C	T		
	ZIGZAG			Surfilage, Patchwork	R	*	*	C	T		
	ZIGZAG ELASTIQUE			Surfilage (tissus moyens, épais et élastiques) Fixation de passepoil, reprise Surfilage (tissus moyens et élastiques) Fixation de passepoil, reprise	Δ	*	*	C	T		
					Δ	*	*	C	T		
	SURFILAGE			Renfort des tissus fins et moyens Renfort des tissus épais Renfort des tissus élastiques moyens et des tissus épais, points décoratifs Renfort des tissus moyens, épais et facilement effilochables	Δ	*	*	C	T		
					Δ	*	*	C	T		
					Δ	*	*	C	T		
					Δ	*	*	C	T		
					Δ	*	*	C	T		
					Δ	*	*	C	T		
					Δ	*	*	C	T		
					Δ	*	*	C	T		
	POINT INVISIBLE			Renfort des jupes Renfort des jupes à tissus élastiques	Δ	*	*	C	T		
					Δ	*	*	C	T		
	BOUTONNIERE			Boutonnieres pour chemisiers et chemises Boutonnieres pour jeans et pantalons Boutonnieres pour manteaux épais. Boutonnieres pour un premier pas dans la création d'un lien. Boutonnieres pour pyjamas et chemises Tissu élastique grossier Tissu élastique Boutonnieres pour costumes et pardessus	*	*	*	C	T		
*					*	*	C	T			
*					*	*	C	T			
*					*	*	C	T			
*					*	*	C	T			
*					*	*	C	T			
*					*	*	C	T			
*					*	*	C	T			
*					*	*	C	T			
*					*	*	C	T			
POINT UTILITAIRE	BOUTONNIERE		Boutonnieres pour jeans et pantalons Boutonnieres pour manteaux épais	*	*	*	C	T			
				*	*	*	C	T			
	POINT RENFORT			Renfort à l'ouverture d'une poche, etc.		*	*	C	T		
	POINT DE REPRISAGE			Reprisage des tissus moyens Reprisage des tissus épais	*	*	*	C	T		
					*	*	*	C	T		
	FIXATION DE PASSEPOIL			Fixation de passepoil sur des tissus élastiques fins et moyens	Δ	*	*	C	T		
	OUILLET			Oeillets dans une ceinture, etc.		L	S	C	T		
	COUTURE DES BOUTONS			Fixation des boutons	Δ	*	-	C	T		
	FAUFLAGE			Faufilage	Δ	*	*	C	T		
	APPLIQUE			Appliqués Appliqués	Δ	*	*	C	T		
					Δ	*	*	C	T		
	POINT FESTON			Décoration des cols de chemisiers, bords de mouchoirs	Δ	*	*	C	T		
	POINT SMOCK			Point smock, points décoratifs	Δ	*	*	C	T		
	PATCHWORK			Point décoratif, patchwork Point décoratif, patchwork Point décoratif, patchwork	Δ	*	*	C	T		
					Δ	*	*	C	T		
					Δ	*	*	C	T		
	FAGOT			Fagot, points décoratifs Fagot, points décoratifs	Δ	*	*	C	T		
					Δ	**	*	C	T		



TOUCHE SELECT.	NOM DU MODELE	MODELE	TYPE DE PIED PRESSEUR	UTILISATION	TOUCHE DE POINT RENFORT	LARGEUR DE POINT PAR TOUCHE REGLAGE POINT	LONGUEUR DE POINT PAR TOUCHE REGLAGE POINT	COUTEAU RASEUR	COUPURE AUTOMATIQUE DU FIL PROGRAMMEE	
POINT UTILITAIRE	POINT DECORATIF			Points décoratifs pour les manchettes en tissus élastiques	△	*	*	C	T	
				Points décoratifs pour les manchettes en tissus élastiques	△	*	*	C	T	
				Points décoratifs	△	*	*	C	T	
				Points décoratifs pour les tissus élastiques fins et moyens	△	*	*	C	T	
				Points décoratifs	△	*	*	C	T	
				Points décoratifs	△	*	*	C	T	
					△	-	-	C	T	
					△	-	-	C	T	
	COUTURE LATÉRALE			Fixation d'appliqué sur pièce tubulaire		△	-	-	C	T
						△	-	-	C	T
						△	-	-	C	T
						△	-	-	C	T
						△	-	-	C	T
						△	-	-	C	T
						△	-	-	C	T
						△	-	-	C	T
						△	-	-	C	T
						△	-	-	C	T
	POINT BORDURES			Points décoratifs	△	*	*	C	T	
				Points décoratifs	△	*	*	C	T	
				Points décoratifs	△	*	*	C	T	
				Points décoratifs	△	*	*	C	T	
				Points décoratifs	△	*	*	C	T	
				Points décoratifs	△	*	*	C	T	

TOUCHE SELECT.	NOM DU MODELE	TYPE PIED PRESSEUR	UTILISATION	LARGEUR DE POINT PAR TOUCHE REGLAGE POINT		LONGUEUR DE POINT PAR TOUCHE REGLAGE POINT	MEMORISATION PAR TOUCHE MEMOIRE
CARACTERES	ALPHABET (Block)		Couture de caractères	G, P		C	T
	ALPHABET (Décoratif)			G, P		C	T
	ALPHABET (Style main cursif)			G, P		C	T
	POINT DÉCORATIF		Point décoratif	G, P		-	-
	POINT BOURDON			★	★	-	-
	POINT DE CROIX			-	-	-	-
	POINT DÉCORATIF 7 mm			★	★	-	-
BRODERIE	ALPHABET		Couture de caractères	-		C	T
	MOTIF D'ENCADREMENT		Motif d'encadrement	-		C	T
	MOTIF 1 POINT		Motifs	-		C	T
	ALPHABET FLORAL			-		C	T
	CARTE MEMOIRE (Vendue séparément)		Caractères	-		C	T

R : Couture inverse à l'aide de la touche "POINT INVERSE".

△ : Couture inverse à l'aide de la touche de point renfort

Lorsque la fonction de point renfort automatique est activée, la machine coudra trois points renfort.

★ : Réglable

- : Automatique et non réglable

G, M, P ou G, P:

La taille du motif peut être changée

G (Grande)

M (Moyenne)

P (Petite)

T : La coupure automatique du fil programmée est disponible.

T : La coupure automatique du fil est utilisable.

C : La coupure automatique du fil programmée est utilisable.

C : La coupure automatique du fil est utilisable.

# MOTIFS (PROGRAMMES EN MACHINE)

## Points utilitaires

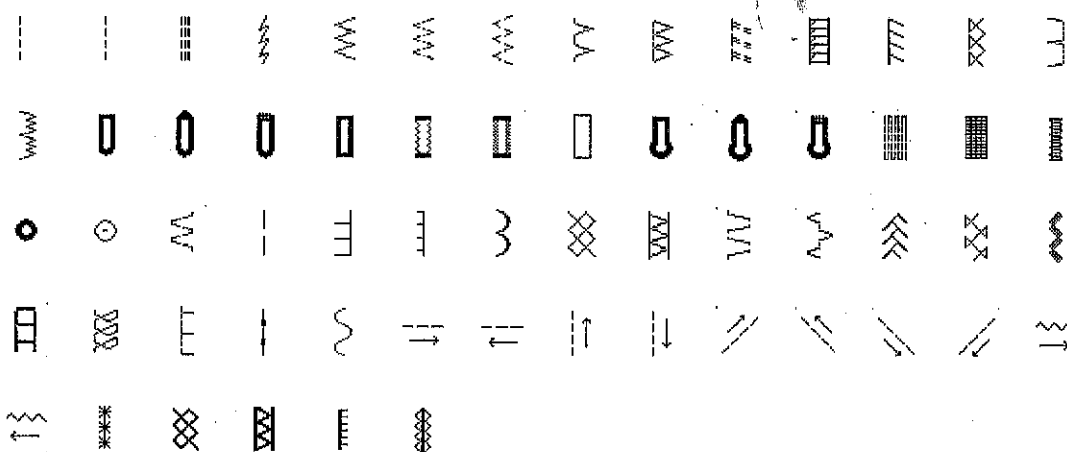

## Point caractère

### Alphabet (style block)

Taille "G" (Grande) : 11 mm (7/16"), "P" (Petite) : 7 mm (1/4")

A B C D E F G H I J K L M N O P Q R S T U V W X Y Z  
 a b c d e f g h i j k l m n o p q r s t u v w x y z  
 Ä Å Æ Ñ Ö Ø Ç Ü ä å æ ë ê é ē ñ ö ø ì ç ü û ß  
 0 1 2 3 4 5 6 7 8 9 & ? ! □ □ □ ( ) ' ,

### Alphabet (Style italique)

Taille "G" (Grande) : 11 mm (7/16"), "P" (Petite) : 7 mm (3/8")

*A B C D E F G H I J K L M N O P Q R S T  
 U V W X Y Z  
 Ä Å Æ Ñ Ö Ø Ç Ü ä å æ ë ê é ē ñ ö ø ì ç ü û ß  
 a b c d e f g h i j k l m n o p q r s t u v w x y z  
 0 1 2 3 4 5 6 7 8 9 & ? ! □ □ □ ( ) ' ,*

### Alphabet (style main cursif)

Taille "G" (Grande): 27 mm (1"), "P" (Petite): 15 mm (3/8")

A B C D E F G H I J K L M N O P Q R S T U V W X Y Z  
a b c d e f g h i j k l m n o p q r s t u v w x y z  
Ä Å Æ Ñ Ò ä å æ é ê ë ñ ö ø ï ç ü ß  
0 1 2 3 4 5 6 7 8 9 & ? ! □ □ ≡ ( ) ' ,

### Points bourdon

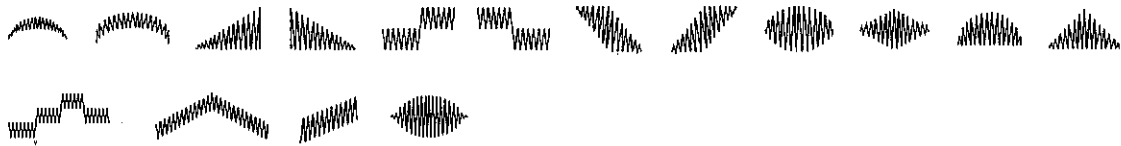

### Points de croix

La taille ne peut pas être changée.

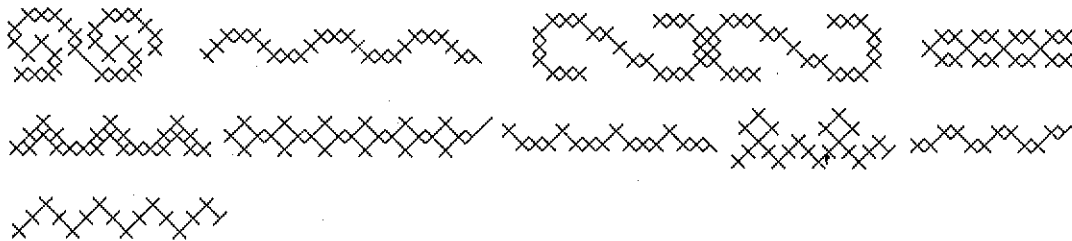

# Point décoratif

La taille peut être "G" (Grande) ou "P" (Petite).

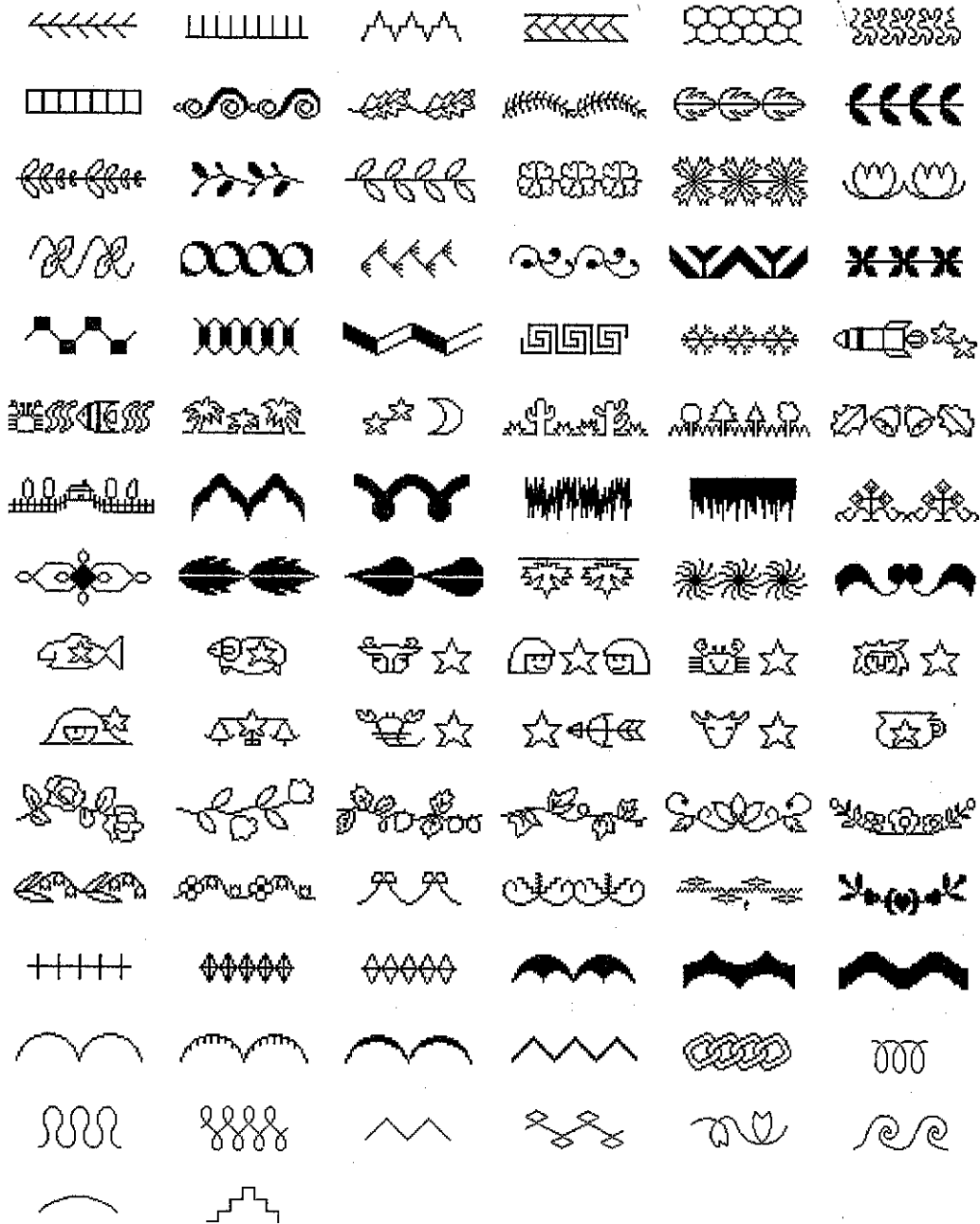

# Point décoratif de 7 mm de LARGEUR

Largeur et longueur de point réglables

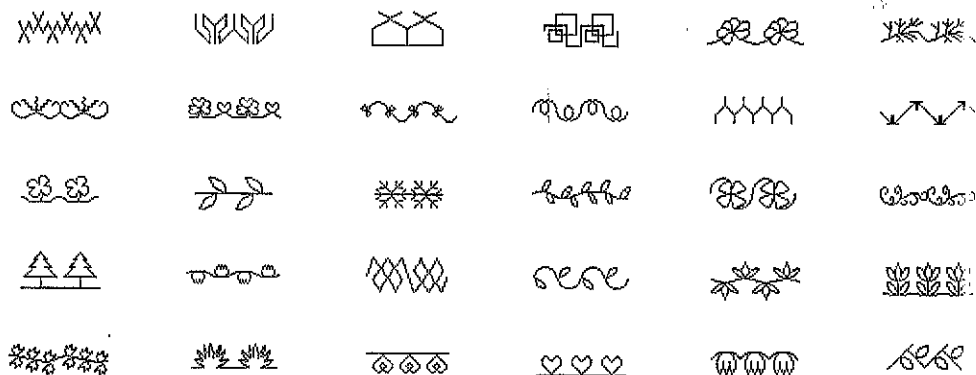

## Tableau de broderie des caractères

<Tailles: [G] 30 mm (1-3/16"), [M] 15 mm (9/16"), [P] 7,5 mm (1/4")>

ABCDEFGHIJKLMNOPS

TUVWXYZ abcdefghijklm

nopqrstuvwxyz

ÄÅÂ Æ Ñ Ö Ø Ç Ü ß à á â ã ä å æ ç è é ê ë ñ ò ó ô õ ö ÷ ù ü

0123456789 &?!.-\_ ( ) ', /

ABCDEFGHIJKLMNOPS

TUVWXYZ abcdefghijklm

nopqrstuvwxyz

ÄÅÂ Æ Ñ Ö Ø Ç Ü ß à á â ã ä å æ ç è é ê ë ñ ò ó ô õ ö ÷ ù ü

0123456789 &?!.-\_ ( ) ', /

0123456789

ABCDEFGHIJKLMNO

PQRSTUVWXYZ

## Tableau de broderie des motifs d'encadrement

<Les tailles peuvent être agrandies ou réduites.>

Cadres

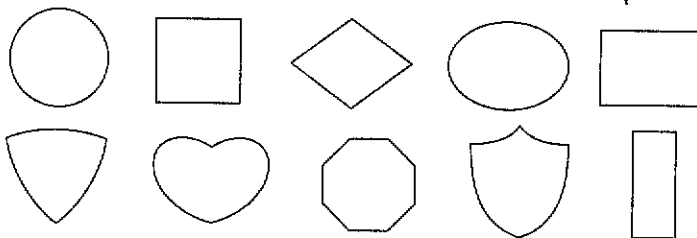



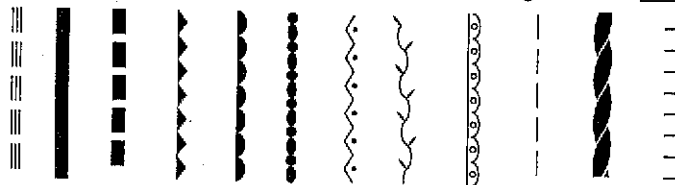

























































Points



# MOTIFS (CARTES MÉMOIRE)

## Motif de broderie de marque un point

<Durées de broderie: 2 - 31 mn (Ceci ne comprend pas la durée nécessaire pour changer les couleurs.)>

									
1...205 2...307 3...005 4...810	1...339 2...214 3...307 4...001	1...800 2...405 3...307 4...900	1...307 2...205 3...214 4...900	1...214 2...070 3...001 4...707	1...001 2...070 3...307 4...214 5...800	1...010 2...339 3...214 4...707	1...208 2...507 3...030 4...405	1...085 2...030 3...513 4...205	1...085 2...513 3...507 4...205
									
1...030 2...507 3...085 4...208	1...507 2...205 3...030 4...513	1...001 2...058 3...208 4...707 5...007	1...502 2...085 3...208	1...339 2...001 3...900	1...001 2...405 3...017 4...208 5...205 6...900	1...079 2...515 3...328 4...058 5...800	1...800 2...001 3...843 4...323 5...900	1...205 2...019 3...800 4...900	1...800 2...205 3...405 4...800 5...900
									
1...058	1...800	1...205 2...001 3...405 4...800 5...124 6...001 7...800 8...900	1...001 2...704 3...704 4...707 5...707 6...010 7...900	1...900 2...614 3...534	1...843 2...208	1...614	1...307 2...800 3...058 4...086 5...214	1...019	1...019 2...707 3...085
									
1...323 2...085 3...001 4...058	1...086 2...058 3...707	1...070 2...085 3...086 4...323	1...513 2...001 3...208 4...058	1...001 2...800 3...515 4...058 5...900	1...800 2...513 3...900	1...001 2...010 3...323 4...513 5...058	1...085 2...323 3...058	1...086 2...205 3...534 4...019	1...513 2...030 3...058
									
1...900	1...900 2...205 3...800 4...323 5...900	1...339 2...058 3...843 4...900	1...405 2...900 3...005 4...704	1...405 2...507 3...800 4...205	1...843 2...900 3...019	1...205 2...019 3...900	1...001 2...900	1...079 2...800 3...208 4...900	1...005 2...707
									
1...900	1...614	1...086	1...001 2...515 3...507	1...001 2...900	1...513 2...328 3...515 4...085 5...086 6...079 7...515	1...513 2...030 3...205 4...339 5...900	1...405 2...001 3...800 4...900 5...001 6...307 7...405 8...900 9...307 10...800 11...900	1...513 2...507	1...513 2...507

Les motifs mémorisés dans la machine ou dans les cartes mémoire peuvent être utilisés pour la couture domestique seulement. Ces motifs sont strictement réservés à une utilisation domestique, à l'exclusion de toute autre utilisation.