

BE-1204B-BC, BE-1206B-BC

BROTHER
EMBROIDERY
SYSTEMS

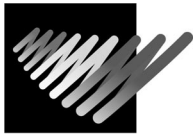

取扱説明書
INSTRUCTION MANUAL

帽子枠装置

この説明書を読んでから、製品をご使用ください。
この説明書は、必要なときにすぐに取り出せる場所に、保管してください。

CAP FRAME DEVICE

Please read this manual before using the machine.
Please keep this manual within easy reach for quick reference.

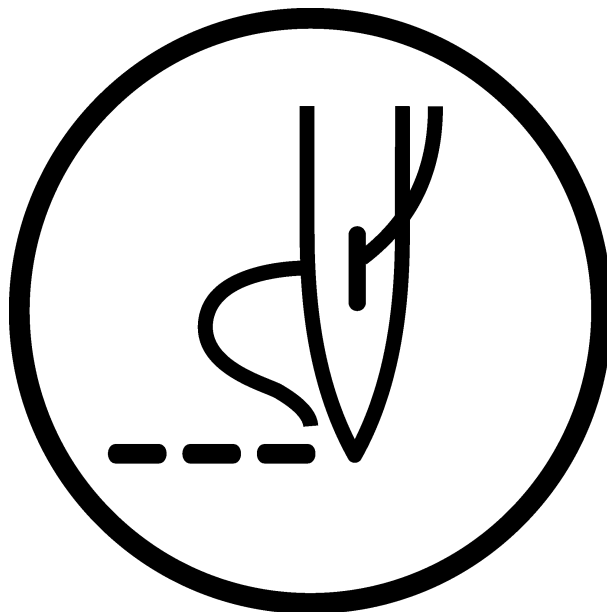







目次 / Contents

安全上のご注意	1
Notes on safety	1
特長	2
FEATURES	2
ワイド帽子枠 / Wide cap frame	2
セミワイド帽子枠 / Semiwide cap frame	2
セット枠ベースセット・帽子枠・帽子の取り付け方法	2
Setting the set frame base set, cap frame, and cap	2
ワイド帽子枠 / Wide cap frame	2
セミワイド帽子枠 / Semiwide cap frame	6
ワイド帽子枠／セミワイド帽子枠の取り付け方法	10
Attaching the wide cap frame device / semiwide cap frame device	10
ワイド帽子枠/セミワイド帽子枠駆動部の取り付け / Attaching the wide cap frame /semi-wide cap frame driving part	10
確認 / Checking	13
調整 / Adjustment	14
縫製 / Sewing	19
ワイド帽子枠／セミワイド帽子枠の取り外し	22
Removing the wide cap frame device / semiwide cap frame	22







安全上のご注意

Notes on safety

注意

- | | |
|---|---|
|  装置の取り付けは、訓練を受けた技術者が行ってください。 |  部品は当社指定の交換部品を使用してください。 |
|  電気関係の保守・点検は、お買い求めの販売店または電気の専門技術者に依頼してください。 |  安全保護装置を外した場合、必ずもとの位置に取り付け、正しく機能することを確認してください。 |
|  次の場合には電源スイッチを切り、電源プラグを抜いてください。
誤ってスタートスイッチを押すと、ミシンが作動してけがの原因となります。
・ 取り付け・点検・調整 |  ミシンを改造して起きた損害等に対しては、保証の対象外となります。 |
|  電源スイッチを入れたまま調整を行う必要がある場合、安全には十分に注意してください。 | |

CAUTION

- | | |
|--|--|
|  Maintenance and inspection of the sewing machine should only be carried out by a qualified technician. |  Use only the proper replacement parts as specified by Brother. |
|  Ask your Brother dealer or a qualified electrician to carry out any maintenance and inspection of the electrical system. |  If any safety devices have been removed, be absolutely sure to re-install them to their original positions and check that they operate correctly before using the machine. |
|  Turn off the power switch and disconnect the power cord from the wall outlet at the following times, otherwise the machine may operate if the starts switch is pressed by mistake, which could result in injury.
・ When carrying out inspection, adjustment and maintenance |  Any problems in machine operation which result from unauthorized modifications to the machine will not be covered by the warranty. |
|  If the power switch needs to be left on when carrying out some adjustment, be extremely careful to observe all safety precautions. | |

特長

Features

ワイド帽子枠 / Wide cap frame

縫いエリアが、X=360mm、Y=85mm で円筒形の帽子への刺しゅうを可能にした装置です。
従来の刺しゅうにより付加価値を高めるために利用できる帽子枠装置です。

The available sewing area measures X=360 mm, Y=85 mm, enabling embroidery on round caps.
Cap frame attachment creates higher added value with embroidery on standard products.

セミワイド帽子枠 / Semiwide cap frame

縫いエリアが、X=180mm、Y=70mm で円筒形の帽子への刺しゅうを可能にした装置です。
従来の刺しゅうにより付加価値を高めるために利用できる帽子枠装置です。

The available sewing area measures X=180 mm, Y=70 mm, enabling embroidery on round caps.
Cap frame attachment creates higher added value with embroidery on standard products.

セット枠ベースセット・帽子枠・帽子の取り付け方法 Setting the set frame base set, cap frame, and cap

ワイド帽子枠 / Wide cap frame

■ セット枠ベースセットの取り付け方 / Installing the set frame base set

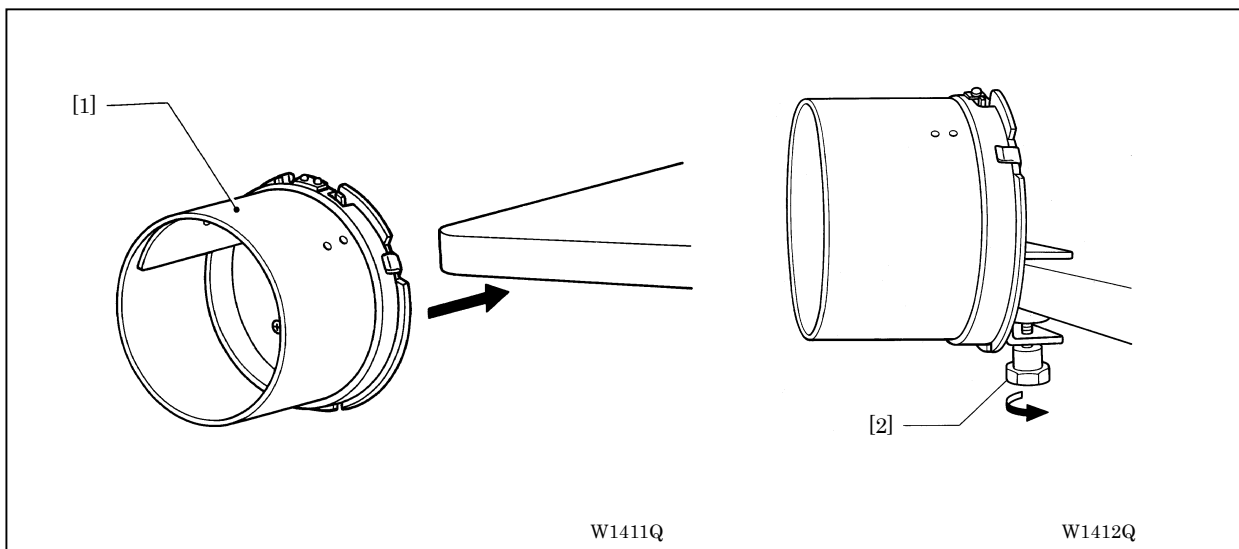

セット枠ベースセット [1] を作業するテーブルにつまみボルト [2] で確実に取り付けます。
Mount the set frame base set [1] firmly to the work table with the wing nut [2].

[セット枠ベースセットの調整] / [Adjusting the set frame base set]

帽子の深さによって、枠のサイズを変える必要があります。

The frame size must be adjusted according to the depth of the cap.

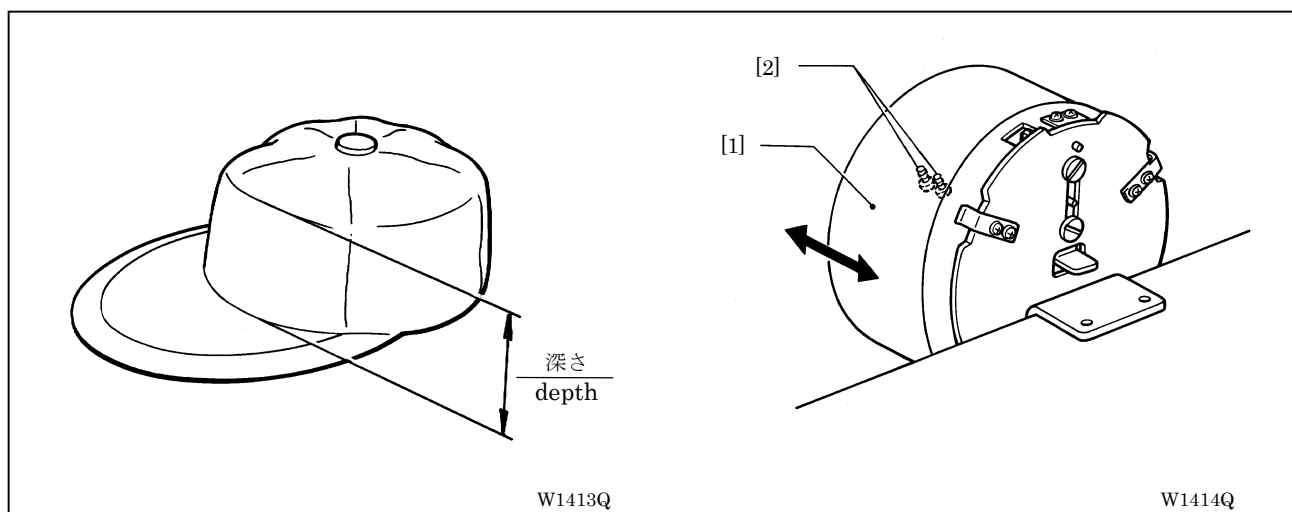

1. 帽子の深さによってセット枠の帽子ならい移動板[1]を調整します。
4本の締ねじ[2]をゆるめ、帽子ならい移動板[1]を帽子の深さに合わせます。
1. Adjust the position of the movable plate [1] of the set frame in accordance with the depth of the cap.
Loosen the four screws [2], and then adjust the position of the movable plate [1] in accordance with the depth of the cap.
2. 調整後4本の締ねじ[2]で固定します。
2. After adjusting, securely tighten the four screws [2].

[帽子枠の調整] / [Adjusting the cap frame]

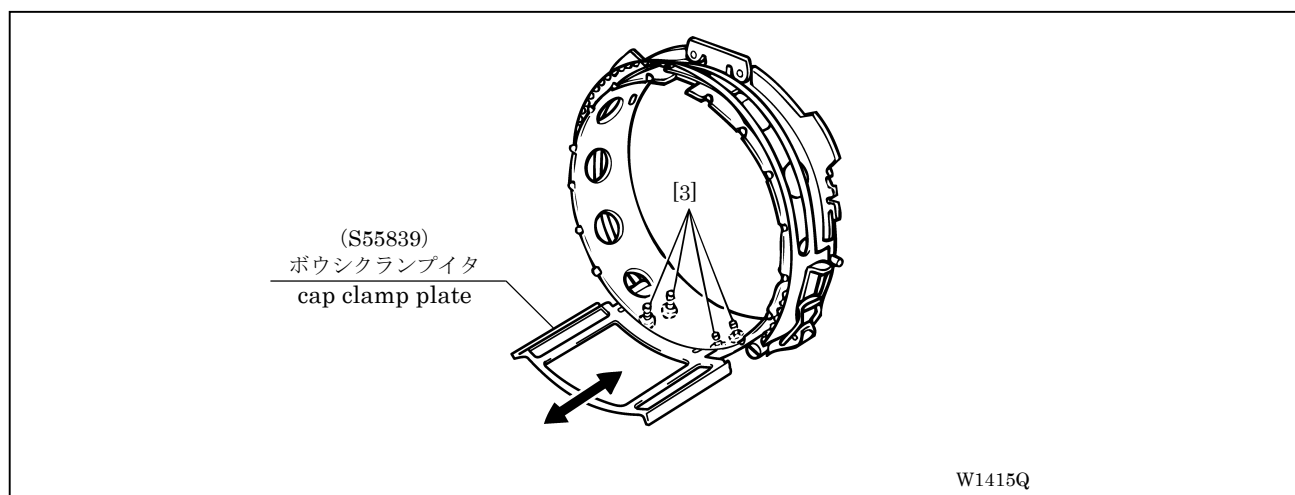

3. 4本の締ねじ[3]をゆるめると、帽子の深さに合わせるためにボウシクランプイタを前後に動かし調整することができます。
3. If the four screws [3] are loosened, the cap clamp plate can be extended or retracted to match the thickness of the material.

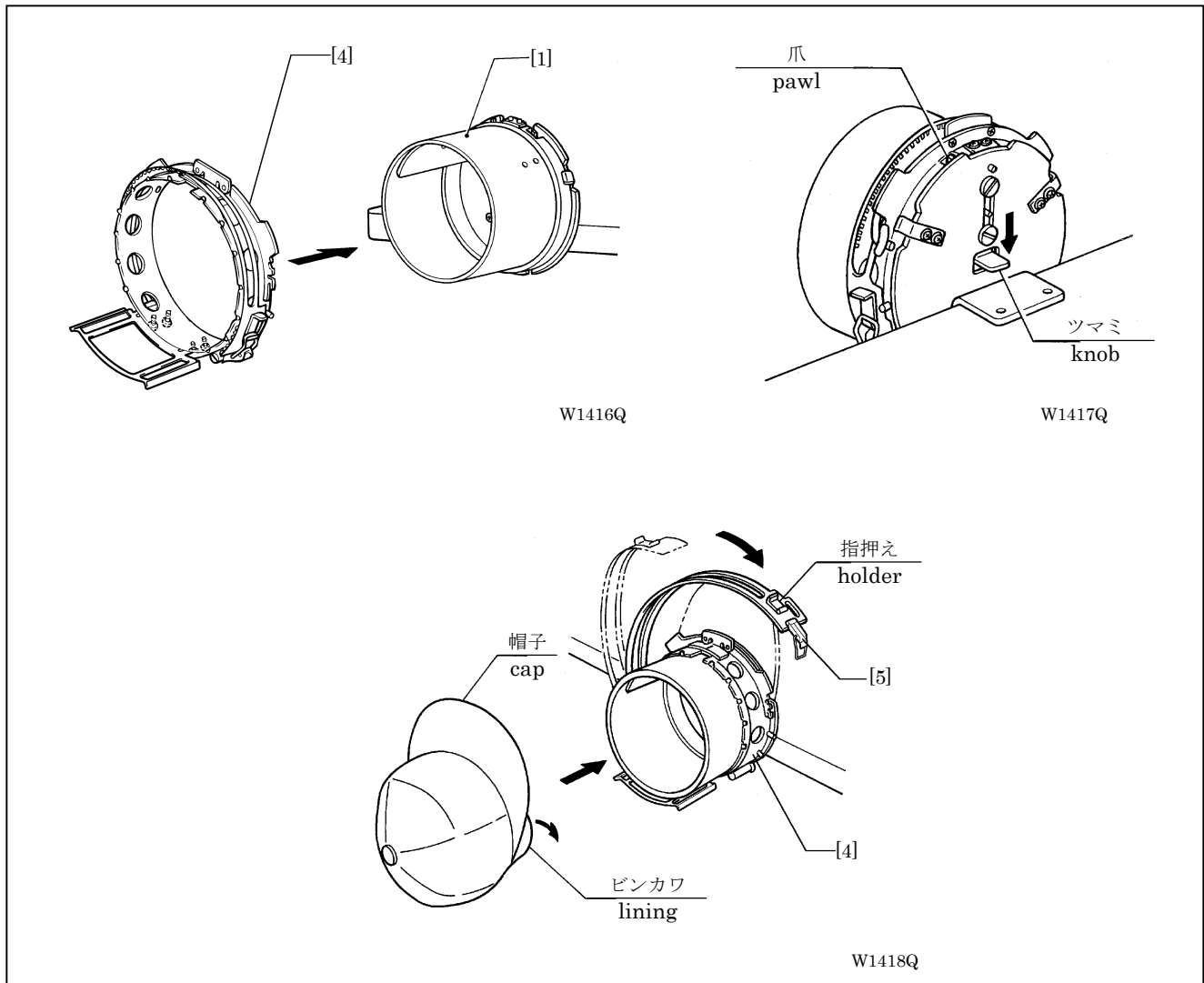

4. 帽子枠 [4] を、セット枠ベースセット [1] にセットします。

4. Set the cap frame [4] in the set frame base set [1].

注意)

背面のつまみを押し下げ、爪が完全に下がった状態で帽子枠を奥まで入れてセットしてください。
(爪はバネ式で上に戻ります。)

爪が帽子枠の四角穴に確実に入っているのを確認してください。

NOTE)

Press down the knob at the rear so that the pawl is completely lowered, and then set the cap into the set frame base set as far as it will go. (The pawl will move back up again by the force of the spring.)

Check that the pawl is securely fitted into the square hole in the cap frame.

5. 帽子枠 [4] のパチン錠 [5] を外して帽子をセットします。

5. Release the snap lock [5] on the cap frame [4] to set the cap.

注意)

この時、帽子内のスベリ部 (ビンカワ) を降ろしてください。

NOTE)

Pull down the lining inside the cap.

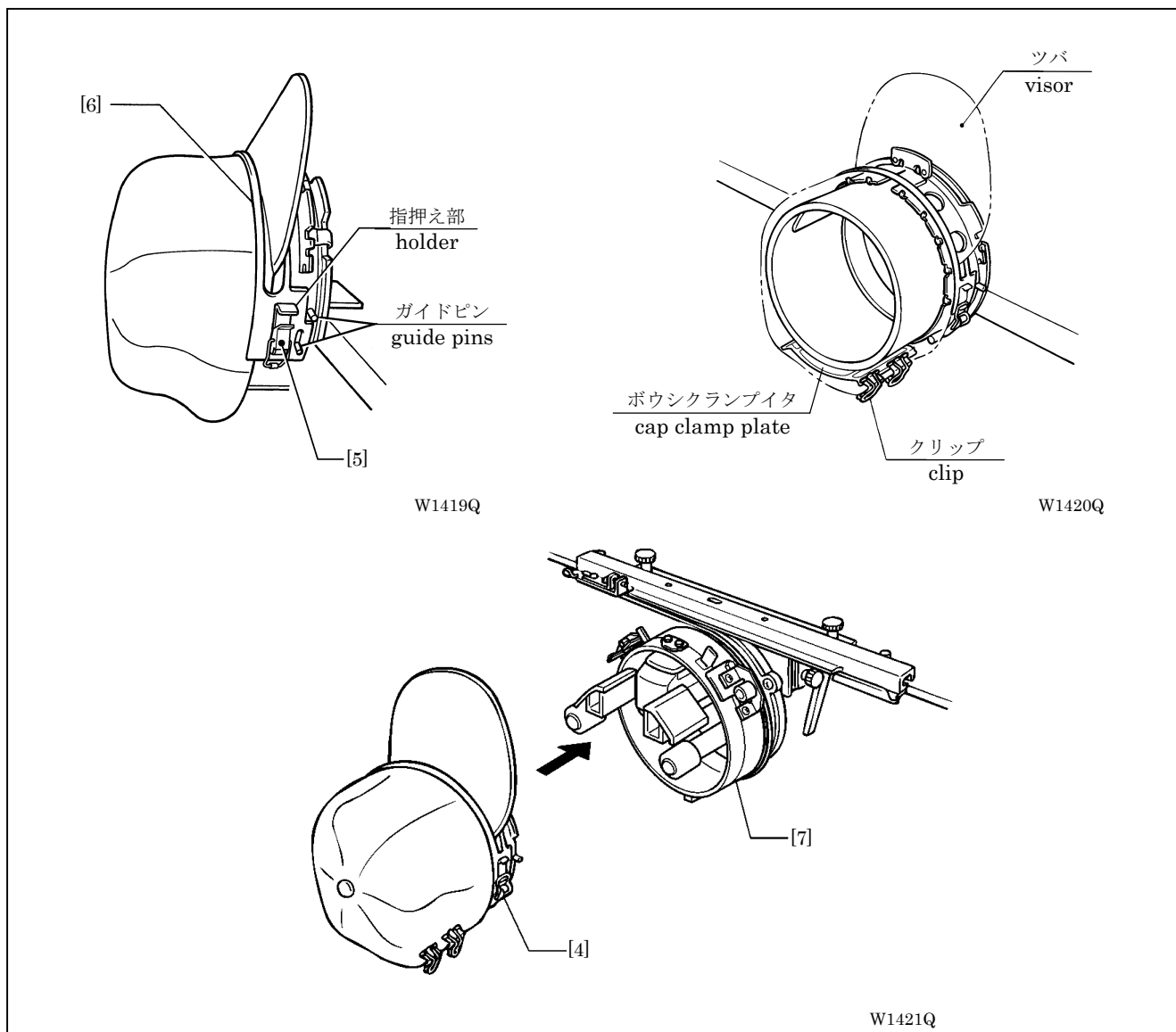

6. フタ枠 W[6]の指押え部をつまみ、フタ枠 W[6]を閉じます。
この時、ガイドピンがフタ枠 W[6]の溝及び切欠き部に収まっている事を確認してください。
6. Hold the holder of cover frame W[6] in your fingers and close cover frame W[6].
Check that the guide pins are inside the groove and the notch of cover frame W[6] at this time.
7. 指押え部を指で押し付けながらパチン錠 [5]をはめます。
7. While pushing the holder with your finger, close the snap lock [5].
8. 帽子の外周を下へひっぱり、クリップ 4 個で帽子に“シワ”が寄らないようにボウシクランプイタに固定します。
8. Pull the cap downward to secure it to the cap clamp plate with the four clips, while making sure that there are no wrinkles in the cap.
9. セット枠ベースセット [1]より帽子枠 [4]を取り外し、マシン本体に取り付けてある帽子枠駆動(組) [7]にセットします。
9. Remove the cap frame [4] from the set frame base set [1], and set it on the cap frame driving assembly [7] mounted on the machine.

セミワイド帽子枠 / Semiwide cap frame

■ セット枠ベースセットの取り付け方 / Installing the set frame base set

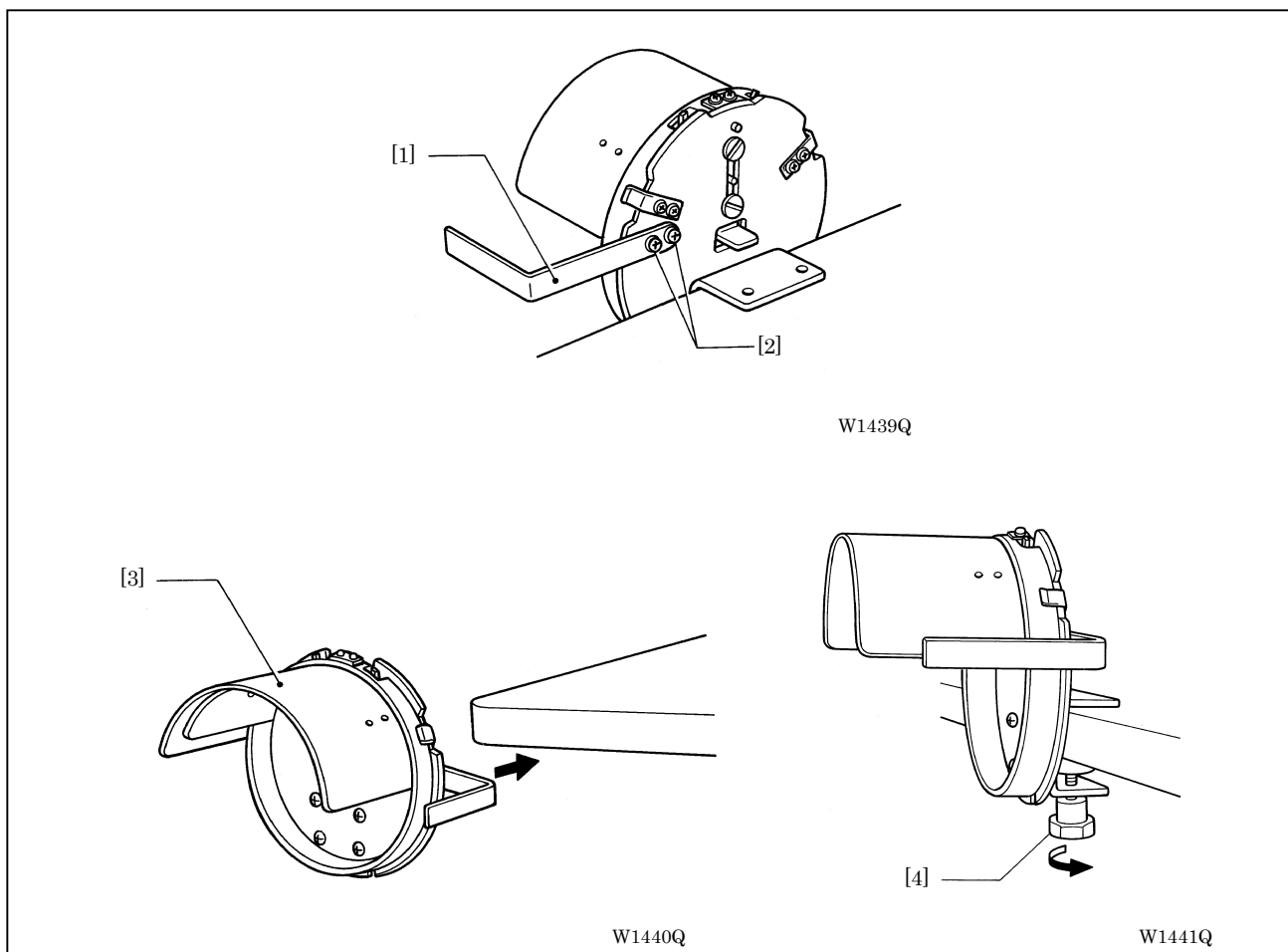

1. フタ枠掛け[1]を2本の締ねじ[2]でセット枠ベースセットに取り付けます。
1. Install the flap frame holder [1] to the set frame base set with the two screws [2].
2. セット枠ベースセット[3]を作業するテーブルにつまみボルト[4]で確実に取り付けます。
2. Mount the set frame base set [3] firmly to the work table with the wing nut [4].

■ 帽子枠・帽子のセット方法 / Setting the cap frame and the cap

[帽子枠サイズの調整] / [Adjusting cap frame size]

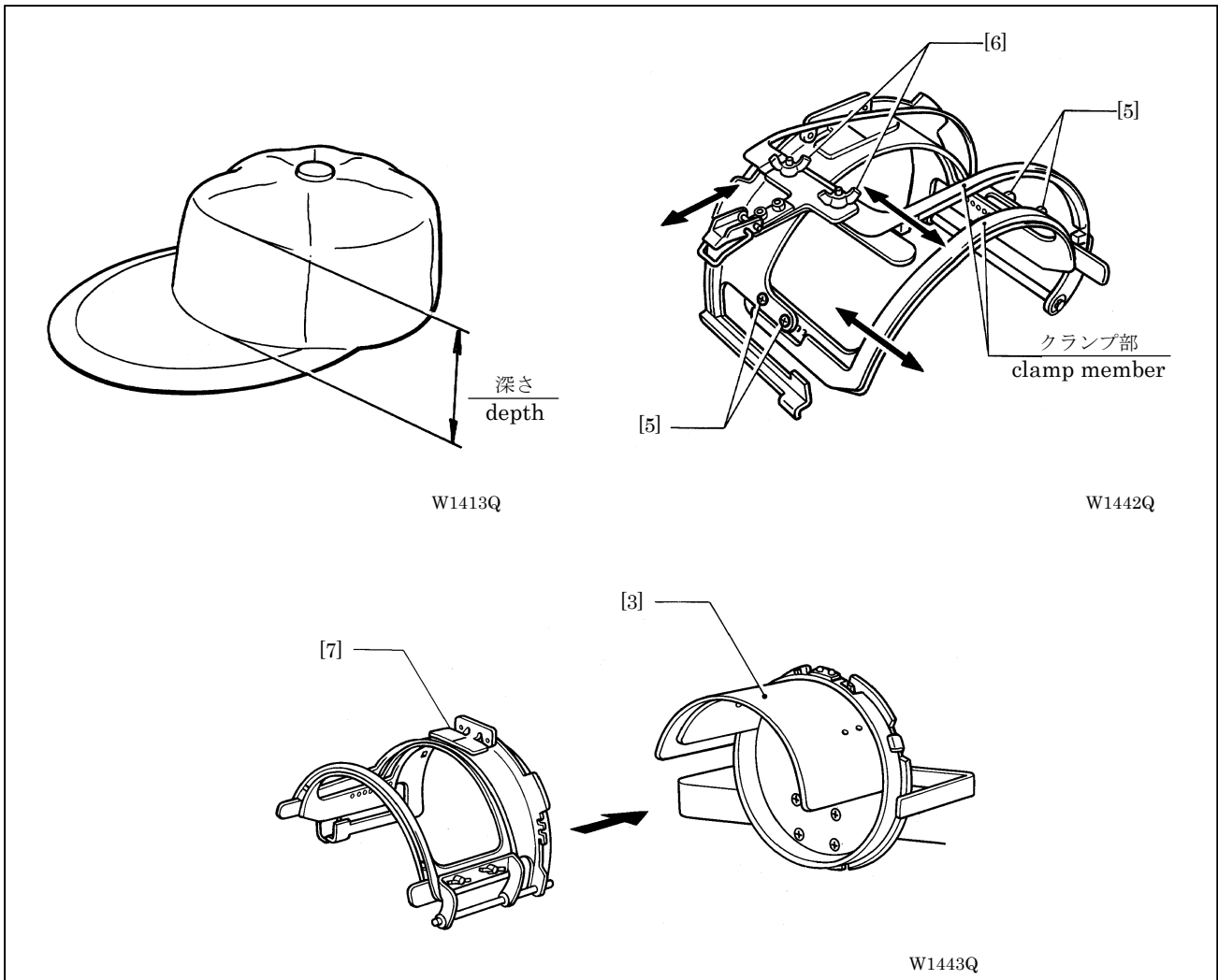

1. 帽子の深さによって、枠のサイズを変える必要があります。
1. The frame size must be adjusted according to the depth of the cap.

2. 皿ねじ[5]4本を外すとサイズが3段階に変更できますので、帽子に合わせてサイズを決めます。また、帽子枠も蝶ナット[6]4本をゆるめてサイズを合わせます。
 * 4本の蝶ナット[6]をゆるめてパチン錠を図のように左右方向へずらすとクランプ部を生地厚に合わせることができます。
2. The frame can be adjusted to three sizes by removing the four set screws [5]. Adjust the size according to the size of the cap. Also loosen the four wing nuts [6] to adjust the cap frame to the cap size.
 * The clamp members can be adjusted to suit the material thickness by loosening the four wing nuts [6] and moving the snap lock sideways as shown in the illustration.

3. 帽子枠[7]を、セット枠ベースセット[3]にセットします。
3. Set the cap frame [7] in the set frame base set [3].

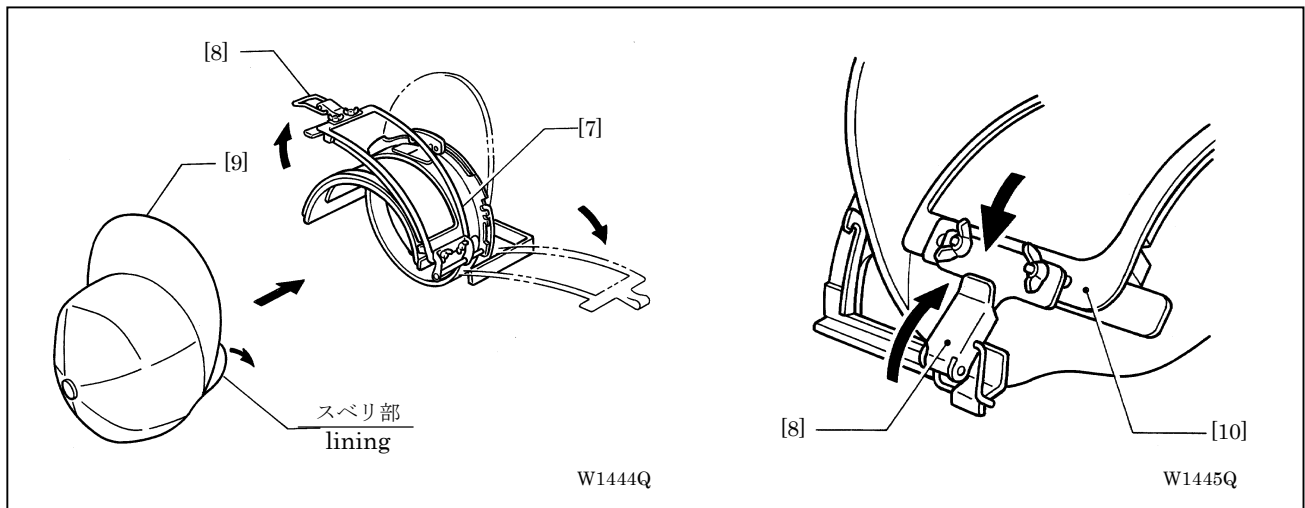

4. 帽子枠[7]のパチン錠[8]を外して帽子[9]をセットします。
4. Release the snap lock [8] on the cap frame[7] to set the cap [9].

注意)

この時、帽子内のスベリ部（ビンカワ）を降ろしてください。

NOTE)

Pull down the lining inside the cap.

5. フタ枠 A[10]を閉じて、パチン錠[8]をします。
5. Close cover frame A [10] and lock the snap lock [8] .

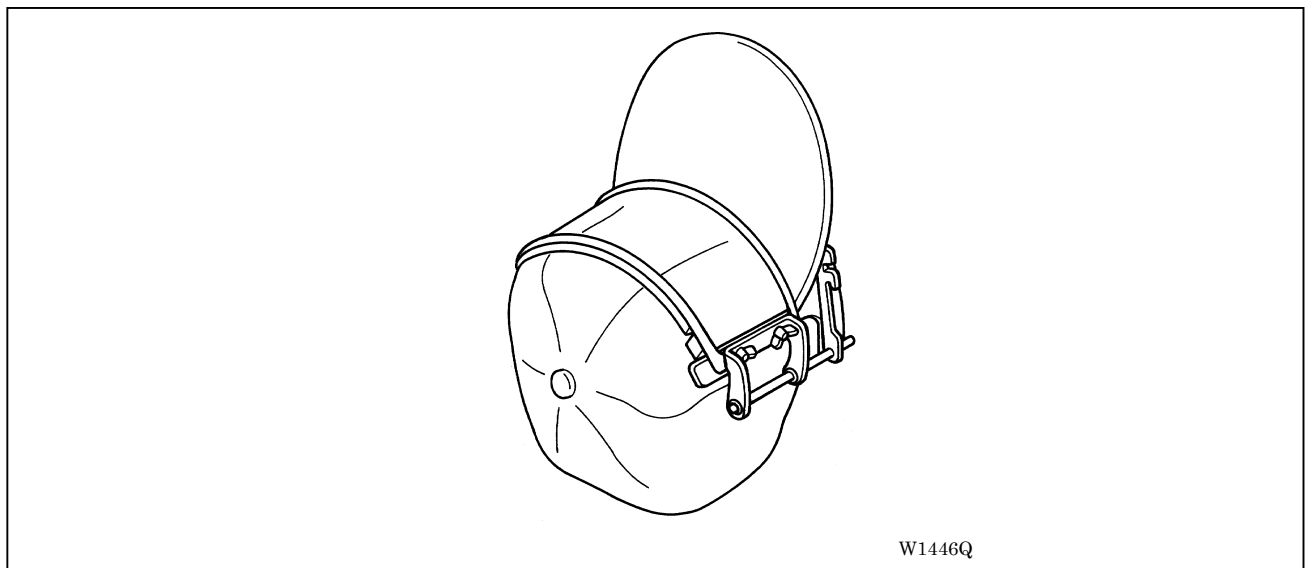

注意)

帽子の刺しゅうを入れる部分に“シワ”が寄らないように帽子を奥へいっぱい押しつけてセットしてください。

NOTE)

Push the cap in as far as it will go while making sure that there are no wrinkles in the part of the cap to be embroidered.

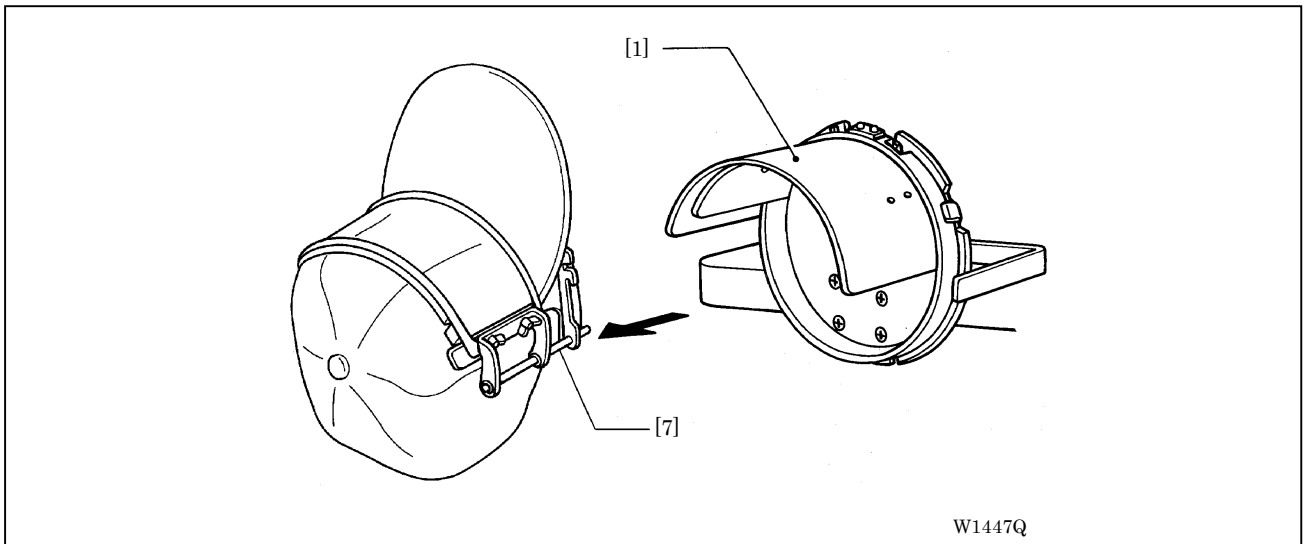

6. セット枠ベースセット[1]より帽子枠[7]を取り外し、ミシン本機に取り付けてある帽子枠駆動(組)にセットします。
6. Remove the cap frame [7] from the set frame base set [1], and set it on the cap frame device mounted on the machine.

ワイド帽子枠/セミワイド帽子枠の取り付け方法

Attaching the wide cap frame device / semiwide cap frame device

⚠ 注意/CAUTION



装置を取付ける場合には電源スイッチを切り、電源プラグを抜いてください。誤ってスタートスイッチを押すと、マシンが作動してけがの原因となります。



Turn off the power switch before starting any cleaning work, otherwise the machine may operate if the start switch is pressed by mistake, which could result in injury.



部品は当社指定の交換部品を使用してください。



Use only the proper replacement parts as specified by Brother.



マシンを改造して起きた損害等に対しては、保証の対象外となります。



Any problems in machine operation which result from unauthorized modifications to the machine will not be covered by the warranty.

ワイド帽子枠/セミワイド帽子枠駆動部の取り付け / Attaching the wide cap frame / semiwide cap frame driving part

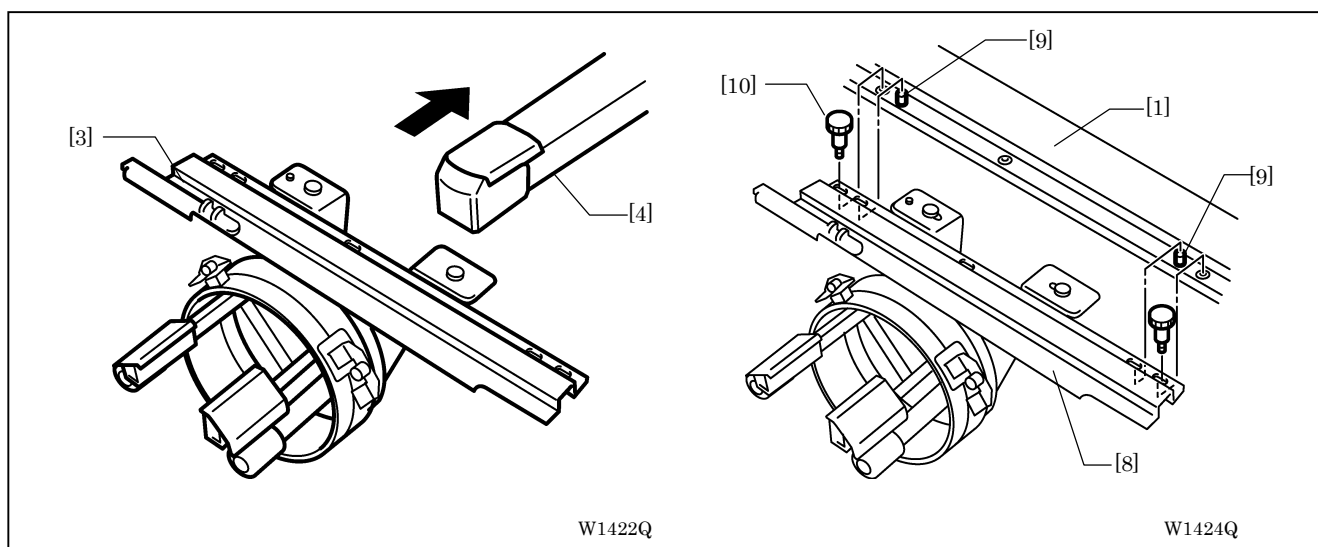

1. ベッド[4]にドライバーCクミ[3]を通します。
1. Pass the driver C assembly [3] through the bed [4].
2. ボウシワクサッシ N[8]の内側の小判穴を X オクリサッシ[1]の位置決めピン[9]に合わせ、載せます。
2. Put the cap frame sash N [8] so that the positioning pins [9] of the X-feed sash [1] fit into the inside oval holes of the sash.

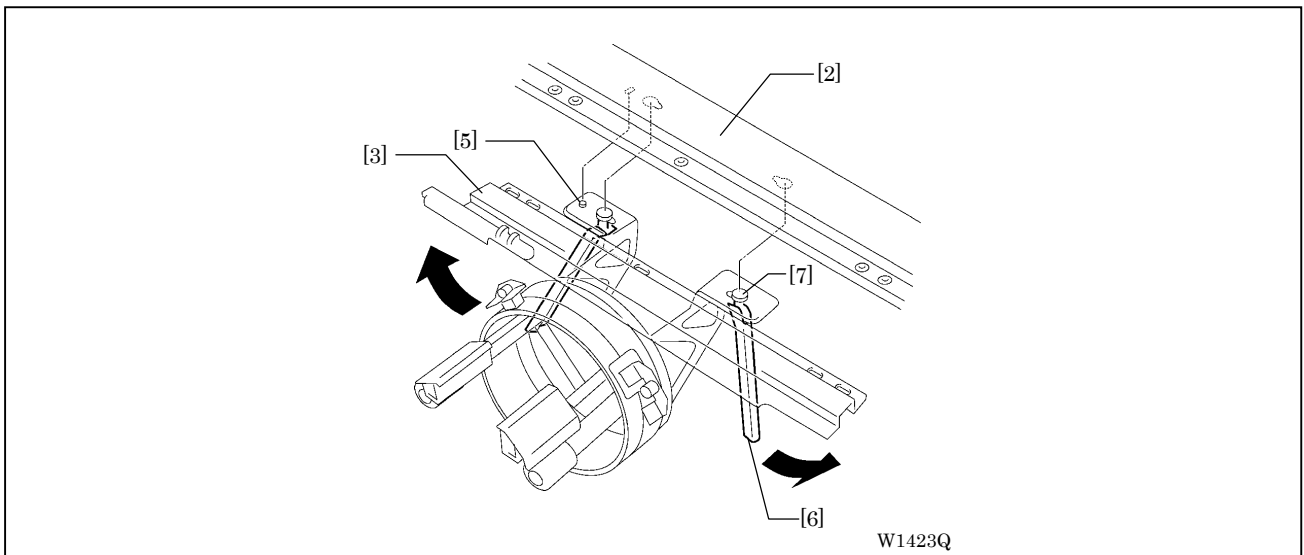

3. Y オクリサッシ [2] の裏側から、ドライバー C クミ [3] の位置決めピン [5] を小判穴に差し込みます。
3. Put the positioning pins [5] of the driver C assembly [3] into the oval holes from the reverse side of the Y-feed sash [2].
4. 2 本のコティレバー [6] を矢印方向に開いて外側にずらし、コティピン [7] を Y オクリサッシ [2] のダルマ穴に差し込みます。
4. Open the two fixed levers [6] in the direction of the arrow to shift them outside, then put the fixing pins [7] into the gourd-shaped holes of the Y-feed sash [2].
5. コティレバー [6] を開いたままコティピン [7] を内側に一杯までずらし、コティレバー [6] を下側に倒して固定します。
5. Keep the fixed levers [6] open and shift the fixing pins [7] up to the inside limit, then turn the fixed levers [6] down to fix them.
6. ツマミネジ [10] でボウシワクサッシ N [8] を X オクリサッシ [1] に固定します。左右位置は、帽子枠をセットした後から帽子のセンターを合わせて位置決めします。
6. Fix the cap frame sash N [8] with the thumb screw [10] on the X-feed sash [1]. After the setting of the cap frame, adjust the sash position to align it with the cap center.

[位置合わせをせず、毎回同じ位置にドライバー C を取り付けたい場合] /
[Setting the driver C in the fixed position without performing the positioning every time]

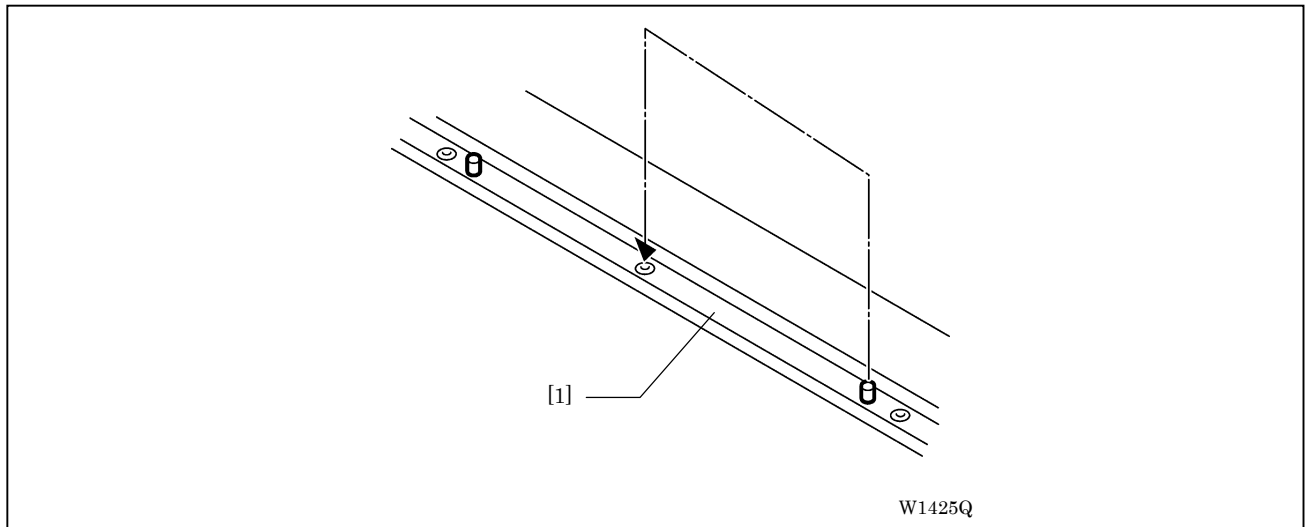

X オクリサッシ [1] の位置決めピンの左右いずれか 1 本を外し、中央のネジ位置に取り付けてください。
このピンにボウシワクサッシ N [8] の中央の穴を合わせることで、毎回同じ位置にドライバー C をセットできます。

Take out either one of the two (right and left) positioning pins of the X-feed sash [1], and then put the pin into the center screw hole.
Aligning the center hole of the cap frame sash N [8] with this pin can fix the set position of the driver C every time.

確認 / Checking

⚠ 注意/CAUTION



確認をする場合には電源スイッチを切り、電源プラグを抜いてください。誤ってスタートスイッチを押すと、ミシンが作動してけがの原因となります。



When checking clearance, turn off the power switch and disconnect the power cord from the wall outlet, otherwise the machine may operate if the start switch is pressed by mistake, which could result in injury.

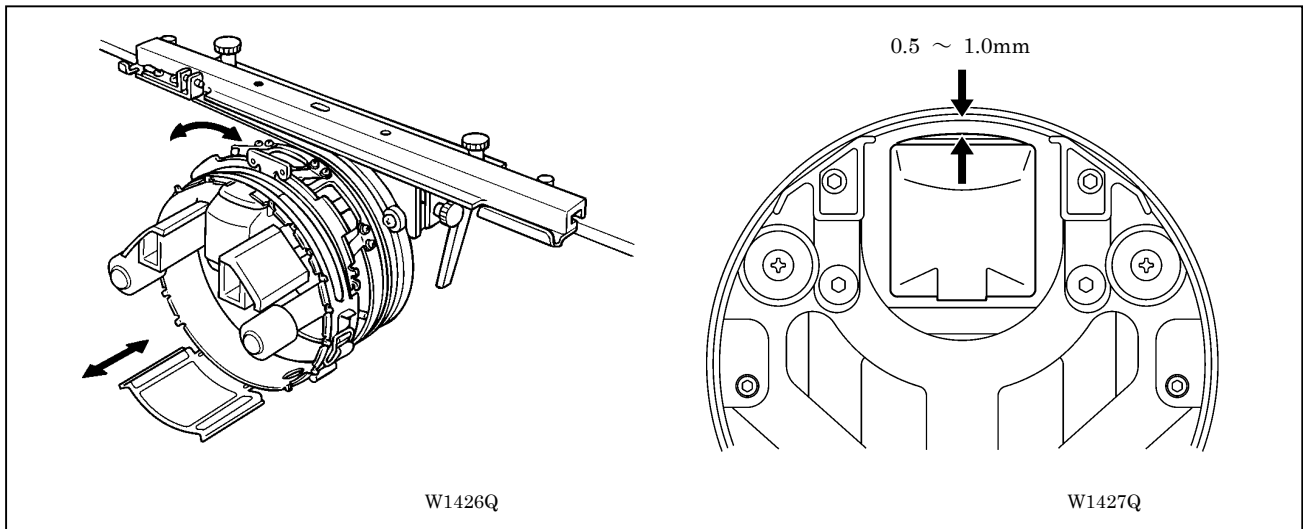

帽子枠駆動（組）を取り付け後、手でX送りフレームを手前に動かし、帽子枠エリア内で帽子枠駆動（組）が滑らかに動くか、特に針板と帽子枠先端が接触していないか、浮きすぎていないか、ミシンベッド面と平行になっているか確認します。

After attaching the cap frame driving assembly, move the X-feed frame to front side manually, and make sure that the cap driving assembly frame moves easily within the cap frame area, and that the needle plate does not touch the end of cap frame, and the former should be parallel to the machine bed bottom.

調整 / Adjustment

⚠ 注意/CAUTION



調整をする場合には電源スイッチを切り、電源プラグを抜いてください。誤ってスタートスイッチを押すと、ミシンが作動してけがの原因となります。



When making adjustments, turn off the power switch and disconnect the power cord from the wall outlet, otherwise the machine may operate if the start switch is pressed by mistake, which could result in injury.

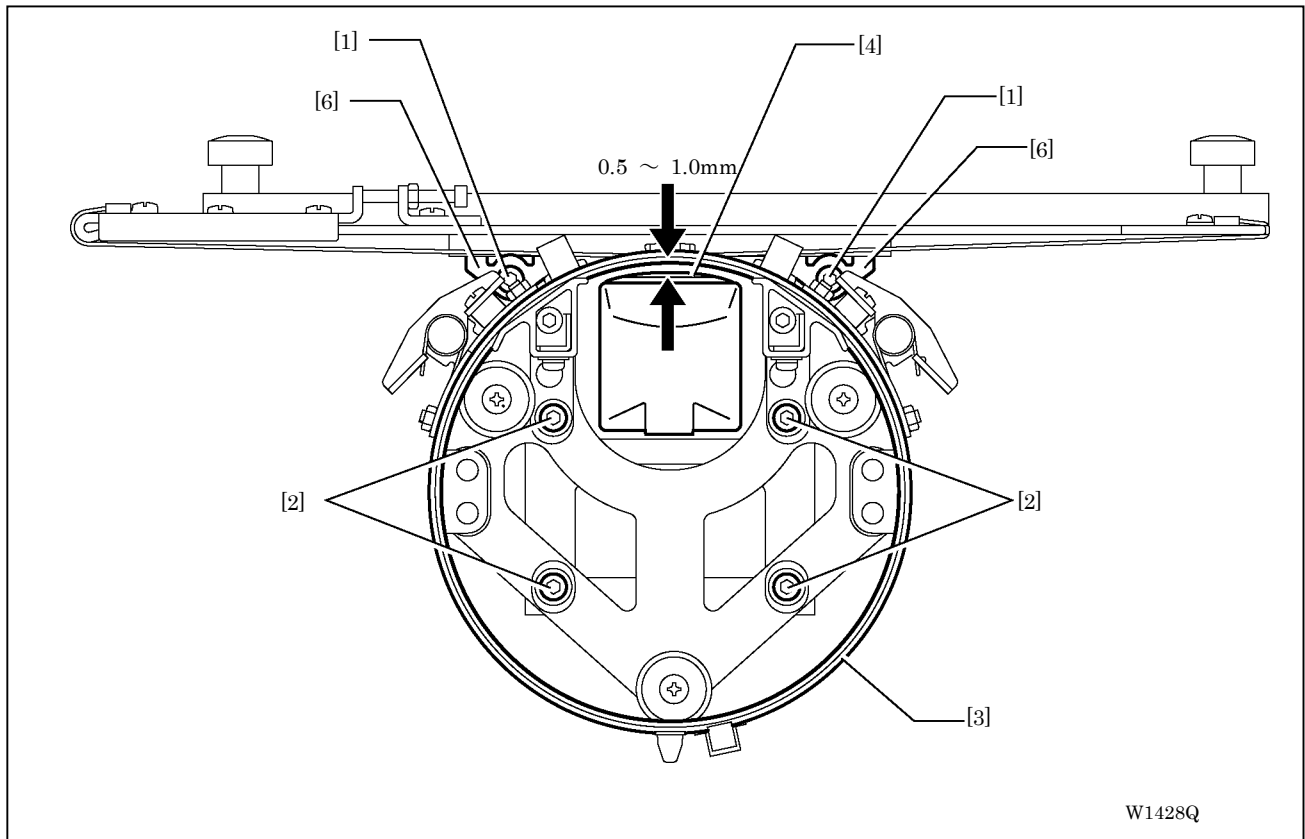

1. 指定の番号が付いた帽子枠ドライバーを指定の頭部に取り付けます。
1. Install each cap frame driver to the corresponding head according to the number attached.
2. 「確認」の結果、針板と帽子枠ドライバーのすき間の調整が必要な場合は、以降の作業を行います。
2. If the clearance adjustment between the needle plate and the cap frame driver is needed after performing "Checking", follow the procedures below:
3. 締めネジ[1]2本をゆるめます。
締めネジ[2]4本をゆるめます。
3. Loosen the two screws [1].
Loosen the four screws [2].

4. 駆動リング[3]を持ち上げ、針板とのすき間が約 0.5~1.0mm になる位置で締めネジ[2]を締めます。
4. Hold up the driving ring [3], and fasten the screw [2] at the position where the clearance between the ring and the needle plate is about 0.5 to 1.0 mm.
5. 駆動リング[3]を一杯まで持ち上げてもすき間が確保できないときは、その位置で締めネジ[2]を締め、さらに帽子枠ドライバーを持ち上げます。すき間が確保できる位置で、スベリヨウシート[5]がベッドカバー A[8]の上面に当たるようにし、ドライバササエータ[6]を締めネジ[1]で締めます。
5. If the clearance is still insufficient with the driving ring held up, fasten the screw [2] at the position and hold up the cap frame driver. At the position which the enough clearance is assured, adjust the sliding sheet [5] to touch the upper surface of the bed cover A [8], then fasten the driver support plate [6] with the screw [1].

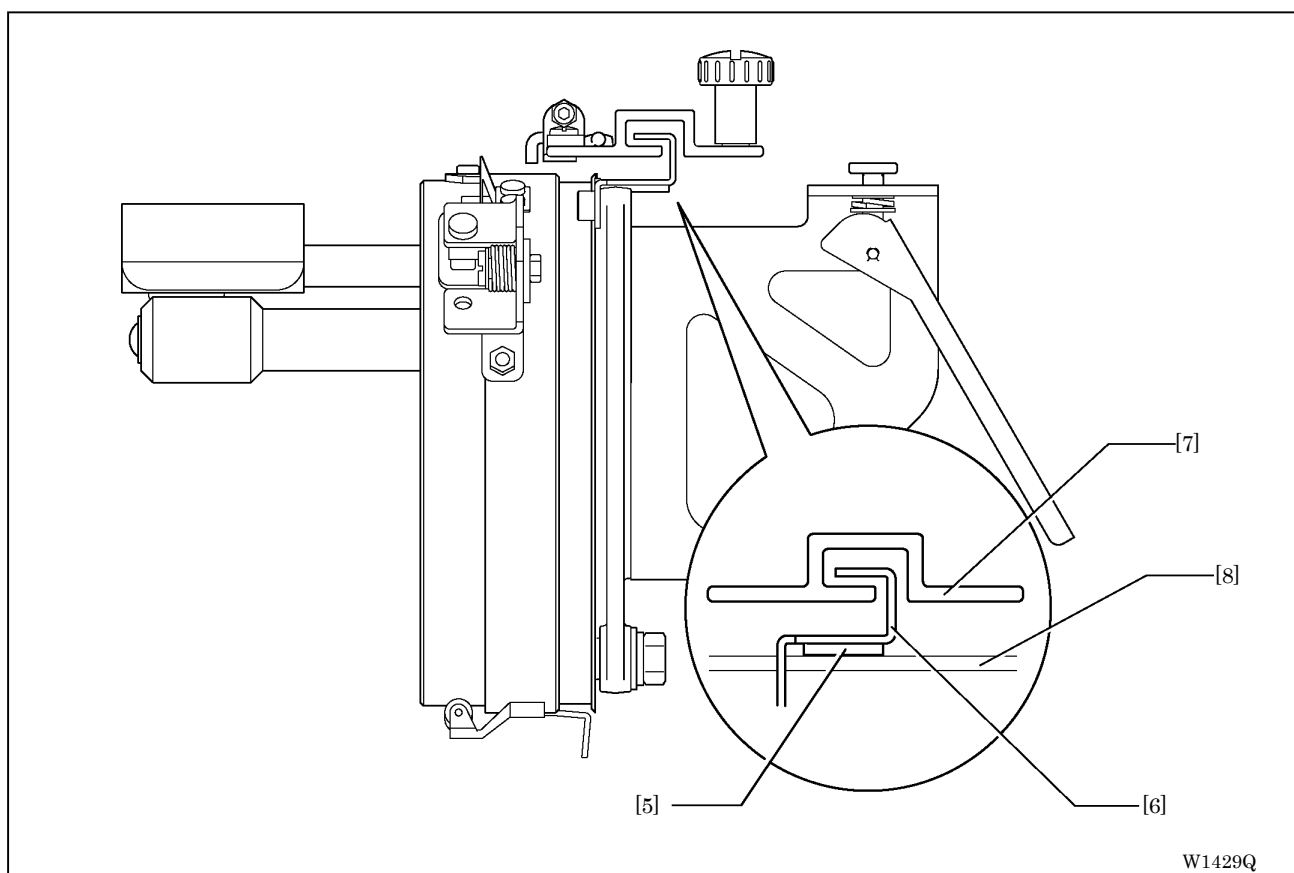

注意)

このとき、X オクリサッシを左右に動かして、ボウシワクサッシ N[7]とドライバササエータ [6]が干渉していないことを確認してください。
また、隣の帽子枠ドライバーと干渉しないことも確認してください。

Note)

Move the X-feed sash right and left to confirm that the cap frame sash N [7] and the driver support plate [6] do not interfere each other.
Also confirm that they do not interfere the next cap frame driver.

-
6. 手順 4 ですき間が確保できた場合は、スベリヨウシート [5] がベッドカバー A [8] の上面に当たるようにし、締めネジ [1] を締めます。
 6. If enough clearance is assured in the procedure 4, adjust the sliding sheet [5] to touch the upper surface of the bed cover A [8], then fasten the screw [1].

注意)

このとき、X オクリサッシを左右に動かして、ボウシワクサッシ N [7] とドライバササエイタ [6] が干渉していないことを確認してください。

また、隣の帽子枠ドライバーと干渉しないことも確認してください。

Note)

Move the X-feed sash right and left to confirm that the cap frame sash N [7] and the driver support plate [6] do not interfere each other.

Also confirm that they do not interfere the next cap frame driver.

■ワイヤー張力調整 / Adjustment of the wire tension

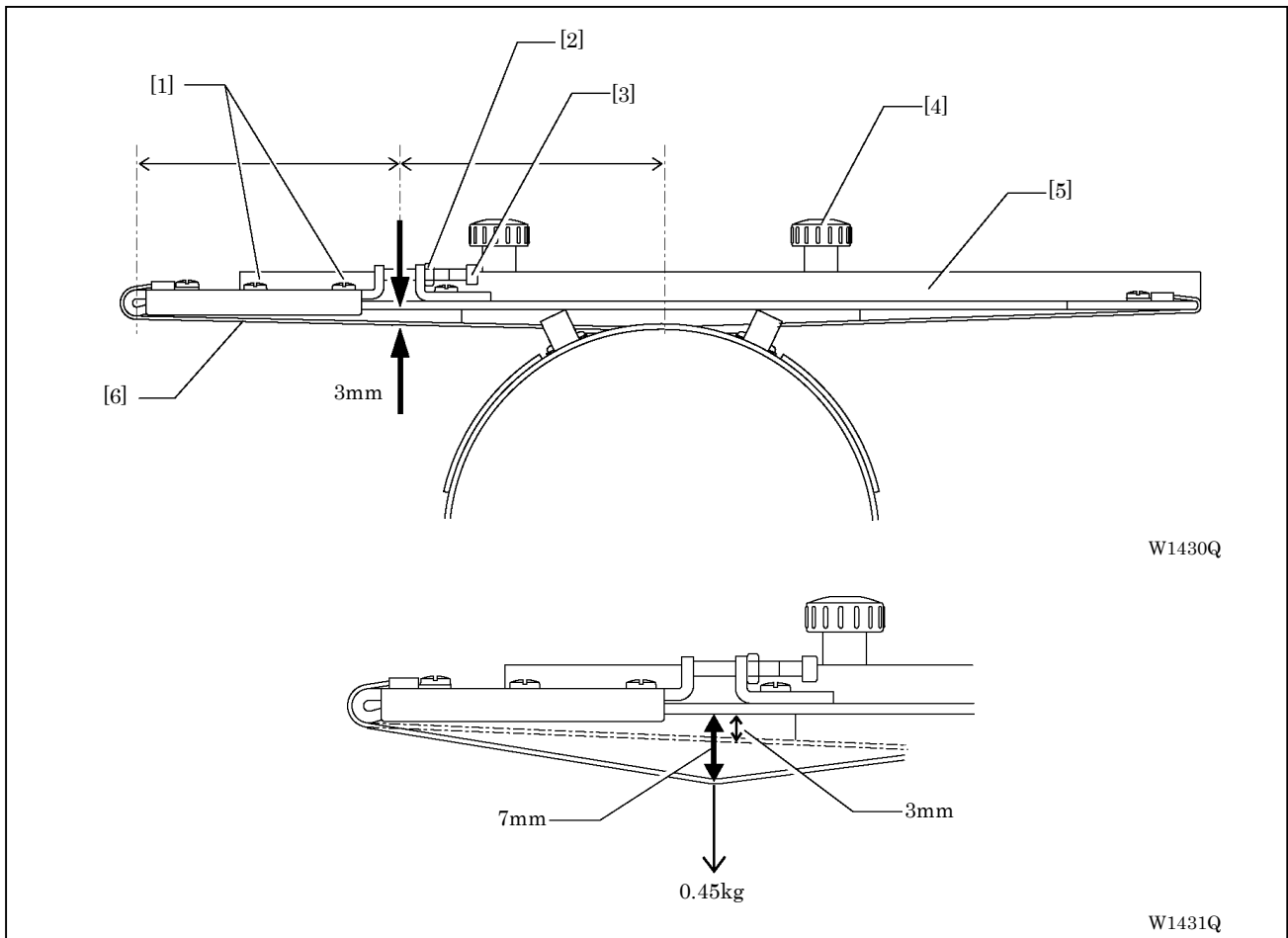

1. 締めネジ[1]2本をゆるめます。
1. Loosen the two screws [1].

2. テンション調整ネジ[3]の固定ナット[2]をゆるめ、テンション調整ネジ[3]でテンションを調整します。
次の条件を満たすように調整してください。
 - ・ ドライバーをツマミネジ[4]で固定した状態で、ボウシワクサッシ N[5]とワイヤー[6]の距離が約 3mm
 - ・ 図の位置にワイドセットワク C (0.45kg) を 1 個つり下げたときに、ボウシワクサッシ N[5]とワイヤー[6]の距離が約 7mm
2. Loosen the fixing nut [2] of the tension adjustment screw [3] to adjust the tension using the tension adjustment screw [3].
Follow the conditions below for the adjustment:
 - * The clearance between the cap frame sash N [5] and the wire [6] should be about 3 mm with the driver fixed by the thumb screw [4].
 - * When the wide set frame C (0.45 kg) is hung from the point illustrated, the clearance between the cap frame sash N [5] and the wire [6] should be about 7 mm.

3. 調整が完了したら、締めネジ[1]と固定ナット[2]を確実に締めます。
3. After the adjustment is completed, fasten the screw [1] and the fixing nut [2] firmly.

■ ボウシササエの位置調整 / Location adjustment of the cap support

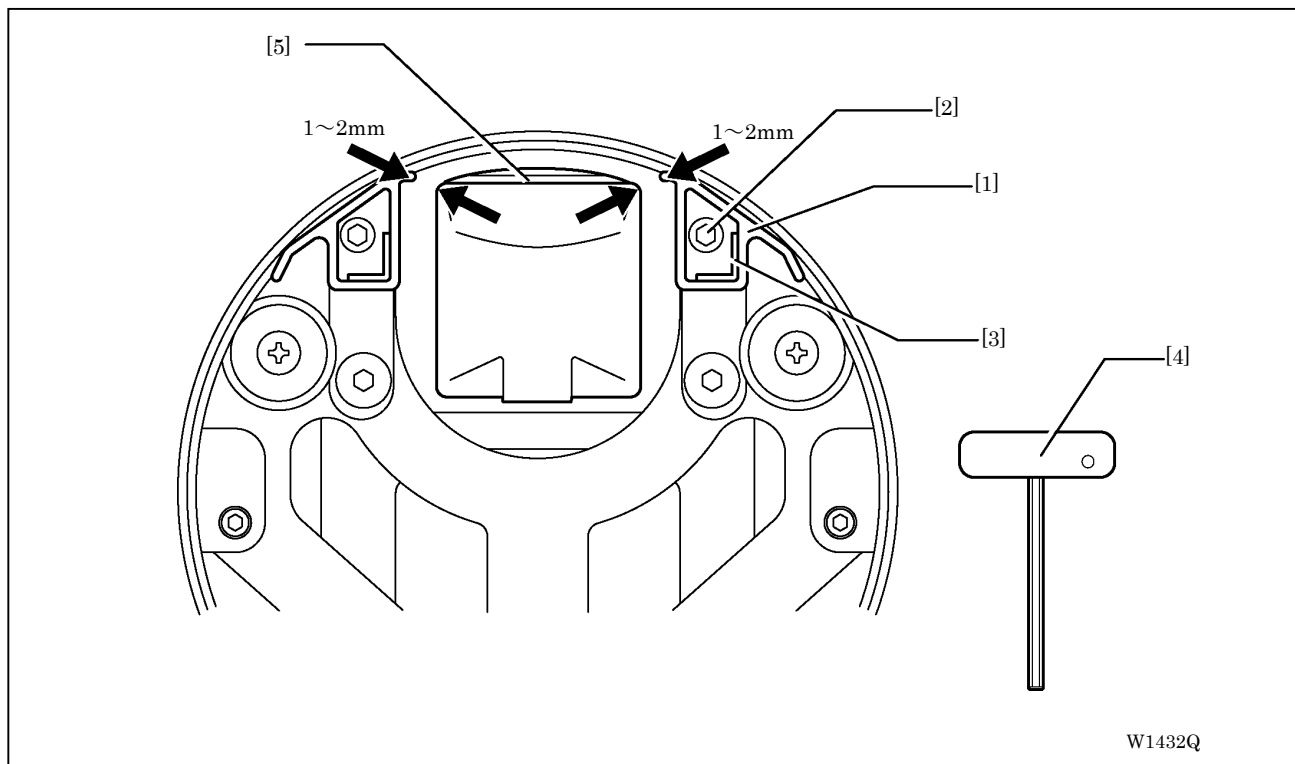

締めネジ[2]をゆるめてボウシササエウケ[3]を動かし、ボウシササエ[1]とハリイタドダイ[5]とのすき間が1~2mmになるように調整してください。

調整には、付属のTガタ6カクレンチ4[4]を使用してください。

Loosen the screw [2] to move the cap support holder [3], and adjust the clearance between the cap support [1] and the needle plate base [5] to be 1 to 2 mm.

Use the accessory T-shape hexagonal wrench 4 [4] for this adjustment.

縫製 / Sewing

■ 切替スイッチ / Select switch

[PC コントロールタイプ] / [PC control type]

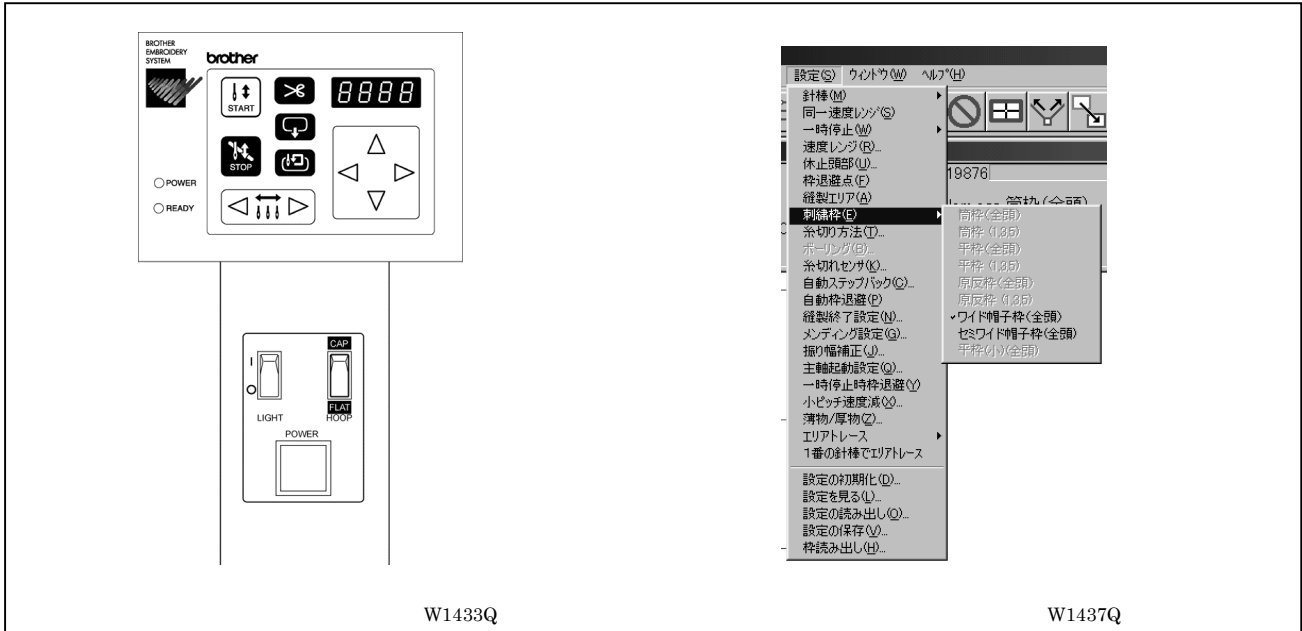

ミシン本体の平枠／帽子枠切替スイッチで帽子枠を選択します。パソコン側で「設定」メニューを選択し、「刺繍枠」の中の「ワイド帽子枠」または「セミワイド帽子枠」を選択します。選択した刺しゅう枠の種類によって、柄の方向や縫製エリアが変わりますので確認します。

Select the Flat/Cap hoop select switch on the machine to CAP mode. Select the [Settings] menu on the personal computer, and then select [Wide Cap] or [Semi-wide Cap] from [Embroidery Hoop]. The frame direction and sewing area will change depending on the type of embroidery frame selected, so check that these details are correct.

[スタンドアロンタイプ] / [Stand-Alone type]

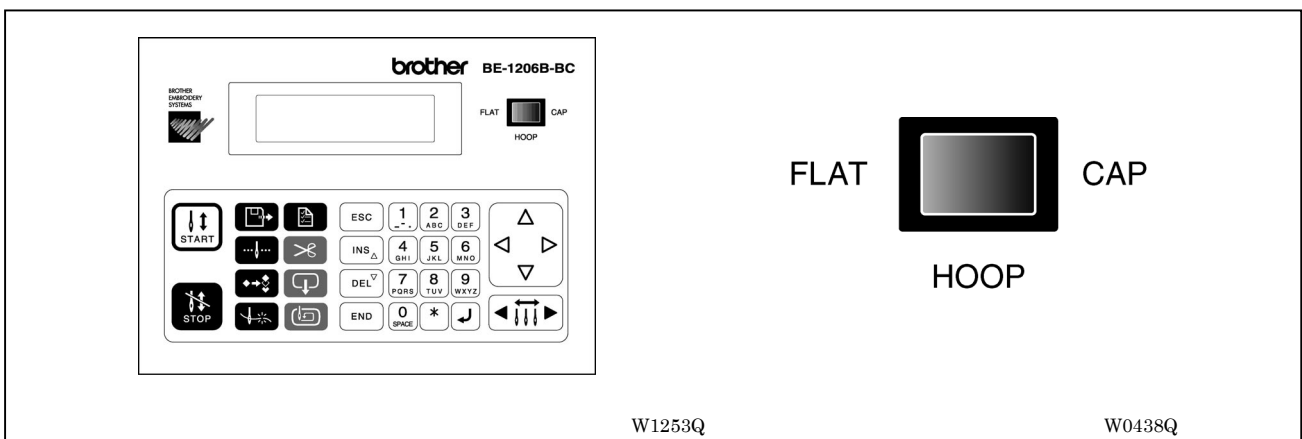



平枠、帽子枠を切り替えます。ミシンの電源を入れる前に切り替えてください。電源投入後に切り替えた場合、枠を破損するおそれがあります。

Selects the flat or cap hoop. This selection should be done before turning the power ON to the machine. Selection after turning the power ON may damage the hoop.

■ 枠タイプの設定（スタンドアロンタイプ） / Setting of frame type (Stand-Alone type)

マシンにセットしている刺繍枠の種類を指定します。

Specify a type of an embroidery hoop set on the machine.

	セミワイド帽子枠 / Semi-wide cap frame
	ワイド帽子枠 / Wide cap frame

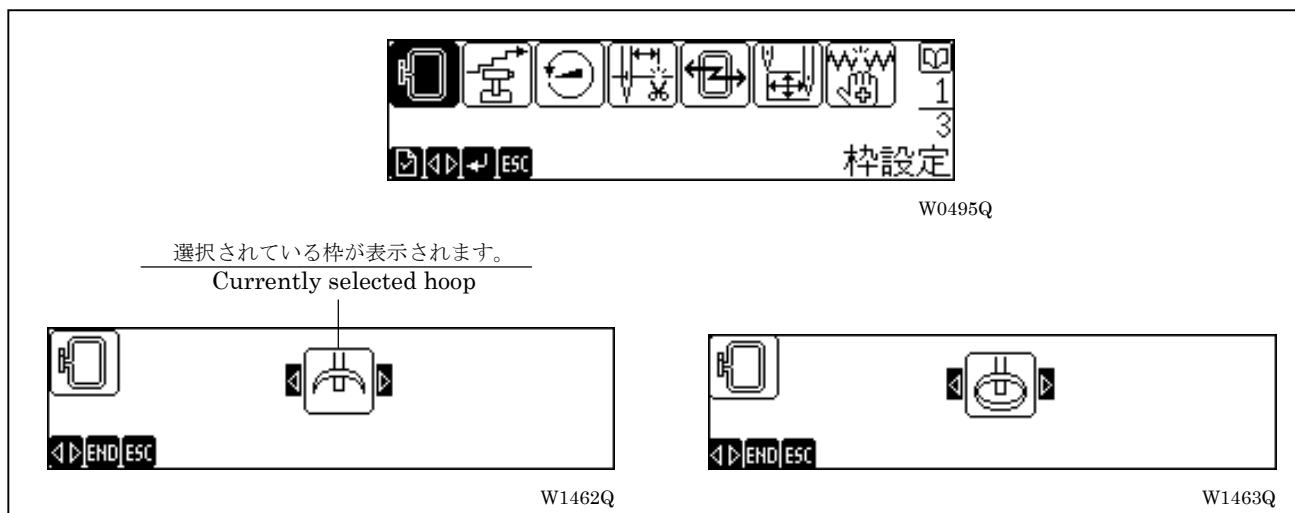

1.  を押します。



1. Press  .



2.   で  を選択します。

2. Select  by pressing   .

3.  を押します。

3. Press  .

4.   を押して枠の種類を選択します。

4. Select a type of a hoop by pressing   .

5.  を押します。

変更した設定が保存され、ひとつ前の画面に戻ります。

5. Press  .

Modified setting is saved and the previous screen is displayed again.

■ 枠タイプの設定 (PC コントロールタイプ) / Setting of frame type (PC control type)

セットされている刺繍枠の種類によって表示を変更します。

The type of specified embroidery hoop changes the display.

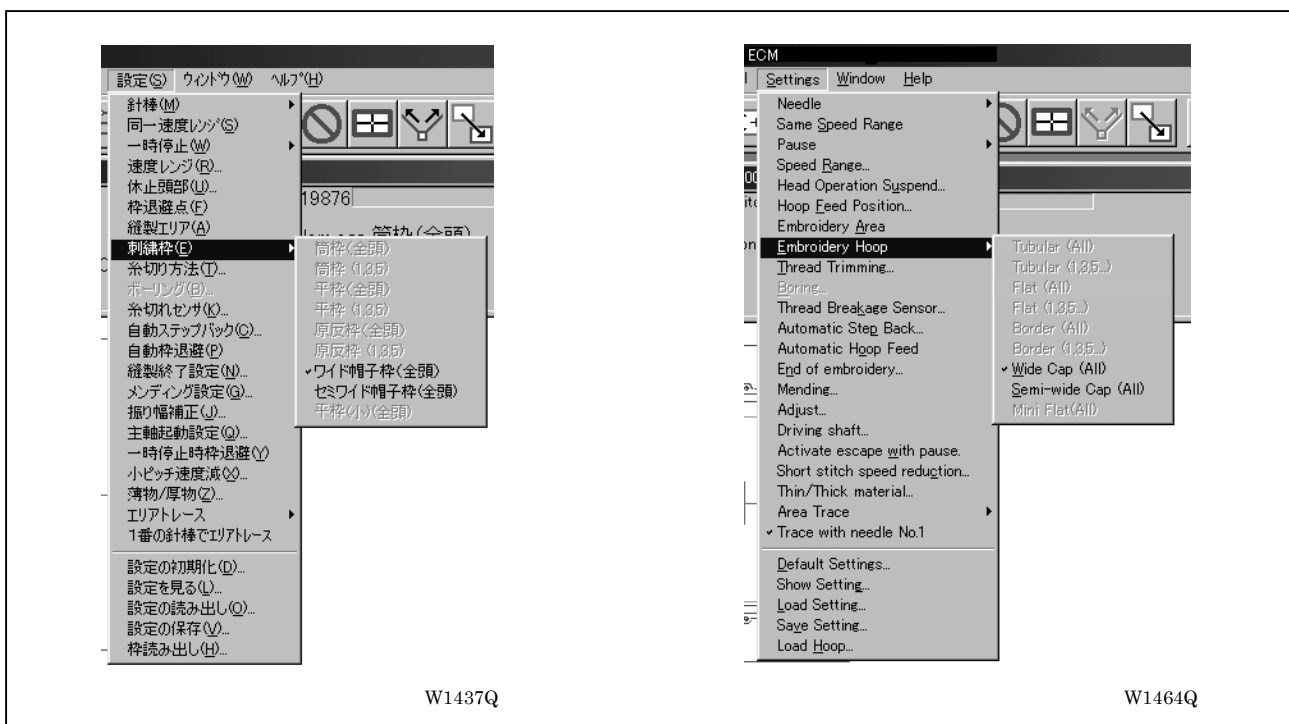

1. 「設定」メニューから「刺繍枠」とその種類を選択します。
選択した刺繍枠の種類によって、柄の方向や縫製エリアが変わりますので確認してください。
1. Select [Embroidery Hoop] and the type from Settings menu.
The pattern direction and embroidering area may vary depending on the selected embroidery hoop type. Make sure that the selection is correct.

ワイド帽子枠/セミワイド帽子枠の取り外し

Removing the wide cap frame / semiwide cap frame

⚠ 注意/CAUTION

⚠ 装置を取り外す場合には電源スイッチを切り、電源プラグを抜いてください。誤ってスタートスイッチを押すと、ミシンが作動してけがの原因となります。

⚠ Before removing the cap frame, turn off the power switch, otherwise the machine may operate if the start switch is pressed by mistake, which could result in injury.

❗ 部品は当社指定の交換部品を使用してください。

❗ Use only the proper replacement parts as specified by Brother.

⊘ ミシンを改造して起きた損害等に対しては、保証の対象外となります。

⊘ Any problems in machine operation which result from unauthorized modifications to the machine will not be covered by the warranty.

注意)

必ず電源を切ってから行ってください。

NOTE)

Be sure to turn off the power.

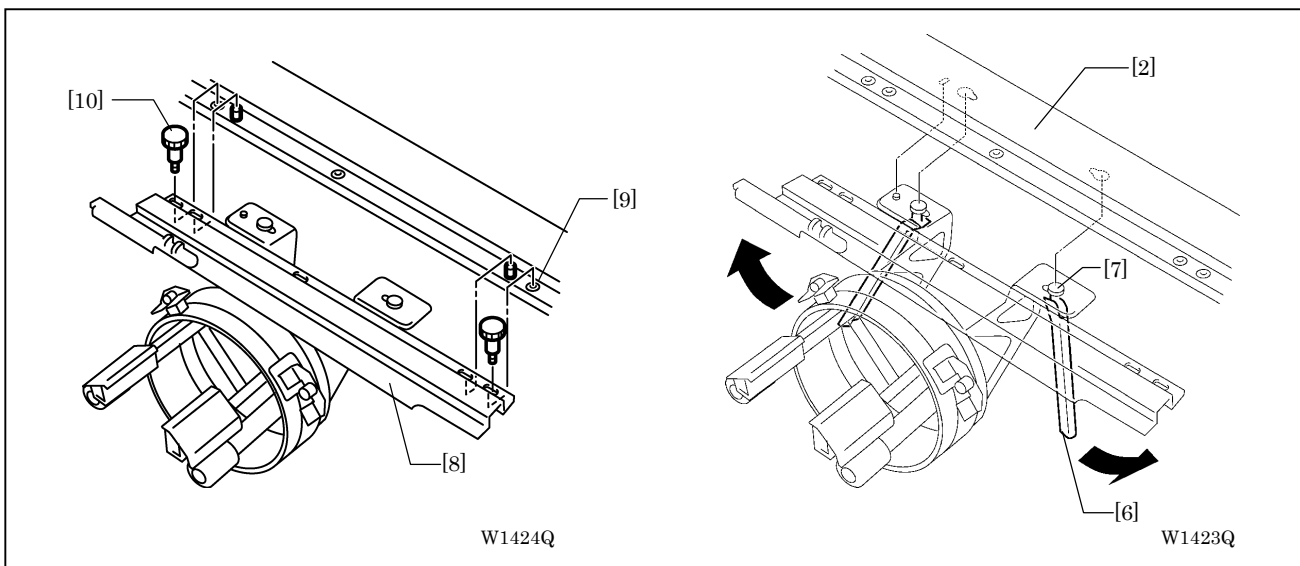

1. ツマミネジ [10] を取り外します。
1. Take out the thumb screw [10].
2. ポウシワクサッシ N [8] を持ち上げ、イチギメピン [9] から外します。
2. Hold up the cap frame sash N [8] and take it out from the positioning pins [9].
3. 2本のコテイレバー [6] を矢印方向に開いてコテイピン [7] を外側にずらし、Yオクリサッシ [2] から外します。
3. Open the two fixed levers [6] in the direction of the arrow and shift the fixing pins [7] outside to take them out from the Y-feed sash [2].

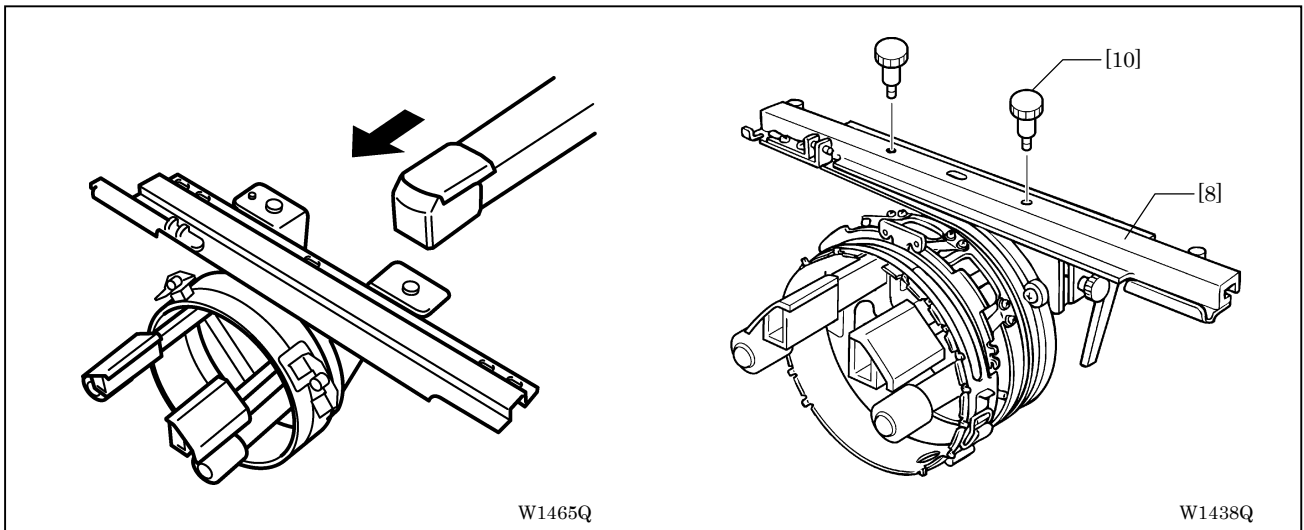

4. ベッドからドライバー C クミを外します。
4. Remove the driver C assembly from the bed.

5. ツマミネジ [10] でボウシワクサッシ N [8] を固定します。
5. Fix the cap frame sash N [8] with the thumb screw [10].

brother®

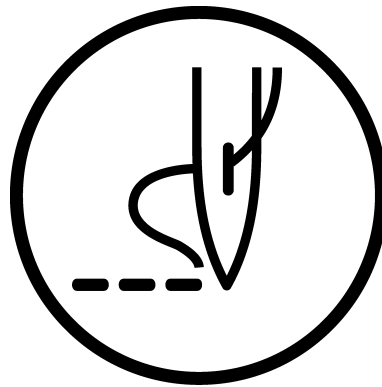

取扱説明書
INSTRUCTION MANUAL

ブラザー工業株式会社

〒467-8561 名古屋市瑞穂区苗代町 15 番 1 号 TEL (052) 824-2392

BROTHER INDUSTRIES, LTD.

15-1.Naeshiro-cho, Mizuho-ku, Nagoya 467-8561, Japan. Phone:81-52-824-2177

Printed in Japan

855-C42,C43,C64,C65

SA2112-001

2003.05.WB(1)